

Zeitschrift: Bauen + Wohnen = Construction + habitation = Building + home : internationale Zeitschrift
Herausgeber: Bauen + Wohnen
Band: 20 (1966)
Heft: 7: Stadtplanung = Urbanisme = Town planning

Werbung

Nutzungsbedingungen

Die ETH-Bibliothek ist die Anbieterin der digitalisierten Zeitschriften auf E-Periodica. Sie besitzt keine Urheberrechte an den Zeitschriften und ist nicht verantwortlich für deren Inhalte. Die Rechte liegen in der Regel bei den Herausgebern beziehungsweise den externen Rechteinhabern. Das Veröffentlichen von Bildern in Print- und Online-Publikationen sowie auf Social Media-Kanälen oder Webseiten ist nur mit vorheriger Genehmigung der Rechteinhaber erlaubt. [Mehr erfahren](#)

Conditions d'utilisation

L'ETH Library est le fournisseur des revues numérisées. Elle ne détient aucun droit d'auteur sur les revues et n'est pas responsable de leur contenu. En règle générale, les droits sont détenus par les éditeurs ou les détenteurs de droits externes. La reproduction d'images dans des publications imprimées ou en ligne ainsi que sur des canaux de médias sociaux ou des sites web n'est autorisée qu'avec l'accord préalable des détenteurs des droits. [En savoir plus](#)

Terms of use

The ETH Library is the provider of the digitised journals. It does not own any copyrights to the journals and is not responsible for their content. The rights usually lie with the publishers or the external rights holders. Publishing images in print and online publications, as well as on social media channels or websites, is only permitted with the prior consent of the rights holders. [Find out more](#)

Download PDF: 03.04.2026

ETH-Bibliothek Zürich, E-Periodica, <https://www.e-periodica.ch>

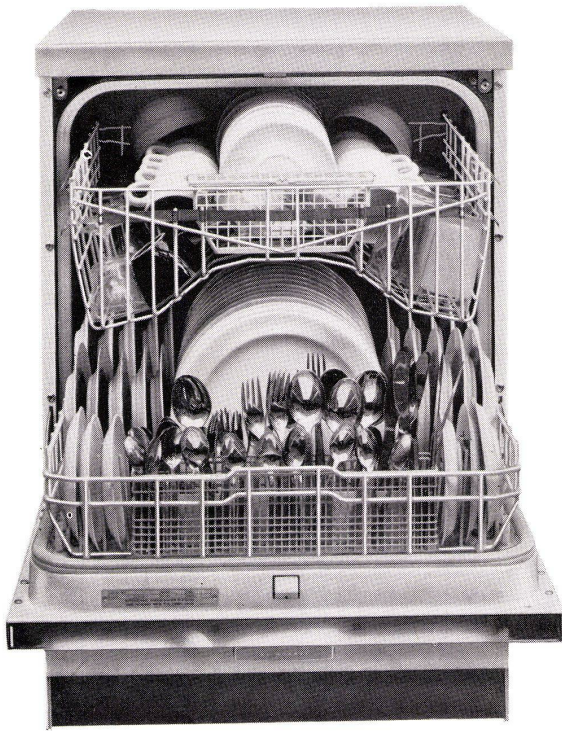

Die neueste

Kitchen Aid

eine Geschirrwaschmaschine
grosser Klasse

Auswahl an Modellen

Die Kitchen Aid sind lieferbar:

- zum Einbau, auch in Normküchen
- freistehend
- als Kombination
- fahrbar (mit der Möglichkeit des Umbaus auf Einbau- oder freistehende Maschine)

J. Bornstein AG Zürich
Hobart Maschinen

Verkauf und Service
8021 Zürich 4
Zeughausstrasse 3
Telephon (051) 23 37 16

Filialen und
Servicestellen in:

4000 Basel
Dornacherstrasse 109
Telephon (061) 34 88 10

3074 Bern
Thunstrasse 20, Muri
Telephon (031) 52 29 33

9013 St. Gallen
Zürcherstrasse 35
Telephon (071) 27 34 88

6900 Lugano
Via G. Vegezzi
Telefono (091) 2 31 08

1000 Lausanne
Avenue Tivoli 64
Téléphone (021) 25 39 34

**Radio
Elektrisch
Telefon**

Schibli

FELDEGGSTR. 32 ZÜRICH 8 TEL. 34 66 34

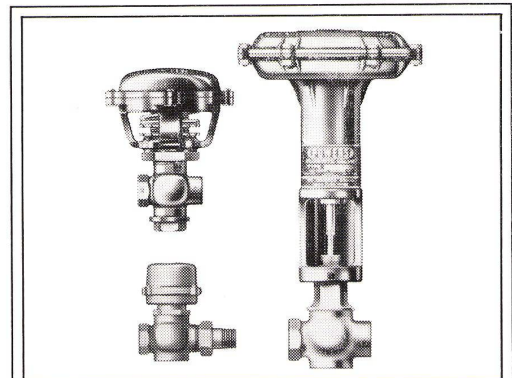

**Pneumatische
Steuer- und
Regelgeräte
der Heizungs-
und
Klimatechnik**

POWERS pneumatische Stellventile eignen sich ausgezeichnet für alle Regelungsaufgaben in der Heizungs- und Lüftungstechnik. (Über 70 Jahre Erfahrung!) Bitte rufen Sie uns an! Wir senden Ihnen gerne unsere ausführlichen Unterlagen.



CARLO GAVAZZI



CARLO GAVAZZI AG.
Gesellschaft für Mess- und Regeltechnik

Kanzleistr. 80 Postfach CH-8026 Zürich/Schweiz Tel. 051/449330
Telex 52308 gavazzi zurich Telegramme OHEAT Zürich

sicher
und bequem
geschlossen

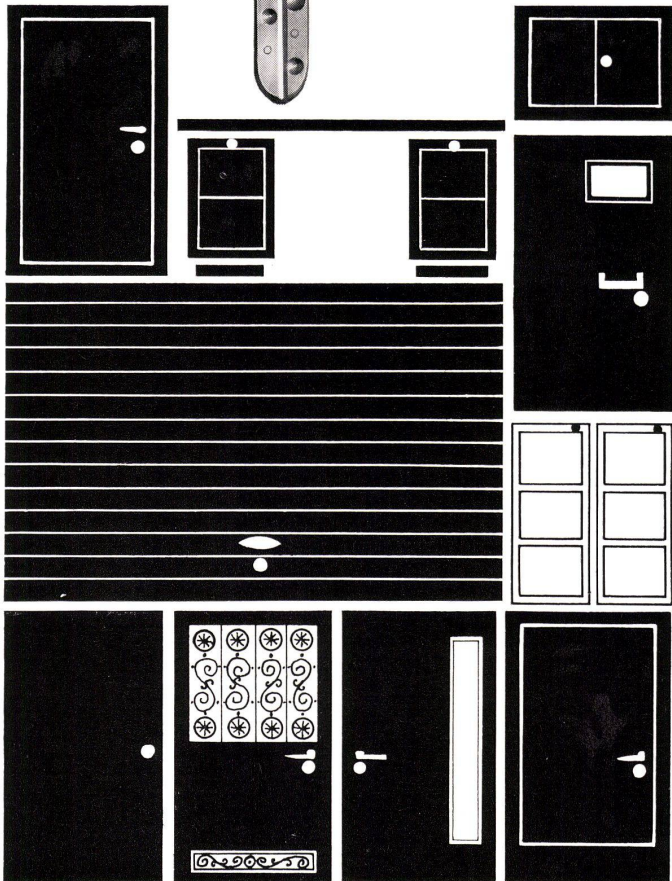

KABA-Sicherheit und KABA-Komfort gibt es auch für Einzelschlösser von Türen, Garagetoren, Möbeln, Brief- und Milchkästen. Denn KABA-Zylinder lassen sich ohne Umstände in alle in der Schweiz erhältlichen Schlösser einbauen. Für Möbel gibt es sogar eine extra kurze Sonderausführung.

Abgerundete, glatte Kanten und der feine Oberflächen-Finish verleihen KABA-Schlüsseln elegantes Aussehen, ausgezeichnete Schlüsselführung und wirken zugleich schonend auf Kleider und Taschen.

Verkauf ausschliesslich durch den Fachhandel.
Verlangen Sie den neuen KABA-Prospekt.

KABA

BAUER AG, 8620 Wetzikon
Sicherheitsschlossfabrik
Telefon 051 / 77 01 81

Gemeinde Baden

Ideenwettbewerb Planung Dättwil

Die Behörde der Stadt Baden erwartet planerische und städtebauliche Vorschläge für den heute noch ländlichen Stadtteil Dättwil, der ein Gebiet von 140 Hektaren umfaßt.

Teilnahmeberechtigt sind Architekten und Ingenieure, die seit dem 1. Januar 1965 in den Kantonen Aargau, Basel-Land, Basel-Stadt, Bern, Luzern, Solothurn, Zug oder Zürich ihren Wohn- oder Geschäftssitz haben oder in der Gemeinde Baden heimatberechtigt sind.

Für 5 oder 6 Preise steht eine Preissumme von Fr. 60000.- zuzüglich Fr. 10000.- für Ankäufe zur Verfügung.

Die Abgabetermine sind für die Pläne auf 15. Februar 1967 und für das Modell auf 1. März 1967 festgelegt.

Die Unterlagen können gegen ein Depot von Fr. 200.- bezogen werden. Das Programm alleine wird mit einem Einzahlungsschein zu Fr. 8.- zugestellt.

Stadtplanung Baden, Rathausgasse 1, 5401 Baden,
Telephon 056 2 75 55.

Öffentliche Submission

Vergebung von 5 schlüsselfertigen Kindergarteneinheiten in 5415 Obersiggenthal (bei Baden)

Die Kindergärten sollten die nachfolgenden Beurteilungskriterien optimal erfüllen:

- a) zweckdienlich
- b) wohlgestaltet und preisgünstig
- c) kurze Bauzeit

Bezug der Unterlagen:

ab 3. Juni 1966 bei der Bauverwaltung Obersiggenthal, Telephon 056 2 56 38

Abgabe der Angebote bis:

15. September 1966 an die Bauverwaltung Obersiggenthal

Obersiggenthal, den 3. Juni 1966

Der Gemeinderat