

**Zeitschrift:** Bauen + Wohnen = Construction + habitation = Building + home : internationale Zeitschrift

**Herausgeber:** Bauen + Wohnen

**Band:** 18 (1964)

**Heft:** 2: Geschäftshäuser, Verwaltungsbauten = Bureaux et bâtiments administratifs = Office buildings and administration buildings

## Werbung

### Nutzungsbedingungen

Die ETH-Bibliothek ist die Anbieterin der digitalisierten Zeitschriften auf E-Periodica. Sie besitzt keine Urheberrechte an den Zeitschriften und ist nicht verantwortlich für deren Inhalte. Die Rechte liegen in der Regel bei den Herausgebern beziehungsweise den externen Rechteinhabern. Das Veröffentlichen von Bildern in Print- und Online-Publikationen sowie auf Social Media-Kanälen oder Webseiten ist nur mit vorheriger Genehmigung der Rechteinhaber erlaubt. [Mehr erfahren](#)

### Conditions d'utilisation

L'ETH Library est le fournisseur des revues numérisées. Elle ne détient aucun droit d'auteur sur les revues et n'est pas responsable de leur contenu. En règle générale, les droits sont détenus par les éditeurs ou les détenteurs de droits externes. La reproduction d'images dans des publications imprimées ou en ligne ainsi que sur des canaux de médias sociaux ou des sites web n'est autorisée qu'avec l'accord préalable des détenteurs des droits. [En savoir plus](#)

### Terms of use

The ETH Library is the provider of the digitised journals. It does not own any copyrights to the journals and is not responsible for their content. The rights usually lie with the publishers or the external rights holders. Publishing images in print and online publications, as well as on social media channels or websites, is only permitted with the prior consent of the rights holders. [Find out more](#)

**Download PDF:** 02.10.2025

**ETH-Bibliothek Zürich, E-Periodica, <https://www.e-periodica.ch>**

# Herman Miller Collection

Stühle – Stühle – Stühle . . .  
aneinandergereiht zu einer Kette,  
übereinandergestapelt  
zu einem Turm.

Die Gestelle haben an jeder Seite  
eine Hakenleiste, die die Stühle  
zu einer rutschsicheren Linie  
verbinden. Übereinandergesteckt  
lagern die Stühle auf den  
Hakenleisten.

Wir offerieren den preisgünstigen  
Stapelstuhl von **Charles Eames**:  
Der Stapelstuhl DSS ungepolstert  
kostet bei

Abnahme von 1–49 Stück Fr. 98.–  
50–99 Stück Fr. 95.–

Für größere Aufträge Spezialofferte.  
Modell DSS-N ist stapel-, jedoch  
nicht kuppelbar.

Die Preise bleiben gleich.

Ausstellung und Verkauf:

Basel, Aeschenvorstadt 4  
(Passage) Tel. 061/245534

Zürich, Schiffände 32  
Tel. 051/471102

Wiederverkäufer in allen  
größeren Städten.

Bezugsquellennachweis durch

**Herman Miller AG**

Aeschenvorstadt 6, Basel  
Telephon 061/241804

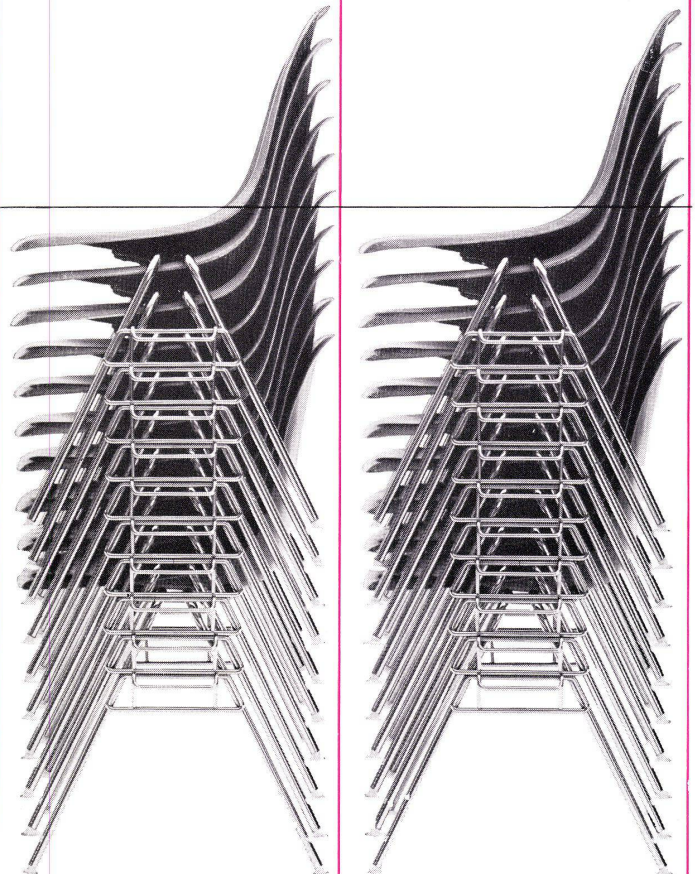

Herman  Miller





## Für leises Wohnen gefesselte Luft\*

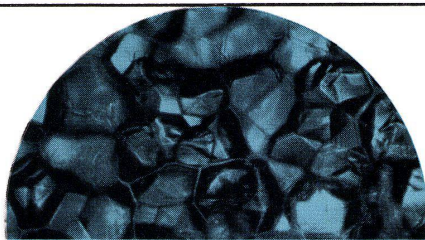

\* Bis zu 98 Vol.-% Luft in Millionen winzig kleiner geschlossener Zellen: Das erklärt die vielseitigen, technisch so günstigen Eigenschaften von Hartschaumerzeugnissen aus STYROPOR.

- trittschalldämmend
- wärmeisolierend
- alterungsbeständig

Einwandfreie Trittschalldämmung – für diese Aufgabe sind Schaumstoffplatten aus STYROPOR hervorragend geeignet: die »federnde Luft« in den Platten schützt Ohren und Nerven. Eine nur 10 mm starke, flexibel eingestellte Platte mindert den Trittschall um 13–15 Phon – also weit mehr, als die DIN 4109 fordert. Das Verlegen unter schwimmendem Estrich ist denkbar einfach – die Platten sind schaumleicht und in verschiedenen dynamischen Steifigkeiten (nach DIN 18164) lieferbar. Schaumstoffplatten aus STYROPOR schützen aber nicht nur vor Trittschall, sondern bilden zugleich eine ideale Wärmeisolierung!

**® Styropor BASF**

**Badische Anilin- & Soda-Fabrik AG**  
6700 Ludwigshafen am Rhein

Vertretung in der Schweiz  
ORGANCHEMIE AG  
Bellerivestraße 67  
Postfach  
Zürich 8/34 Tel. 47 19 20

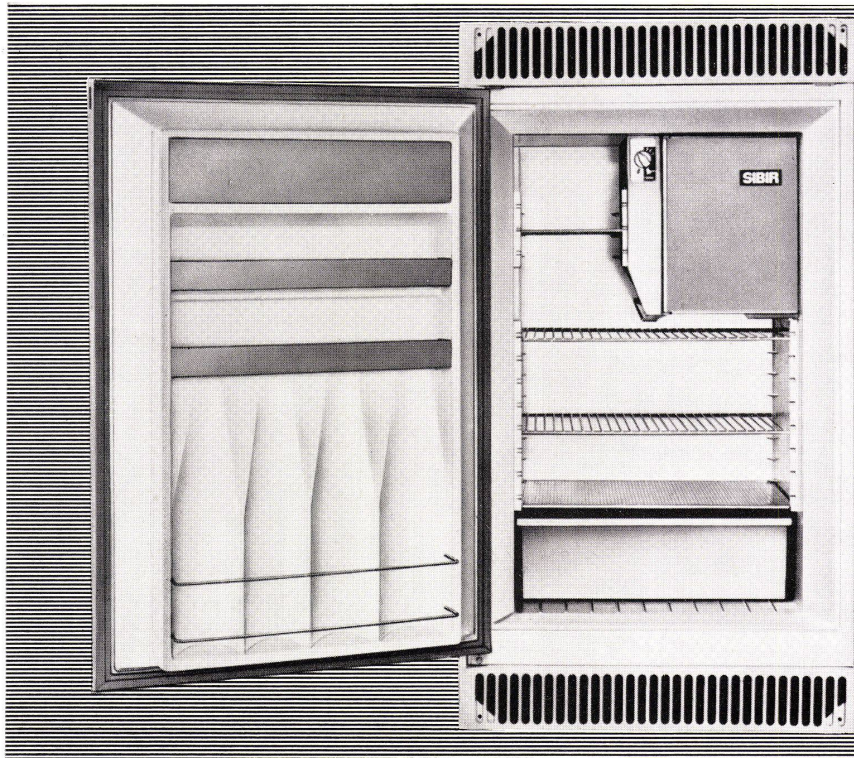

# neu

**für grosse  
Wohnungen  
SIBIR-Einbau-  
Kühlschrank  
120 Liter**

# SIBIR

Der grosse SIBIR-Einbaukühlschrank ist da! 120 Liter Inhalt, echtes Zweitemperatursystem (Dauerlagerung von Tiefkühlprodukten), vollautomatische Abtauung, automatische Tropfwasser-Ableitung und -Verdunstung, Magnetband-Türe – kurz, ein Kühlschrank, seiner Zeit um Jahre voraus, der auch in Zukunft zeitgemäss und modern sein wird.

Damit umfasst das SIBIR-Einbauschrankschrank-Programm 3 Modelle von 60–120 Liter Inhalt, und ermöglicht es, bei Überbauungen für alle Wohnungsgrössen die gleiche Kühlschrankmarke vorzusehen. Die Vorteile sind eindeutig: eine Bestellung, ein Mengenrabatt, eine Garantie, ein Service.

SIBIR-Apparate bieten dem Bauherrn wichtige Vorteile:

- 5jährige Voll-Garantie auf alle Teile des ganzen Schrankes.
- Grosse Wertbeständigkeit. Der SIBIR ist kein Kompressor, sondern ein moderner Absorptionsapparat ohne bewegliche Teile, der auch nach Jahren keine grossen Reparaturkosten verursachen kann,
- Prompter, einwandfreier Servicedienst

Prüfen Sie, ob es zweckmässigere oder günstigere Einbaukühlschränke gibt. Wir behaupten nein. Über 300 000 Schweizerkunden geben uns recht.

SIBIR Kühlapparate GmbH  
Schlieren ZH  
Tel. 051 98 84 44

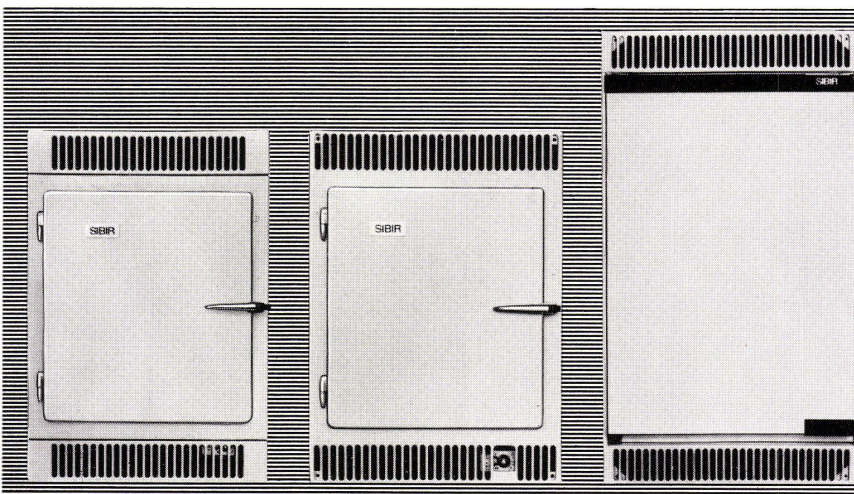

**für jede  
Wohnungsgrösse  
ein SIBIR-  
Einbaumodell**



**Gesunde  
Luft –  
ein Gebot  
der Zeit**

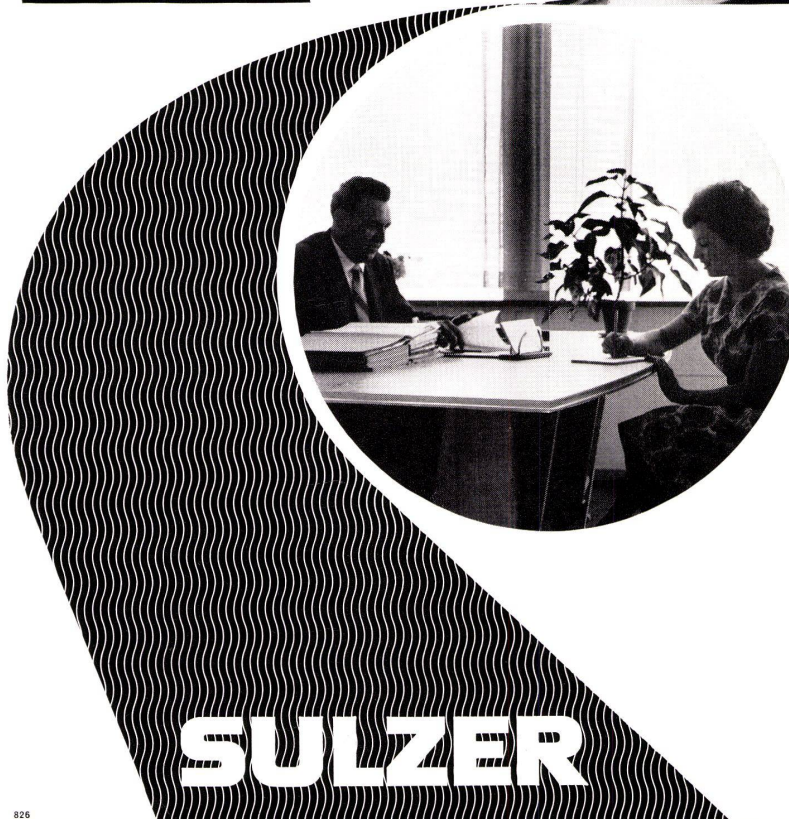

### **Klimatechnik für morgen: Klimakonvektoren**

Das ist der große Unterschied: die konventionellen Heizanlagen mit Radiatoren usw. erwärmen die zum Teil verbrauchte Luft – die Klimakonvektoranlage dagegen klimatisiert die Räume mit gesunder Frischluft: warm im Winter, kühl im Sommer.

Die Frischluft wird in der Klimazentrale gereinigt und durch Kanäle in die einzelnen Räume geleitet, wo ihre Temperatur in den Konvektoren individuell reguliert werden kann.

Klimakonvektoren eignen sich besonders für Verwaltungs- und Bürogebäude, Spitäler, Hotels sowie Laborgebäude usw. Der Einbau der Anlage erfordert nur ein Minimum an Platz... und macht sich deshalb bezahlt, weil erhöhter Raumkomfort erfahrungsgemäß zu erhöhten Leistungen führt.

**Gebrüder Sulzer  
Aktiengesellschaft  
Winterthur. Schweiz**

**SULZER**

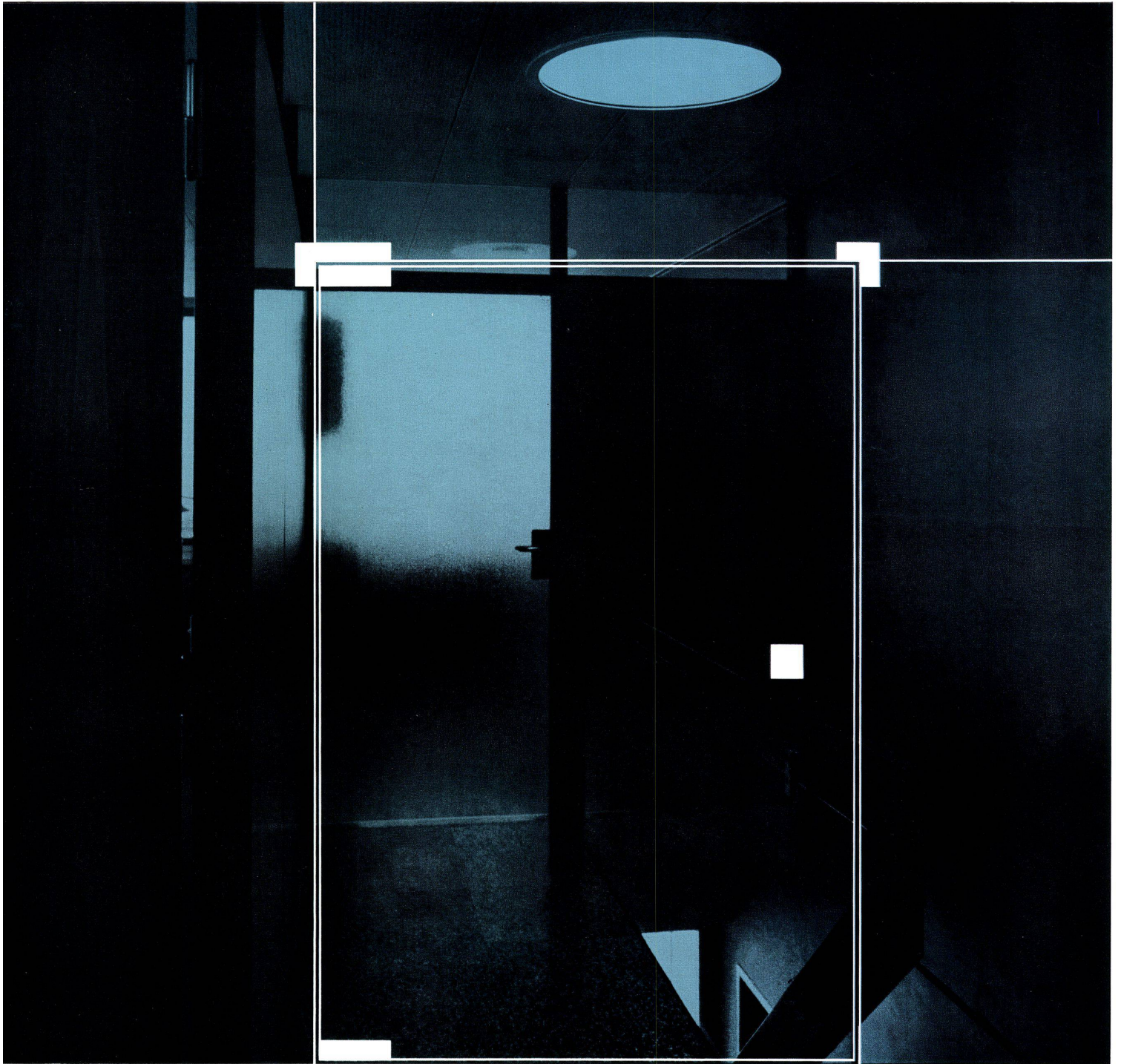

j. van der wal

Für Ihre    SECURIT-Türen                    Schalter  
              CLARIT-Türen                    Panzerglas-Schaufenster  
              «Ganzglas»-Einrichtungen    Treppengeländer

ist die SECURIT-Lösung immer elegant, originell und vorteilhaft.

Wenden Sie sich bitte an unser technisches Büro, welches Sie nützlich beraten wird.

**sécurit sa genève**



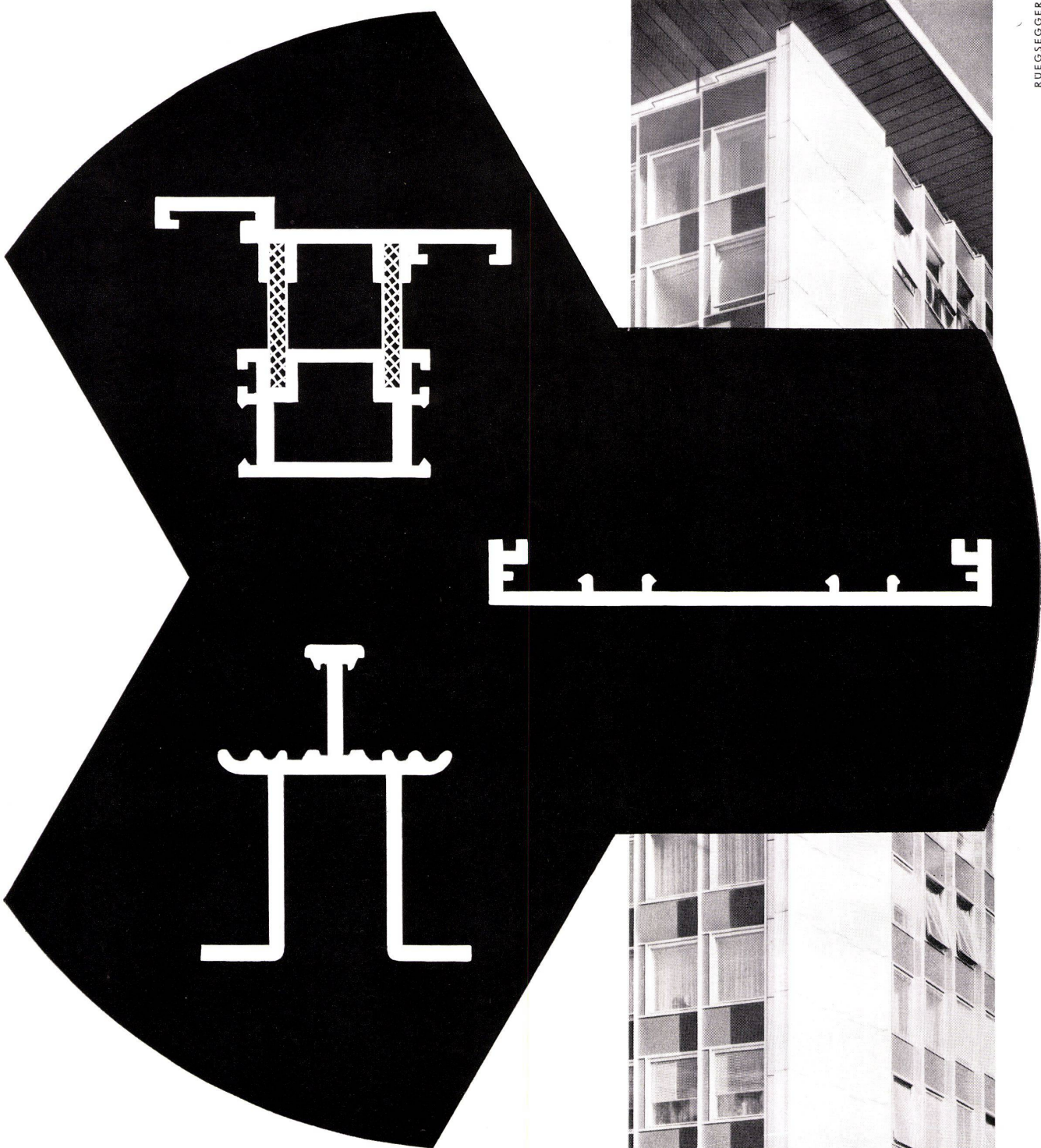

**Die Massgenauigkeit ist entscheidend!**

Zur wirtschaftlichen Montage der modernen Bauelemente ist die Massgenauigkeit der dazu verwendeten Leichtmetallprofile ausschlaggebend.

Im Hochbau schätzen unsere Kunden die Qualität unserer Profile für Fenster, Türen, Schaufenster und Geländer. Bevorzugt sind unsere patentierten Spezialprofile zur Unterbrechung der Kältebrücke. Bei der Entwicklung neuer Konstruktionen stehen Ihnen unsere technischen Mitarbeiter unverbindlich zur Verfügung.

Verlangen Sie unsere ausführlichen Prospekte über Profile, Bleche, Guss und Warmpressteile.

**ALUMINIUM AG. MENZIKEN**



**MENZIKEN**

---

# Tore neu

---

**Garagen-  
Kipptore in 6  
Normgrössen  
Sectional-  
Tore  
Gross-Tore**

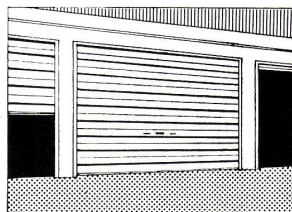
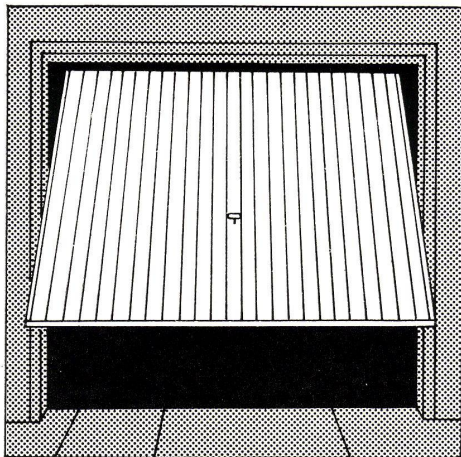

in bester Ganzstahl-  
Konstruktion.  
Gefällige Form, leichte  
Bedienung.

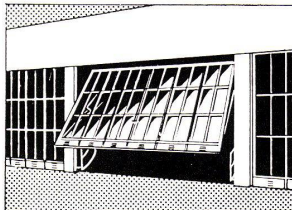

Infrarot eingebrannte  
Kunstharzgrundierung  
für dauerhaften  
Farbanstrich nach freier  
Wahl. Innenisolation,  
Sicherheitsschloss.

Elektrischer  
Antrieb  
auf Wunsch

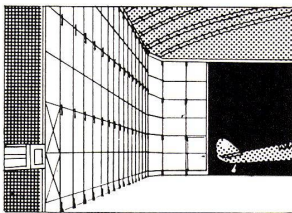
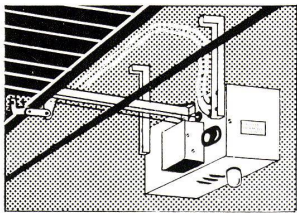

Kurze Lieferfrist,  
rasche Montage,  
vorteilhafter Preis.  
Ausführliche Unterlagen  
über 6 Normgrössen  
auf Anfrage.

---

**Bau —  
Bedarf  
Zürich AG**

Postfach Zürich 1  
Telefon 051 / 25 76 50

---



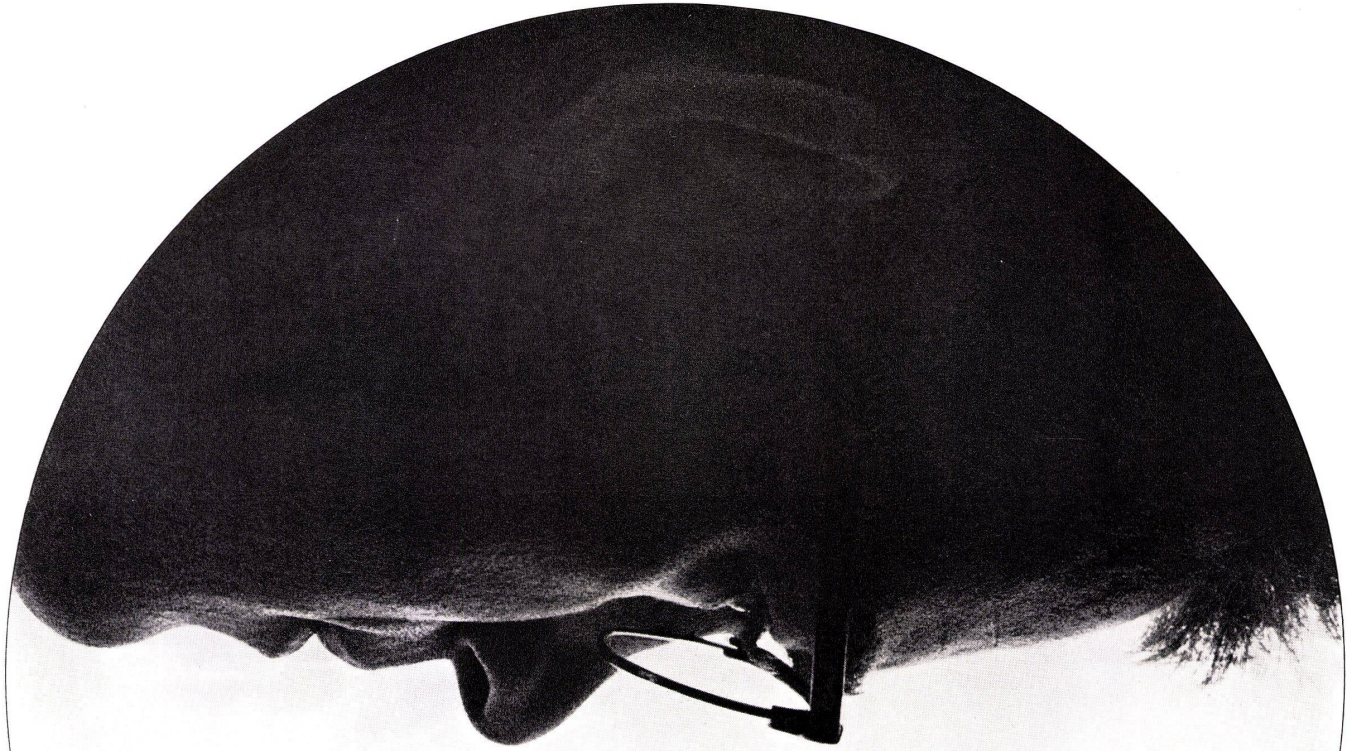

## Forschung

Die Konstrukteure von Oertli begnügen sich nicht damit, nach bekannten Mustern weiterzubauen. Unablässig suchen sie nach neuen Lösungen, um die Wirtschaftlichkeit und Zuverlässigkeit der Oertli-Oelbrenner weiter zu erhöhen und um Installation, Bedienung und Wartung nochmals zu vereinfachen. So entstehen wegweisende Neuentwicklungen wie der Mischkopf mit tangentialer Luftzufuhr oder der staubdicht gekapselte lichtelektrische Flammenwächter. Konstruktionsvorzüge der Zukunft, bei Oertli schon heute verwirklicht.

# OERTLI

Ing. W. Oertli AG, Dübendorf

# bauen sie farbig !

PHILIPS BUILDING - Eindhoven  
Arch.: Bouwbureau Philips N.V.  
(Ir. Deckers)  
1.700 m<sup>2</sup> PANOROC



Das gehärtete Emaillierglas **PANOROC\*** ist dank seiner reichen Farben eines der verführerischsten Materialien für die moderne Architektur.

#### Zwei Ausführungen :

1. als einfache Fassadenplatte mit nicht spiegelnder Oberfläche
2. als vorfabriziertes, isolierendes Brüstungselement

Zusammen mit dem Isolierglas **POLYGLASS\*** verwendet, eignet sich das vorfabrizierte Brüstungselement **PANOROC\*** besonders gut für die "CURTAIN-WALL"-Konstruktion.

#### Weitere Produkte unserer Fabrikation :

Draht- und Gussgläser verschiedener Dessins  
wärmeabsorbierende Draht- und Gussgläser **FILTRASOL\*** und **FILTRAGREY\***

Isolierglas **POLYGLASS\***

\* Marken ges. gesch.

Verkauf durch den Glashandel

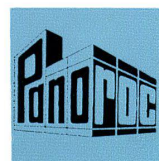

# PANOROC

LES GLACERIES DE LA SAMBRE S.A. - AUVELAIS - BELGIEN

Generalvertretung :  
**O. Chardonens AG.**  
Genferstrasse 21,  
Zürich 27  
Tel. 051/25.50.46

# Eine GEBERIT-Neuheit hilft Ihre Probleme lösen!

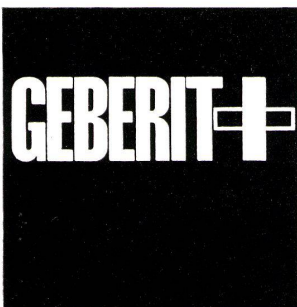

GEBERIT-PVC-Wandeinbau-Spülkasten sind sowohl für WC-Anlagen mit knappen Raumverhältnissen wie auch für besonders anspruchsvolle Sanitär-Installationen geschaffen. Sie eignen sich zudem für vorgefertigte Installationszellen (Montageblocks).

GEBERIT-PVC-Wandeinbau-Spülkasten können mit wandhängenden und mit normalen, auf dem Boden montierten Flach- und Tiefspülklosetts verwendet werden.

Die Montage ist einfach und zuverlässig. Die neue, erprobte Verbindungsart zwischen Spülkasten und Klosett sowie zwischen Klosett und Ablaufleitung ist einwandfrei gelöst. Für die wandhängenden Klosetts ist die GEBERIT-Anschlußgarnitur Nr. 49.300 und für die normalen, auf dem Boden montierten Klosetts die GEBERIT-Anschlußgarnitur Nr. 44.212 bestimmt.

**Nachstehend einige Vorschläge für WC-Anlagen mit knappen Raumverhältnissen, projiziert mit GEBERIT-PVC-Wandeinbau-Spülkasten.**

Unser technischer Beratungsdienst steht Ihnen für detaillierte Auskünfte gerne zur Verfügung.

Verkauf über den Sanitär-Großhandel.

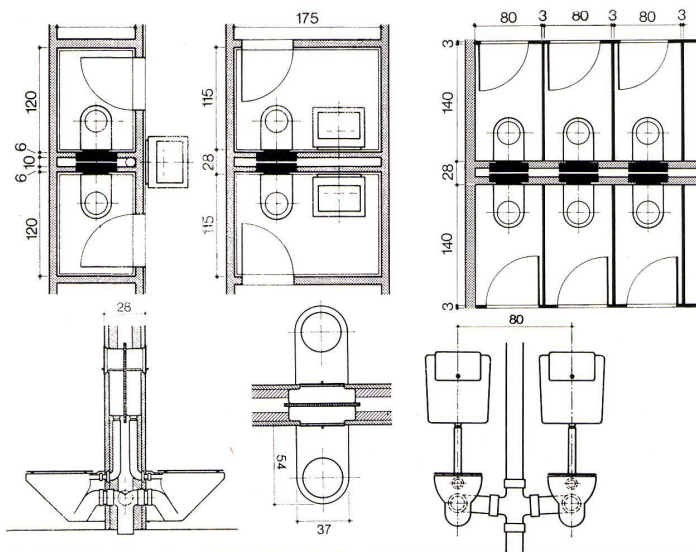



Zellweger AG, Uster



HZ-Leichtmetallfenster wurden montiert in Oslo, Luxemburg, Den Haag, in der Schweiz bei Swissair, Bührle & Co., BBC Baden, Zellweger AG, Spital Olten, Hochhaus zur Palme, AIAG und Franz AG in Zürich, Weidmann AG in Rapperswil und andere mehr. Die Vielseitigkeit der HZ-Konstruktion verhalf zum heutigen Erfolg



**Jul. Hädrich & Co.**

Eisen- und Metallbau  
Profil-Presswerk  
Freilagerstrasse 29 Zürich 9/47  
Telefon 051 / 52 12 52

**Hornitex** Super



## Ihr Wohnzimmer ist doch kein Schonzimmer

Jetzt haben wir die richtige Platte für das Wohnzimmer: Hornitex-Relief. Diese Erfindung fiel nicht aus heiterem Himmel. Sie lag in der Luft. Die Anregung kam vom Verbraucher. Und wenn sich Verbraucher unterhalten, hört Hornitex zu. Und handelt! So wurde die neue Relief-Platte entwickelt. Sie hat eine seidig-griffige Oberfläche und geschmackvolle, moderne Dekors – auch sympathisch-dezente Maserungen – wie sie eigentlich nur die Natur hervorbringt. Aber die Platte ist aus Hornitex. Mit den gewohnten, guten Eigenschaften. Hitze, Schlag, Stoß, Kratzer und Säuren

können ihr nichts anhaben. Die Platte bleibt wie sie ist: geschmackvoll, gediegen, neu – ideal also für das Wohnzimmer. Wir sind der Ansicht, daß sich diese Ansicht immer mehr durchsetzen wird.

**Hornitex**  
die doppelbeschichtete  
Kunststoffplatte

HORNITEX-  
Werke  
Gebr.  
Künemeyer  
Horn/Lippe

**Emil Keller Plattenwerk, Bischofszell-Stadt TG/SCHWEIZ, Espenstraße 810**

# forster

## 2 Einbau-Kühlschränke 70 u. 150 l

Beide Modelle geeignet zum Einbau in Holzmöbel und Küchenkombinationen (Normmasse 55/60/90 cm). Einfachste Montage, moderne Formgebung.

Leistungsstarke Kühlaggregate mit stufenlosem Thermostat, SEV-geprüft.

Ausführung: Aussengehäuse Stahlblech, einbrennemailliert, Innengehäuse und Türausbau nahtlos aus hygienischem, geruchlosem Kunststoff verformt. Bandung links oder rechts. Verstellbare Tablare, Türausbau.

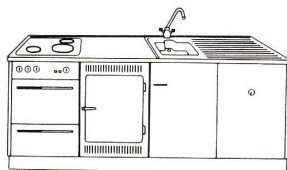
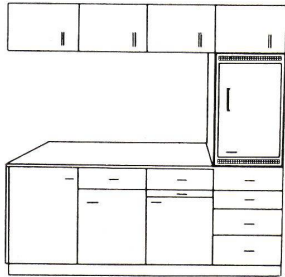

**70 l Absorber** Fr. 295.–

Verstellbare Tablare, praktischer Türausbau für 7 Eier und 4 Flaschen, grosse Eiswürfelschublade.

Garantie: Kühlaggregat 6 Jahre.

**150 l Kompressor** Fr. 485.– exkl. Gemüseschalen

Eignet sich für bündigen Fronteinbau. Raumsparende Konstruktion.

17 l Tiefkühlfach für Temperaturen bis  $-18^{\circ}$  C. Grosse Eiswürfelschublade. Raffinierter, besonders grosser Türausbau mit verstellbaren Tablaren, Butter- und Käsefach, sowie Halter für 14 Eier, fasst 4 Literflaschen. Wichtig für die Reinigung: Der Frontrahmen mit den beiden Lüftungsgittern lässt sich leicht wegnehmen.

Garantie: Kühlaggregat 5 Jahre.

Forster schafft einen neuen Standard für Qualität, Leistung und Komfort im schweizerischen Kühlschrankbau.

Bitte verlangen Sie Offerte und Spezialprospekt.

Beratung in allen Einbaufragen.

70 l Absorber

150 l Kompressor

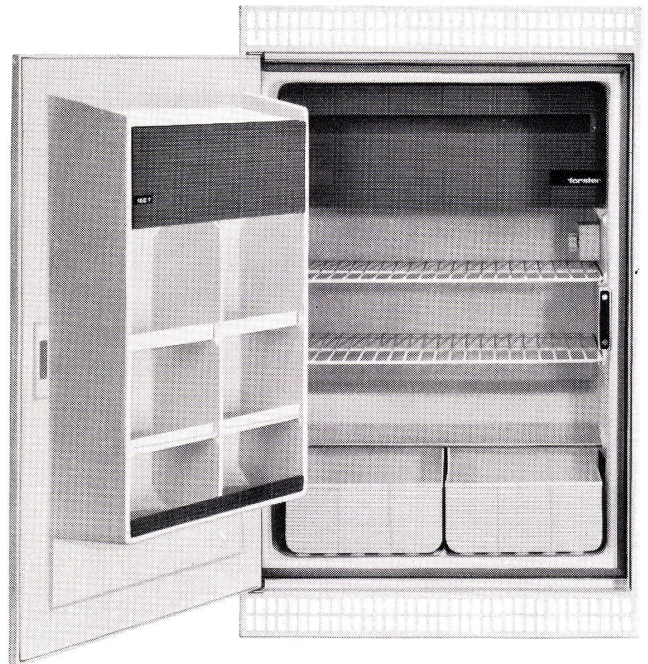
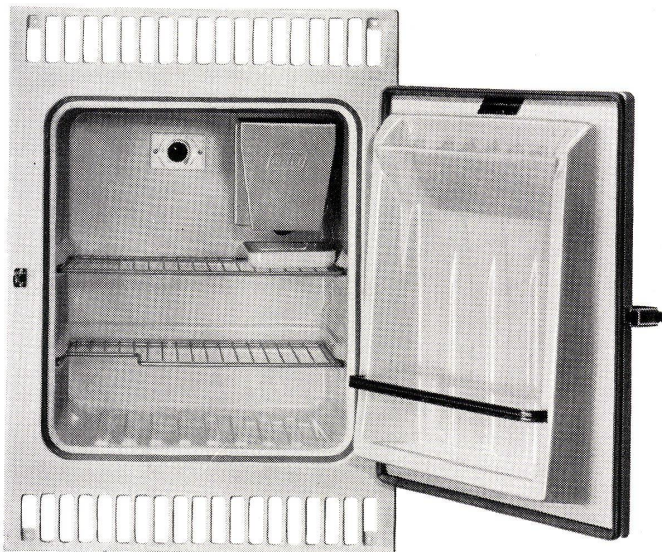

# forster

**Aktiengesellschaft Hermann Forster Arbon** Telefon 071 / 46 41 41

Büro und Lager Zürich, Altenhofstrasse 46, Telefon 051/24 77 42 — Büro Lausanne, Rue de Genève 95, Telefon 021/25 57 12

*weich wie ein Teppich...  
doux comme un tapis...*

*plastofloor*  
**silent**

*unempfindlich wie ein Plasticbelag...  
insensible comme un revêtement en plastic*

# plastofloor **silent**



Plastofloor silent ist ein Schweizer Kunststoffbodenbelag mit einer schall- und wärmeisolierenden Jutefilz-Unterschicht. Die in der Masse durchgefärbte PVC-Gehschicht ist mit der Jutefilz-Unterschicht untrennbar verbunden. Plastofloor silent besitzt, dank der PVC/Jutefilz-Kombination, folgende Eigenschaften: schalldämmend, wärmeisolierend, angenehm weich und elastisch zu begehen, dauerhaft, formbeständig, strapazierfähig, kratzunempfindlich, farb- und lichtecht, öl-, fett-, wasser- und weitgehend säurebeständig, leicht zu reinigen, einfach zu verlegen, preisgünstig. Plastofloor silent, mit harmonischer Ton-in-Ton-Farbgebung nach der Landoltschen Farbnormung, ist in 2 Strukturen mit 8 und 13 Farbtönen erhältlich. Plastofloor silent ermöglicht eine gediegene und grosszügige Raumgestaltung.

Plastofloor silent ist ca. 3,5 mm dick und in Bahnen von 200 cm Breite lieferbar. Für die Dauerhaftigkeit ist die Stärke der PVC-Gehschicht und für die Schallisolation die Jutefilzunterschicht massgebend. Plastofloor silent hat ein Gesamtgewicht von ca. 1900 g/m<sup>2</sup>, wovon ca. 1200 g/m<sup>2</sup> auf PVC entfallen.

Plastofloor silent braucht keine besondere Pflege; feucht aufnehmen genügt. Bei starker Verschmutzung empfehlen wir Ihnen die Verwendung von gewöhnlichem Seifenwasser.

Plastofloor silent kann überall verwendet werden, wo Ruhe, Komfort und Wirtschaftlichkeit gewünscht werden.

Plastofloor silent kann auf jeden trockenen, festen und ebenen Unterlagsboden verlegt werden. Bei Holzböden ist eine Zwischenlage aus Hartfaserplatten oder Filzkarton, quer zu den Plastofloor silent-Bahnen liegend, zu verlegen. Als Klebstoff eignet sich unser Floorcolle oder ein guter Kunstharz-Dispersionskleber.

Plastofloor silent ist wie die übrigen Bodenbeläge Dätwyler auf die heute gebräuchlichen Wand- und Deckenfarben abgestimmt; dies erleichtert eine funktionell richtige Farbgebung im Raum.

Permanente Ausstellungen in den Baumessen von Zürich, Bern, Lausanne, Luzern, Bauzentrum Wien.

Verkauf, Verlegung, Muster und Offerten durch den Fachhandel.

Garantie nach SIA-Bestimmungen, DIN und Oe-Norm.

Bezugsquellennachweis durch uns.

## **dätwyler ag**

Schweizerische Draht-, Kabel- und Gummiwerke, Altdorf-Uri, Tel. 044 / 2 13 13



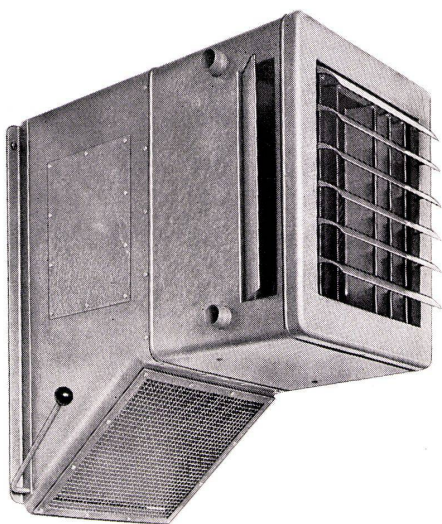

Der Luftheizapparat Typ M wird dort verwendet, wo nebst der Heizung eine Zufuhr von Frischluft notwendig oder erwünscht ist.

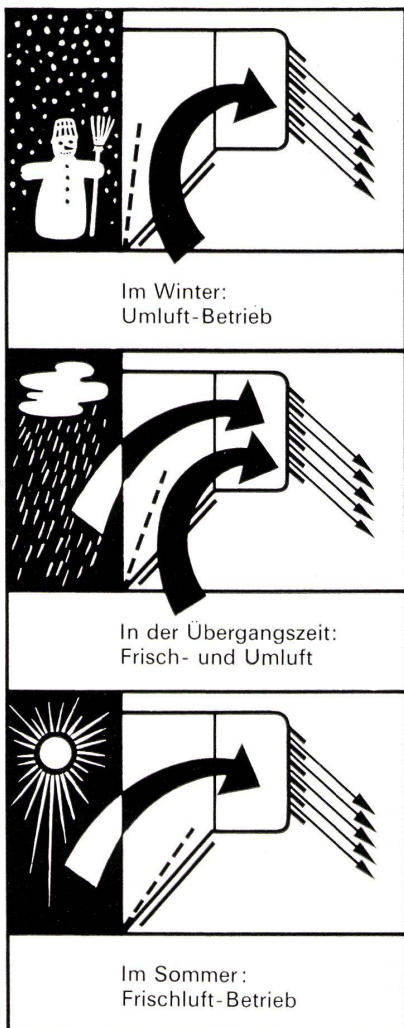

Im Winter:  
Umluft-Betrieb

In der Übergangszeit:  
Frisch- und Umluft

Im Sommer:  
Frischluft-Betrieb

Die Mischluftklappe gibt die Möglichkeit, das Frischluft-Umluftgemisch nach Belieben zu regulieren.

# ORION-

## Luftheiz-Apparate

Die idealen Geräte zum Heizen und Lüften von Fabrikationsräumen, Montagehallen, Lagerräumen, Garagen usw.

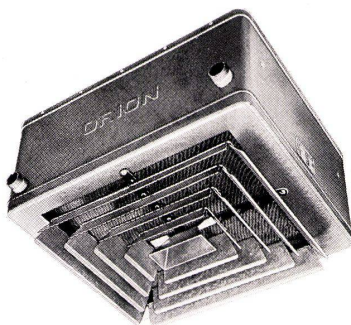

Mit dem Deckenluftheizapparat Typ D lassen sich viele Heizprobleme in Räumen lösen, in denen infolge der Platzverhältnisse keine Wandapparate montiert werden können.

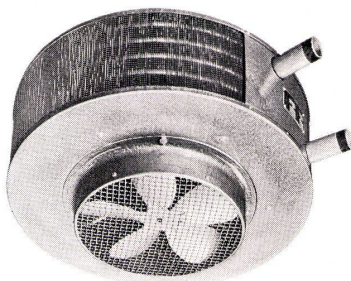

Der Typ RG ist für niedere Räume bestimmt. Da die Warmluft seitlich austritt, werden störende Luftbewegungen weitgehend verhütet.

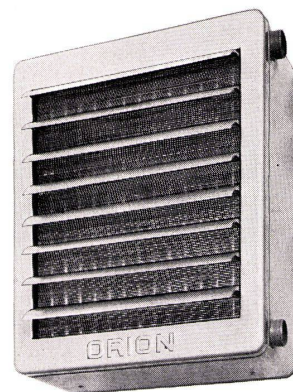

Der Normalluftheizapparat Typ N für Umluftbetrieb ist der einfachste Apparatetyp mit sehr vielen Verwendungsmöglichkeiten in bezug auf Platzierung sowie Anwendung bei günstigem Preis.

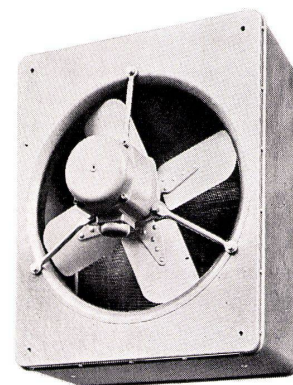

Der Verkauf und die Montage der ORION-Luftheizapparate erfolgt durch die Heizungs- und Lüftungsfirmen.

# ORION WERKE ZÜRICH

Fabrik für wärme- und kältetechnische Apparate

Hardturmstrasse 185

Telefon 051/42 16 00



**OSRAM-Licht  
für jeden Zweck  
seit mehr  
als 50 Jahren**

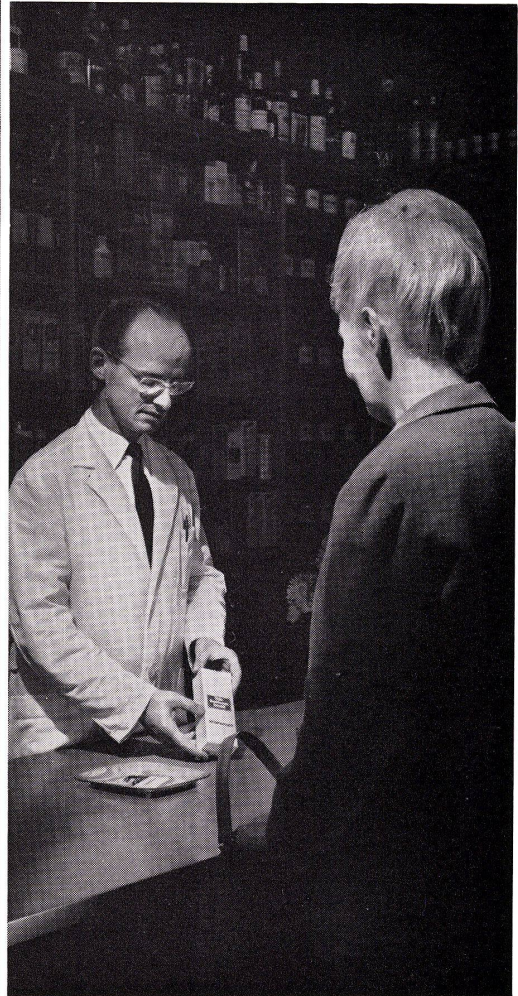

**klarer  
sehen  
auf**

**OSRAM**  
**bestehen**

OSRAM-L  
40W/25

Licht macht den ganzen Unterschied – helles, angenehmes und augenschonendes Licht mit OSRAM-L-Fluoreszenzlampen, den vorteilhaftesten Lichtquellen. Sie brennen nicht nur um ein Vielfaches länger als gewöhnliche Glühlampen, sondern sind zudem überaus wirtschaftlich.\* Bei der Planung von Beleuchtungsanlagen helfen Ihnen versierte OSRAM-Lichttechniker kostenlos und unverbindlich. Verlangen Sie daher bei Neuinstallationen oder Änderungen die OSRAM-Fachberatung.

\* OSRAM-L-Fluoreszenzlampen jetzt mit höheren Lichtströmen.

OSRAM AG, Zürich 22 Tel. 051 3272 80

## **+GF+** für rationelle Rohrinstallation

### **Der fortschrittliche Installateur...**

- ...verwendet  
**+GF+ Fittings**
- ...rationalisiert seine Arbeit mit  
**+GF+ Hilfsmitteln**  
für die Rohrmontage
- ...vorfabriziert in der Werkstatt auf Grund der  
**+GF+ Montage-Methode**
- ...montiert die vorfabrizierten Rohrleitungen mit Hilfe der  
**+GF+ Montage-Vorrichtung**

**Ergebnis:**  
**Exakte, rasche und kostensparende Installation**

**+GF+ Kundendienst:**  
Ihr technischer Berater in allen Fragen des Rohrleitungsbaus.

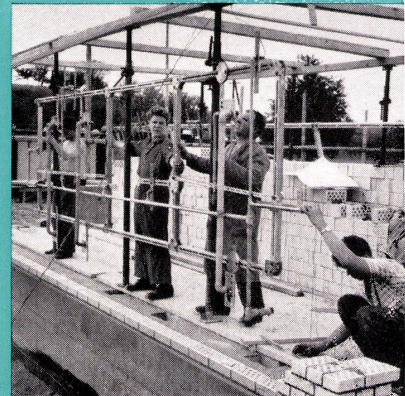
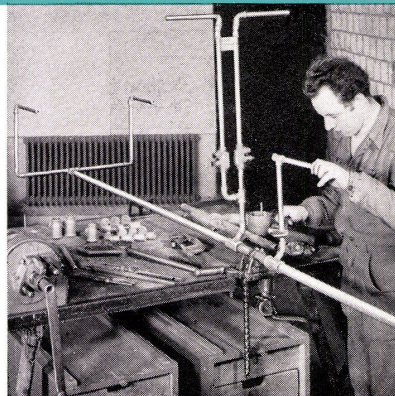
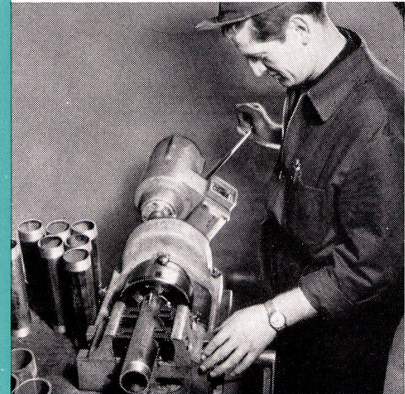
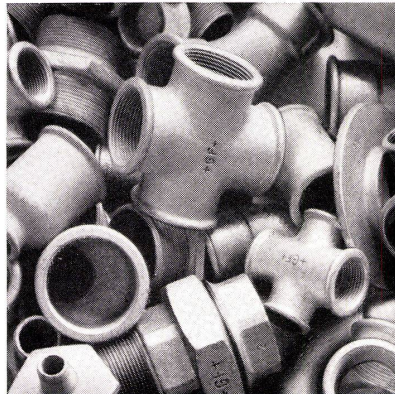

**Georg Fischer Aktiengesellschaft, Schaffhausen**

Telephon: (053) 5 60 31 und (053) 5 70 31

Verkaufsbüro: intern 578

Kundendienst: intern 588

# Luftschutztüren



# Keller A+L915

Die Abteilung für Luftschutz des eidg. Militärdepartementes hat Luftschutztüren «Keller» eingehend getestet und unter der Nr. A+L915 für folgende Verwendung zugelassen:

als Drucktüre bis 5 Tonnen statische Druckbelastung  
im äusseren Anschlag in 35 cm dicken Wänden  
(wo nicht Betontüren vorgeschrieben sind)  
unter trümmersicherer Decke

Keller + Co. AG. Klingnau 056 51177

Luftschutztüren «Keller» werden dem Schreiner als Bausatz geliefert. Türblätter, Beschläge, Schrauben, Dichtungen etc. werden also einzeln geliefert. Jeder Sendung wird eine detaillierte Montageanleitung für den Schreiner, sowie eine Anleitung für den Maurer beigelegt, welche ein sicheres Zusammen- und Einbauen erlauben.

Wählen auch Sie die anerkannte und betriebssichere Luftschutztüre «Keller».



C. Schönhaus/R. Grebbel

Diese Schuhe dürfen ruhig stehen bleiben ...



nachher wird der trockene Sand einfach mit Wischer und Schaufel aufgenommen. Keramische Bodenplatten sind praktisch und überall dort beliebt, wo man vom Garten direkt ins Haus tritt. Die homogene Oberfläche läßt den Schmutz nicht eindringen und ist darum leicht zu reinigen. Und was besonders den Bauherrn

interessiert, keramische Wand- und Bodenplatten haben eine mehr als hundertjährige Bewährungsprobe bestanden.

**Keramische Wand- und Bodenplatten**

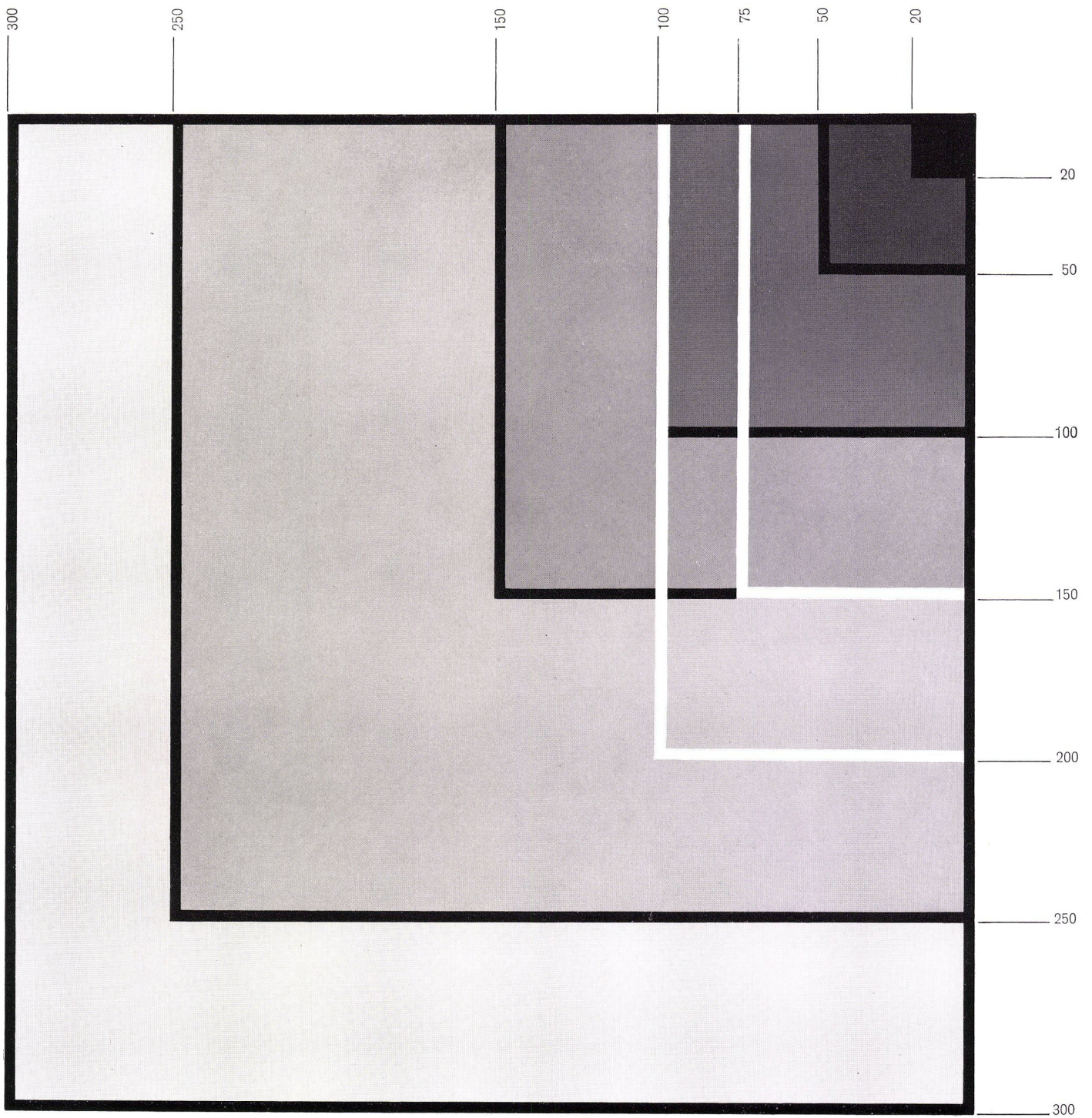

Formate der Bodenplatten in mm

Verschiedene Formate bilden eine Vielfalt in der Norm. Hier bieten sich dem Architekten viele Möglichkeiten. Die Formate können nach künstlerischem Ermessen in einem harmonischen Verhältnis zu den Raumproportionen ausgewählt werden.

Auskunft und Beratung sowie detaillierte technische Unterlagen über keramische Platten erhalten Sie durch die Fachgeschäfte

## Türzargen aus Stahl auch mit Gummidichtung

Wo Türeingänge stark strapaziert werden, gibt es nichts Besseres als Zargen aus gepresstem Stahlblech, Zargen norm® der Metallbau AG Zürich mit den vielen verschiedenen Profilen.

Näheres erfahren Sie direkt durch uns oder durch unsere Vertretungen in Basel, Bellinzona, Bern, Genf, Lausanne, Luzern, St. Gallen, Wädenswil, Zürich.

**Metallbau AG**

**Zürich**

Anemonenstrasse 40  
Zürich 9/47  
051/52 13 00

**norm®**

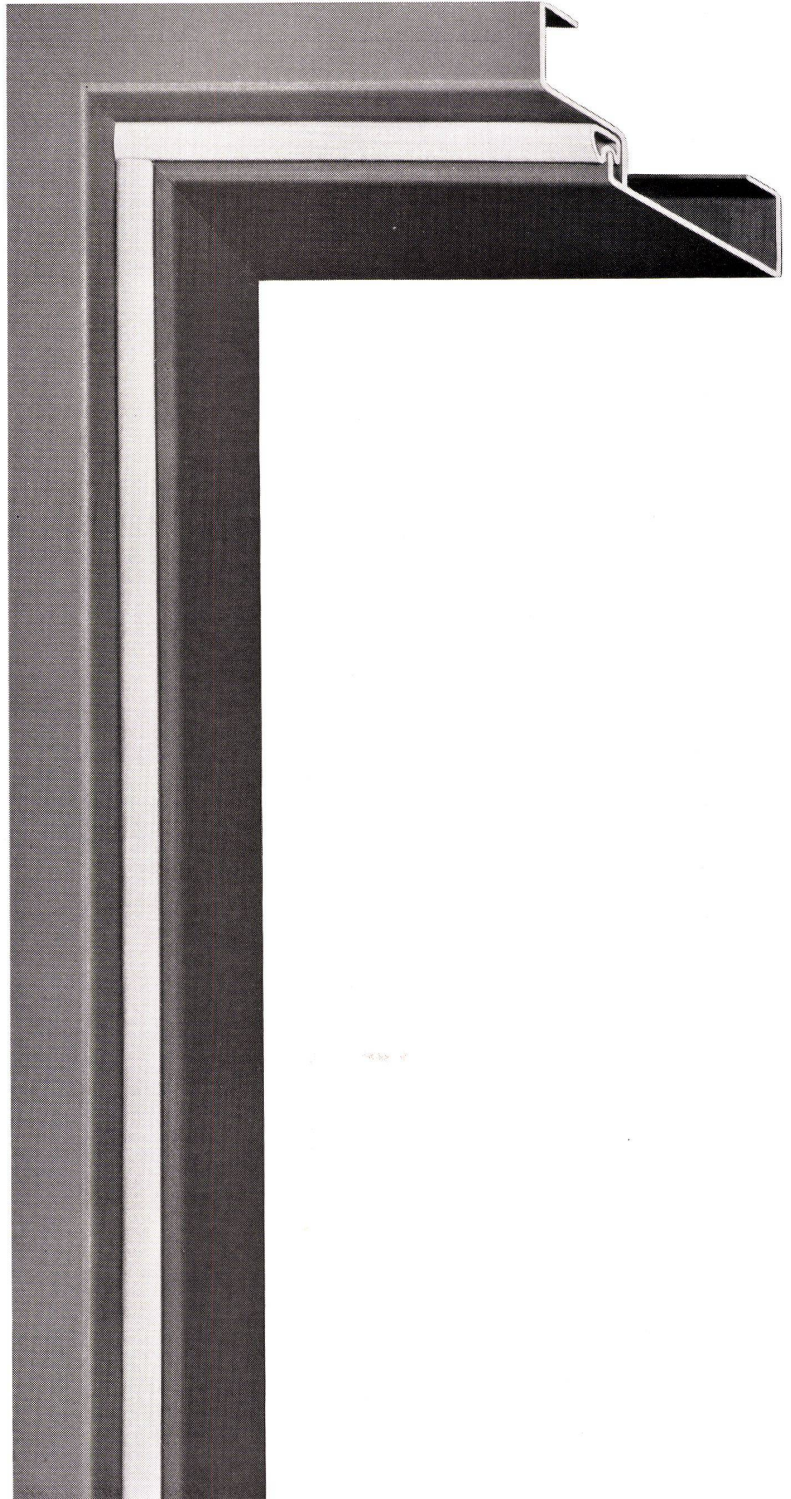

# TARKETT

die unübertroffene  
Vinyl-Asbest Bodenbelagsplatte  
aus Schweden



**Wo's spritzt und dampft,  
wo Hygiene zum Faktor der Gesundheit wird,  
erfüllt TARKETT alle Anforderungen!**

## HASSLER



Generalvertretung:  
Hans Hassler & Co AG Aarau  
Kasinostrasse 19  
Telefon 064 - 2 21 85

TARKETT ist der hervorragend bewährte und sehr preiswerte Vinyl-Asbest-Bodenbelag aus Schweden. Ungewöhnlich strapazierfähig, unempfindlich gegen Wasser, Fette und Säuren, fugenlos verlegbar, porenfreie Oberfläche, die jedes Eindringen von Schmutz verhindert, sind Eigenschaften, die TARKETT zum hygienischen und wirtschaftlichen Bodenbelag par excellence machen. Verlangen Sie Muster.

Offerte und Verlegen durch die Fachgeschäfte und die Hassler-Häuser:

Bern: Bossart & Co AG  
Biel: Bossart & Co AG  
Luzern: Hans Hassler AG  
Neuenburg: J. Wyss SA  
Zürich: H. Rüegg-Perry AG  
Lausanne: Bureau und  
Ausstellung  
Hans Hassler & Co AG



## Gema-Metaldecken

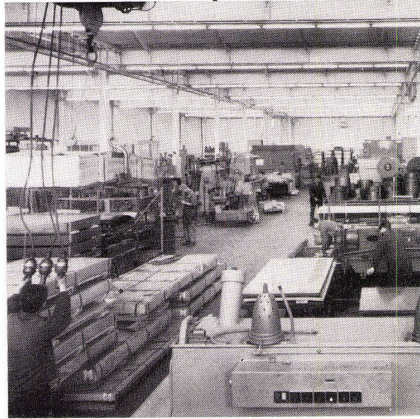

Teilansicht aus dem Werk

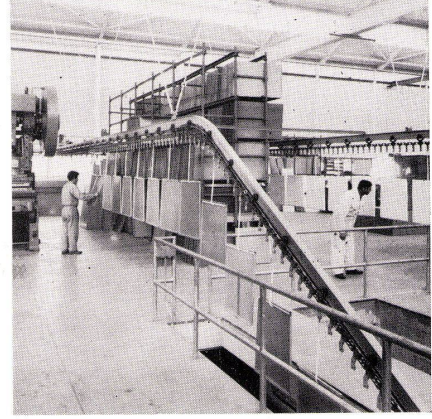

Teilansicht aus der Lackieranlage

## am laufenden Band

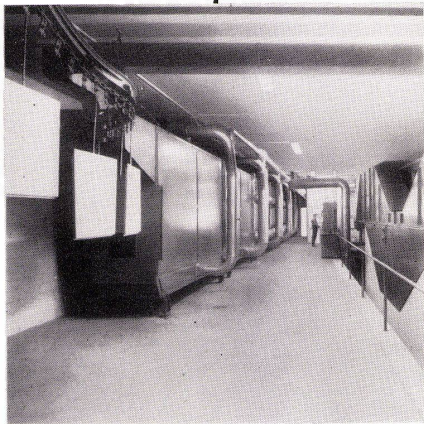

Tunneleinbrennofen in der Lackieranlage

Immer mehr Architekten und Bauherrschaften schenken der Gema-Metaldecke das Vertrauen. In ganz Europa und Übersee hat die Gema-Metaldecke dank der einfachen, raffinierten Konstruktion enormen Anklang gefunden. Wenn Deckenprobleme Sie beschäftigen, lohnt es sich, die Gema-Dokumentationsmappe zu konsultieren und die Beratung unserer Verkaufingenieure zu beanspruchen.

Gema AG, Apparatebau, St.Gallen 15  
Telephon 071/238383

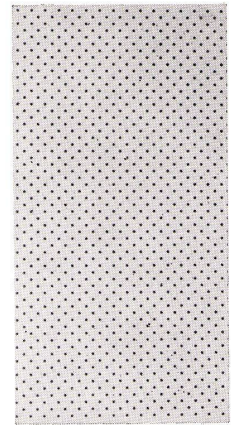



**stella**

**Stella-Werke AG**  
**Bassecourt 066 - 3 71 77**



### Stellaform-Einrichtungen

entstehen im Jura, dem Zentrum der Schweizer Uhrenindustrie, wo exakte Qualitätsarbeit schon vor Jahrzehnten zur Tradition geworden ist. Eine reiche Erfahrung, der Grundsatz der hohen Qualität und Fortschrittlichkeit in allen Problemen der Gestaltung haben das Schaffen der Stella-Werke mit dem Vertrauen namhafter Firmen des Handels, der Industrie und der Verwaltung belohnt. Immer mehr werden unsere Fachleute dort zugezogen, wo auf Übereinstimmung, schlichte Eleganz, Präzision und Qualität Wert gelegt wird. Verlangen Sie bitte den Stellaform-Katalog beim Fabrikanten oder einem der offiziellen Vertreter.

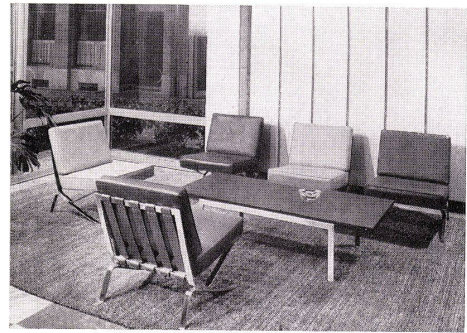

### Offizielle STELLAFORM-Vertretungen:

Zürich	E. Wipf AG, Büromöbel E. Gräub & Co., Büromöbel Rosenberger & Hollinger AG, Möbelhaus
Uster	H. & M. Burki-Barth, Bürofachgeschäft
Schaffhausen	Alfred Bührer & Cie., Schreibmaschinen
St. Gallen	Birmele & Co., Schreibmaschinen
Altstätten	Oscar Enderli, Papeterie
Sargans	Oscar Enderli, Papeterie
Chur	Bärtsch & Dobäl AG, Büromöbel
Rapperswil	René Adam, Büromöbel
Luzern	Bühlmann-Fenner, Büromöbel
Brugg	Traugott Simmen & Cie. AG, Möbelgeschäft
Aarau	H. Woodtly & Co. AG, Innenausbau
Olten	Häusler-Zepf AG, Büromöbel
Basel	Stella-Werke AG, Verkaufsbüro Feierabendstraße 47
Bern	W. Ryser AG, Büroorganisationen Eug. Keller & Co. AG, Büroeinrichtungen
Thun	W. Krebsler & Co., Papeterie Ad. Schaer AG, Bürobedarf
Fribourg	G. Zamofing, machines de bureau
Vevey	Charles Monod, meubles de bureau
Renens	Bauer S.A., papeterie
Lausanne	L.M. Campiche S.A., meubles de bureau
Genève	Baumann-Jeanneret S.A., meubles de bureau
Martigny	Schmidt-Dirren S.A., meubles de bureau
Brig	W. Gertschen's Söhne AG, Möbelfabrik
Lugano	A. Ferrari, mobili per ufficio
Chiasso	E. Baumgartner & Figli, mobili per ufficio

# Schindler in Verwaltungsbauten

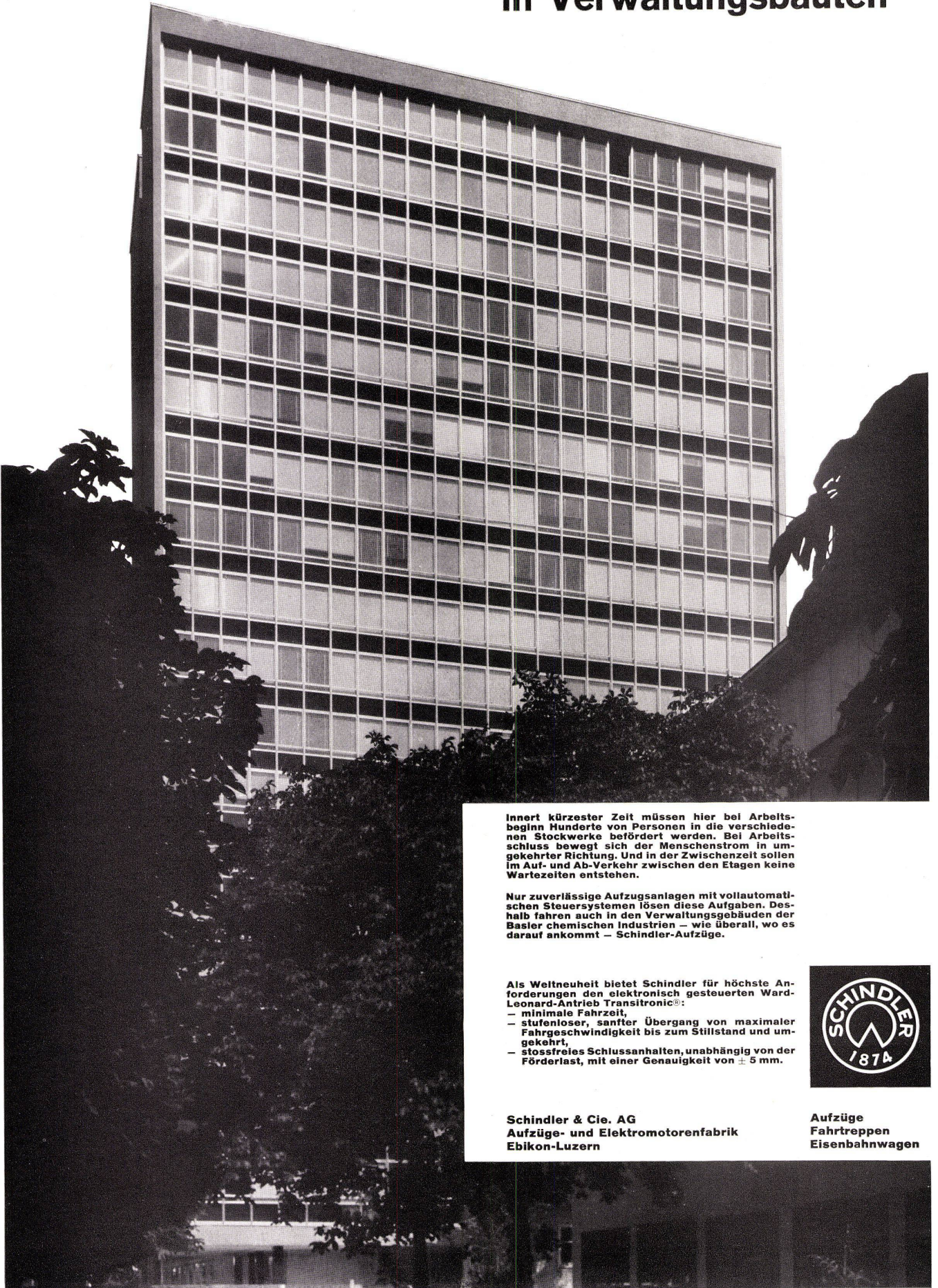

Innert kürzester Zeit müssen hier bei Arbeitsbeginn Hunderte von Personen in die verschiedenen Stockwerke befördert werden. Bei Arbeitschluss bewegt sich der Menschenstrom in umgekehrter Richtung. Und in der Zwischenzeit sollen im Auf- und Ab-Verkehr zwischen den Etagen keine Wartezeiten entstehen.

Nur zuverlässige Aufzugsanlagen mit vollautomatischen Steuersystemen lösen diese Aufgaben. Deshalb fahren auch in den Verwaltungsgebäuden der Basler chemischen Industrien – wie überall, wo es darauf ankommt – Schindler-Aufzüge.

Als Weltneuheit bietet Schindler für höchste Anforderungen den elektronisch gesteuerten Ward-Leonard-Antrieb Transitronic®:

- minimale Fahrzeit,
- stufenloser, sanfter Übergang von maximaler Fahrgeschwindigkeit bis zum Stillstand und umgekehrt,
- stoßfreies Schlussanhaltens, unabhängig von der Förderlast, mit einer Genauigkeit von  $\pm 5$  mm.



Schindler & Cie. AG  
Aufzüge- und Elektromotorenfabrik  
Ebikon-Luzern

Aufzüge  
Fahrtreppen  
Eisenbahnwagen

# Einfamilien- häuser

## Maisons familiales One-family houses

Ackermann Kurt	Konstantinidis Aris
Anahory Eduardo	Lamunière Jean-Marc
Barth Alfons	Luder Hans
Beyersdorf Paul	Mathews Edward
Blake Peter	Neutra Richard
Bo Jörgen + Wohlert Wilhelm	Pei J.-M.
Fischli Hans + Eichholzer Fredi	Pfau Bernhard
Franzen Ulrich	Rasser Max + Vadi Tibère
Friis Knud + Nielsen Elmar Moltke	Rauber Helmut
Fumasoli Silvio	Seidler Harry
Hafner Leo + Wiederkehr Alfons	Soriano Raphael
Hofmann Hans-Günther	Thoenen Marcel
Ishino Osamu	Tjønn Bjarne
Jacobsen Arne	Viganò Vittoriano
Jaenecke Fritz + Samuelson Sten	Witthoefft Arthur
Johnson Philip	Wurster Walter
Koenig Pierre	

Soeben erschienen

Vient de paraître

Just out

Unveröffentlichte Beispiele moderner Wohnhausarchitektur aus allen Erdteilen.  
Exemples inédits d'architecture moderne de maisons privées dans tous les continents.

Unpublished examples of modern home architecture from all over the world.

70 Seiten, über 200 Bilder (Außen- und Innenaufnahmen) und Pläne, Großformat 30,5 × 38 cm, gebunden, Preis Fr. 47.—

70 pages, plus de 200 illustrations (prises extérieures et d'intérieures) ainsi que des plans, grand format 30,5 × 38 cm, relié, prix frs. 47.—

70 pages, over 200 illustrations (interior and exterior) and plans, large size 30,5 × 38 cm, bound, price Fr. 47.—

Zu beziehen direkt beim Verlag oder durch alle Buchhandlungen.

A obtenir directement par l'éditeur ou par toutes les librairies.

Obtainable directly from the publisher or from all bookshops.

Verlag Bauen+Wohnen, Zürich 33

Im Wettbewerb der Konstrukteure gewann ISAL drei der neuesten und modernsten Hochhaus-Bauten der Schweiz. Dies dokumentiert die führende Stellung der ISAL-Konstruktionen im Fenster- und Fassadenbau.

Unser Bild: Laborhochhaus der CIBA, Basel. Suter & Suter, Architekten, Basel. 1344 ISAL Fassadenelemente werden die witterungsbeständige Aussenhaut dieses 75 m hohen und 67 m breiten Hochhauses bilden.

# Für höchste Anforderungen **ISAL** curtain walls!

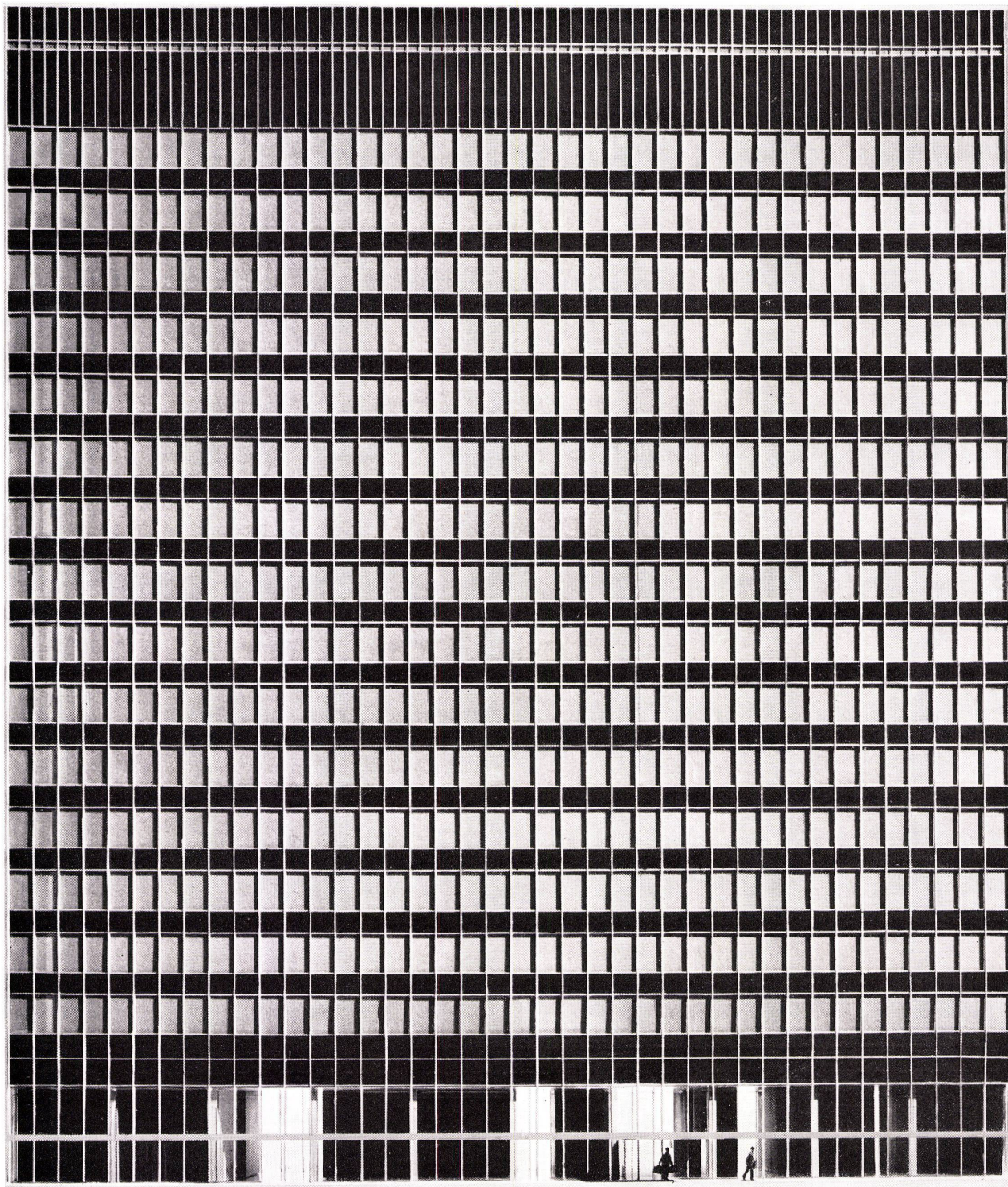

Herstellernachweis:

H. Schmidlin AG  
Aesch-Basel-Zürich-Genf

Hunkeler AG  
Fensterfabrik, Luzern

Ferd. Frick  
Schaan-Liechtenstein

Huber Frères  
Echallens VD

Frutiger Söhne+Co.  
Oberhofen/Thun

Werner Kauter  
Fensterfabrik St. Gallen

Lanfranchi Frères  
La Chaux-de-Fonds

Menuiserie E. Dupont  
Châtelaine-Genève



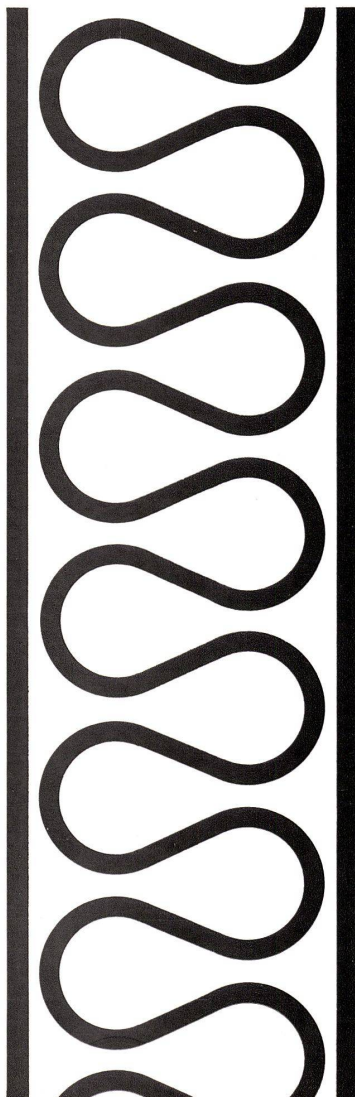
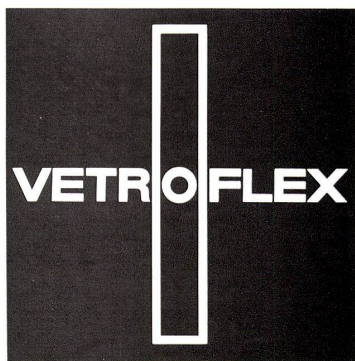

# eingebaute Behaglichkeit

## GLASFASERN AG

Verkaufsbüro Zürich  
Nüscherstr. 30 Tel. 051 / 27 17 15

Angenehme Raumtemperatur  
und lärmfreies Wohnen durch  
VETROFLEX – das ist die  
Grundlage echten Komforts

**Kristall-  
spiegelschränke für  
hohe Ansprüche**

# Sabez «form 2000»<sup>®</sup>

**grosszügige Abmessungen  
klare formale Gestaltung  
durchdachte unkomplizierte Bauweise und  
feinste handwerkliche Ausführung  
kennzeichnen  
sabez-«form 2000»-Kristallspiegelschränke**

**Sabez Sanitär-Bedarf AG Zürich 8 Kreuzstrasse 54  
Spezialisten für Küchenbau und Sanitärbedarf**

<sup>®</sup>  
Marke und Modell international geschützt



**GC**

# Stahlhoch- und Fassadenbau Geilinger & Co. Winterthur

Bürogebäude Nova-Werke Junker und Ferber Zürich  
H. R. Schollenberger Architekt SIA, Küssnacht  
Henauer und Lee, Ing. SIA, Zürich  
Stahlskelett in Verbundbauweise  
Brüstungen gemauert, aussen mit blau emaillierten Stahlblech-  
platten verkleidet, Stützenverkleidungen aus Peralumanblech  
Leichtmetallfenster aus isolierten Profilen System ALSEC (AIAG)  
Verglasung mit Verbundscheiben  
Aussen montierte Roll-Lamellenstoren





# Wiederum bringt CTC den Fortschritt im Heizkesselbau

→ Jetzt 10 Jahre Garantie\*  
auf alle rauchgasberührten Teile  
→ Neuer Stahl «Dereco»®  
→ 3 x korrosionsfester

Ein neuer, viel besserer Stahl für Heizkessel: «Dereco»-Stahl! Natürlich ein Schweden-Stahl. Wer verwendet ihn? Natürlich CTC. Was sind seine Vorzüge? Er ist besonders geschmeidig. Punkto Korrosionsbeständigkeit stellt er alles Bisherige weit in den Schatten. «Dereco»-Stahl ist dreimal korrosionsbeständiger als gewöhnlicher Stahl, viermal beständiger als Eisenguss. Er bringt den Fortschritt dort, wo Heizkessel am empfindlichsten sind. Er sichert den CTC-Kesseln der Serien 260 und 440 eine erstaunliche, bisher nie gekannte Lebensdauer.

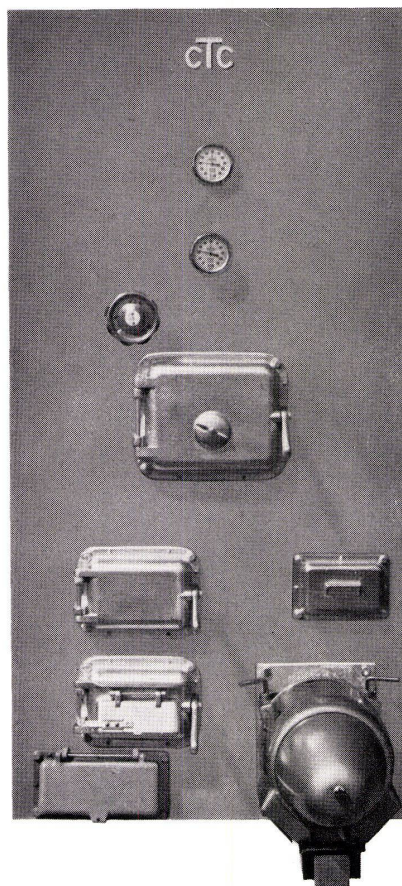

# CTC

\* Diese Mitteilung betrifft die CTC-Kessel der Serien 260 «Doppelbrand» (Abbildung) und 440 «Wechselbrand». CTC-«Doppelbrand»-Kessel haben zwei völlig getrennte Brennkammern für Öl und für feste Brennstoffe und Abfälle. Beim CTC-«Wechselbrand»-Kessel erfolgt die Umstellung von Öl auf feste Brennstoffe durch einfaches Ausschwenken des Brenners. Beide Typen sind selbstverständlich Kombi-Kessel, d. h. sie liefern jahraus, jahrein auch billiges Heisswasser für den Haushalt.

Auskunft und Prospekte durch:  
CTC Wärmespeicher AG, Zürich 5  
Neugasse 6, Telefon 051 / 42 85 40



# ARFA



Der konstante Aussendurchmesser von ARFA Stahlrohren ist einer der vielen Vorteile dieses zuverlässigen Schweizer Rohres. Es wird im Installationsfach gleichermassen wie im Maschinenbau geschätzt. ARFA Stahlrohre werden immer mehr auch für Transportrollen und Walzen anstelle von Präzisionsrohren verwendet. Der Monteur schätzt den konstanten Aussendurchmesser, weil jedes Rohr genau auf das andere passt und er deshalb die Rundnähte besser schweissen kann. Im Kesselbau passen ARFA Rohre gut in die Kesselböden und lassen sich auch zuverlässig einwalzen oder schweissen.

ARFA Röhrenwerke AG Basel 2  
Tel. 061/355555

# futura

futura-Büromöbel – für elegante  
Direktions-, Konferenz- und Empfangsräume

**Fabrikanten:**

Girsberger AG, Stuhl- und Tischfabrik, Bützberg BE  
Aebi & Cie., Möbelfabrik, Huttwil BE

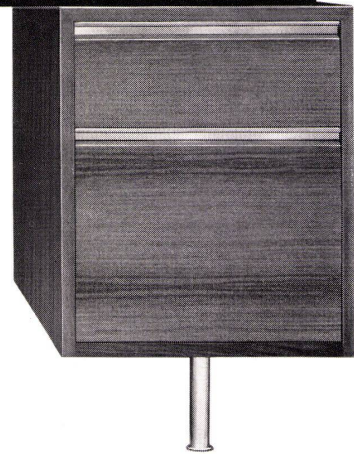
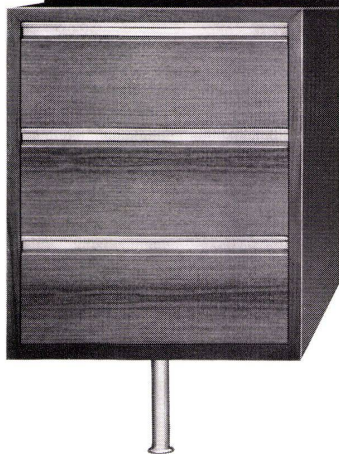

GEISER PLUS



**Offizielle futura-Vertretungen mit Ausstellung:**

Aarau: Otto Mathys  
Baden: Otto Mathys  
Basel: Guhl & Scheibler AG  
Basel: Alfred Maerki AG  
Bellinzona: Gianni Casagrande SA  
Bern: Eugen Keller & Co. AG  
Biel: Walter Richard  
Birsfelden: Guhl & Scheibler AG  
Brig: A. Gertschen's Söhne AG  
Burgdorf: Max Jäggi  
La Chaux-de-Fonds: Claude Jeannot  
Fribourg: H. & G. Labastrou  
Genève: O. Bachmann  
Genève: R. Furrer Fils SA  
Genève: Marius Trosselli & Fils SA  
Grenchen: Büromaschinen AG  
Langenthal: Oswald Meier

Lugano: Gianni Casagrande SA  
Lausanne: Ch. Gavillet  
Luzern: Albert Linsi  
Martigny: A. Gertschen Fils AG  
Moutier: Meubles Hadorn  
Neuchâtel: Ph. Ramseyer  
Olten: Otto Mathys  
Solothurn: Rudolf Baumgartner  
Solothurn: Büromaschinen AG  
St.Gallen: Oscar Rutishauser & Co.  
Winterthur: W.H. Schoch & Co.  
Zofingen: Otto Mathys  
Zug: AG für Büroeinrichtung  
Zürich: Büro-Meier  
Zürich: Rud. Furrer Söhne AG  
Zürich: J.F. Pfeiffer AG

AGA—das  
Pünktchen auf dem i bei  
wohnlich!

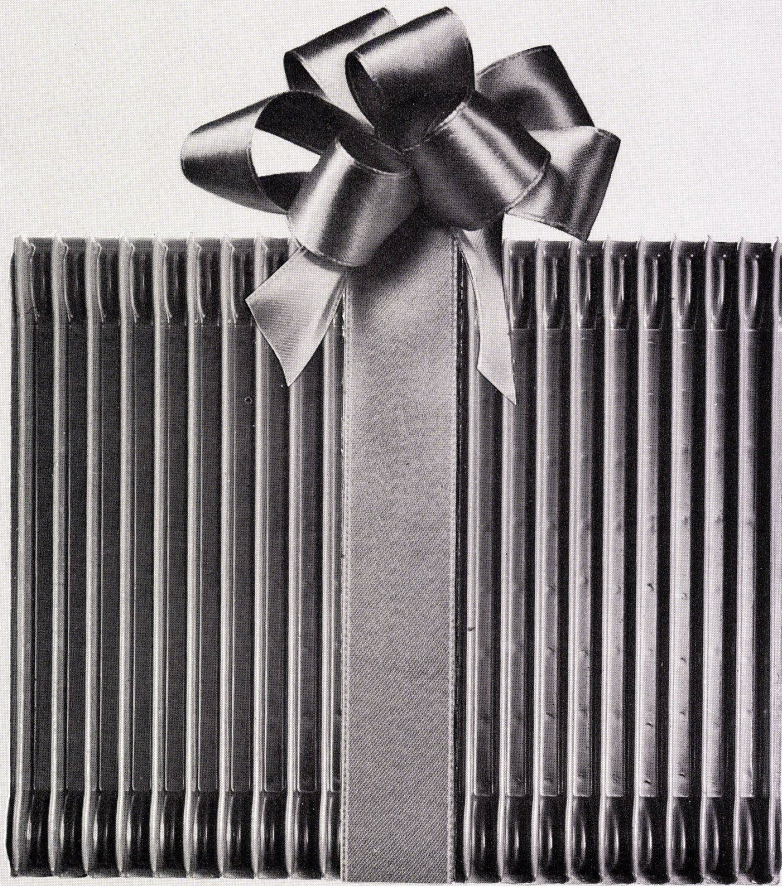

Würden Sie einen Radiator aus bestem Stahl einbauen, der formlich nicht zum geplanten Haus passt? AGA-Radiatoren gehören zu den formschönsten Modellen auf dem Weltmarkt und sind aus

1,4 mm dickem LD-Spezialstahl hergestellt; ihre Aussen- und Innennähte sind autogen geschweisst.

Modelle: REX, DUPLEX, TRIPLEX, SPEZIAL, PANEL, PANEL D, NOVELLO.

**AGA**  
**Radiatoren**

**AGA=Wärme in guter Form!**

Paul Kolb AG, Bern, Thunstr. 73,  
Tel. 031 / 44 14 11 / 12  
Vertriebsstelle der AGA-Radia-  
torenwerke und Generalvertretung  
+ Service für SVEN - Heizungen für  
die Schweiz

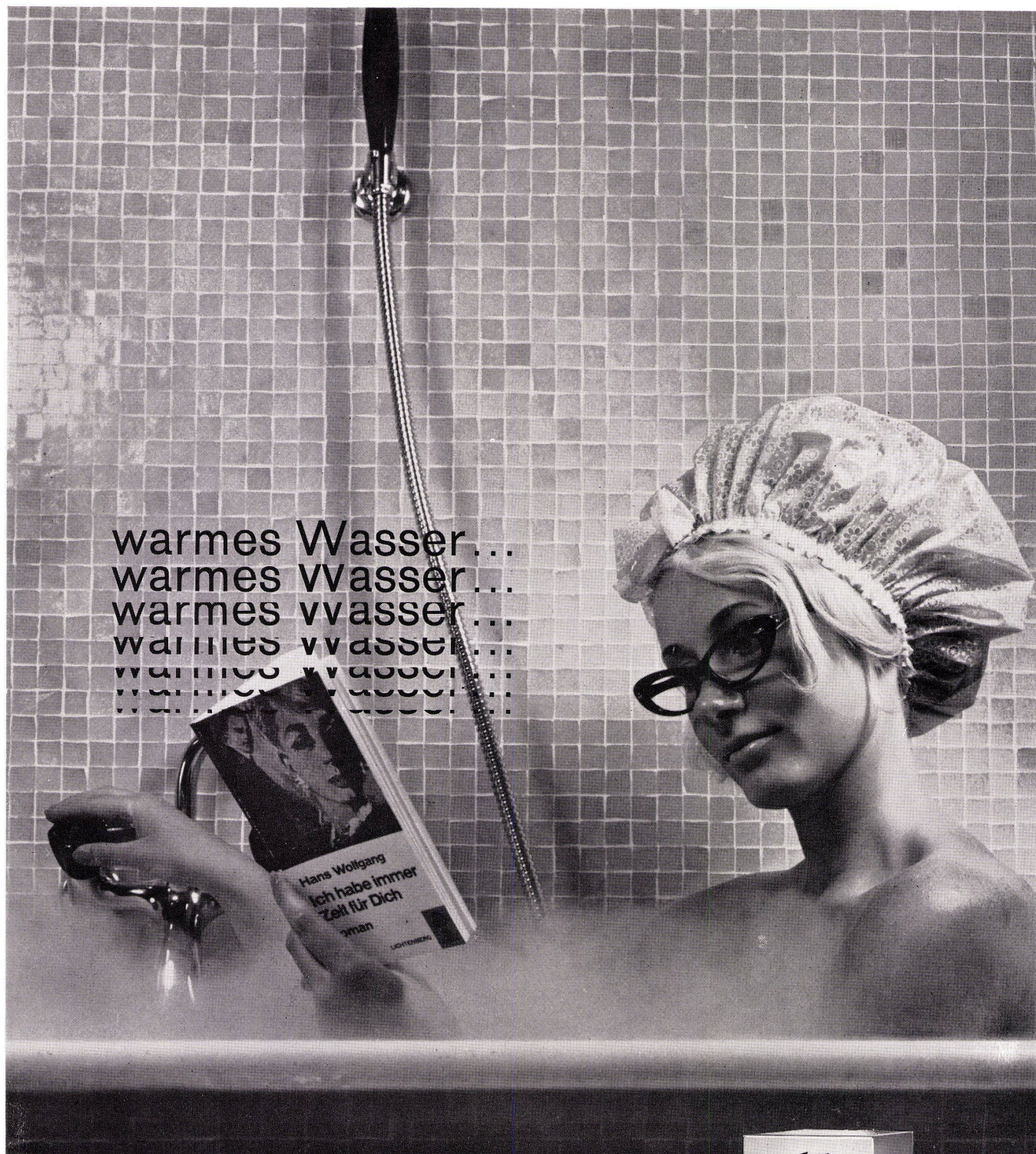

warmes Wasser...  
warmes Wasser...  
warmes Wasser...  
warmes Wasser...  
warmes Wasser...  
warmes Wasser...

Ein wohnig-wohlig-warmes Bad — warmes Wasser, warmes Wasser so viel man will! Genügend für drei Vollbäder innert einer Stunde — das liefert SVEN — ihr Heizungssystem mit den vielen Trümpfen. SVEN hilft Ordnung halten, denn SVEN verbrennt Öl, Holz, Kohle und Abfälle. SVEN aus Schwedenstahl mit Leistungsbereichen für jeden Bedarf vom kleinen Weekend-Haus bis zur grossen Villa.

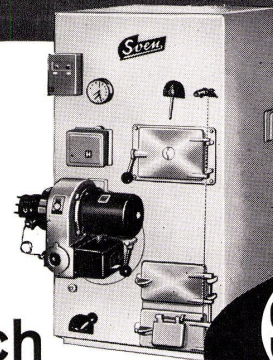

**SVEN**

**In Form und Qualität echt nordisch**

Paul Kolb AG, Bern, Thunstr. 73, Tel. 031 / 44 14 11 / 12  
Generalvertretung + Service für SVEN-Heizungen  
und Vertriebsstelle der AGA-Radiatorenwerke für die Schweiz.



Und  
der  
Lärm?

R

Musik in der Gaststätte...  
Und das Plaudern?  
Keine Sorge!  
Unser technischer Dienst  
wurde schon bei der  
Planung zugezogen.  
Er hat das Lärmproblem  
gewissenhaft studiert  
und gelöst:  
Navitex- und Echostop-  
Platten senken den  
Schallpegel im Raum.  
Für alle Probleme  
der Lärmbekämpfung  
steht Ihnen unser  
technischer Dienst  
zur Verfügung.

**GARTENMANN** ISOLATIONEN

C. Gartenmann & Cie. AG  
Bern, Zürich, Basel, Genf  
Fabrik in Zollikofen BE

# Der Bodenbelag der guten Laune



Vor Jahren hätte ein solcher Angriff die Mutti in Panikstimmung versetzt. Heute kann sie getrost lachen und den Kindern ihr Vergnügen gönnen. SUCOFLOR-Plastic-Bodenbelag im Badzimmer, in Küche, Kinderzimmer, Korridor und Treppenhaus hat dieses Problem beseitigt. Schmutz, Wasser, ja selbst Fett und Öl können ihm nicht schaden. Nur mit dem Feglappen aufputzen und schon ist die Ordnung wieder hergestellt.

SUCOFLOR-Plastic-Bodenbelag, besonders aber die neue Qualität SUCOFLOR-elastic, bietet Ihnen nebst der leichten und einfachen Reinigung noch viele andere Vorteile. Die korkhaltige Unterschicht wirkt wärme- und schallisolierend, so daß Sie die Bodenbeläge sogar barfuß begehen können.

SUCOFLOR wird in 24 verschiedenen Farben hergestellt. Diese ermöglichen es Ihnen, jedem Raum seine besondere Atmosphäre zu verleihen.

# SUCOFLOR

der erste Plastic-Bodenbelag der Schweiz, ist ein Produkt der Firma Suhner + Co. AG, Kabel-, Kautschuk-, Kunststoff-Werke, Herisau

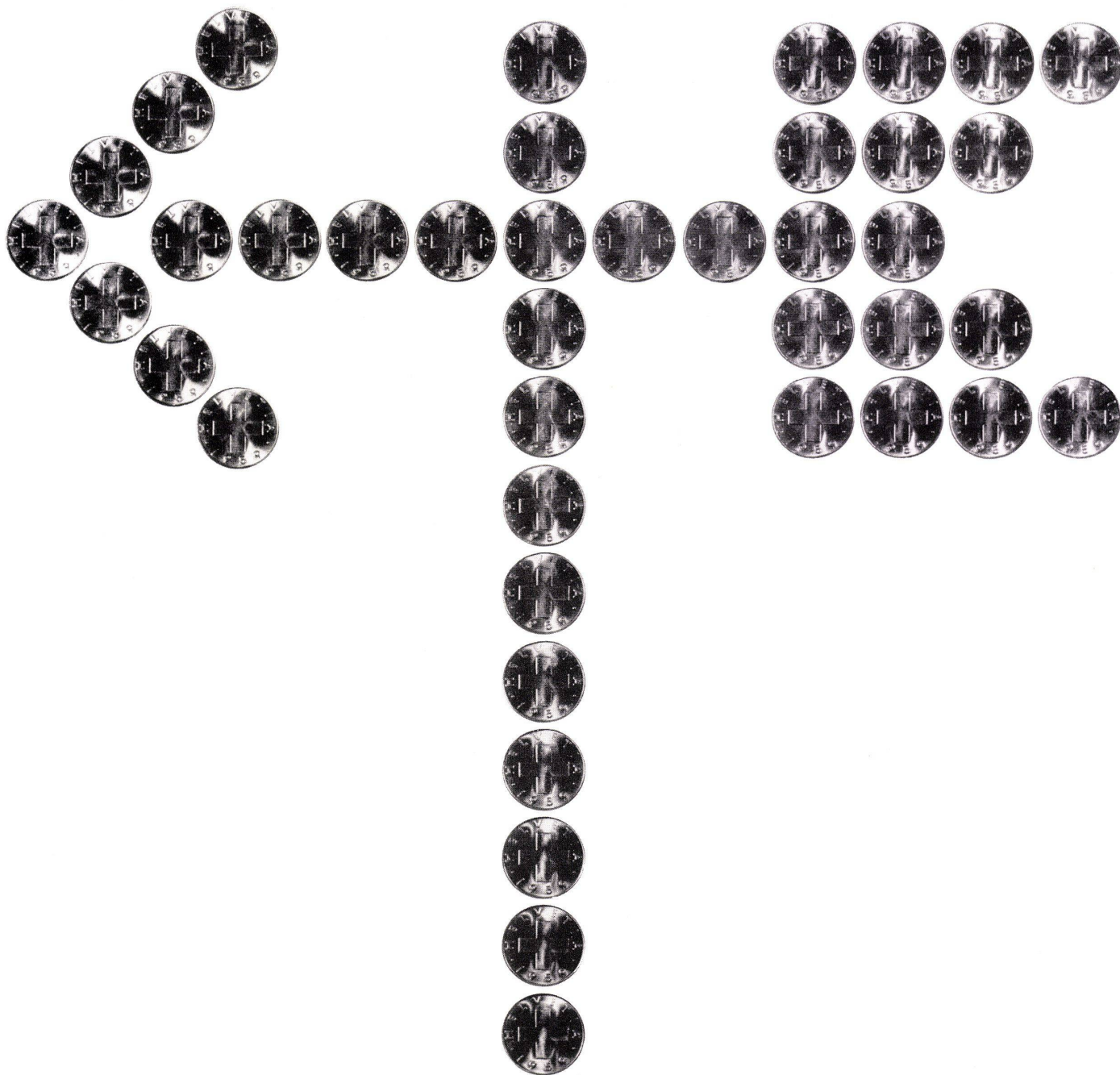

# Kupfer ist wetterfest

Wie verhält sich Kupfer in Wind und Regen? Es wird noch schöner, das ist alles. Denn die zuerst braun getönte, dann grünliche Patina, die sich an seiner Oberfläche bildet, schützt dieses aussergewöhnliche Metall wirksam vor Korrosion. Auf Tausenden von ehrwürdigen Dächern hat Kupfer einen jahrhundertelangen Test bestanden. Darum wird es auch heute überall da verwendet, wo kostspielige Unterhalts- und Reparaturarbeiten vermieden werden sollen. Wer vorausblickt, baut mit Kupfer.

Metallverband AG, Bern  
Schweiz. Metallwerke Selve & Co, Thun  
Metallwerke AG, Dornach  
Boillat SA, Reconvilier



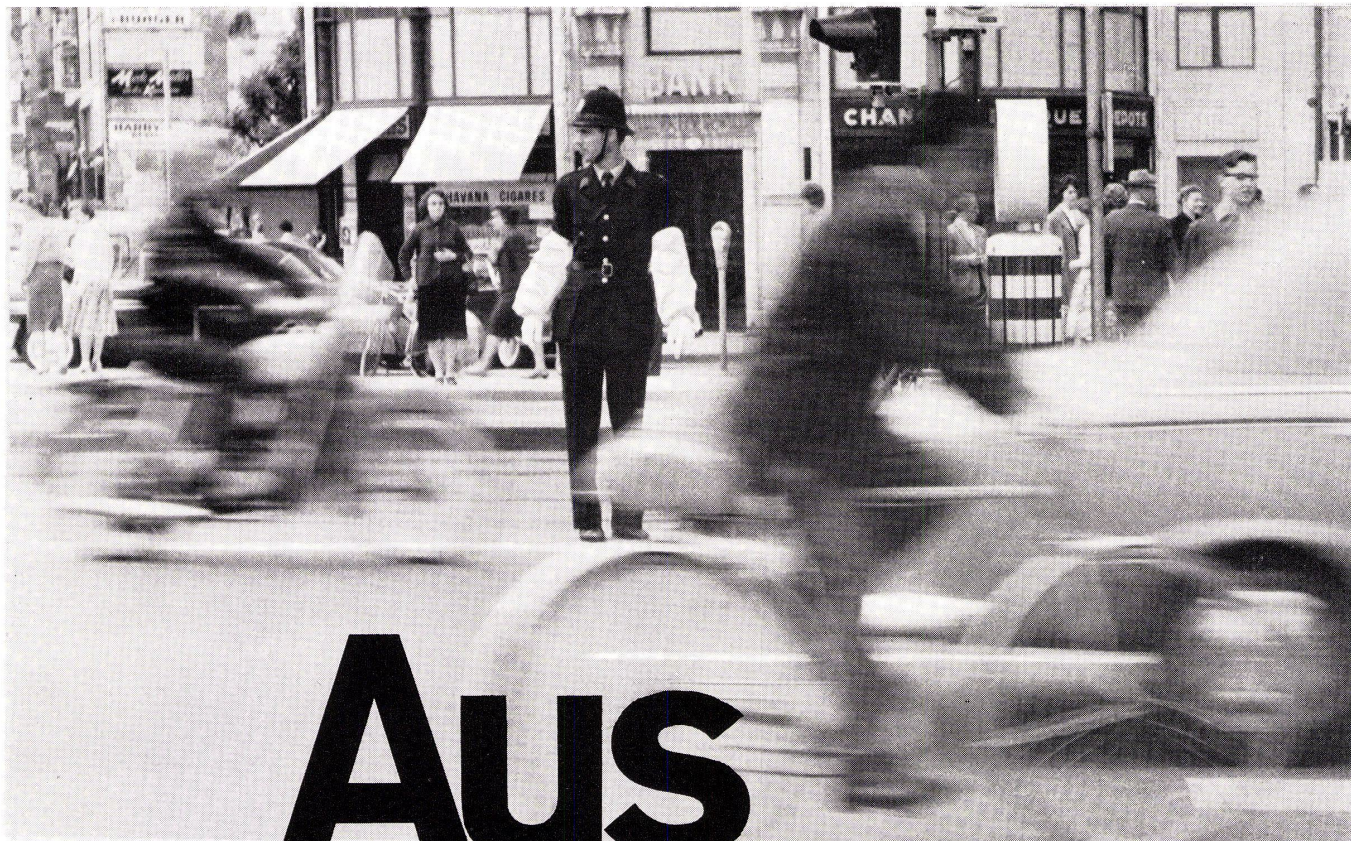

# Aus dem Lärm

# in die Ruhe

Aus dem Lärm in die Ruhe flüchten, eintauchen in die wohlthuende Atmosphäre eines Raumes mit einer Zent-Frenger-Schallschluckdecke, — das ist es doch, was auch Sie sich wünschen!

Leider kann Lärm nicht vollständig vermieden werden. Aber Lärm wird nicht zur Nervenbelastung, wenn in den Räumen der Schulen, Spitäler, Warenhäuser, Verwaltungsbetriebe und Hotels Zent-Frenger-Schallschluckdecken das Zuviel an Lärm absorbieren. Das Zent-Frenger-System: die schallschluckende Deckenstrahlungsheizung wird deshalb von all denen gewählt, die weitsichtig und großzügig planen.

Wir übermachen Ihnen gerne die Referenzliste und die Zent-Frenger-Broschüre.

Offerten und Projekte durch jede zuverlässige Heizungsfirma.

Zent AG Bern/Ostermundigen

Tel. 031 655411



**Der Name Zehnder auf den Verschlusschrauben der Stahlrohr-Radiatoren**

**ist das Kennzeichen für ein seit über 30 Jahren bewährtes Fabrikat**

**Lieferbar in allen Bauhöhen von 30-700 cm und in Bautiefen von 62, 100, 136, 173, 210 mm**

**Gebrüder Zehnder AG, Radiatorenfabrik, Gränichen b/Aarau**

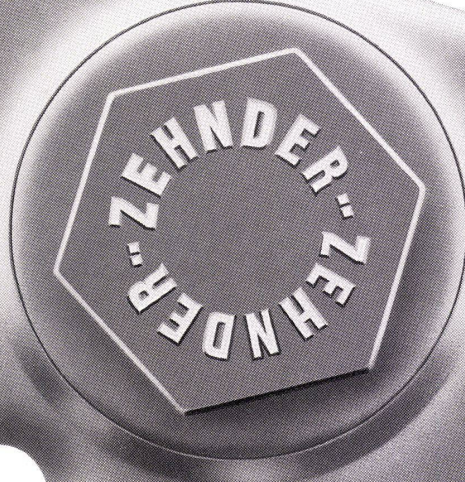

So sparsam ist der Hoval-Kessel

Der Besitzer dieses Hauses hat seine herkömmliche Heizungsanlage, bestehend aus einem ölgefeuerten Gusskessel und einem Elektroboiler, durch eine Hoval-Anlage ersetzt. Seither spart er 40% Betriebskosten für Heizung und Warmwasser. Das sind in diesem Haus jedes Jahr rund zweitausend Franken.

Ausser der verblüffenden Sparsamkeit bietet Ihnen der Hoval-Kessel noch weitere Vorteile: Er liefert praktisch unbeschränkt Warmwasser. Er läuft automatisch. Überall ist eine behagliche Raumtemperatur gewährleistet, weil sich die automatische Hoval-Steuerung allen Temperaturschwankungen anpasst. Und hinter jeder Hoval-Anlage steht der zuverlässige Hoval-Service.

Möchten auch Sie all diese Vorteile ausnützen? Für einen Neubau, für ein bestehendes Haus? Wir beraten Sie gerne.

Hoval Ing. G. Herzog + Co. Feldmeilen ZH  
Basel, Bern, Lausanne, Lugano  
Verkauf und Service auch in  
Westdeutschland (Krupp-Kessel)  
Österreich, Benelux, England, Frankreich

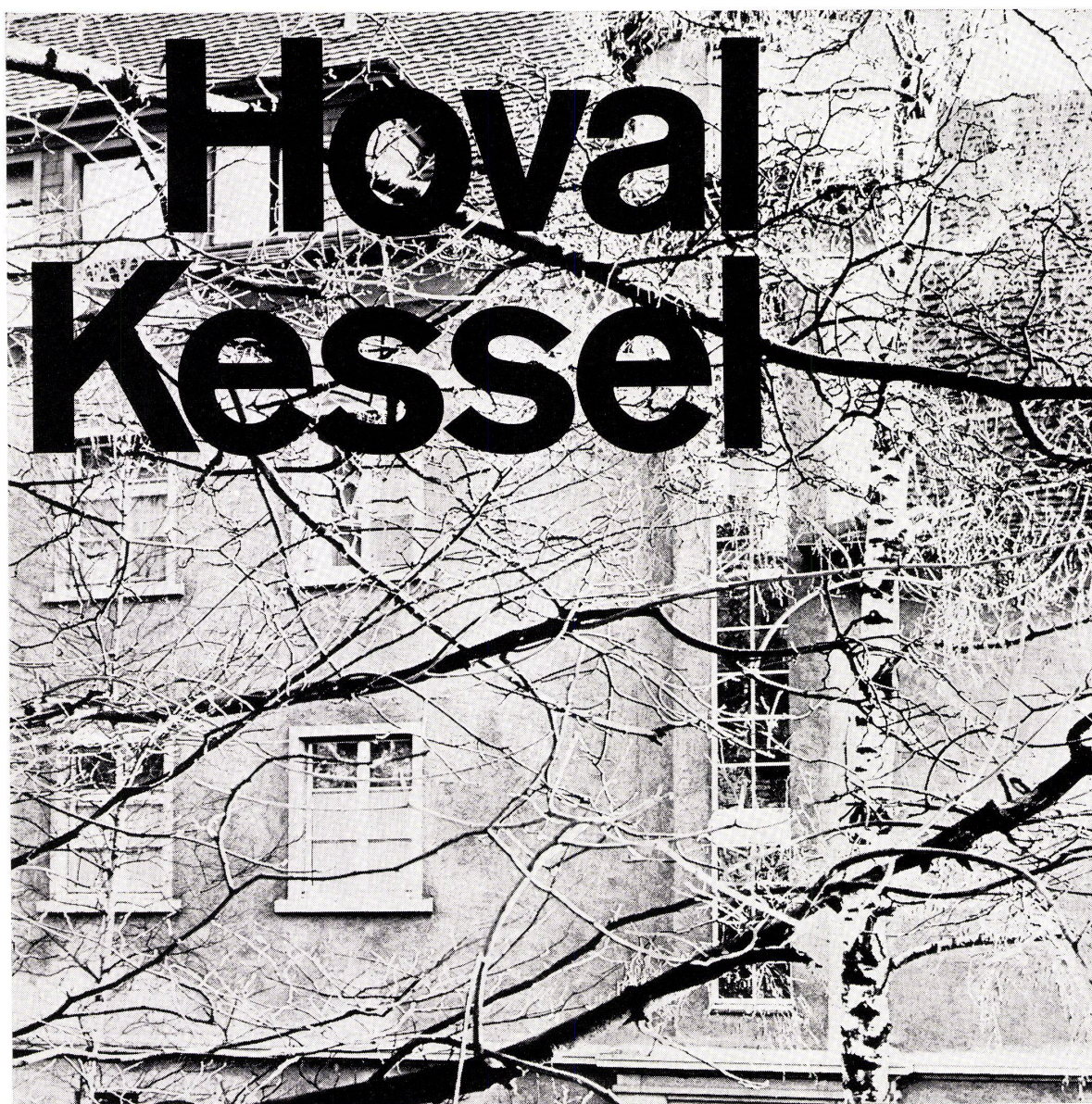
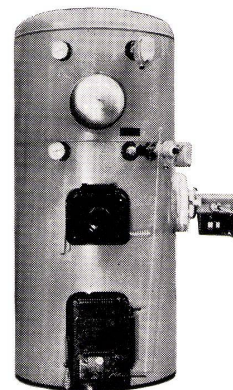

# Ich bin so stolz auf meine

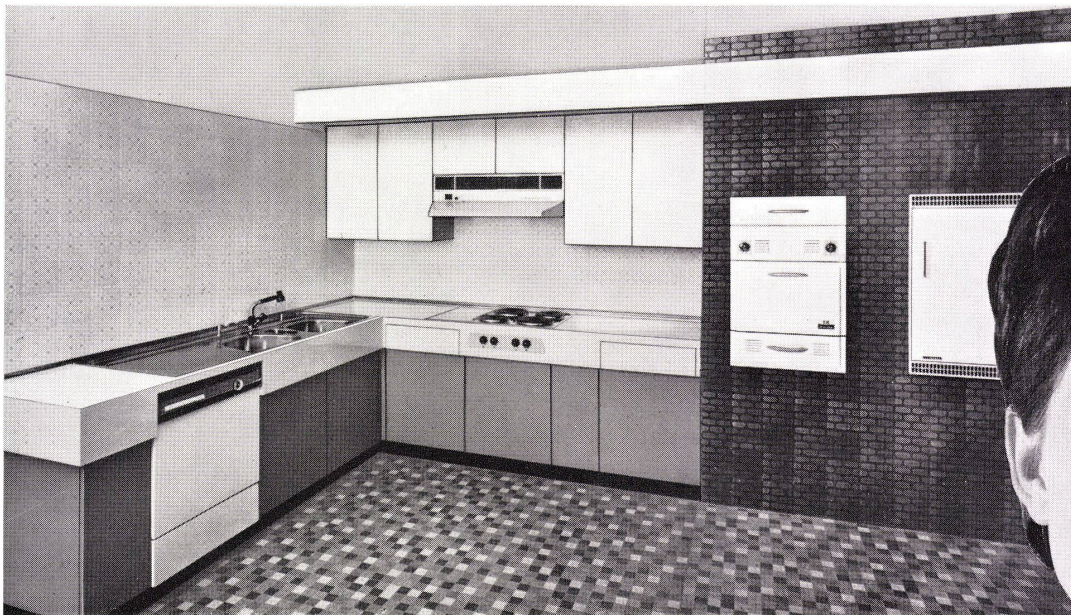

...«sie ist  
so praktisch»...

## neue Küche!

...«ich arbeite so  
spielend leicht»...

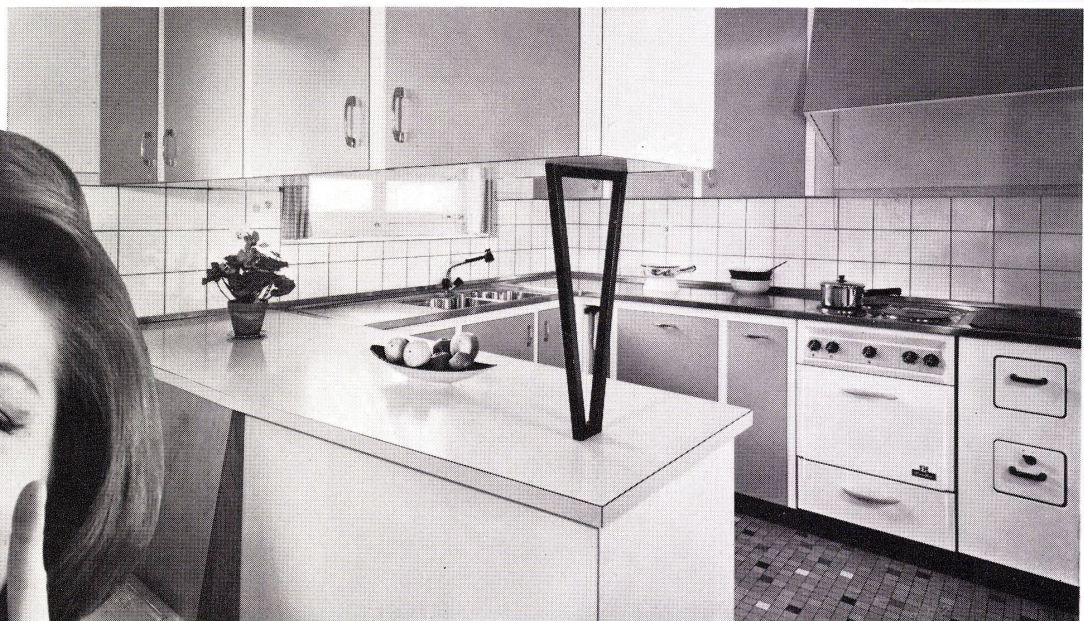

...und 'Ihre' neue Küche – wie wird sie aussehen?

### HANS U. BOSSHARD AG

Manessestr. 170 Zürich 3 (Utobrucke) Tel. 051 / 23 87 83

**SANITÄR**  
**HUB**

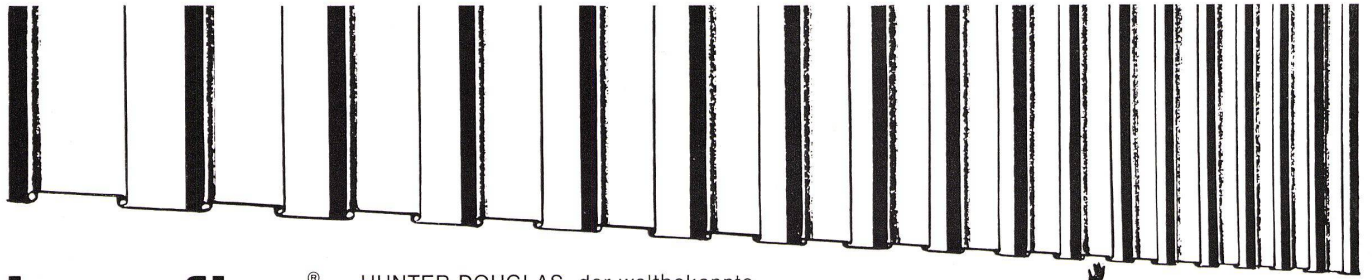

## Luxaflex® Aluminium-Bauelemente

bieten der modernen Architektur vielseitige, neue Anwendungsmöglichkeiten, für:  
Fassadenverkleidungen  
Sonnenblenden  
Brüstungen  
Balkongeländer-Füllungen  
Vordächer  
Zier- und Akustikdecken  
Wandverkleidungen

HUNTER DOUGLAS, der weltbekannte Produzent von industriell vorlackiertem Aluminium, fabriziert die gefärbten Aluminiumbänder, die dann von der schweizer Metallbauindustrie auf Spezialmaschinen zu den lackierten Luxaflex-Bauelement-Profilen verformt werden.  
Ihre Vorteile sind offensichtlich:  
universell verwendbar  
technisch zweckmässig  
ausgesprochen witterungsbeständig  
geringe Wartung  
leicht im Gewicht  
rasch und einfach montiert  
mit vielen Möglichkeiten für Farbgebung

Für weitere Auskünfte und technische Beratung wenden Sie sich bitte an:  
HUNTER DOUGLAS AG, Luzern,  
Moosstr. 15, Tel. 041 / 3 60 83  
oder an den Hersteller:  
METALLBAU KELLER, St. Gallen,  
St. Jakobstr. 11, Tel. 071 / 24 82 33



## Luxaflex® Bauelemente

ein Erzeugnis von

# Hunter Douglas



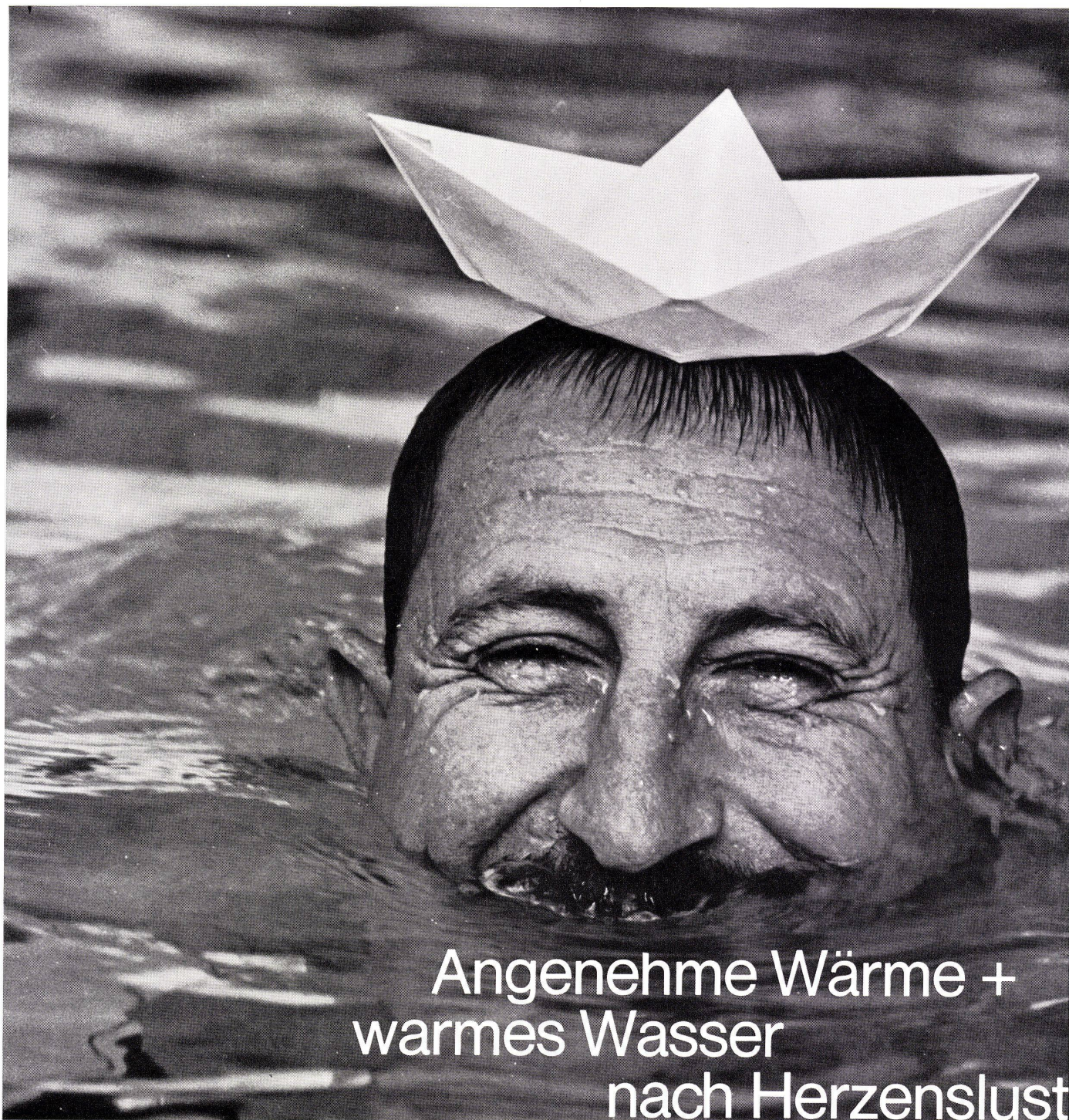

## Angenehme Wärme + warmes Wasser nach Herzenslust

Der Ideal-Bitherm ist eine ideale Kombination von Heizkessel und Boiler. Er heizt nicht nur, er liefert zudem – jahraus, jahrein – heisses Wasser, soviel Sie wünschen. Sie können täglich mehrmals baden oder duschen, enorme Mengen warmes Wasser in der Küche brauchen... immer ist genügend heisses Wasser da. Für wenig Geld. Tausende von Bitherm-Kombinationen beweisen dies täglich durch ihren sparsamen Betrieb. ■ Der Ideal-Bitherm besitzt aber noch andere Tugenden, die Ihnen viel Ärger und Kosten ersparen: Er ist zerlegbar, überall ohne Schwierigkeiten einzubauen, einfach zu reinigen und lässt sich leicht von Oel auf Koks umstellen. Er besitzt einen gusseisernen Heizkessel: Gewähr für lange Lebensdauer. Sein Boiler ist jetzt auch in rostfreiem Stahl erhältlich. Lassen Sie sich über die vielen Vorteile des Ideal-Bitherm ausführlich orientieren. Prospekte und Auskünfte durch Ihren Installateur oder durch die Herstellerin.

# IDEAL-BITHERM

DIE IDEALE KESSEL-BOILER-KOMBINATION

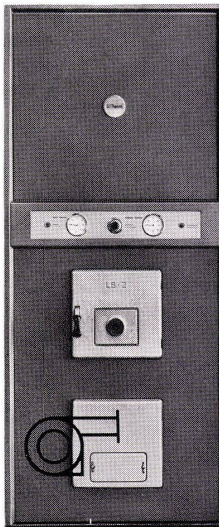

Verblüffend  
niedrige Anschaffungs- und  
Betriebskosten



**IDEAL-Standard AG,**  
Dulliken SO. Tel. 062/510 21  
Seit 30 Jahren führend  
im Heizkesselbau



**Diese Anstriche halten ein Leben lang – auf jedem Dach**

## NEOPRENE und HYPALON\* Dachanstriche

Flüssige Dachanstrichsysteme aus Du Pont Neoprene und HYPALON können auf Beton, Sperrholz und jedes andere harte Bedachungsmaterial aufgetragen werden. Form und Spannweite spielen keine Rolle. Der Fachmann kann dabei unter vielen Farben wählen

und mit einer vielfach geprüften und erprobten Zähigkeit rechnen. Sie sind absolut wasserdicht, beständig gegen Hitze, Kälte, Sonnenlicht, Ozon, Öl und Chemikalien und senken die Unterhaltskosten auf ein Minimum. \*HYPALON ist Du Ponts eingetragenes Warenzeichen

ERPROBT UND **BEWÄHRT** SEIT 1932



Bessere Dinge für ein besseres Leben – dank der Chemie

Dolder & Co., Immengasse 9, Basel 4

Senden Sie bitte die Broschüre über Dachanstriche und einen Lieferanten-Nachweis an:

Name: \_\_\_\_\_

Adresse: \_\_\_\_\_

Stellung: \_\_\_\_\_

Firma: \_\_\_\_\_

Bauen+Wohnen – 2/64 – Ad No 6008

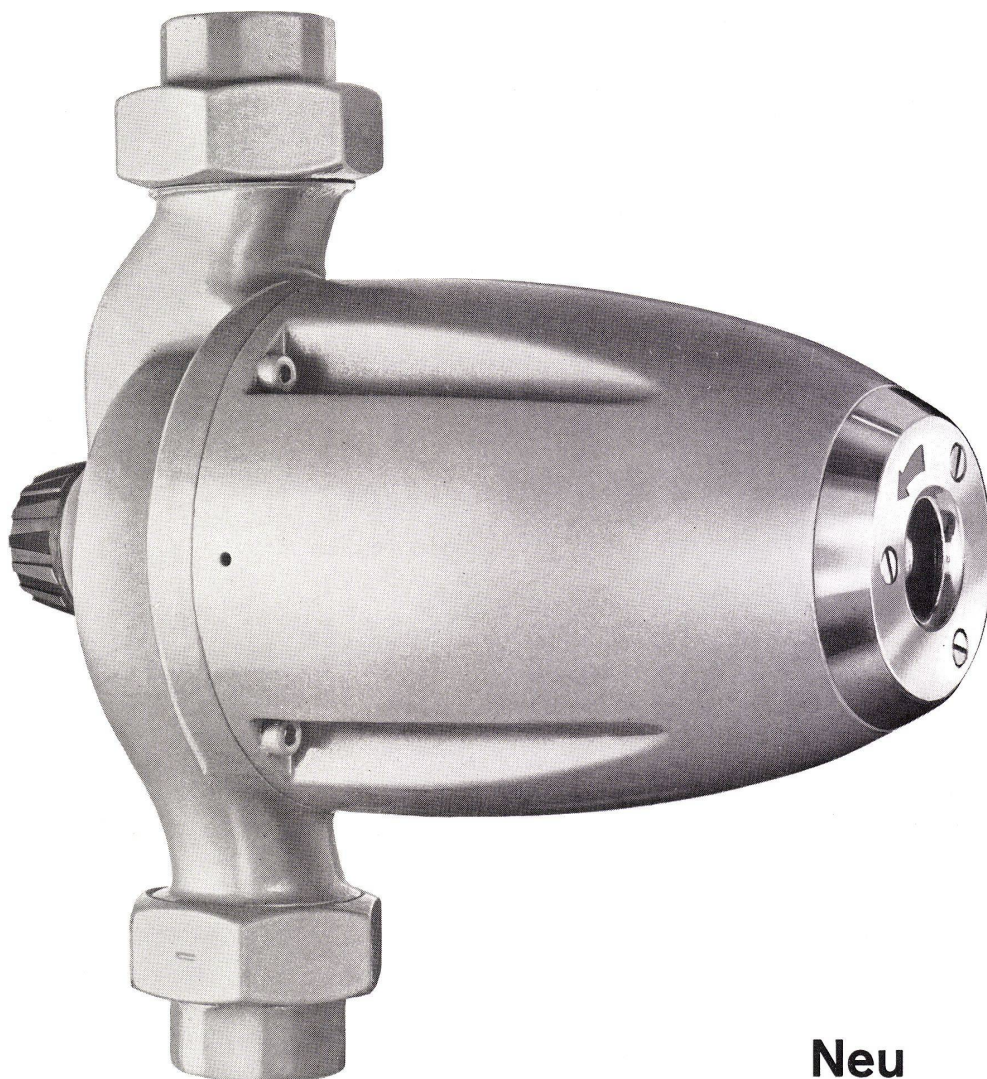

**Neu**

# perfecta - vario

Wünschen Sie erhöhten Wohnkomfort?

Verlangen Sie von Ihrem Installateur den Einbau einer Perfecta-Vario Umwälzpumpe für Ihre Zentralheizung.

Dies ist ein neuartiges Einheitsmodell für alle Anlagen bis 50000 W.E. (grösseres Einfamilienhaus), wobei die richtige Pumpenleistung bei maximaler Geräuschlosigkeit durch blosses Drehen an einem Regulierknopf eingestellt werden kann.

Nützen auch Sie diese Neuerung und verlangen Sie die praktische Perfecta Vario.

**K. RÜTSCHI A.G., PUMPENBAU, BRUGG**

TELEPHON (056) 4 04 55



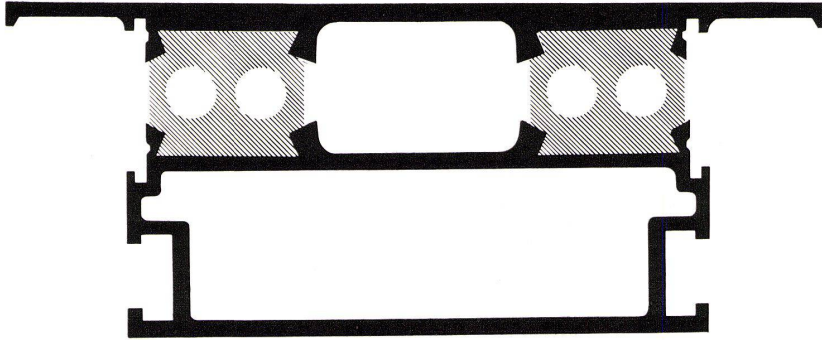

Die vielen dem Aluminium eigenen Vorteile haben diesem Metall schon sehr beachtliche Verwendungen im Bauwesen ermöglicht. Ein aktuelles Problem in der Architektur ist der Montagebau mittels vorgefertigter Elemente. ALUSUISSE-Konstruktionslegierungen haben die konsequente Verwirklichung der Trockenbauweise z. B. im Fassadenbau stark gefördert. Ihre gute Verformbarkeit bietet dem Architekten die notwendige Entwurfsfreiheit, da das Aluminium praktisch allen ästhetischen Wünschen und wirtschaftlichen Zusammenbaumethoden angepasst werden kann.

Aluminium ist leicht zu verarbeiten, wetterbeständig und wirtschaftlich in seiner Anwendung.

Verlangen Sie die ALUSUISSE-Publikationen und die Beratung unserer Spezialisten.

## ALUMINIUM IN DER ARCHITEKTUR

SCHWEIZERISCHE ALUMINIUM AG

Verkaufsabteilung Zürich 48

Telephon (051) 54 80 80



# zeitgemäss bauen

Aadorf  
052 4 71  
Basel  
061 34 63  
Bern  
031 2 26

Genf  
022 33 82

Lausann  
021 26 18  
Lugano  
091 3 44  
Luzern  
041 2 72

St.Galle  
071 23 14

Zürich  
051 23 73

## bauen mit

# GRIESSER



Solomatic Raff- und Rollstoren  
Alucolor Aluminium-Rolläden  
Holz- und Stahlrolläden

Jalousieläden

Stoffrouleaux  
Sonnenstoren  
Verdunkelungsanlagen

Roll- und Scherengitter

Kipp- und Schwenktore  
Andere Torkonstruktionen  
Trennwände Holoplast

