

Zeitschrift: Bauen + Wohnen = Construction + habitation = Building + home : internationale Zeitschrift
Herausgeber: Bauen + Wohnen
Band: 15 (1961)
Heft: 4: Industriebauten = Bâtiments de l'industrie = Factories

Werbung

Nutzungsbedingungen

Die ETH-Bibliothek ist die Anbieterin der digitalisierten Zeitschriften auf E-Periodica. Sie besitzt keine Urheberrechte an den Zeitschriften und ist nicht verantwortlich für deren Inhalte. Die Rechte liegen in der Regel bei den Herausgebern beziehungsweise den externen Rechteinhabern. Das Veröffentlichen von Bildern in Print- und Online-Publikationen sowie auf Social Media-Kanälen oder Webseiten ist nur mit vorheriger Genehmigung der Rechteinhaber erlaubt. [Mehr erfahren](#)

Conditions d'utilisation

L'ETH Library est le fournisseur des revues numérisées. Elle ne détient aucun droit d'auteur sur les revues et n'est pas responsable de leur contenu. En règle générale, les droits sont détenus par les éditeurs ou les détenteurs de droits externes. La reproduction d'images dans des publications imprimées ou en ligne ainsi que sur des canaux de médias sociaux ou des sites web n'est autorisée qu'avec l'accord préalable des détenteurs des droits. [En savoir plus](#)

Terms of use

The ETH Library is the provider of the digitised journals. It does not own any copyrights to the journals and is not responsible for their content. The rights usually lie with the publishers or the external rights holders. Publishing images in print and online publications, as well as on social media channels or websites, is only permitted with the prior consent of the rights holders. [Find out more](#)

Download PDF: 12.12.2025

ETH-Bibliothek Zürich, E-Periodica, <https://www.e-periodica.ch>



Die neue Aluminium- Gruppe von Charles Eames

Diese modernen Sitzmöbel bringen Beschwingtheit in Wohnräume, neue Frische in Hotelfoyers und Clubzimmer, zweckmäßige Einfachheit in Geschäfts- und Empfangsräume. Das verwendete Material – poliertes Aluminium und abwaschbares Kunstleder – ist auch prädestiniert zur Benützung im Freien.

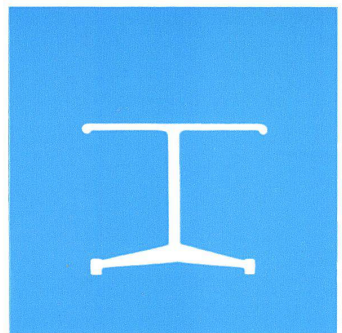
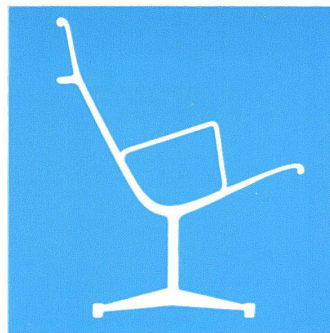
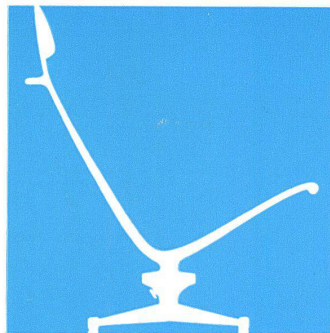

Herman Miller Vertretungen: Aarau: Strebel Wohnungseinrichtungen AG – Baden: Hans Lüscher – Basel: Alfred Maerki AG – Basel: Möbel-Genossenschaft – Bern: Teo Jakob – Biel: Möbel-Genossenschaft – Fribourg: J.C. Meyer – Genf: Teo Jakob – Genf: L'Habitation – Lausanne: Coopérative du Meuble – Lausanne: Ch. Richter – La Chaux-de-Fonds: Marcel Jacot S.A. – Lugano: Interform S.A. – Luzern: Ueberschlag-Biser – Muttenz: E. Hersberger – Schaffhausen: Th. Häberli – Solothurn: Wagner-Teuscher AG – St. Gallen: Möbel-Dörig – Winterthur: Kaech Wohnform – Zürich: Ambiente – Zürich: Möbel-Genossenschaft

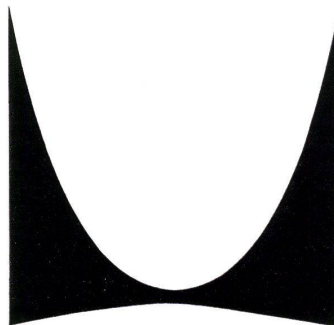

Herman Miller Lizenznehmer für Zentraleuropa: Contura S.A., Birsfelden, Telefon 061/41 38 49
Ausstellung und Verkaufsbüro: Contura S.A. Zürich, Schifflande 32
Telefon 051/47 11 02

bauen -

dann



Raff- und Rollstoren solomatic

Aluminiumrolladen alu-color Holz- und Stahlblechrolladen



Kipp- und Schwenktore

Sonnenstoren/Stoffrouleaux

Roll- und Scherengitter

Jalousieladen



Verdunkelungsanlagen

Trennwände holoplast

Griesser AG

Aadorf

052 4 71 12

Basel

061 34 63 63

Lausanne

021 26 18 40

St.Gallen

071 23 14 76

Bern

031 2 26 42

Luzern

041 2 72 42

Zürich

051 23 73 98

Genève

022 33 82 04



Kann man Arbeitsstellen näher heranholen?

Zu ärgerlich, wenn die Arbeitsstellen weit entfernt liegen! Das schluckt teure Zeit, kostet Wege und womöglich Auslösegelder. Vom umständlichen Materialtransport ganz zu schweigen.

Doch — kein Malermeister kann sich die Arbeitsplätze aussuchen. Darum setzt Ihre Branche mehr und mehr den VW-Pritschenwagen ein. Durch ihn werden auch größere Entfernungen zur Bagatelle. Schnell und wieselflink versorgt er Ihre Baustellen mit Gerät und Material. Und die Arbeitskräfte fahren gleich mit. Bereits morgens nach der ersten Baustellentour hat dieser Wagen sein Geld verdient.

Nun kann man sich ohne Wagnis auch um abgelegene Objekte bemühen. Die große Ladefläche des VW-Pritschenwagens ist völlig eben. Darunter, sicher verschließbar, liegt ein zweiter Laderaum mit fast 2 qm Bodenfläche, also ideal für Pinsel, Geschirr und Farben, oder auch Tapeten. Alles in allem — ein Fahrzeug, das sich schnell bezahlt macht.

Es ist ja auch von Kopf bis Fuß ein echter Volkswagen — so sparsam — so zuverlässig — mit seinem robusten Herzen, dem millionenfach bewährten, luftgekühlten VW-Motor — kurz: für Sie der richtige Mitarbeiter!

Bilden Sie sich Ihr Urteil selbst: Ihr VW-Händler hält jedes VW-Modell zur Probefahrt für Sie bereit.



Plane und Spriegel sind im Handumdrehen auf- oder abmontiert. Einzeln klappbare Bordwände machen die Ladefläche von allen drei Seiten bequem und schnell zugänglich.



Kräftige Heizung sowie neuartige Spezialbelüftung — beides serienmäßig und feinregulierbar — sorgen bei jedem Wetter und in jeder Saison für richtige Temperatur. Breite Entfrosterdüsen schaffen klare Sicht.

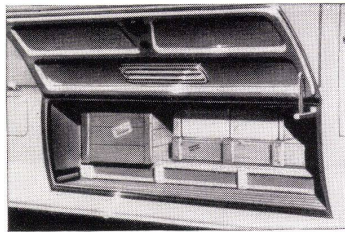

Sicher verschließbarer, staub- und regengeschützter Warentresor von nahezu 2 qm Bodenfläche... ideal für empfindliches, wertvolles Liefergut oder Werkzeug (bestgefederte Lage zwischen den Achsen!).



Schinznach-Bad



ALLEGA

**Leichtmetall-Bleche
ab Lager**

**ALLEGA Aktiengesellschaft
Zürich 48**

**Buckhauserstrasse 5
Telefon 051 / 52 33 22**

Munter
wie der Fisch
im Wasser



fühl ich mich
in meinem Bad,
seit der Fussboden
mit COLOVINYL
belegt ist.

GIUBIASCO
colovinyl®

die schweizerische Vinyl - Asbest - Bodenplatte,
fett- und säurebeständig, für sogenannte «feuchte»
und strapazierte Räume, für Ladengeschäfte,
Coiffeursalons, Laboratorien, Entrees, Hallen, Bade-
zimmer, Küchen.

↑
Linoleum AG., Giubiasco/TI Tel. 092/5 12 71

Xamax AG
Zürich 50-Oerlikon
Tel. 051/466484

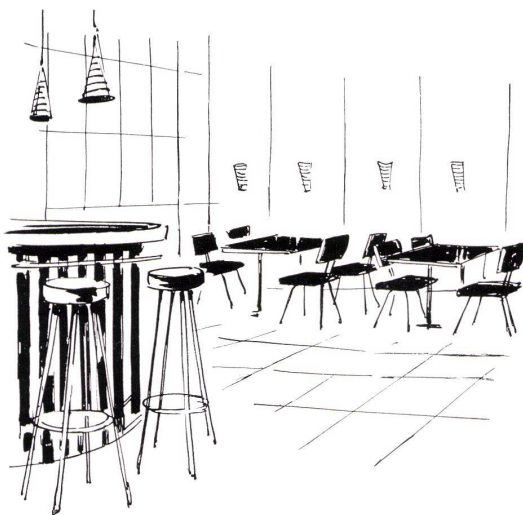
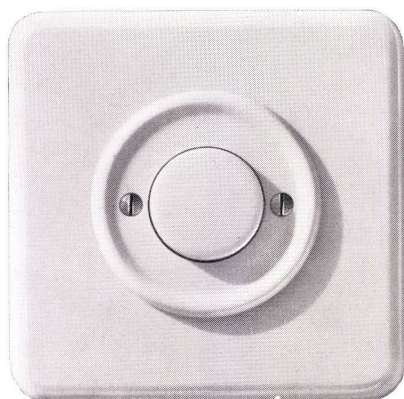

Wo immer neue Bauten entstehen oder alte eine gründliche Renovation erfahren, werden Xamax-Druckknopfschalter verlangt. Denn es hat sich herausgestellt, daß durch die Druckbewegung beim Schalten Mauern und Tapeten in der Umgebung des Schalters nicht mehr verschmutzt werden. Dank seiner hohen Abschaltleistung findet der Druckknopfschalter auch für Saalbeleuchtungen, Sportplätze usw. immer mehr Verwendung. Auf Wunsch senden wir Ihnen gerne unsere Spezialprospekte oder Muster.



kugler

**Metallgießerei und Armaturenfabrik AG
Genf/Zürich**

Ein Name, der auf dem Gebiet der Thermo-Mischventile zum Begriff geworden ist.

Kuglostat

ein Name, der sich von Anfang an durchgesetzt hat!

Kuglostat-Eurotherm

ein Name, der für einen weiteren Fortschritt zeichnet!

Ergebnis jahrelanger Forschungen und Versuche, robust, elegant, das sicherste Thermo-Mischventil.

Der Kuglostat-Eurotherm kann, dank eines dritten Abganges, auch noch für eine Toilette, ein Bidet oder für eine feste oder bewegliche Dusche verwendet werden.

Verlangen Sie Unterlagen und zusätzliche Auskünfte.

CHAVANNE

601

kuglostat
Eurotherm

Einfachheit

- 1 fester Körper
- 1 austauschbares Steuerelement
- 1 Einstellgriff
- 3 Teile, das ist alles!

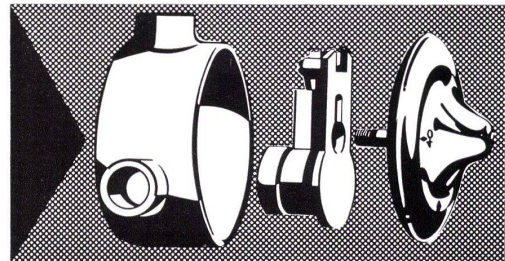

Dürfen wir fragen

was Sie von neuen Herdtypen erwarten, wenn Sie als Fachmann vom Bau disponieren, wenn Sie sich mit dem Benutzer identifizieren?

Dass anstelle von Beschränkung und Uniformierung sich eine Reihe vom Einfachsten bis zum Luxuriösesten anbiete

der neue Therma-Herd

bietet zahlreiche Ausstattungsstufen, denn sein Hauptmerkmal ist Vielseitigkeit

Vielseitigkeit, erreicht mit einem durchkonstruierten System im Rahmen der Rationalisierung

gibt Antwort

auf Wünsche jeglicher Art, die in einer weiten Spanne von Komfortansprüchen liegen

denn aus den Ansprüchen heraus, die beim Benutzer liegen, wurde das neue Programm entwickelt

Therma AG Schwanden GL

therma

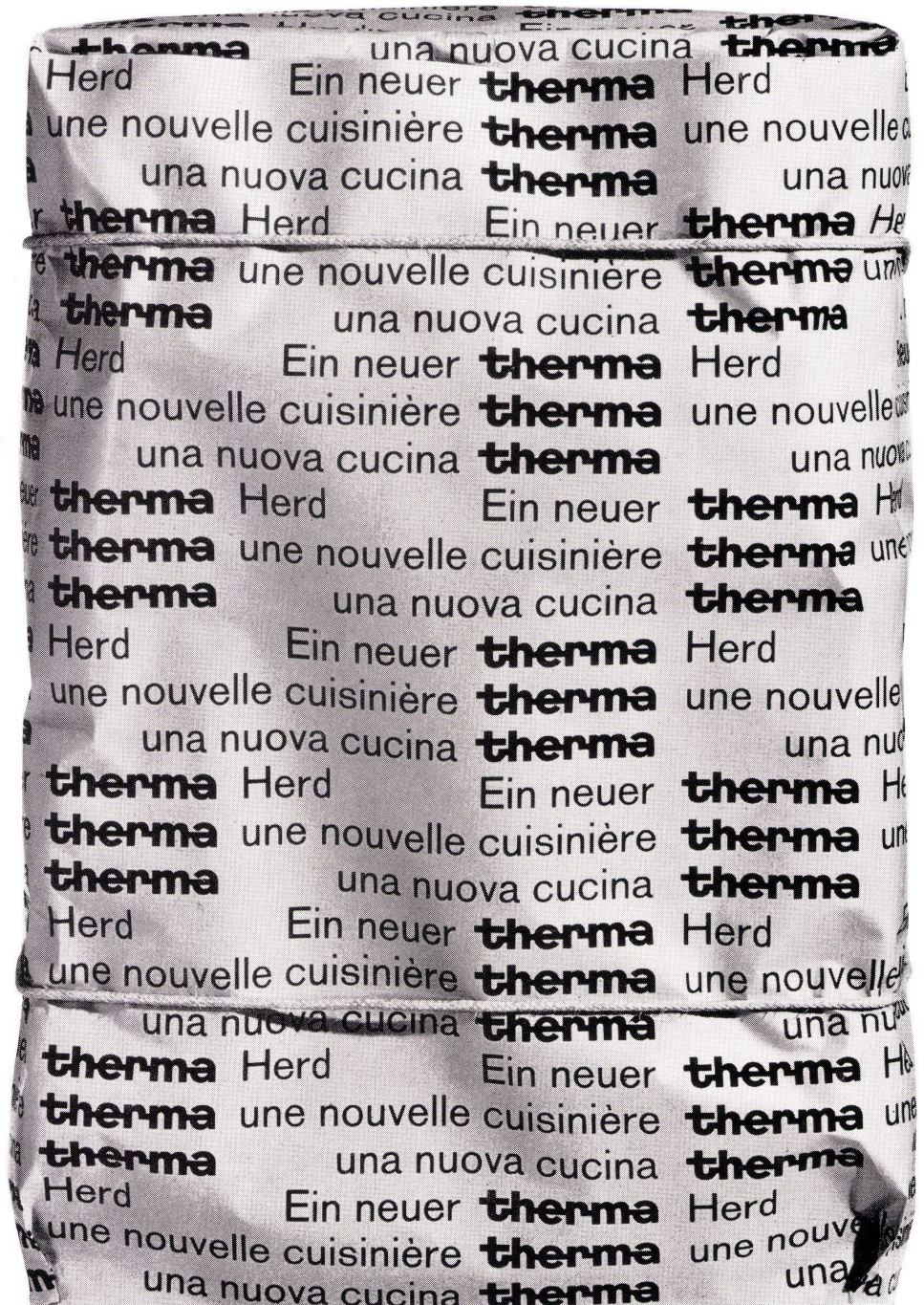

Gebrüder Zehnder AG, Radiatorenfabrik, Gränichen bei Aarau
Schweizer Mustermesse Basel Halle 6 Stand 1302 15. - 25. April 1961

ZEHNDER

Stahlrohr-Radiatoren seit 1930

Eidenbenz

Dürfen wir fragen	ob Sie 80 oder 85 oder 90 cm als Herdhöhe richtig finden?	der neue Therma-Herd stellt sich Ihnen in diesen 3 Höhen vor
Dürfen wir fragen	was Ihnen ein Gewinn von 13,5cm Breite in einer Kleinküche bedeutet?	3 Herdbreiten: 415, 550, 965 mm, die eine davon mit nur 415 mm — ein Novum für einen Vollherd
Dürfen wir fragen	wie Sie die Leistung des Herdes auf die Erfordernisse abzustimmen wünschen?	zur Wahl: 2 bis 5 Kochplatten, 4 Grössen, Normal- und Schnell-Kochplatten
Dürfen wir fragen	wie Sie die Gewohnheitsansprüche und Komfortmöglichkeiten vom Minimum bis zum Maximum berücksichtigen möchten?	zur Wahl: 2 Backofengrössen, dreierlei Backofensteuerungen, Infrarotgrill, Schwergillrost, automatischer Drehspiess, dreierlei Timer, Signallampen, Leuchtschalter
Exakte Antworten	finden Sie in der kompletten Dokumentation	Dürfen wir Sie Ihnen zusenden? Therma AG Schwanden GL Tel. 058 / 7 14 41



therma

Tarkett-Platten — ein schwedisches Spitzenprodukt

Schweden wirkt ja heute tonangebend in der modernen Wohnkultur — so auch TARKETT, die erstklassige schwedische Vinyl-Asbest-Platte für Bodenbeläge. Besonders deshalb, weil —

zusammen mit namhaften Innenarchitekten — es den Herstellern gelungen ist, diese Platten genau nach der Farbtionskala zu schaffen. Das schöne Aussehen der TARKETT-Böden verändert sich selbst bei stärkster Beanspruchung nicht. Dank der erprobten Zusammensetzung des durchgehend eingefärbten Materials sind die Platten sehr widerstandsfähig und gewährleisten eine

erstaunlich lange Lebensdauer. Die porenfreie, ebene Oberfläche von TARKETT nimmt keinen Schmutz auf, weshalb diese Böden in der Reinigung überaus wirtschaftlich sind. Nicht umsonst empfehlen Fachleute TARKETT besonders für Schulen, Spitäler, Verwaltungen, Geschäftshäuser, Restaurants usw., wo sich TARKETT hervorragend bewährt hat.



TARKETT

die erstklassigen schwedischen Bodenbeläge: Platten 30 x 30 cm, Dicke 2,5 mm

TARKETT wird durch jedes gute Fachgeschäft einwandfrei verlegt.

Generalvertretung und Engroslager
Hans Hassler & Co. AG. Aarau



Das führende Haus für Linoleum- und Plastikbeläge



SILENT GLISS, die Marke der modernsten geräuschlosen Vorhangeinrichtungen, ist auf der Rückseite der Profile eingeprägt.

Profil 1011



Geräuschlose Vorhangschienen:

Drei Gründe, die für die Marke SILENT GLISS sprechen

- 1** SILENT GLISS ist ein ganzes Vorhangzug-System. Es hilft Ihnen, von der einfachen bis zur anspruchsvollen Vorhangeinrichtung jeden Wunsch zu erfüllen.
- 2** SILENT GLISS vereint Formschönheit mit vielen praktischen Vorzügen, diskrete Eleganz mit technischem Raffinement. SILENT GLISS gewährt Ihnen bei der Raumgestaltung volle Freiheit.
- 3** Strenge Qualitätskontrollen und Dauerprüfungen garantieren für unbeschränkte Zeit ein sicheres Funktionieren der geräuschlosen Vorhangeinrichtungen SILENT GLISS.

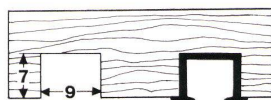

So wird das Profil SILENT GLISS 1011 eingesetzt. Schnellste Vorhangschienenmontage mit dem Einschlagwerkzeug CENTER.

Beratung, Prospekte und Handmuster unverbindlich durch:

Metallwarenfabrik F. J. Keller & Co. Lyss (Bern) Tel. 032 85742/43

Der Architekt

Der Architekt schätzt am SIBIR-Einbaukühlschrank besonders drei wichtige Merkmale: die kleinen Aussenmasse bei grossem Rauminhalt, die zeitlose, gediegene Form und den überaus einfachen Einbau. Dass auch für ihn Dauerhaftigkeit und Preis eine Rolle spielen, ist selbstverständlich.

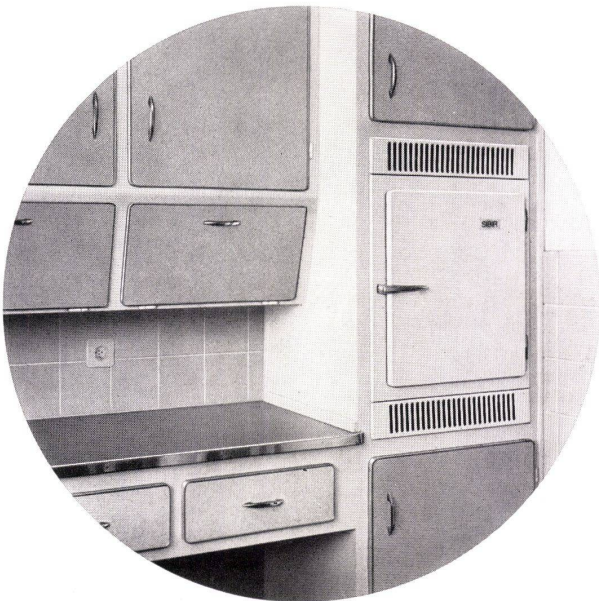

Hervorragende Leistung und Qualität, die nur beim SIBIR gewährte 5-jährige Voll-Garantie und der ausgebaute Service haben den SIBIR zum meistverbreiteten Kühlschrank der Schweiz gemacht, und rechtfertigen das grosse Vertrauen, das er überall genießt.

Verlangen Sie Prospekte und Einbaupläne 1:10 im Elektrofachgeschäft, beim EW oder direkt bei uns.

Kühlapparate GmbH
Schlieren
Tel. 051/988 444

Kühlschrank für jedermann

SIBIR



Das ist der Unterschied im Heizoel-Verbrauch

Bis rund 30% Ölersparnis für Heizung und Warmwasser beim Hoval-Kessel: Das ist die Bilanz der Betriebskosten verschiedener Heizkessel-Systeme in einer Überbauung mit gleichen Mehrfamilienhäusern.

Möchten nicht auch Sie von einer sparsamen und erst noch komfortablen Heizung und Warmwasserbereitung profitieren? Ob es sich um ein Ein- oder Mehrfamilienhaus, um ein Hotel oder um ein Schulhaus handelt, der Hoval-Kessel und die Hoval-Automatik werden Ihnen interessante Vorteile bieten.

Ing. G. Herzog + Co., Feldmeilen ZH, Telefon 051 73 12 82
Lausanne Telefon 021 23 17 82 Bern Telefon 031 9 42 55



Hoval-Kessel

Muba Stand 1321 Halle 6

Form 61

Wettbewerb für neue Gebrauchsgegenstände

Unter der Bezeichnung «Form 61» schreiben die Magazine zum Globus einen Wettbewerb aus für die Gestaltung folgender Gebrauchsgegenstände:

1. Gegenstand zum Aufbewahren von schmutziger Wäsche in der Wohnung
2. Lampe für Arbeits- und Schreibtisch
3. Dielengarderobe

Zur Auszeichnung von neun Modellen stehen der Jury Fr. 9 000.–, also 9 Preise zu Fr. 1 000.–, zur Verfügung.

Die Jury setzt sich zusammen aus: Max Bill, Zürich (Vorsitzender); Dir. Gertrud Bossert, Basel; Margrit Hug, Zürich; Dir. Hans Fischli, Zürich; Rudolf Villiger, Zürich.

Einlieferungstermin: 2. August 1961

Die Wettbewerbsbedingungen sind erhältlich bei der Einkaufsleitung, Magazine zum Globus, Eichstrasse 27, Zürich 3/45

Industrie-Stahlbau

**Zweckmäßig
Schön
Wirtschaftlich**



Neubau AG Brown, Boveri & Cie. im Birrfeld
Architekt: Dr. R. Rohn, Zürich

**Wartmann + Cie AG Brugg
Stahlbau
Kesselschmiede**

Wartmann AG, Oberbipp BE



EMALCO

bürgt für Licht- und Farbecht-
heit, hohe Schlagfestigkeit, alle
Farben ausführbar in hochglanz,
seidenglanz und matt
EMAILLERIE CORGEMONT SA
Corgémont

Aluminiumbrüstungsbänder elfenbeinfarbig feuervermalt

Hochhaus ZUR SCHANZE Zürich
Architekten W. Stüchelin + R. Herter
BSA / SIA Zürich

Gestaltung: Felix Bader Zürich

leicht/ästhetisch

Die hohen ästhetischen Anforderungen an die heutigen Stahlkonstruktionen im Industrie- und Hallenbau haben zur Entwicklung der leichten stahlblecharmierten Perfecta-Dachplatten geführt.

Leichter und sinnvoller konstruieren sind ästhetische Anforderungen, die heute mit Recht im Vordergrund stehen. Das geringe Gewicht der Perfecta-Dachplatten erlaubt solche Konstruktionen; es ermöglicht dadurch Einsparungen bei der Dimensionierung der erforderlichen Tragkonstruktionen und Fundamente.

Perfecta-Dachplatten verleihen einem Bau die ruhige und wohlthuend gepflegte Wirkung. Durch die farbliche Behandlung der längsseitigen Stahlblechprofile können interessante architektonische Effekte erzielt werden. Perfecta-Dachplatten weisen neben geringem Gewicht noch andere

Vorteile auf: Hohe Isolierfähigkeit; je nach Ausführung feuerschützend oder schallabsorbierend; Tragfähigkeit kann den Bedürfnissen angepasst werden; zur Versteifung der Konstruktion können sie mit dem Stahlgebälk verschweisst werden; lassen sich rasch, einfach und trocken montieren. Lieferung der Platten je nach Pfettenabstand bis zu 3 m Spannweite. Verlangen Sie Prospekt Nr. 35. Unsere Vertreter zeigen Ihnen gerne Beispiele und beraten Sie unverbindlich über alle Verwendungsmöglichkeiten. Am besten rufen Sie uns schon bei der Projektierung. (051) 233760 Gips-Union AG. Zürich Talstrasse 83

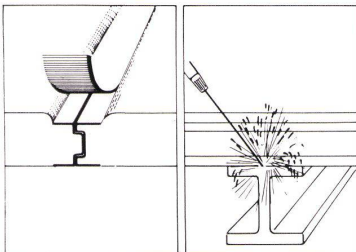
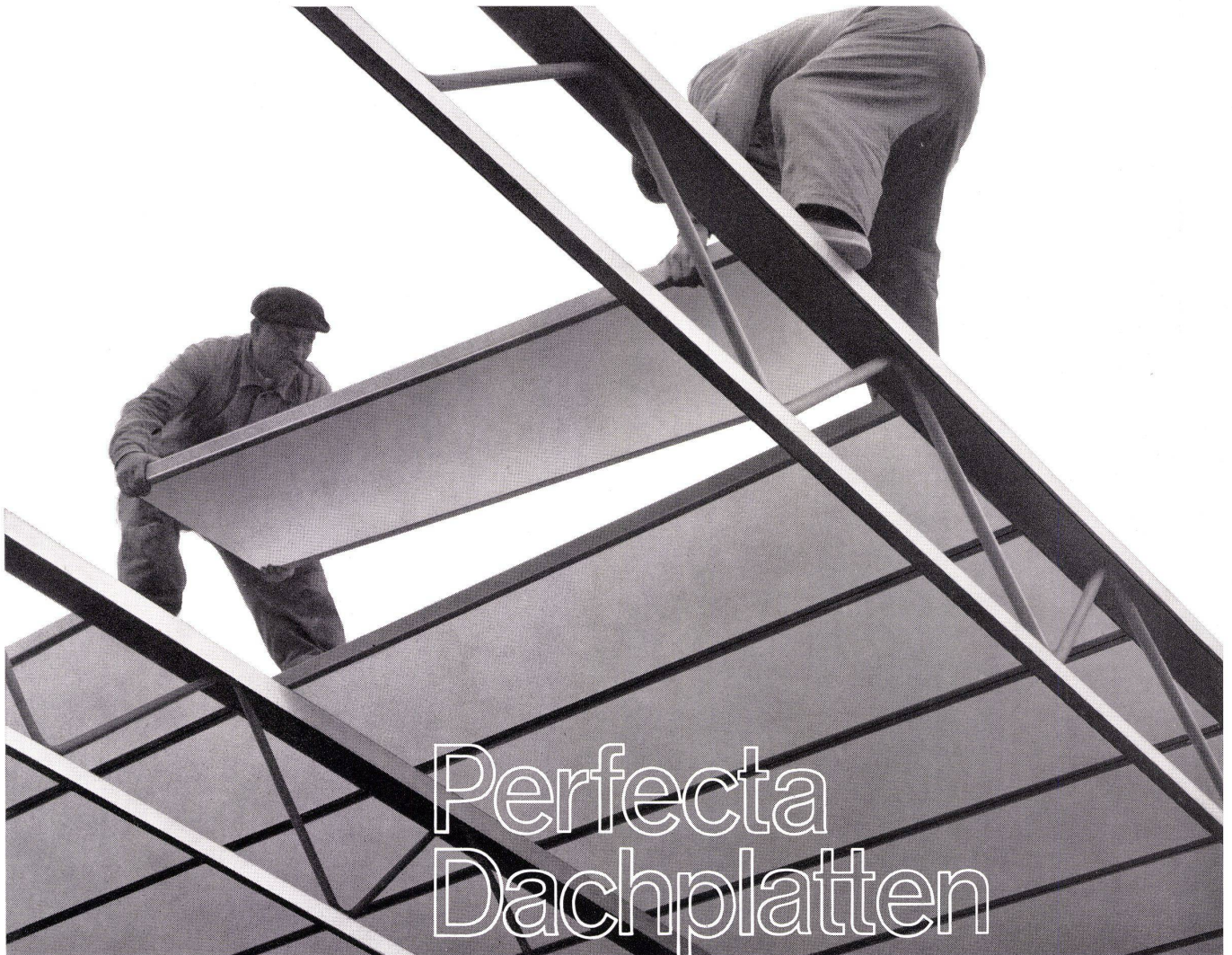

Perfecta-Dachplatten, ein Produkt der



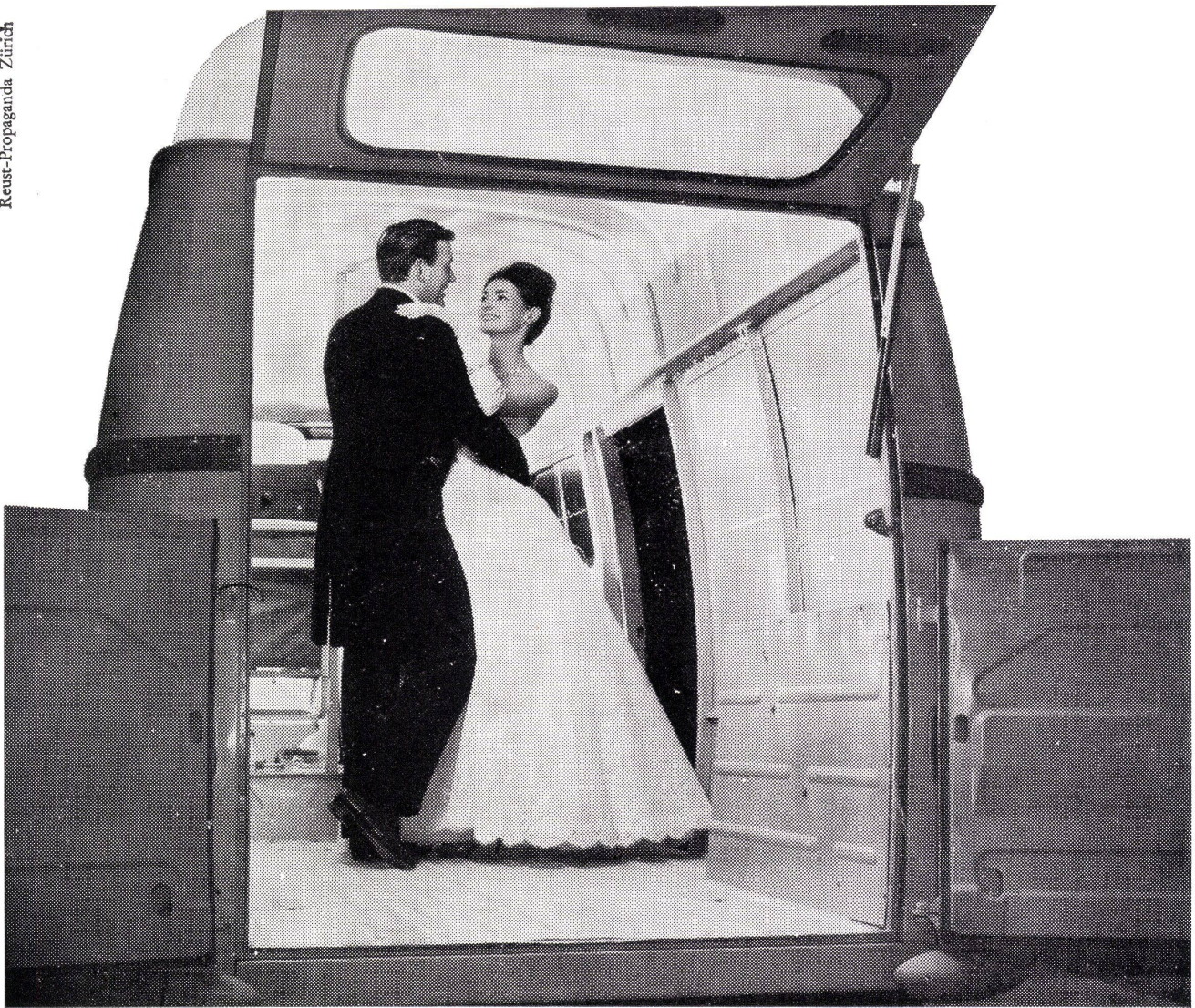

Platz so viel Sie brauchen...



Riesig viel Platz – bis an die Aussenwand topfebener Boden – 6 Türen – minimale Kosten pro Fahrkilometer – das alles – und noch viel mehr! – bietet der neue sensationelle Kleintransporter: Renault-Estafette!

9-10 l pro 100 km / 5,250-6,100 m³ Raum / 600 kg Nutzlast / Probefahrten jederzeit durch

AUTOMOBILES RENAULT

Zürich,

Ankerstrasse 3, Tel. 051 / 27 27 21

Genève,

7, Bd de la Cluse, tél. 022 / 26 13 40

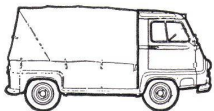

RENAULT estafette

neue



**wirklich vollautomatisch
herrlich weiches Wasser mit
CULLIGAN-Wasserenthärtern!**

Tatsächlich... die CULLIGAN-Wasserenthärter sind sehr gefällige Apparate! In ihren Dimensionen bescheiden und von appetitlichem Äusserem. Die Amerikaner konstruierten sie so raffiniert und einfach, dass sie auch für kleinere Objekte, Einfamilienhäuser, Restaurants usw. zur Selbstverständlichkeit wurden. Ihr günstiger Preis gestattet sogar den Einsatz an einzelnen Maschinen, wie zum Beispiel Waschautomaten, Geschirrwaschmaschinen, Kaffeemaschinen und vielen anderen mehr. Unsere Fachleute erteilen Ihnen gerne Auskunft.

ING. W. OERTLI AG. DÜBENDORF-ZH



**modernes
bauen
erfordert
mehr denn je
vollwertige
isolierungen
gegen
kälte
wärme
schall
und lärm**

**VETROFLEX
glasfasern-
isolierungen
sind ein
merkmal
hoher
bau-qualität**

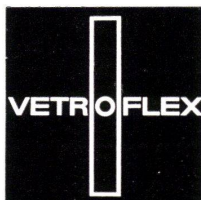

hoher wirkungsgrad
größte lebensdauer
besonders wirtschaftlich
unser technischer dienst
steht ihnen für
unterlagen, berechnungen und
offerten gerne zur verfügung

GLASFASERN AG verkaufsbüro zürich
nüscherstraße 30 telefon 051 27 17 15



«Ich sehe klar: Für unsere neue Wäschereianlage wählen wir Schulthess!»

Grosse Wäschereianlagen müssen straff geplant werden. Raumverhältnisse, täglicher Wäscheanfall, Art des Waschgutes — dies alles bedingt gründliches Überlegen und eine Aussprache mit erfahrenen Fachleuten.

Schulthess richtet jährlich für viele Millionen Franken Grossanlagen ein. Ihr Fabrikationsprogramm umfasst alles, was ein Spital, eine Anstalt, ein Hotel, ein Heim oder auch Industrie- und Gewerbebetriebe benötigen. Dank unserer reichen Erfahrung zeigen wir dem Kunden den für ihn günstigsten, kostensparendsten Weg.

Dazu kommt, dass Schulthess alle Waschautomaten von 4-60 kg und sämtliche Pullman-Anlagen bis 230 kg Ladegewicht mit Lochkarten steuert. Der Wäschemeister schiebt nur noch die auf das Waschgut abgestimmte Karte ein und sofort beginnt der Automat das richtige Waschprogramm.

Verlangen Sie eine unverbindliche Besprechung mit Schulthess, bevor Sie sich in irgend einer Richtung festlegen. Das wird sich für Ihr Investitions-Budget vorteilhaft auswirken.



Bäckereien, Metzgereien, Hotels, Heime, Anstalten, Spitäler, Sanatorien, öffentliche Körperschaften, Industriebetriebe — für alle baut Schulthess die zweckmässigste Wäschereianlage.

SCHULTHESS

Maschinenfabrik Ad. Schulthess & Co. AG Zürich

Zürich	Stockerstrasse 57	Tel. 051/27 44 50
Bern	Aarberggasse 29	Tel. 031/ 3 03 21
Chur	Bahnhofstrasse 9	Tel. 081/ 2 08 22
Lausanne	16, avenue du Simplon	Tel. 021/26 21 24
Neuenburg	9, rue des Epancheurs	Tel. 038/ 5 87 66



Besuchen Sie uns an der Muba, Stand 6545, Halle 20, 2. Stock, links neben der Rolltreppe.

Alumag Fluoreszenzleuchten

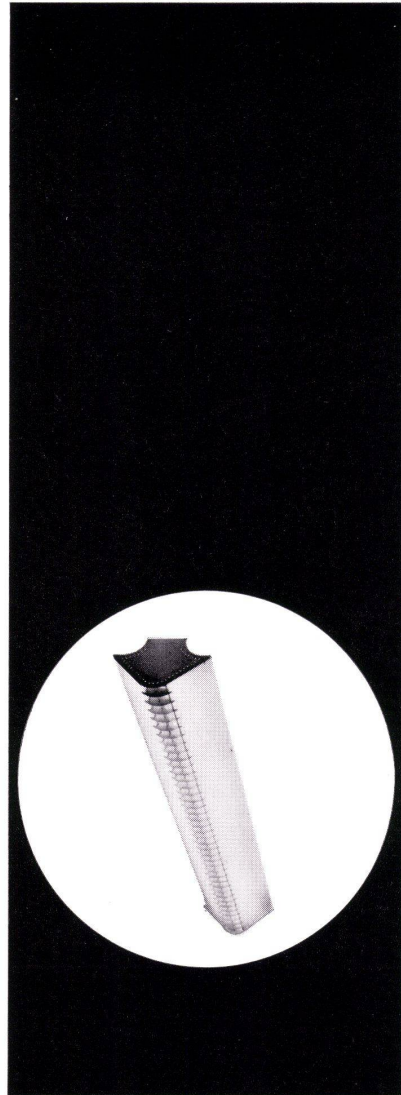

Diese Zeichensaalbeleuchtung haben wir für die Apparate- und Maschinenfabrik Zellweger AG in Uster (Zürich) geplant und ausgeführt.
Alumag Deckenleuchten mit beidseitigem Mattglas und Metallraster, hier in Reihe montiert, spenden ein blendungsfreies, diffuses Licht.
Lieferbar als Decken- oder Pendelleuchten.

Wir haben grosse Erfahrung in der Büro-Beleuchtung.

 **ALUMAG**

Aluminium Licht AG Industrie für technische Beleuchtung Uraniastrasse 16, Zürich Tel. (051) 23 77 33

Wie der Schatten



Schönenwerd

Basel

Bern

Genève

Lausanne

Lugano

Luzern

Neuenburg

Solothurn

St. Gallen

Winterthur

Zürich

Emil Schenker AG.

Sie lieben ihn doch auch, den angenehm-kühlen Schatten des Waldes? Diesen Schatten nun ins eigene Heim oder an Ihre Arbeitsstätte zu zaubern und je nach der Intensität der Sonnenbestrahlung zu regulieren, das ist eine Aufgabe, die die Schenker-Lamellenstoren mit Auszeichnung erfüllen. Unsere Techniker geben Ihnen bereitwillig über jedes Problem der Sonnenabschirmung Auskunft.

Schenkerstoren

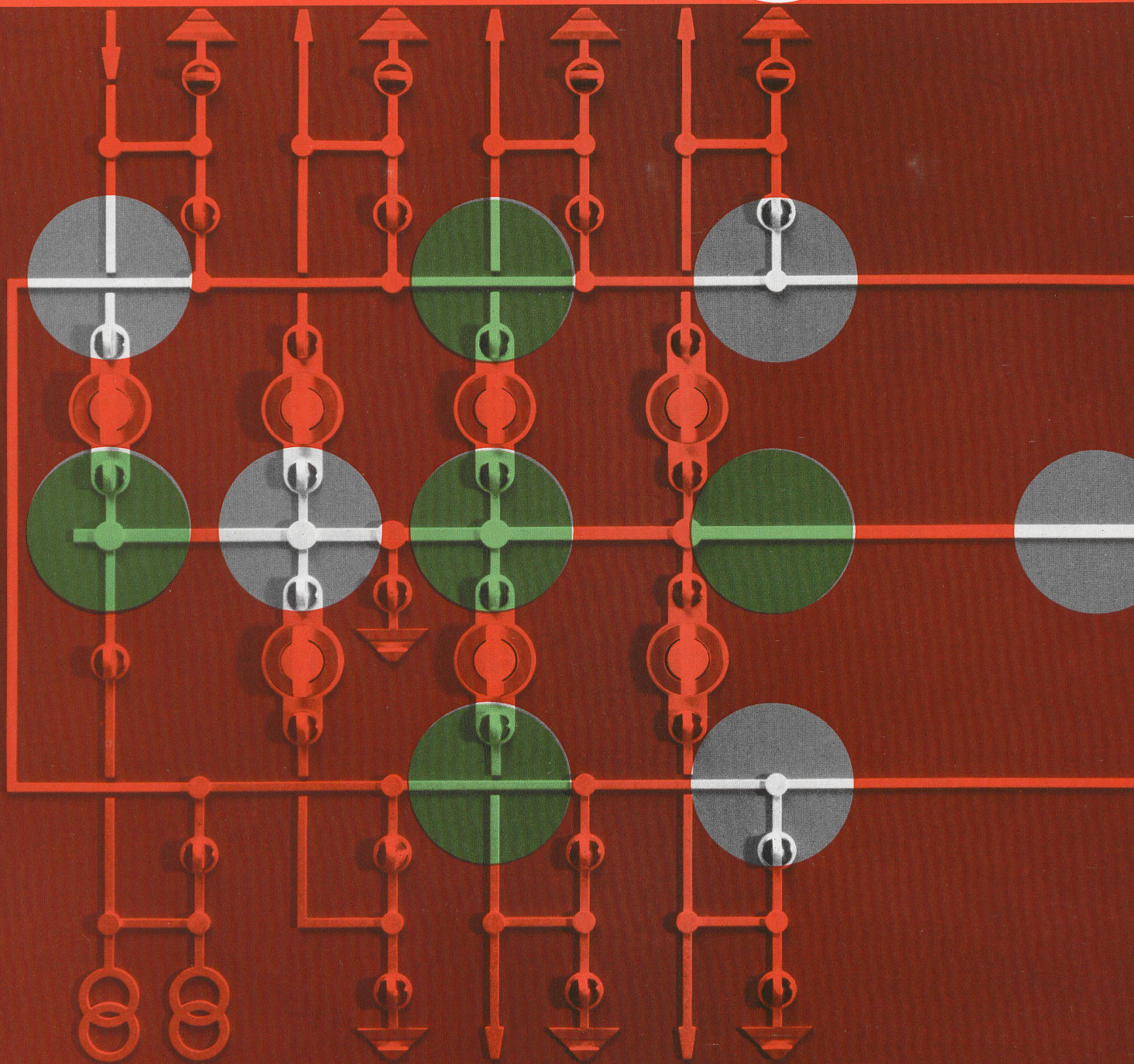

Zweckmässige Stromversorgung im Industriebetrieb erfordert
exakte Planung der elektrischen Anlagen.

Wir projektieren die Primär- und Sekundärverteilung
für Gemeinden, Industriegebiete und Industrieanlagen.

Baumann, Koelliker

AG für elektrotechnische Industrie Sihlstrasse 37 Zürich 1

futura

futura-Büromöbel
für elegante Direktions- und
Konferenzräume

Fabrikanten:

Girsberger Co
Stuhl- und Tischfabrik
Bützberg Be
Aebi + Cie
Möbelfabrik Huttwil Be

**Offizielle futura-Vertretungen
mit Ausstellung:**

Aarau: Otto Mathys
Baden: Otto Mathys
Basel: Guhl & Scheibler AG
Alfred Maerki AG
Bellinzona: Gianni Casagrande SA
Bern: Eugen Keller & Co AG
Biel: Walter Richard
Birsfelden: Guhl & Scheibler AG
Burgdorf: Max Jäggi
La Chaux-de-Fonds: Paul Boss
Fribourg: H. & G. Labastrou
Genève: O. Bachmann
Baumann-Jeanneret SA
R. Furrer Fils SA

Grenchen: Büromaschinen AG
Langenthal: Oswald Meier
Luzern: Albert Linsi
Moutier: Meubles Hadorn
Neuchâtel: Ph. Ramseyer
Olten: Otto Mathys
Solothurn: Rudolf Baumgartner
Büromaschinen AG
St. Gallen: Oscar Rutishauser & Co
Winterthur: W. H. Schoch & Co
Zürich: Büro-Meier
Facit-Vertrieb AG
Rud. Furrer Söhne AG

Aussteller an der Mustermesse 1961 in Basel:
Rudolf Furrer Söhne AG Zürich, Halle 11, Stand 4342 + 4238
Guhl & Scheibler AG Basel, Halle 11, Stand 4254





hablützel



Antik und modern — zwei Möglichkeiten, aber ein Teppich, ein TISCA-Teppich.

Der moderne Individualist verabscheut jede schablonenhafte Wohnform. Dagegen hat er ein ausgesprochen feines Gefühl für Form, Material und Farben. Gleich wie mit sachlich-neuen Möbeln, versteht er es auch mit antikem, dekorativem Mobiliar seiner Wohnung ein zeitnahe und unkonventionelles Gesicht zu geben. Solche Räume haben neben ihrer funktionellen Bedeutung ihre eigene Farb- und Materialskala. — Entscheidend für die angenehme Atmosphäre ist die richtige Auswertung von Material und Farben zu raffinierten Kontrasten oder dezenten Betonungen. Den Uni- und Strukturteppichen aus der TISCA-Kollektion kommt bei dieser Gestaltung eine primäre Rolle zu. Im modernen Raum, als warmer Materialkontrast zur kühlen Eleganz der Möbel, wie im antiken Intérieur, bringt der gleiche Teppich durch seine grosszügige, neutrale Fläche den ganzen Formenreichtum vorteilhaft zur Geltung, ohne dem Raum jene unangenehm-satte Schwere zu geben. Das abgebildete Beispiel illustriert den BERBERISCA aus der TISCA-Kollektion, ein handgewobener Florsteppich in authentischer, handgesponnener und naturmelierter Berberwolle. Der hochwertige Teppich mit seiner breiten Naturtonskala von rohweiss zu den dunklen Wolltönen lässt sich in jeder Grösse bis zu einer Breite von 4,25 m anfertigen. Bei einem erstaunlich günstigen Preis eröffnet dieser eine Menge nicht alltäglicher Anwendungsmöglichkeiten.

TISCA

TISCA-Teppiche werden an der MUBA regelmässig mit dem Prädikat DIE GUTE FORM ausgezeichnet.
 Bezugsquellennachweis. Muster und Prospekte durch:
 A. Tischhauser + Co., Weberei, Bühler b/ St. Gallen 071 922 62
 Besuchen Sie uns an der MUBA Halle 17 Stand Nr. 5818



Torerorot –

festlich, anregend, stimmungsvoll.

In dieser und in jeder Farbe
ist Plastofloor Dätwyler die Grundlage
gediegener Raumgestaltung
und angenehmen Wohnens.

Plastofloor Dätwyler, ein Produkt der
Dätwyler AG, Altdorf-Uri

**Plastofloor
Dätwyler**

Plastofloor

Plastofloor Dätwyler, der bewährte Kunststoffbelag für Böden und Treppen. Die besonderen Eigenschaften und die zweckmässig abgestuften Belagsdicken machen Plastofloor Dätwyler überall verwendbar. Plastofloor ist unverwundlich, gleitsicher, leicht zu reinigen und unempfindlich gegen Fette, Öle, Laugen und die meisten Säuren. Die charakteristische korkhaltige Unterschicht verleiht dem Belag eine wohltuende Weichheit, schützt vor Kälte und dämpft den Lärm. Plastofloor ist lieferbar in flexiblen Bahnen oder in Platten. Lieferung und Verlegung durch den Fachhandel. Permanente Ausstellungen in den Baumessen von Lausanne, Bern, Basel und Zürich.

Dätwyler AG
Schweizerische Draht-, Kabel- und Gummwerke, Altdorf-Uri, Telefon (044) 2 13 13



Dätwyler



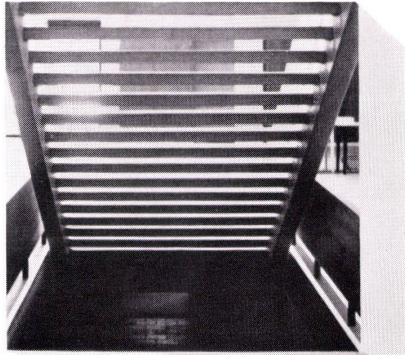

Wir fabrizieren jede gewünschte Treppen-Anlage, ob Spindeltreppen, Wangentreppen mit Auflage an den Podesten, Trittplatten und Stellriemen, Winkelstufen, Vollstufen, Keramostreppen fabrikmässig mit keramischen Platten ausgeführt usw. Wir verfügen über rationelle Einrichtungen und können Treppenläufe fertig geschliffen oder unbearbeitet betonroh in einem Stück von Auflager zu Auflager herstellen. Alle Ausführungen benötigen keinen Unterhalt und sind leicht sauber zu halten.

Spezialbeton AG
Staad/SG Telefon 071 - 4 19 34

Martz + Bühmann

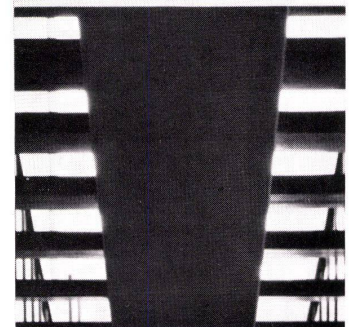
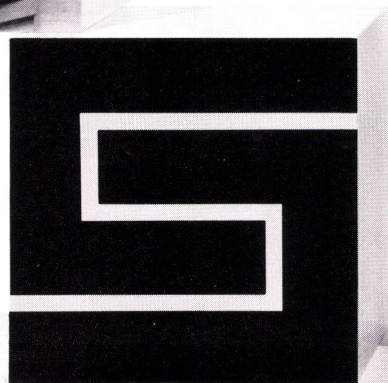
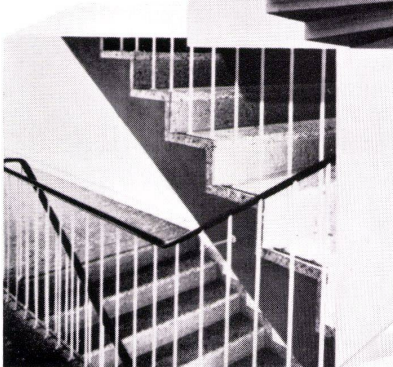
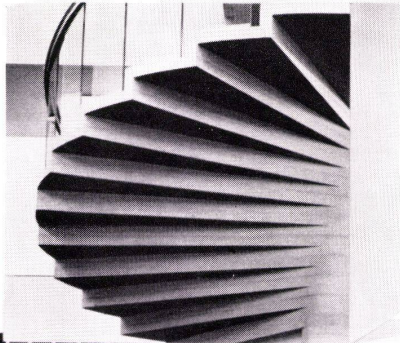
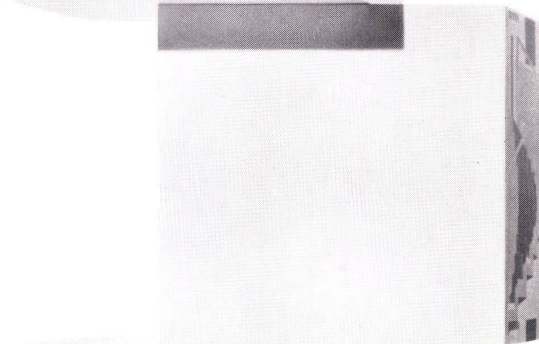

norm

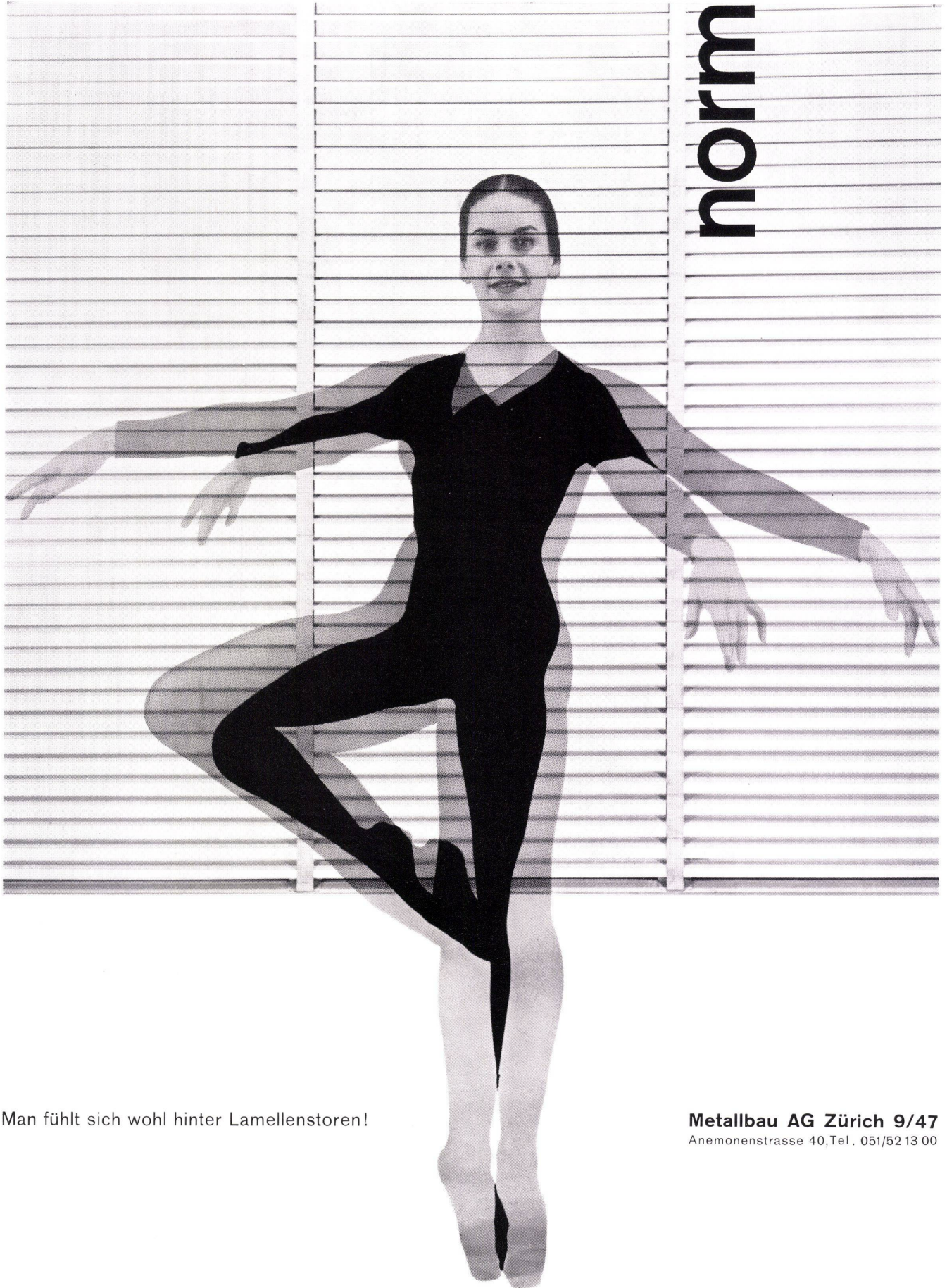

Man fühlt sich wohl hinter Lamellenstoren!

Metalbau AG Zürich 9/47
Anemonenstrasse 40, Tel. 051/52 13 00



MY HOME
IS MY CASTLE

Die wohliche Atmosphäre ist es, die unserem Heim das gewisse Etwas verleiht, das wir lieben.

Oft sind es Kleinigkeiten, die den Ausschlag geben: bunte Vorhänge, farbige Möbelüberzüge, geschmackvolle Wandverkleidungen.

Verwenden Sie deshalb Vinasto, das farbenfrohe Plasticoleder; es hebt den Wohnkomfort Ihres Heimes. Dann werden Sie spüren, wie behaglich Ihre Wohnung sein kann.

Vinasto

Kennen Sie Vinasto – das farbenfrohe und strapazierfähige Plasticleder?

Es ist für moderne Wohnungen, unsere Zeit und ihre Menschen geschaffen worden.

Und so vielseitig verwendbar: Sesselüberzüge, Wand- oder Türverkleidungen und Vorhänge aus Vinasto verbreiten überall eine frohe und warme, wohnliche Atmosphäre. Sie können wählen aus einer reichen Farbenskala und vielfältigen Strukturen. Vinasto besitzt Vorzüge, die Sie gewiß zu schätzen wissen; es ist abwaschbar, lichtecht, wärme- und kältebeständig – kurz, es ist ein Material für hohe Ansprüche.

Die Chemie hat Kunststoffe mit hervorragenden Eigenschaften erzeugt, Kunststoffe, die die Gestaltung unserer Umwelt bleibend beeinflussen. Auch Vinasto gehört dazu, das vielseitig verwendbare Plasticleder.

Langjährige Erfahrung und ein Stab qualifizierter Mitarbeiter haben hier ein Material geschaffen, das aus unserem Wohnkomfort nicht mehr wegzudenken ist.

Der Mensch von heute bevorzugt praktische Werkstoffe. Vinasto vereinigt Schönheit der Farben, aparte Strukturen und hervorragende Materialeigenschaften zu einem harmonischen Ganzen.

Geschmackvolle und gepflegte Innenausstattung trägt zum Wohlbefinden aller bei. Vinasto bringt den warmen Akzent in Ihr Heim, den der Mensch von heute braucht. Verwenden auch Sie deshalb Vinasto – das Plasticleder für verwöhnte Ansprüche.



Vinasto

Spoerry & Schaufelberger AG, Rapperswil
Telephon (055) 2 12 51



Stahlshedbauten

gute Lichtverhältnisse
hohe Wirtschaftlichkeit
rasche Betriebsbereitschaft

Geilinger & Co.

Winterthur

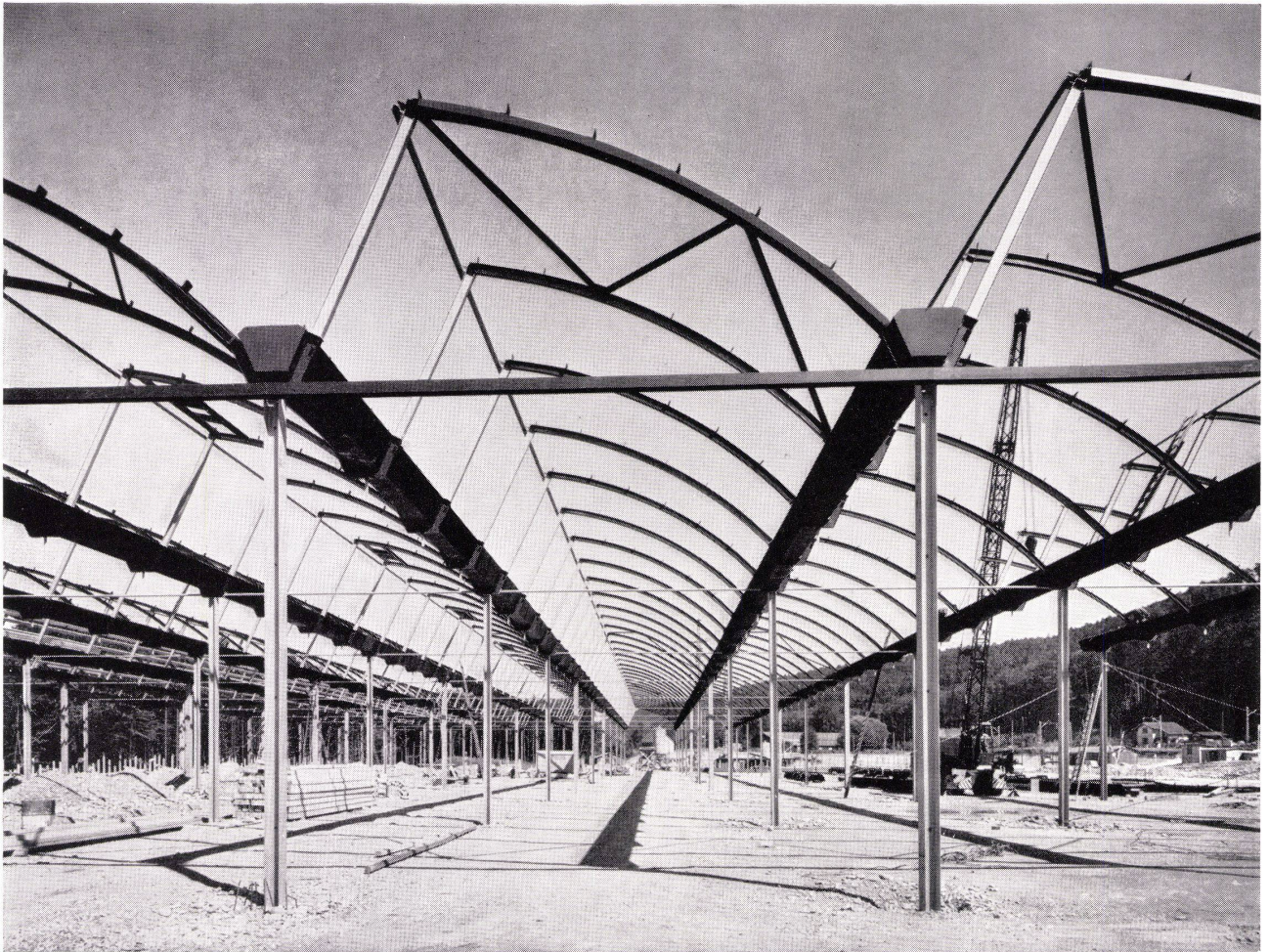

GC 6006

Shedhalle Müller AG, Brugg. (Entwurf und Bauleitung Bauabteilung der Georg Fischer AG, Schaffhausen). Grundfläche 108 x 80 m, Shedrinnenabstand 8 m, Stützteilung 12 m, Eindeckung mit Welleternit, Zwischenisolation aus Centritex Mineralwollplatten und raumseitiger Abschluss mit Perfekta Akustikplatten.

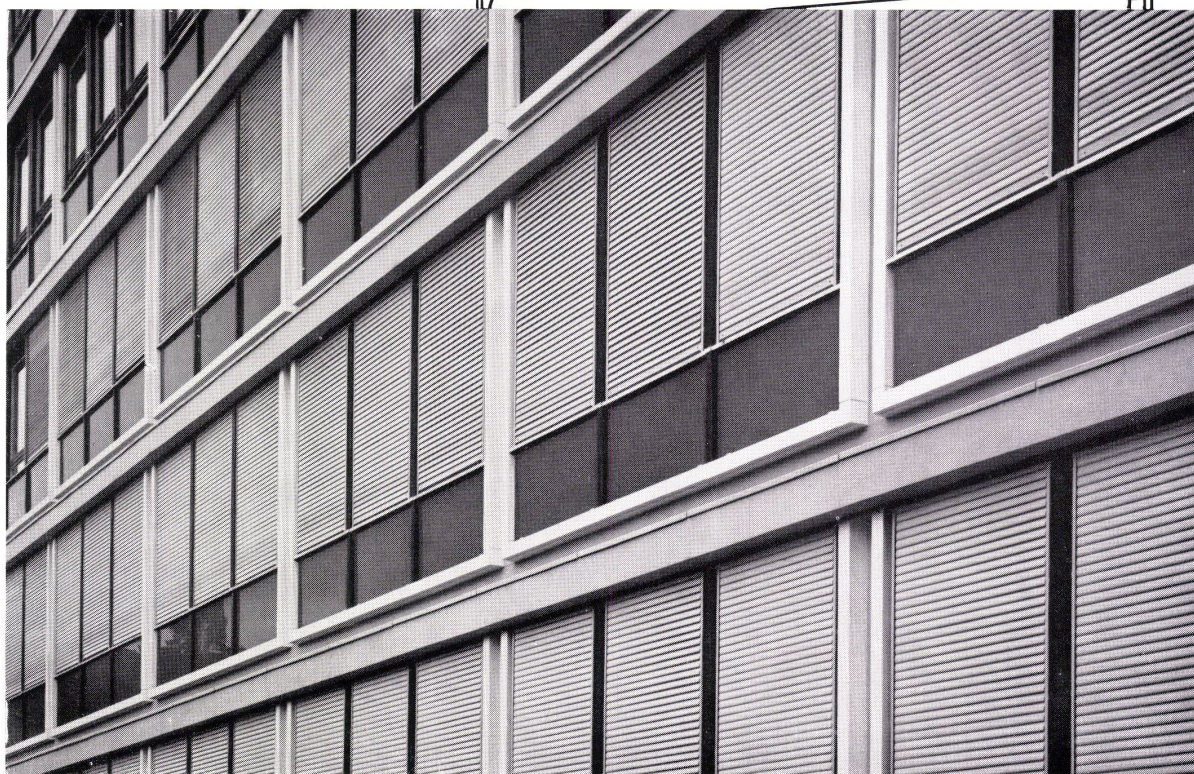

**Für
Rollstoren
immer**

Luxaflex — die Qualitätslamelle

Führende Architekten der ganzen Welt schätzen Luxaflex Lamellen wegen folgender 3 Qualitäts-Merkmale:

- Garantierte Farbbeständigkeit der 11 modernen Farben.
- Besondere Behandlung bürgt für grösste Widerstandsfähigkeit gegen Hitze und Kälte.
- Speziallackierung mit grösster Oberflächenhärte für absolute Wetterfestigkeit.

Luxaflex-Lamellen werden von bekannten Schweizer Storenfabrikanten verarbeitet.

Näheren Aufschluss gibt Ihnen das Luxaflex Verkaufsförderungs-Büro, Postfach 234, Zürich 34



*Luxaflex ist die eingetragene Schutzmarke der
HUNTER DOUGLAS HOLLAND 6111/VBI 1/1-2



50 Jahre Franke

Unsere Firma feiert dieses Jahr ihr 50jähriges Bestehen. Mit Genugtuung — und auch etwas Stolz — dürfen wir auf Jahre grossen Fortschritts im Küchenbau und auf eine langjährige Erfahrung in der Entwicklung und Fabrikation von Spültischen in rostfreiem Stahl zurückblicken. Wo Freude ist, soll auch Dankbarkeit herrschen. Dankbarkeit gegenüber unsern Kunden, den Architekten und Installateuren, die unsere Anstrengungen

FRANKE

W

überall im In- und Ausland mit grosser Anerkennung belohnt haben. Deshalb werden uns die vergangenen 50 Jahre erfreulichen Gelingens Ansporn genug sein, auch in Zukunft nur Bestes zu leisten.

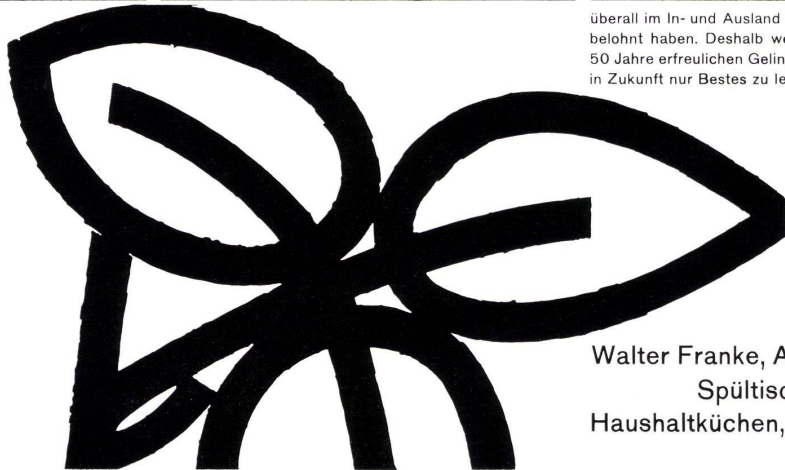

Walter Franke, Aarburg:
Spültische, Kombinationen
Haushaltküchen, Grossküchen
Apparatebau



Au corps médical

Nous avons procédé à l'examen clinique de la Citroën ID et DS 19, dont les antécédents héréditaires vous sont bien connus.

L'habitus frappe par la sobriété de ses lignes, relevant d'une esthétique particulière et fonctionnelle; dignes de mention, la simplicité du tableau de bord, le volant monobranche, le revêtement intérieur en caoutchouc mousse et plastic.

L'auscultation du moteur révèle un rythme régulier et silencieux, la présence des vitesses synchronisées et automatiques éloignant l'éventualité d'accéléérations paroxystiques.

L'appareil respiratoire se distingue par une alimentation d'air frais, réglable en intensité et direction, ce qui garantit une ventilation adaptée aux exigences du moment.

Signalons tout particulièrement les **organes de statique et d'équilibre**, assurés par la suspension hydropneumatique; ceci donne à la démarche une stabilité, une conservation de la position horizontale, ainsi que le maintien à une hauteur optima.

Les organes de la vue sont avantagés par des glaces sans encadrement ni déflecteur; il en résulte un champ visuel étendu, sans scotones gênants.

Son **système nerveux**, sa promptitude à répondre aux divers stimuli du conducteur, son confort intérieur propre à l'équilibre psycho-somatique, sa maniabilité accrue par un braquage obéissant, tous ces symptômes nous amènent à un diagnostic de certitude, celui d'une voiture appelée à être choisie par le médecin pour compagne fidèle de son labeur quotidien.

Platte für Platte ist bei KELLCO kerngesund. Jede KELLCO-Kunststoffplatte ist aus zähstem Material gleich sorgfältig aufgebaut. Die makellos schöne Oberfläche ist ein untrüglicher Spiegel bester Schweizer Qualitätsarbeit.

Dies gilt auch für die Kollektion 1961 – für die neuen Pastellfarben. Haben Sie diese übrigens schon getestet? Das sollten Sie unbedingt tun. Sie werden feststellen, daß für großflächiges Gestalten genau diese Töne gefehlt haben. Mit unserer Pastellserie werden Sie neue Möglichkeiten erblicken, Kunststoffplatten materialgerecht einzusetzen.

Wir stellen Ihnen die neuen Pastellfarben vor: zinkgelb – stahlblau – lachsrot – gletschergrün – lindengrün – staubgrau. Prüfen Sie unsere Pastellfarben kritisch – Sie werden zugeben, daß KELLCO einmal mehr wieder einen Schritt voraus ist.

Keller & Co. AG, Klingnau Telefon 056 5 11 77



Der Kern von KELLCO...



entscheiden Sie sich für das Beste—



wenn Sie in Ihren Projekten Kunststoffplatten vorschreiben. Wählen Sie ein Schweizer Produkt, welches Ihnen nebst einer reichen Farbauswahl auch das Maximum an Qualität und Service bietet. Verlangen Sie also, kurz gesagt, KELLCO-Platten.

Die Kollektion 1961 wurde in der Graureihe und den hellen Uni-Farben erweitert, nämlich gerade in jenen Tonstufen, welche Sie im modernen Küchen- und Ladenbau usw. fordern. Es sind aber nicht nur die dezenten Farben, hübschen Dessins und der warme Seidenglanz, welche für KELLCO sprechen, sondern ebenso sehr die vielen praktischen Vorteile dieser erstklassigen Schweizer Kunststoffplatte.

Planen Sie also kein Restaurant, keine Küche, keinen Laden oder welche Art Innenausbau es auch sei, ohne vorher die Vorteile der Kollektion 1961 der Schweizer Kunststoffplatte KELLCO geprüft zu haben. Nur das Beste ist auf weite Sicht das Wirtschaftlichste, und nur das Beste ist für Ihre Projekte das Richtige.



Jede KELLCO-Platte genießt im Sinne der NEMA-Normen volle Fabrikgarantie.



Die 5 Mitarbeiter im technischen Dienst stehen für Auskünfte betreffend Anwendungs- und Konstruktionsprobleme kostenlos zur Verfügung. Dieser technische Dienst gibt den Verarbeitern Ratschläge in Zusammenhang von KELLCO hinsichtlich der Verarbeitung und Konstruktion.

Wollen Sie Holz mit KELLCO kombiniert einsetzen, so stellt Ihnen der technische Dienst Rahmen aus den bekanntesten Holzarten mit entsprechenden KELLCO-Füllungen im Format A 4 zur Verfügung. Dieses Spezialsortiment erlaubt Ihnen, aus über 300 interessanten Kombinationen das Richtige zu wählen.



Die porenlose und hygienische Oberfläche der KELLCO-Platte ist unempfindlich gegen Spirituosen, Fruchtsäfte, Weine, Öle und Fette sowie alle im Haushalt normalerweise vorkommenden Chemikalien. Mit einfachsten Mitteln ist KELLCO im Nu gereinigt.



KELLCO-Platten sind bis 150°C hitzebeständig, und die 70 Farben und Dessins sind nach den NEMA-Normen auf Lichtechtheit geprüft. Der harte Belag ist gegenüber Abnützung außerordentlich widerstandsfähig.



Die Kollektion der 70 Muster oder Prospekte senden wir Ihnen auf Wunsch gerne zu.

wählen Sie deshalb KELLCO- Platten

3

Qualität darf niemals Sache des Zufalls sein!



Das Bauwesen verlangt, um die Lebensdauer und einen minimalen Unterhalt der Objekte zu gewährleisten, hohe Qualität.

Der Ruf hoher Qualität, den die GEBERIT-Erzeugnisse auf dem Weltmarkt genießen, ist nicht Zufall. In zahlreichen Qualitätskontrollen wird die tägliche Produktion überwacht. Neue Materialien werden vor dem Einsatz verschiedenen, harten Prüfungen unterzogen. Damit werden nur garantiert hochwertige Werkstoffe für die Serienfabrikation freigegeben.

Alle Einzelteile der GEBERIT-Spülkästen und Siphons werden im eigenen Werk hergestellt. Deshalb besitzen wir die Sicherheit, dass alle Bestandteile, vom Rohmaterial bis zur Fertigmontage, unsern hohen Qualitätsansprüchen genügen.

Über ein halbes Jahrhundert Erfahrung im Spülkastenbau und über 25 Jahre Erfahrung in der Verarbeitung von thermoplastischen Werkstoffen für die sanitäre Branche schufen den Ruf: GEBERIT bietet Sicherheit!

GEBERT+CIE
Rapperswil am Zürichsee
Telephon 055 2 03 44



GEBERIT

**Akustik
Schall-
isolation
Ventilation
Lärm-
bekämpfung**

GARTENMANN ISOLATIONEN

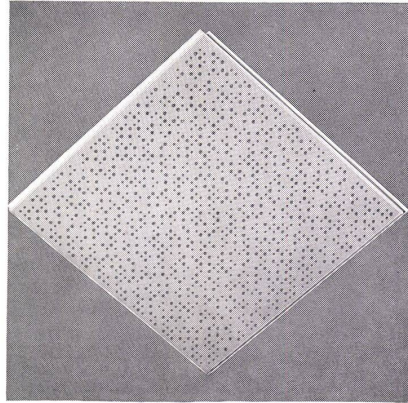
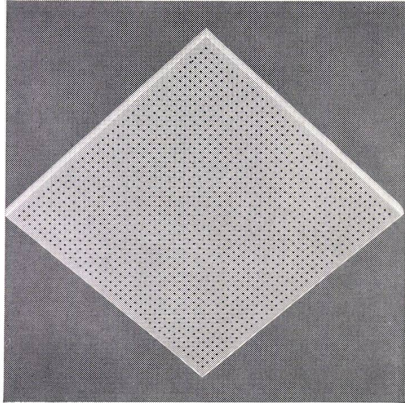

NAVITEX

Akustik-Platten für Decken und Wände



ECHOSTOP

Stuckplatten für Akustik und Ventilation

TELA - Matten

für Trittschall- und Wärme-Isolationen

ELASTORIB

Isoliermaterial gegen Erschütterungen

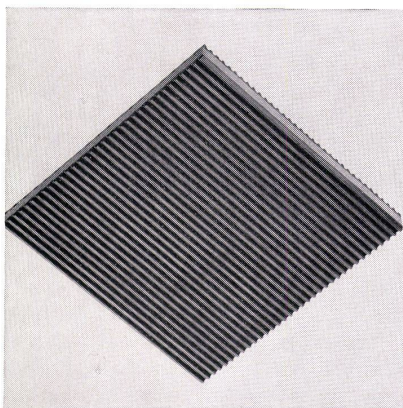

Ein kleiner Auszug aus unserem
Arbeitsprogramm. Benützen Sie
unseren technischen Dienst für die
Lösung Ihrer Probleme auf dem
Gebiete der Lärmbekämpfung,
der akustischen Korrektur, des
Trittschalls, der Erschütterungs-
isolation und der Wärmeisolation

Jederzeit demontable Decken durch das
neue Gartenmann Einlegemontagesystem

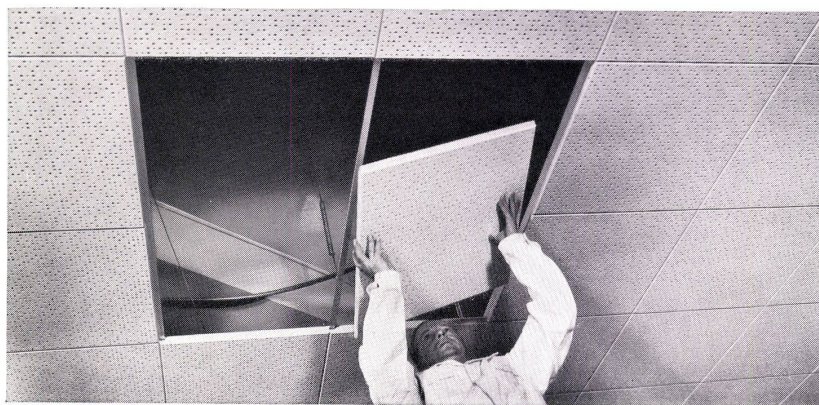

C. Gartenmann & Cie AG

BERN/BASEL/ZÜRICH/GENÈVE
Fabrik und Lager in Zollikofen/Bern

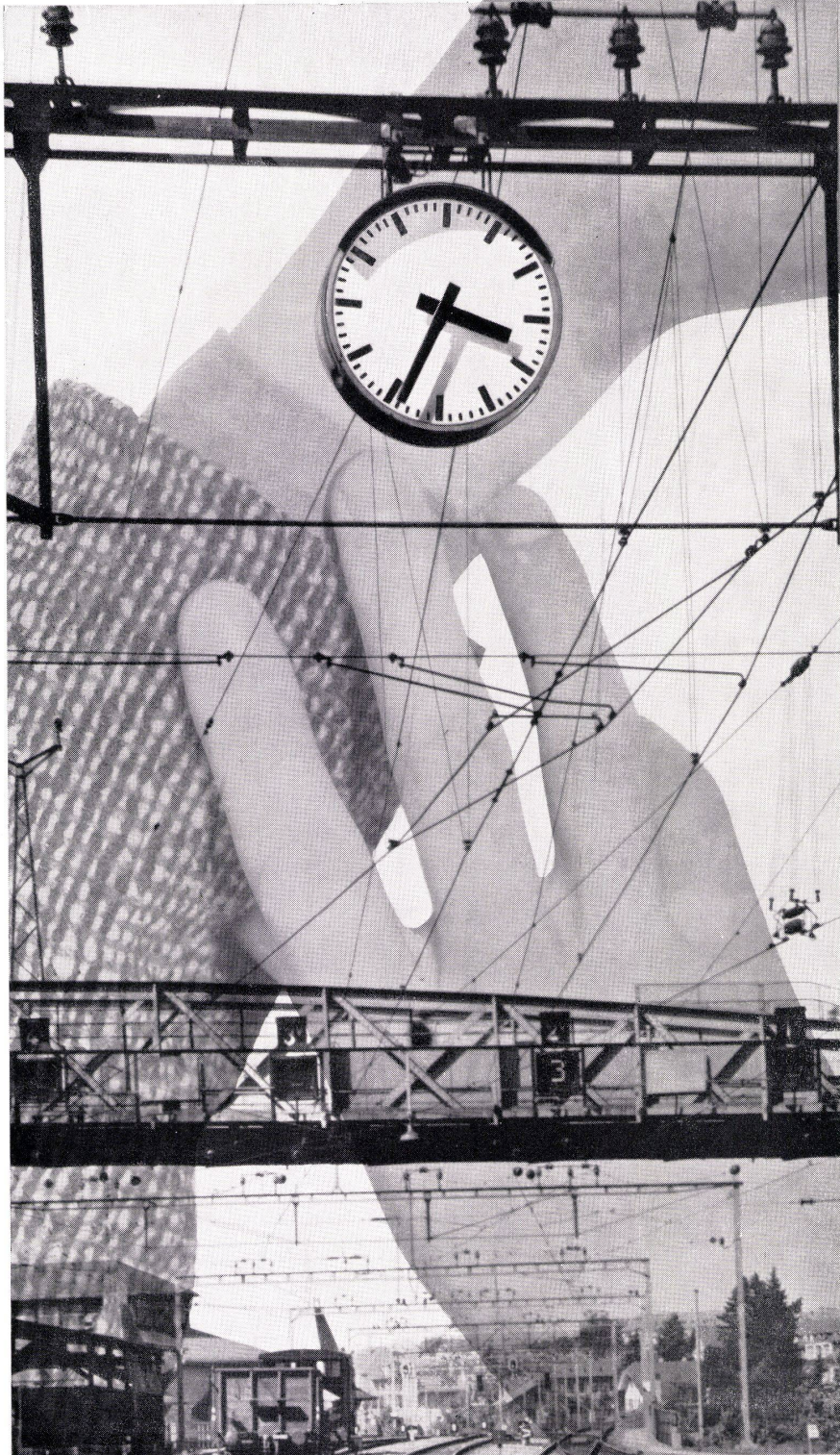

FAVAG

**zeigt mit der
Genauigkeit eines
Chronometers
die Zeit an...**

...in Bahnhöfen, Flughäfen, Schulen, Spitälern, Büros, Fabriken u.s.w. in vielen Ländern aller fünf Kontinente.

Die FAVAG Haupt- und Nebenuhren zeichnen sich besonders durch ihre einfache, gut ausgedachte Konstruktion aus, die ihnen Betriebssicherheit und lange Lebensdauer verleiht.

Dank einer hundertjährigen Erfahrung hat sich FAVAG auf dem Gebiet der elektrischen Uhrenindustrie Weltruf erworben.

Die FAVAG-Ingenieure beraten Sie gerne bei der Projektierung Ihrer Zeitmessanlagen.

FAVAG

Mustermesse Basel
Stand Nr. 396, Halle 2

Mat

FAVAG
10 001

FAVAG A. G. Neuchâtel - Schweiz

AirLoc

gegen Lärm und Vibrationen

Für Fabrikneubauten wird heute die moderne und zweckmäßige Air-Loc isolierte Maschinen- aufstellung mit bestem Erfolg angewendet.

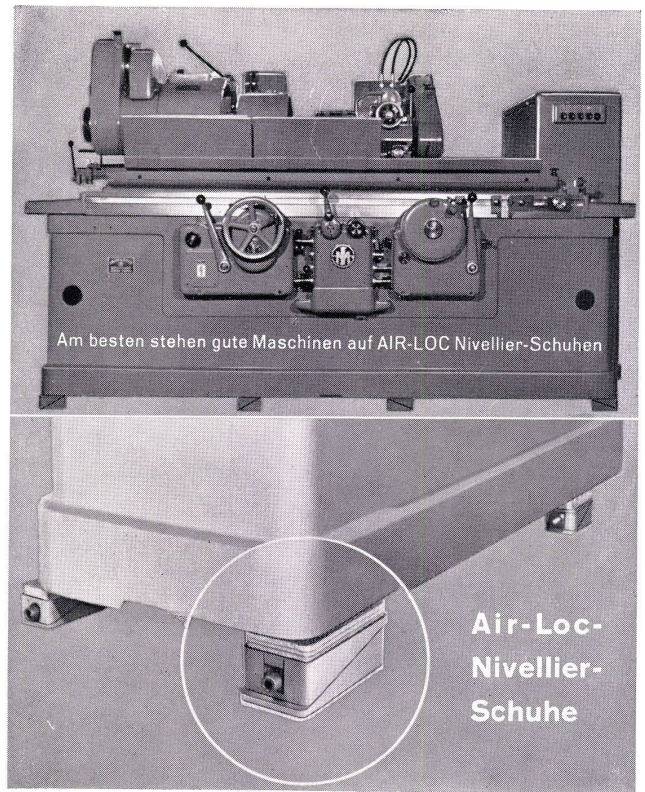

Air-Loc-
Nivellier-
Schuhe

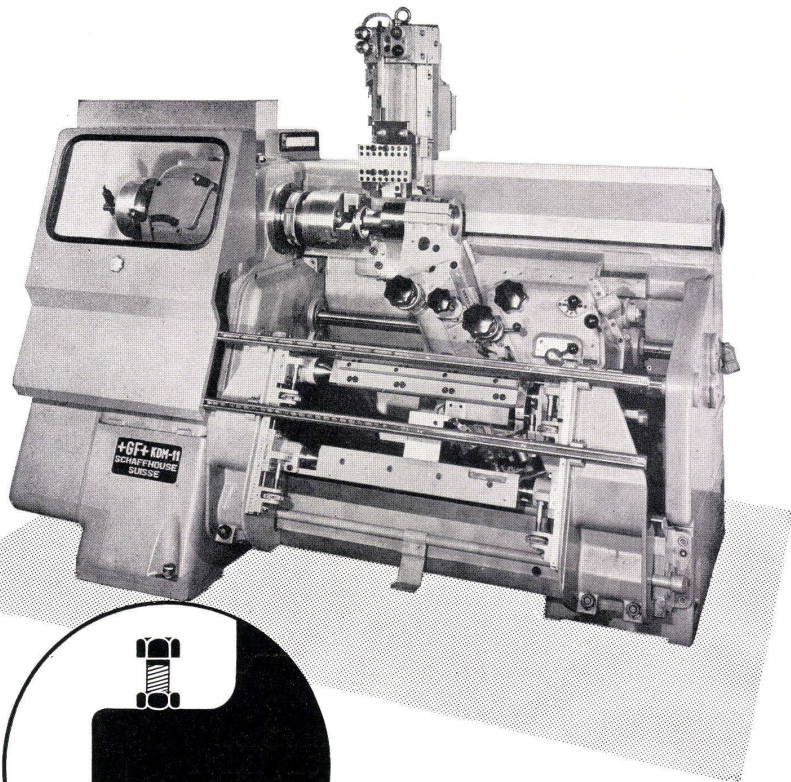

Air-Loc Nivellierelemente

Die wesentlichsten Vorteile der Air-Loc isolierten Montage sind :

Lärm- und vibrationsgedämpfte Maschinenfundierung

Ihr Maschinenpark bleibt mobil

Die Lebensdauer Ihrer Maschinen und Werkzeuge wird größer

Das Betriebsklima wird ruhiger und angenehmer

Mit Air-Loc können Sie sowohl Präzisions-Laborwaagen passiv gegen Fremdschwingungen als auch Schmiedehämmer aktiv dämpfen

Beste Referenzen stehen zur Verfügung

Rudolf Schrepfer Abt. Air-Loc
☎ 051 90 44 15 **Küsnacht ZH**

Moderne Gerüste sind Stahlrohrgerüste. Hunderttausende Meter von ARFA-Gerüstrohren werden jährlich verlangt. Weshalb? Sie bieten Sicherheit, weil sie aus einwandfreiem Material sorgfältig hergestellt sind.

Rohrkonstruktionen wirken leicht. Sie verunstalten die Landschaft nicht wie schwerfälligere Konstruktionen. Rohrmasten sind zudem auch wirtschaftlicher. Mit der Reduktion des Gewichtes reduzieren sich auch die Kosten für Material, Transport, Verzinkung und Montage.

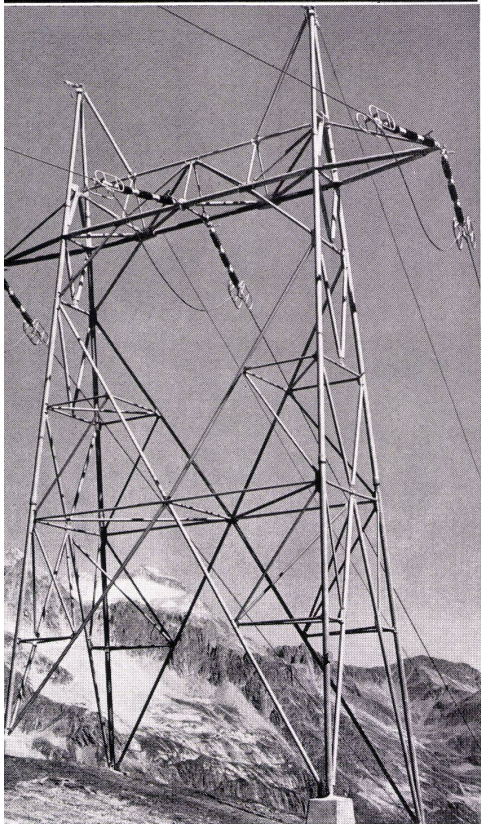

Mit Stahlrohren kann das Gewicht eines Dachbinders wesentlich vermindert werden. Diese Gewichtspersparnis wirkt sich nicht nur auf die eigentliche Dachkonstruktion aus. Auch bei Stützen und Fundamenten werden Einsparungen erzielt. Und ausserdem sind Rohrkonstruktionen sehr ästhetisch.

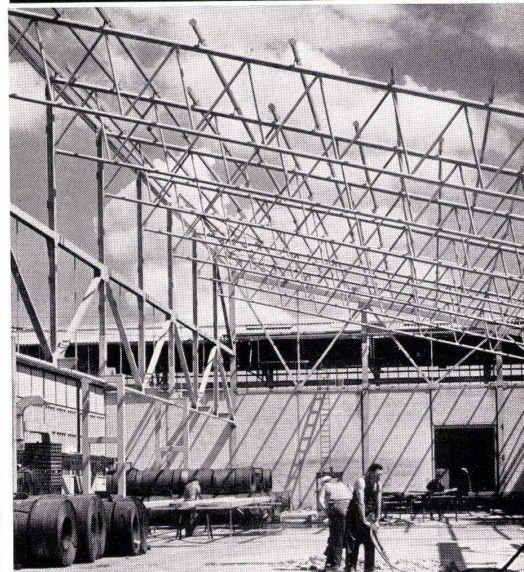

ARFA

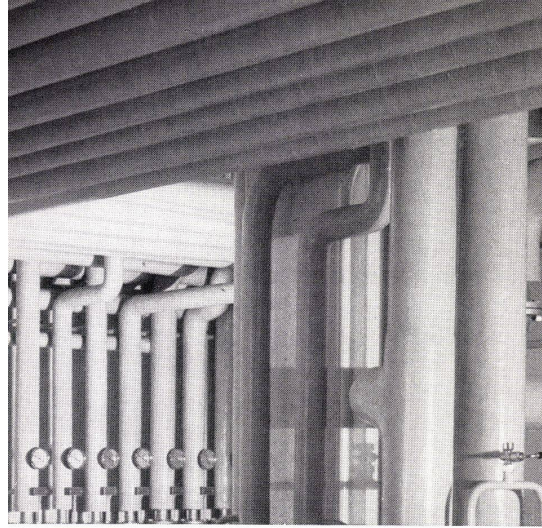

Heizungsrohre müssen Sicherheit bieten. Erst wenn diese Forderung erfüllt ist, darf der Preis eine Rolle spielen. Bei ARFA-Siederohren ist jedes einzelne Rohr mit 100 atü Kaltwasser auf Dichtigkeit geprüft. Deshalb bieten sie in hohem Masse Sicherheit – aber dank rationeller, neuzeitlicher Produktion sind sie auch noch wirtschaftlicher.

ARFA-Rohre bieten Ihnen eine einwandfreie Qualität, sie bieten Ihnen Sicherheit. ARFA-Rohre werden durch die Lloyd's Register of Shipping und das Bureau Veritas für den Einbau in Schiffskessel zugelassen. Sie werden auch in USA in grossen Mengen im Kesselbau verwendet. An Kesselrohre werden sehr hohe Ansprüche gestellt. ARFA-Rohre erfüllen sie.

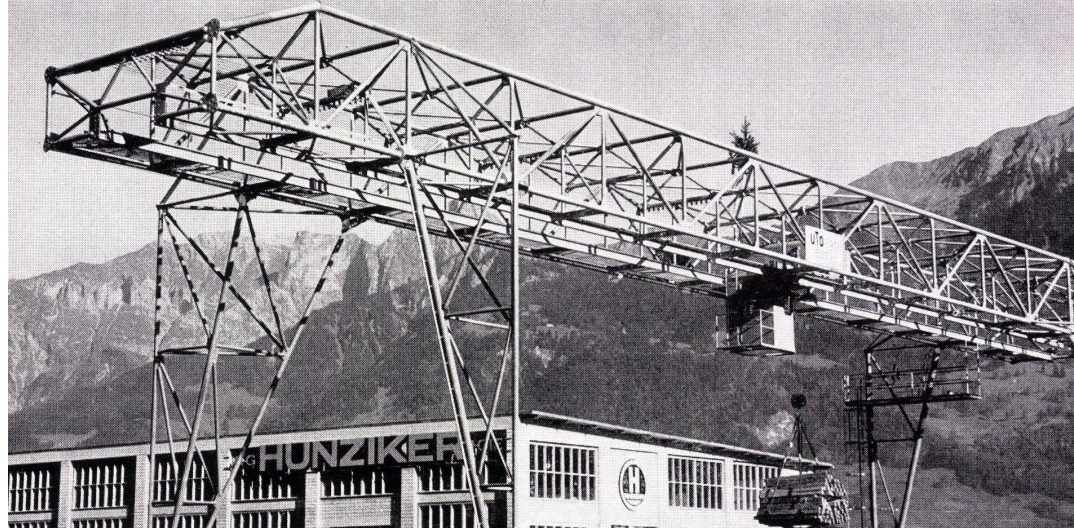
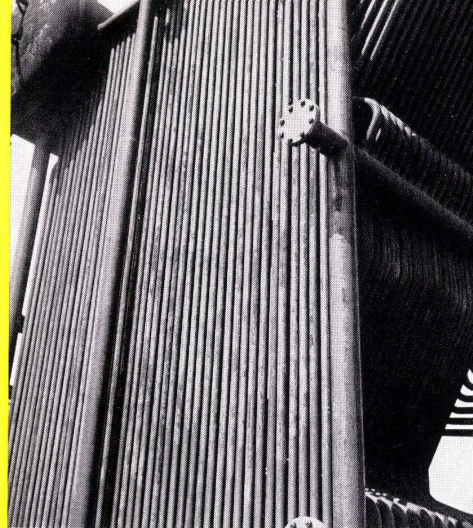

Modernes Bauen mit ARFA-Stahlrohren

Kranbrücken aus ARFA-Stahlrohren sind leichter als Profilkonstruktionen. Damit lassen sich aber nicht nur Einsparungen bei der Kranbrücke erzielen. Auch die Kranbahn, die Stützen, die Fundamente und der Antrieb können wirtschaftlicher dimensioniert werden.

ARFA

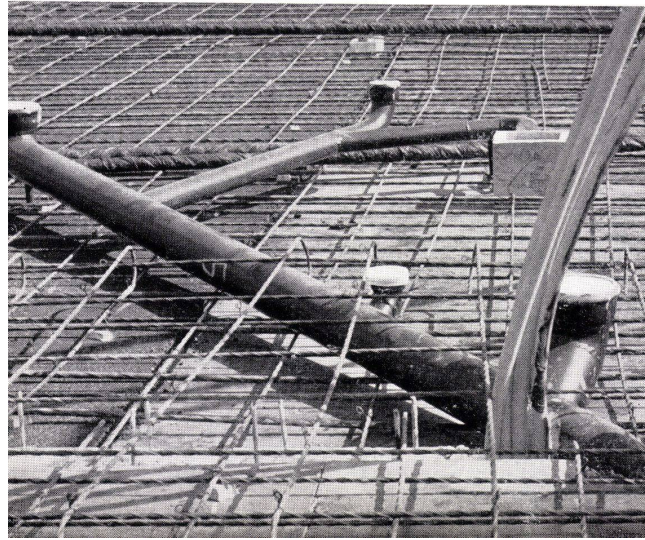

ARFA-Stahlablaufrohre sind praktisch und helfen die Baukosten senken. Sie beanspruchen viel weniger Raum. Damit werden die Deckenstärken geringer, die Mauerschlitze enger, die Nutzfläche grösser. Sie erfordern weniger Stemmstellen als Formstückleitungen. Dies senkt die Montagezeit und ermöglicht das Einlegen in Beton. Sie bieten auch Sicherheit, denn sie sind mit einem Speziallack ausgezeichnet gegen Korrosion geschützt.

ARFA Röhrenwerke AG Basel 2/Schweiz
Telefon 061 — 35 55 55 Telex 62239

10 Jahre Bodenbelag



TERRAFLEX

in der Fraumünsterpost in Zürich.
Pro Jahr ca. 2 000 000 Besucher: ein
schlagender Beweis für höchste Qualität.

10 Jahre Bewährung bei geringster Abnutzung. Die millionenfache Strapazierung bei jeder Witterung, im Sommer wie im Winter, konnte diesem unverwüstlichen, marktältesten Vinyl-Asbest-Bodenbelag nichts anhaben. Qualität macht sich bezahlt. In 26 verschiedenen Farbtönen.

Der Fraumünsterpost-Hausmeister Herr Pf. sagt: «Glänzend bewährt, geringer Unterhalt. Die grosse Fläche (400 m²) benötigt jährlich nur noch 200 kg Seife, statt wie früher 600 kg bei andern Bodenbelägen; mit 4 Putzfrauen in 1 Std. gereinigt; grosses Schallschluckvermögen».

Import:

**FLACHDACH- & TERRASSENBAU AG
TERRASSES & TOITURES PLATES SA**

Zentralvertrieb Ostschweiz:

BERN

PROPATEC AG, Abteilung Baumaterialien Zürich

JOHNS-MANVILLE

JM
PRODUCTS

Das Zeichen für
Qualität

*Sie sind in den Händen mit der größten
Jet-Erfahrung,
wenn Sie mit **PAN AMERICAN** fliegen!*

Es sind die Hände am Steuer Ihres Pan American Jet Clippers,* die den Unterschied ausmachen — und dieser Unterschied heißt *Erfahrung*.

Bedenken Sie dies: Pan American Jet-Piloten haben mehr Ueberseepassagiere geflogen als jede andere Fluglinie — mehr als 1 Million Menschen!

Diese größere Erfahrung können Sie bei jedem einzelnen Pan American Jet-Flug feststellen. Sie äußert sich im ruhigen Flug selbst... in der Sorgfalt, mit der Pan Am's berühmte Küche zubereitet wird... in der Zuvorkommenheit, mit der Pan Am's Stewardessen Sie betreuen, so daß Sie sich wie zu Hause fühlen.

Für Reservierungen und nähere Auskünfte über den Jet Clipper-Service der erfahrensten Fluglinie nach 73 Städten auf 6 Kontinenten *wenden Sie sich an Ihr IATA-Reisebüro.*

Pan American World Airways, Bahnhofstraße 46, Zürich 1, Tel. (051) 23 77 04



Die Fluglinie mit der größten Erfahrung der Welt.

* Trade Mark, Reg. U. S. Pat. Off.



Philips stellt 20 000 verschiedene Lampentypen in 150 000 Ausführungsvarianten her:
 Glühlampen, Entladungslampen, Fluoreszenzlampen u. a. m., sowie Leuchten für die verschiedensten Anwendungszwecke.

**3 interessante
 PHILIPS
 Fluoreszenz
 Spezialitäten**

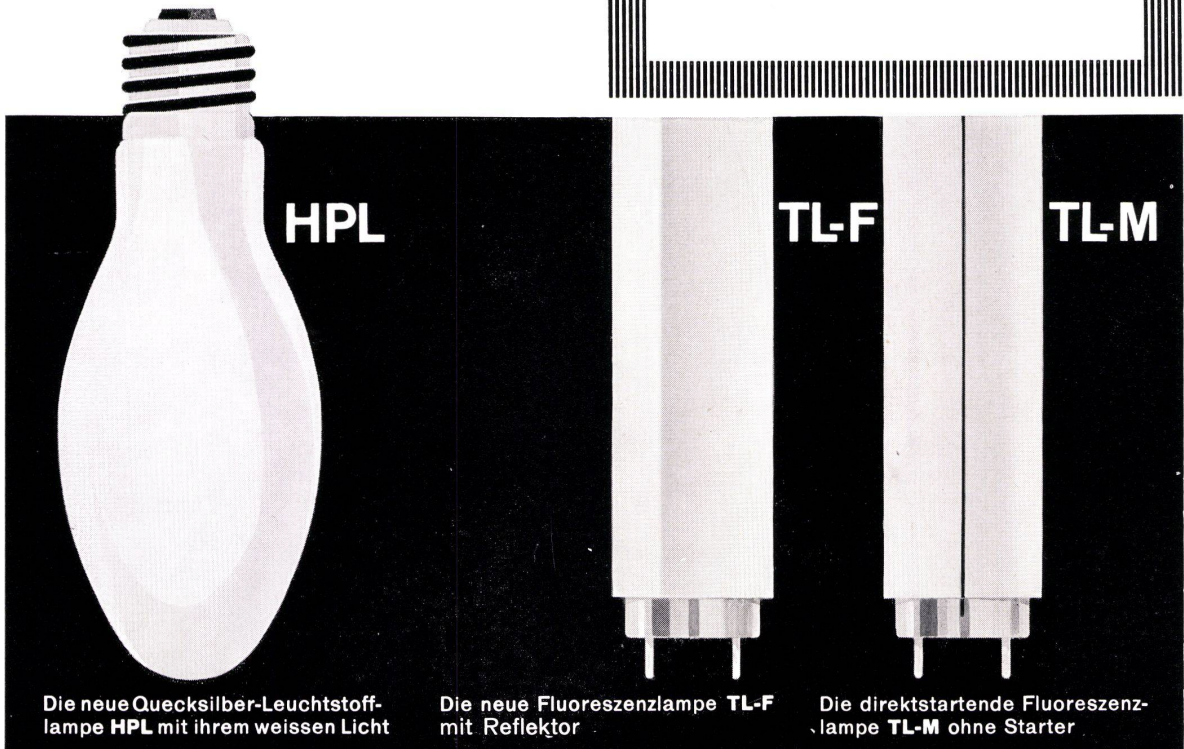

Die neue Quecksilber-Leuchtstofflampe **HPL** mit ihrem weissen Licht

Die neue Fluoreszenzlampe **TL-F** mit Reflektor

Die direktstartende Fluoreszenzlampe **TL-M** ohne Starter

Sie werden in Leistungen von 50-1000 W (1600-50 000 lm) hergestellt. Sie finden seit einigen Jahren immer mehr Verwendung in der öffentlichen Beleuchtung für Strassen, Plätze, Werkanlagen, in Sportanlagen, für Flutlichtanlagen, Bahnsteigbeleuchtungen usw.; daneben aber auch in der Innenbeleuchtung, besonders in hohen Hallen, wo die Anwendung von Fluoreszenzlampen auf gewisse Schwierigkeiten stösst.

Die TL-F ist eine Fluoreszenzlampe mit Innenreflektor für gerichtetes Licht. Diese Lampe findet eine besonders interessante Anwendung in Räumen mit mehr oder weniger grosser Staubentwicklung. Mit dem Innenreflektor ist die Lampe gegen Staubablagerung in Bezug auf ihre Lichtstromabgabe fast unempfindlich; deshalb wird die TL-F heute fast überall in der Industrie verwendet.

Sie zündet sofort ohne Flackern und funktioniert auch bei tiefen Aussentemperaturen und feuchter Umgebungsluft einwandfrei. Die TL-M-Lampe erhöht den Komfort und verringert die Unterhaltskosten. Sie wird deshalb nicht nur in der Innenbeleuchtung, sondern auch in der Strassenbeleuchtung verwendet, wo bekanntlich besonders hohe Anforderungen an den Betrieb gestellt werden.

Ausführliche Prospekte und technische Unterlagen stellen wir gerne zur Verfügung.

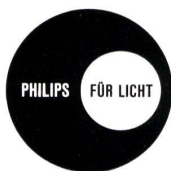

PHILIPS AG. Zürich,
 Abt. PHILORA
 Edenstrasse 20
 Tel. 051 / 25 8610

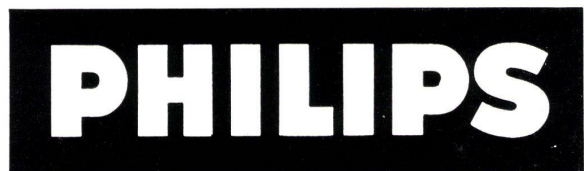

In allen licht- und beleuchtungstechnischen Fragen wenden Sie sich am besten an unser Lichttechnisches Büro.

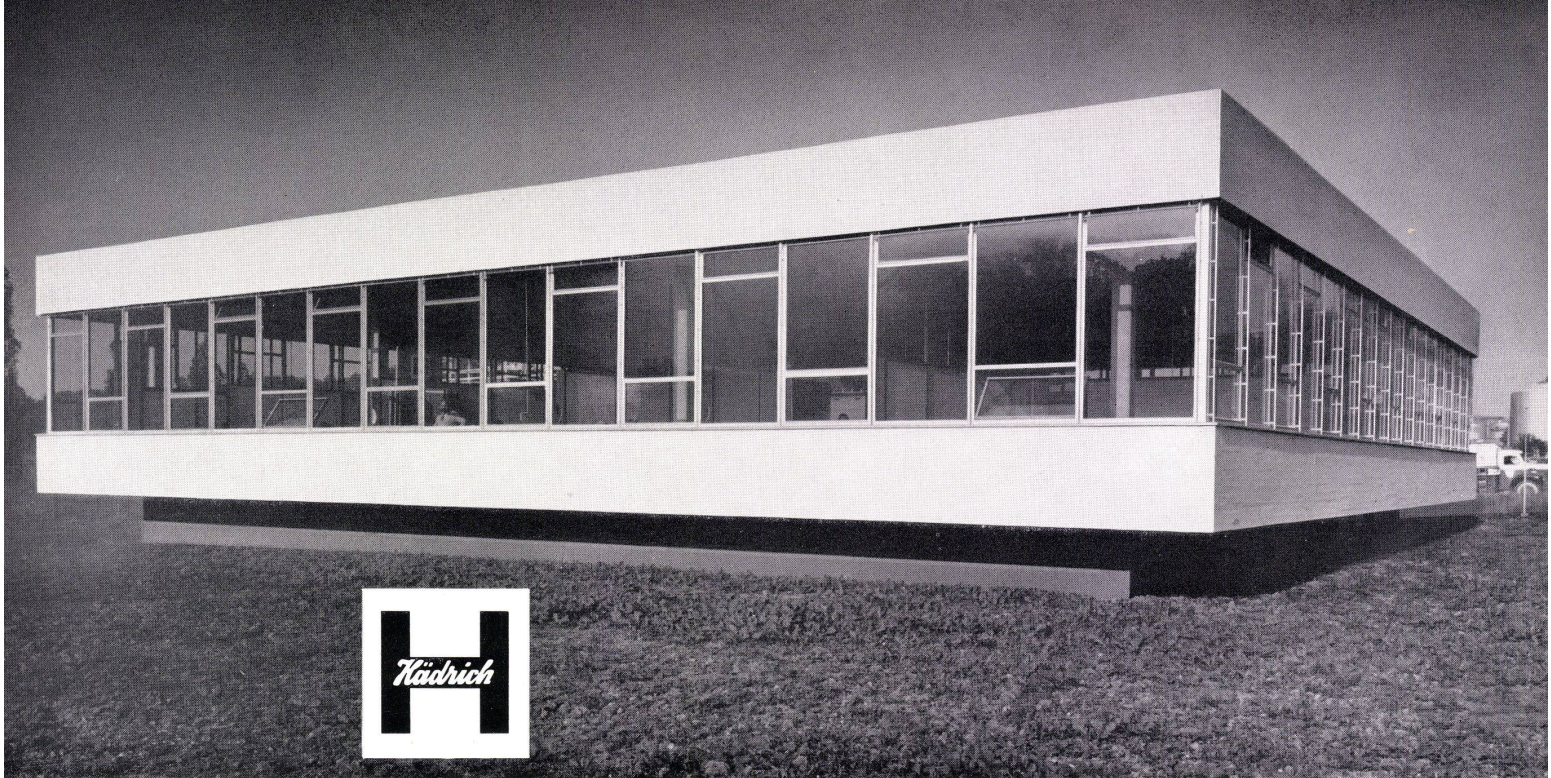

Jul. Hädrich & Co.

Eisen- und Metallbau
 Profiloresswerk

Zürich 9/47
 Freilagerstrasse 29
 Telephon 051/521252

Swissair-Lehrwerkstätte Flughafen Zürich / Fenster aus
 vollisolierten ALSEC-40-Profilen / Architekt: P. Dorer
 & P. Steger, dipl. Architekten ETH, Zürich

Hädrich-Leichtmetallfenster



Kunststoff-Presswerk H. Weidmann AG, Rapperswil SG,
 Fabrikations- und Bürogebäude / Leichtmetall-Fassade
 mit Lm.-Fabrikfenstern, Modell HZ 600 / Architekt:
 E. Honegger-Mossdorf, dipl. Bauingenieur ETH, Zürich

