

Zeitschrift: Bauen + Wohnen = Construction + habitation = Building + home : internationale Zeitschrift
Herausgeber: Bauen + Wohnen
Band: 12 (1958)
Heft: 4: Hotelbau = Hôtels = Hotels

Werbung

Nutzungsbedingungen

Die ETH-Bibliothek ist die Anbieterin der digitalisierten Zeitschriften auf E-Periodica. Sie besitzt keine Urheberrechte an den Zeitschriften und ist nicht verantwortlich für deren Inhalte. Die Rechte liegen in der Regel bei den Herausgebern beziehungsweise den externen Rechteinhabern. Das Veröffentlichen von Bildern in Print- und Online-Publikationen sowie auf Social Media-Kanälen oder Webseiten ist nur mit vorheriger Genehmigung der Rechteinhaber erlaubt. [Mehr erfahren](#)

Conditions d'utilisation

L'ETH Library est le fournisseur des revues numérisées. Elle ne détient aucun droit d'auteur sur les revues et n'est pas responsable de leur contenu. En règle générale, les droits sont détenus par les éditeurs ou les détenteurs de droits externes. La reproduction d'images dans des publications imprimées ou en ligne ainsi que sur des canaux de médias sociaux ou des sites web n'est autorisée qu'avec l'accord préalable des détenteurs des droits. [En savoir plus](#)

Terms of use

The ETH Library is the provider of the digitised journals. It does not own any copyrights to the journals and is not responsible for their content. The rights usually lie with the publishers or the external rights holders. Publishing images in print and online publications, as well as on social media channels or websites, is only permitted with the prior consent of the rights holders. [Find out more](#)

Download PDF: 04.01.2026

ETH-Bibliothek Zürich, E-Periodica, <https://www.e-periodica.ch>



Tisca erhielt an der Muba
16 Auszeichnungen
«Die gute Form 1957»

Wir und unser Heim

Gefällt es uns zu Hause? Fühlen sich die Gäste bei uns wohl? – Das hängt in hohem Maße von der Atmosphäre ab, die unser Heim ausstrahlt. Sie wird weitgehend davon beeinflusst, wie wir unsere Wohnung einrichten.

Es ist oft nicht leicht, ein Zimmer nach unserem Geschmack zu gestalten, weil der Raum für unser Empfinden entweder zu klein, zu groß oder zu vielgliedrig ist. Bei der Lösung solcher Fragen bringt uns die richtige Teppichwahl einen großen Schritt vorwärts. Wer die reichhaltige TISCA-Kollektion zu Rate zieht, dem wird es leicht fallen, Stimmung und Charme in seine vier Wände zu zaubern.

Jedes gute Teppichhaus ist gerne bereit, Ihnen TISCA-Teppiche und die ganze Kollektion zu zeigen. Darunter finden Sie auch jene Muster, die an der Muba mit der Etikette «Die gute Form 1957» ausgezeichnet wurden.

Auskunft und Bezugsquellen auch durch

Weberei A. Tischhauser & Co., Bühler AR Tel. (071) 9 22 62

Mustermesse Basel
Halle 15, Stand 5105

Tisca-Teppiche

handgeknüpft
und
handgewoben



Konrad Wolf, Arch. FSAI, Bern:
Halle in einem Zweifamilienhaus in Bern
Hall d'une maison à deux appartements à Berne
Super-Ombéré 1610/11



LINOLEUM GIUBIASCO



1720/19 ●

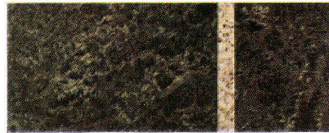

1610/11 ●

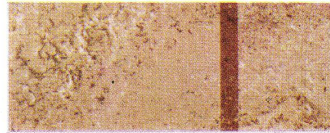

1623/22

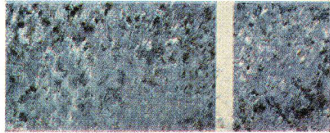

1612/13 ● ▲

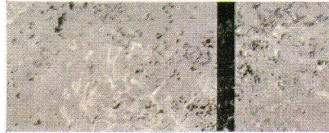

1627/26

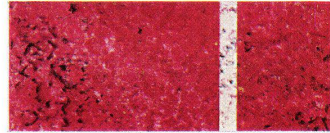

1614/15 ● ▲

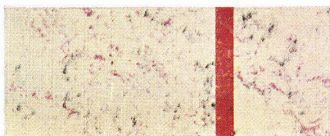

1615/14 ● ▲



1716/17 ● ▲



1618/4

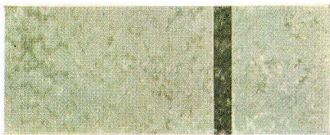

1725/24



1611/10 ● 1711/10

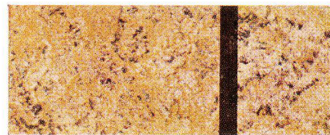

1607/10

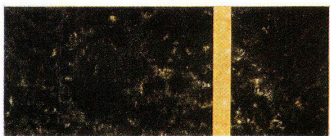

1719/20 ●

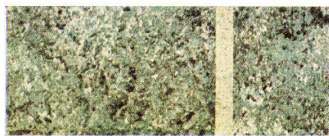

1604/18

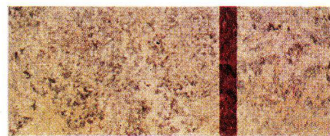

1611/8 1711/8



1613/12 ● ▲

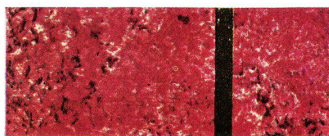

1714/21



1724/25

Die oben wiedergegebenen Muster in sechsfacher Verkleinerung lassen die Vielfalt der Kombinationsmöglichkeiten mit Super-Ombé-Dessins erkennen. Super-Ombé wird überall dort bevorzugt, wo eine gediegene und lebendige Atmosphäre geschaffen werden soll. In seiner handwerklichen Verarbeitung zu Fliesenmustern – sei es schachbrettartig (Serie 1200 und 1300), sei es mit Filets, die nur längs (Serie 1700) oder längs und quer (Serie 1600) eingelegt sind – ist es ein Bodenbelag, der jedem Gestaltungswunsch gerecht wird, jedoch alle Eigenschaften des durchgemusterten und durchgefärbten Linoleums aufweist. Super-Ombé ist daher ein ausgesprochen modernes Giubiasco-Linoleum jahrzehntelang bewährter Qualität – es ist der Bodenbelag von heute.

Les échantillons reproduits ci-dessus dans la proportion de $\frac{1}{6}$ de la grandeur originale vous montrent la diversité des combinaisons possibles avec le dessin Super-Ombé. Partout où l'on veut créer une atmosphère personnelle et de bon goût, on donnera la préférence au Super-Ombé. Le procédé artisanal de sa fabrication en fait un revêtement de sol raffiné qui présente d'autre part l'avantage de coloris et dessins pris dans toute l'épaisseur du matériau, donc indélébiles. Le Super-Ombé est livrable en damiers série 1200 et 1300, avec filets longitudinaux (série 1700) ou longitudinaux et latéraux (série 1600). Le Super-Ombé est du linoléum d'aujourd'hui, il vous offre un sol jeune avec un matériau qui a fait ses preuves depuis des dizaines d'années.

Super-Ombé ist 200 cm breite Bahnenware.

Serie 1600 besteht aus Platten 39 x 39 cm und 1 cm breiten Filets.

Serie 1700 besteht aus 39 cm breiten Längsbändern und 1 cm breiten Filets.

Auch lieferbar als zweifarbige, schachbrettartige Serien:

- Serie 1200 Platten 25 x 25 cm
- ▲ Serie 1300 Platten 12,5 x 12,5 cm

Abbildungen $\frac{1}{6}$ natürlicher Grösse.

Le Super-Ombé est livrable en lés de 200 cm de large.

La série 1600 se compose de dalles de 39 x 39 cm et de filets de 1 cm de large.

La série 1700 se compose de bandes longitudinales de 39 cm de large et de filets de 1 cm de large.

Livrable également en damiers de 2 couleurs différentes:

- Série 1200, dalles de 25 x 25 cm
- ▲ Série 1300, dalles de 12,5 x 12,5 cm

Reproduction $\frac{1}{6}$ de la grandeur normale.

SCHULTHESS



Waschautomaten Schulthess - Frontal

7 Modelle

4	6	10	18	25	35	60 kg
---	---	----	----	----	----	-------

mit eingebautem Boiler, zwei automatischen Waschmittelzuführungen und patentierter Spülvorrichtung, im Spüleffekt unerreicht. Diese Automaten waschen vor, kochen, brühen, spülen und schwingen.

Alle unsere Gewerbeautomaten werden auf Wunsch mit patentierter Lochkarten-Automatik ausgerüstet.

Eignung für sämtliche gewerblich betriebenen Wäschanlagen, Hotels, Restaurants, Heime, Anstalten, sowie für Haushaltungen und Mehrfamilienhäuser usw.

60 % Leistungssteigerung, 50 % Einsparung an Waschmitteln, Löhnen, und Wärmeenergie gegenüber konventionellen Einrichtungen.

...über 20000 SCHULTHESS-AUTOMATEN im Betrieb!

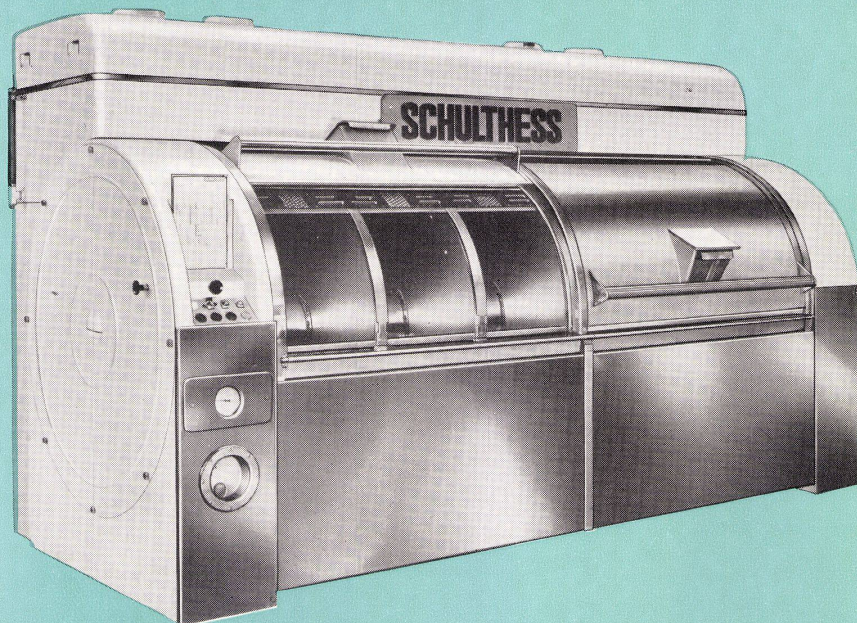

Schnellwaschautomaten Schulthess-Pullman

4 Modelle	S/P 3	S/P 4	S/P 5	S/P 6
Ladegewicht	120	155	190	230 kg
Std.leistung	210	270	290	350 kg

Schnellwasch-Programmdauer 30 Min.

Be- und entladen des Schnellwaschers in 6-8 Min. Waschprogrammsteuerung automatisch m. auswechselbaren Lochkarten. Automaten mit eingebautem Wassertank, automatischer Waschmittelzuführung, patentierter Spülvorrichtung, eingebauter Wärmewiederverwertung, eingebauter Spülwasser - Wiederverwertung, **Wärme-einsparung 60%, Betriebskosteneinsparung 75%.**

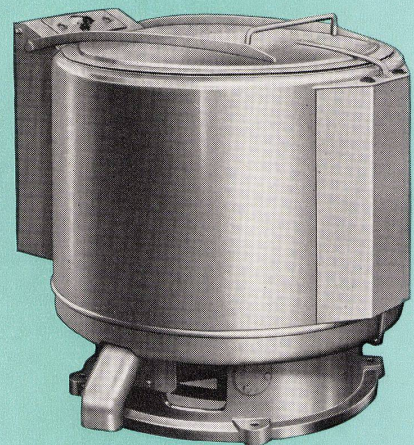

Schulthess - Schnellläuferzentrifugen

3 Modelle	S/500	S/700	S/900
Ladegewicht	14	30	47 kg

Diese Zentrifugen arbeiten mit 1500 t/min. vollständig vibrationsfrei und sind vollautomatisch gesteuert.

Die Schleuderleistung dieser Zentrifugen ist derart hoch, dass nicht mehr als 6 Minuten geschwungen werden soll, ansonst die Wäsche zum Mangen zu trocken ist.

MUBA
im Neubau
2. Stock
links
bei der
ROLLTREPPE

Halle 20
Stand 6545

MASCHINENFABRIK AD. SCHULTHESS & CO. AG. ZÜRICH

Zürich	Stockerstrasse 57	Tel. 051/27 44 50
Bern	Aarberggasse 29	Tel. 031/ 3 03 21
Lausanne	16, Av. du Simplon	Tel. 021/26 21 24
Neuenburg	9, Rue des Epancheurs	Tel. 038/ 5 87 66
Chur	Bahnhofstrasse 9	Tel. 081/ 2 08 22

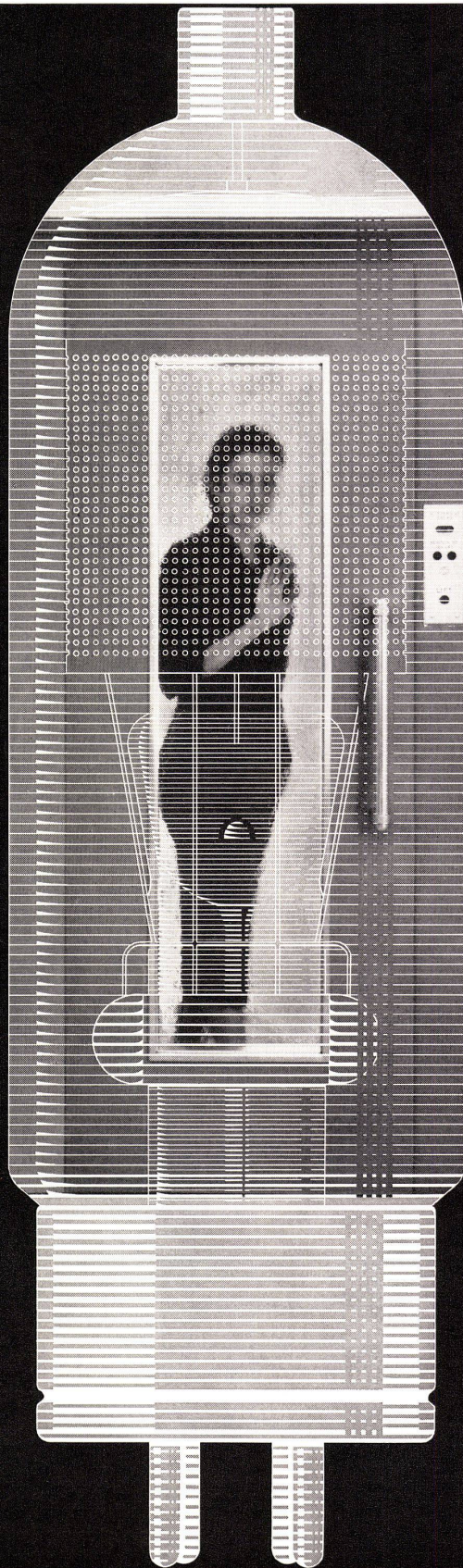

Schindler- Directronic- Aufzüge

eine patentierte Schindler-Erfindung unter Anwendung eines elektronisch gesteuerten Direkt-Antriebes für Aufzüge mit grosser Fahrgeschwindigkeit.

Vorteile des Directronic-Aufzuges:

Direkter Wechselstromantrieb, daher ist, im Gegensatz zum Ward-Leonard-Antrieb, keine Umformerguppe notwendig

Elektronisch regulierte, stufenlose Beschleunigung und Verzögerung, ohne mechanische Bremsung, bis zum Stillstand, daher lastenunabhängig und sehr genaues Anhalten

Kurze Einfahrwege, daher grosse Zeitersparnis und erhöhte Förderleistung

Der Wirkungsgrad ist bedeutend besser, der Stromverbrauch erheblich kleiner als bei andern Schnelläuferantrieben

Praktisch unempfindlich gegen Netzspannungsschwankungen

Ganz erhebliche Platzersparnis im Maschinenraum, daher niedrigere Baukosten



Aufzüge- und
Elektromotorenfabrik
Schindler & Cie. AG.
Ebikon/Luzern

KX

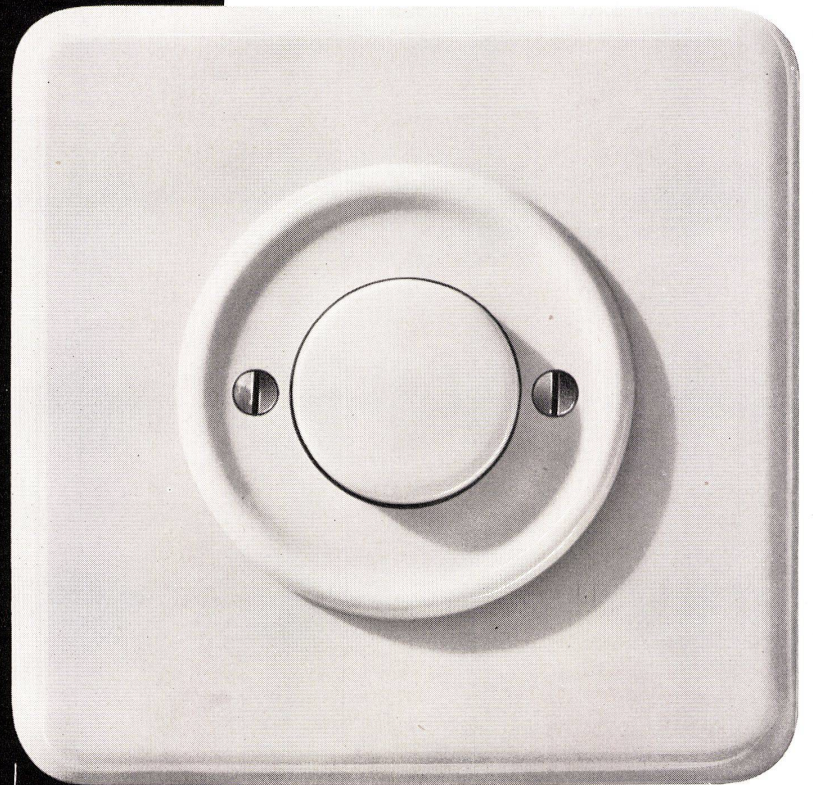

XAMAX



Druckknopfschalter 10A 380V ~

... der erste Schalter, der in Anpassung an den modernen Innenausbau in sieben verschiedenen Farbtönen hergestellt wird. Dank seinem elastischen und doch präzisen Schaltmechanismus läßt er sich, wenn die Hände nicht frei sind, ebenso leicht mit dem Ellbogen betätigen.

Xamax AG Zürich 50-Oerlikon Muba Halle 2 Stand 501

Ernst Kettiger / Franz Vetter

Möbel und Räume

Furniture and interiors

Meubles et intérieurs

Eben erschienen

192 Seiten – Mit 8 farbigen Tafeln sowie 317 Abbildungen
Texte deutsch – English – français

Leinen – cloth – relié toile Fr. 37.80, DM 36.50

Inhalt: Stühle – Polstermöbel – Ablegetische – Eßtische
– Arbeitstische – Regale – Schrankmöbel – Kleider-
schränke – Betten

Dieses neue Möbelbuch zeigt eine Fülle aufschlußreicher und anregender Beispiele neuzeitlicher Wohnkultur. Es berücksichtigt dabei nicht nur das moderne Einzeilmöbel, sondern die Gestaltung und Möblierung ganzer Räume, vom Schlafzimmer über den Vorraum und das Kinderzimmer bis zum Wohnraum. Es ist keiner bestimmten modernen Stilrichtung verpflichtet; der Bogen seiner Auswahl – aus den heute wegweisenden skandinavischen Ländern Dänemark, Schweden und Finnland, aus der Schweiz, Deutschland, Italien, Amerika – ist großzügig weitgespannt und läßt der schöpferischen Phantasie und Originalität allen Raum. Einen strengen Maßstab legt es einzig an die Qualität, die materialgerechte Durchbildung und die gute, praktische Form.

Die Beispiele reichen vom einfachen, doch formschönen Stapelmöbel, von den verschiedensten, auf alle Arten kombinierbaren Typenmöbeln bis zum schönen Einzelstück für höchste Ansprüche, vom originellen, lustigen, verwandelbaren Kinderzimmer bis zum gediegenen Wohnraum.

Zwei umfassende internationale Gartenbücher für
Architekten und Gartenfreunde

Gustav Ammann

Blühende Gärten

Landscape Gardens

Jardins en fleurs

212 Seiten. Mit 335 großformatigen Photos von Gärten und Gartendetails aus Deutschland, Italien, Belgien, Holland, Schweden, Finnland, Amerika, Japan und der Schweiz.

Texte deutsch – français – English. In Ganzleinen mit mehrfarbigem Umschlag Fr. 30.55, DM 29.50

«Viele Architektur- und Gartenbücher sind in letzter Zeit erschienen. Mit schönen Photos von prächtigen Häusern und Gärten sind die meisten doch nur zum Anschauen und Weglegen. Das Buch von Gustav Ammann ist mehr. Es ist das Bekenntnis eines der bekanntesten Schweizer Gartenarchitekten zu seinem Beruf, der ihm Lebensinhalt war. Das besonders Wertvolle des Buches ist außerdem die thematische Gliederung. Plan, Bild und Text zeigen zu den jeweiligen Details national differenzierte Lösungen. Von der Gartentreppe bis zur öffentlichen Grünanlage wird das ganze Gartenthema voll ausgeschöpft.»

Monatsbericht über das technische Schrifttum, Hamburg

Arnold Vogt

Die ausdauernden Pflanzen im Garten

292 Seiten. Mit 4 ganzseitigen sechsfarbigem Offsettafeln und 37 Photos von Vegetationsbildern, sowie Zeichnungen und Bepflanzungsplänen.

Leinen Fr. 15.35, DM 14.80

Mit einem über 4000 Pflanzen enthaltenden beschreibenden, systematischen Teil mit den im Garten verwendbaren ausdauernden Blütenstauden, Alpen- und Felsenpflanzen, Zwiebel- und Knollengewächsen, den winterharten Solitärpflanzen, von Schmuck- und Ziergräsern, Sumpf- und Wasserpflanzen, Schling- und Kletterpflanzen, Laub- und Nadelhölzern.

«Dieses neuerschienene Buch aus der Hand eines bewährten Staudenzüchters und Gartengestalters nimmt unter den bisher erschienenen Büchern über winterharte Schmuckpflanzen eine ganz besondere Stellung ein. In Zusammenstellungen mit Farnen und geeigneten winterharten Pflanzen zeigt uns Vogt die Gestaltung von Schattenpartien. Er spricht von der Verwendung wertvoller Solitärpflanzen, von Gräsern, Zwiebelgewächsen, Knollenpflanzen, Blüten- und Nadelhölzern. Er schreibt über Frühlings-, Sommer- und Herbstblüher und beschreibt ihre Vorzüge und Verwendung im Verein mit andern Pflanzen. Überaus wertvoll ist der Hinweis bei der Beschreibung der einzelnen Pflanzen auf eine Zusammenstellung passender Nachbarn. Gerade diese Hinweise, die man in fast allen bisher erschienenen Büchern vergeblich sucht, sind es, die das Buch für alle besonders wertvoll machen und es über den Rahmen ähnlicher Bücher hervorheben. Auf alle Fälle gehört das Buch zu den besten und wertvollsten Neuerscheinungen.»

Pflanze und Garten, Darmstadt

Vorrätig in der guten Buchhandlung **Unentbehrlich für Architekten, Gartengestalter, Gärtner, Gartenfreunde**

Eugen Rentsch Verlag Erlenbach-Zürich und Stuttgart

DE M

Dufour Frères

sièges en gros

Chavannes - Renens



DE M

Les fauteuils **TANDEM** - réf. 141 - peuvent être disposés séparément ou assemblés en canapés selon les besoins du moment.

La table **FUSEAU** - réf. 218 - se fait avec placage noyer ou revêtement **DIADEM** décoré ou uni noir.

Le fauteuil avec accotoirs existe également.

Die Lehnstühle - Mod. 141 - können, dem augenblicklichen Gebrauch entsprechend, zu einem Sofa zusammengestellt oder als Einzelmöbel verwendet werden.

Der Tisch **FUSEAU** - Mod. 218 - ist lieferbar in Nußbaum furniert oder mit dem **DIADEM**-Muster, verziert oder schwarz.

Wir führen den Lehnstuhl auch mit Holzarmlehnen.



Der KUGLOPRESS ist hygienisch

Sie kennen das unangenehme Gefühl, welches Ihnen die Bedienung eines Ventils verursacht, dessen Aussehen und Placierung nicht immer sehr einladend ist.

... es ist so sehr einfach und sauber, den Wasserausfluß mittels eines leichten Druckes durch den Fuß auszulösen! Der KUGLOPRESS, nach dem Prinzip des hydraulischen Relais gebaut, ist eine praktische und elegante neue Armatur, welche die Unzulänglichkeiten alter unpraktischer Systeme ausschaltet. Der KUGLOPRESS wird in den verschiedenartigsten Anlagen mit großem Erfolg eingebaut.

- Waschtische in Hotels, Restaurants, Kliniken, Büros, Fabriken, Küchen usw.
- Ärzte-Waschtische (System MEL-O-MATIC)
- Pissoirs ohne Siphon
- Große Pissoiranlagen mit Siphon
- WC mit hoch- und niederhängendem Spülkasten

Zu den bekannten Vorteilen reihen sich noch andere Qualitäten:

- Der Zusammenbau des Steuer- und Bedienungsventils in einem Gehäuse vereinfacht die Installation.
- Einsatz eines Filters, welcher sich leicht herausnehmen und reinigen läßt.
- Regulierbarer Durchfluß von 0-40 l/min, ohne den Apparat aus dem Gehäuse nehmen zu müssen, deshalb keinen Betriebsunterbruch.
- Die gute Abdichtung des Gehäuses verhindert das Eindringen von Waschwasser, Urin usw.
- Ein sehr leicht gebauter Spezialschlüssel erlaubt das komplette Demontieren des Apparates.

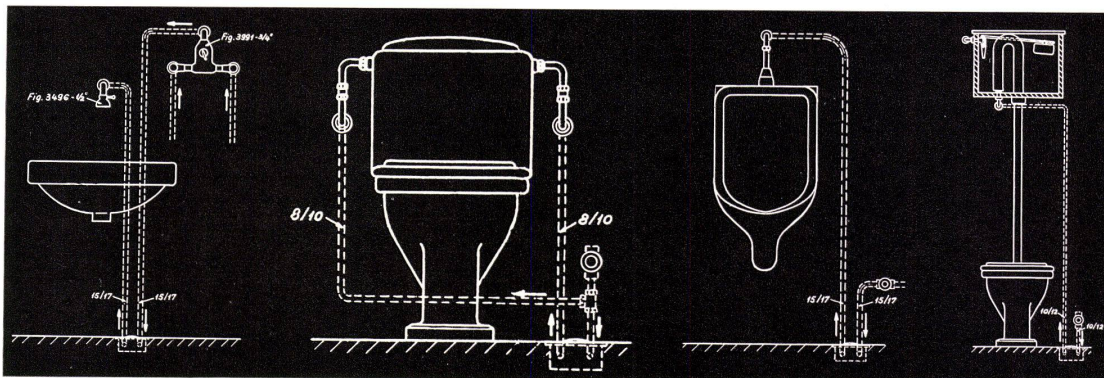

Ärzte-Waschtisch MEL-O-MATIC
WC mit niederhängendem Spülkasten mit Bedienung durch Fußventil

Wandpissoir mit Siphon
WC mit hochhängender Spülkastenspülung bedient durch Fußventil

531

KUGLER

METALLGIESSEREI + ARMATURENFABRIK AG.

ZÜRICH, NEUMÜHLEQUAI 32-34. TEL. (051) 26 47 42 GENÈVE, LA JONCTION, TEL. (022) 24 72 35

normaroll

ges. geschützt

Wohlig wie der Fisch im Wasser

Ist man in Räumen hinter Lamellen-Rollstoren «normaroll». Kein grelles Sonnenlicht, keine zu tiefen Schatten ermüden die Augen, und nie ist es zu heiß. «normaroll»-Lamellen-Rollstoren werden außerhalb der Fenster montiert, entblenden das Licht und reflektieren die Wärmestrahlung; ihre solide Ganzmetallausführung macht sie ferner zum idealen Wetterschutz. Sie dienen gleichzeitig als Sonnenstoren und Rolladen und wurden innerhalb weniger Jahre zu einem weltweit verbreiteten Bauelement. Selbstverständlich können sie auch an Altbauten angebracht werden.

Durchdachte Einzelheiten bürgen für Qualität.

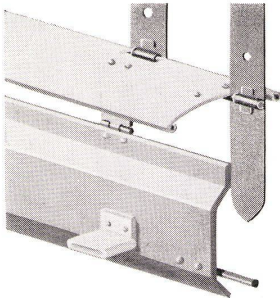

Verstärkte Endlamelle mit Abschlussschiene.
Gummigepolsterte Anschlagwinkel.
Unlösbar vernietete Bolzen für die seitliche Lagerung der Lamellen.

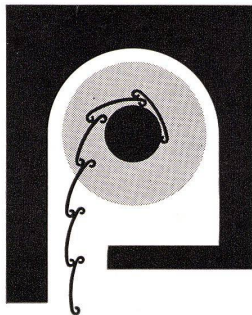

Der entscheidende Vorteil: «normaroll»-Lamellenstoren sind Sonnenstoren und Rolladen zugleich.

Verlangen Sie Prospekt BW 73-1 bei der führenden Firma für Lamellenstoren:

Metallbau AG Zürich 47

Anemonenstrasse 40 Telefon 051/53 13 00

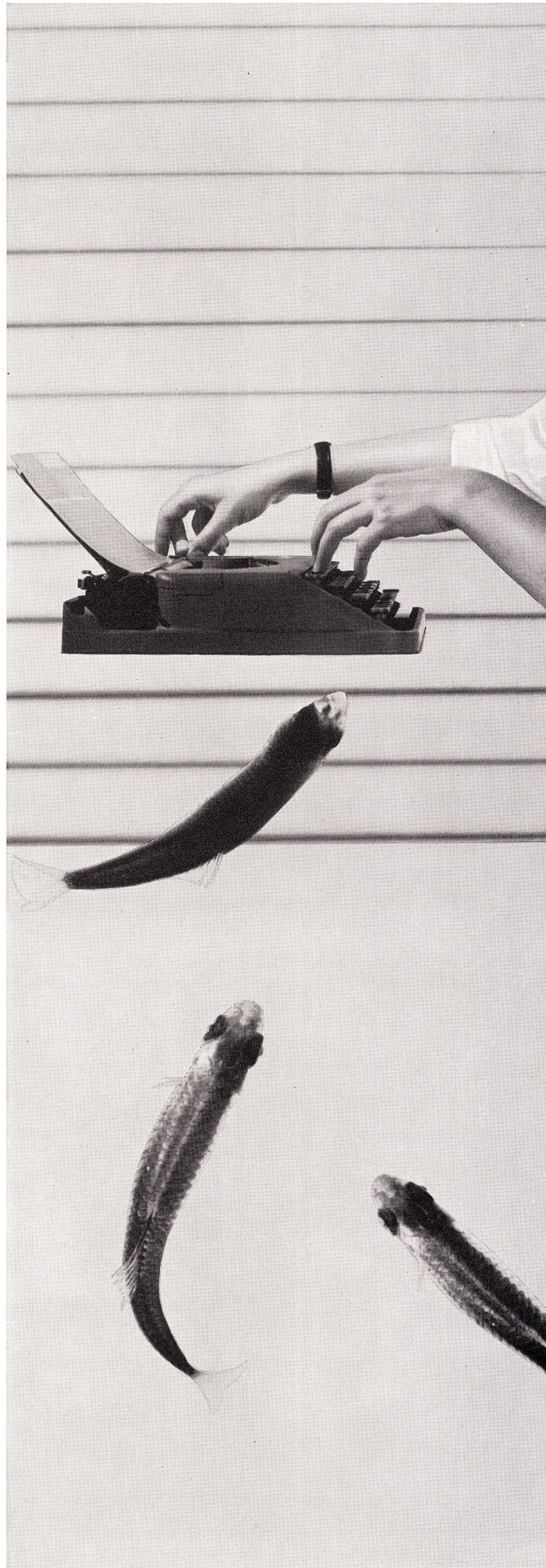

Architekten wählen KenFlex-Böden!

Immer mehr Architekten entscheiden sich für KenFlex, so imponierend sind nämlich die Materialeigenschaften dieser Bodenplatten! Sie sind vielseitig verwendbar und dank der grossen

Skala mit den 20 prächtigen Farben, der schönen Marmorierung und Struktur können geradezu erstaunliche Wirkungen damit erzielt werden. **Überall — sogar auf nicht unterkellerte Böden — kann KenFlex in kürzester Zeit verlegt werden.** Diese Platten sind äusserst strapazierfähig und zudem öl-, fett-, wasser-, laugen- und weitgehend säurefest. Wirklich eine ideale

Lösung für Hotels, Restaurants, Industriebetriebe, Verkaufsräume und Verwaltungen! Auch nach Jahren sehen KenFlex-Böden immer noch wie neu aus — sie trotzen der grössten Beanspruchung und verlangen nur eine minime Pflege. Nicht umsonst ist KenFlex — zusammen mit KenTile und KenRoyal — der meist verlegte Plastikbodenbelag der Welt.

Generalvertretung und Engroslager

Hans Hassler & Co. AG. Aarau



Das führende Haus
für Linoleum- und Plastikbeläge



KENFLEX

Vinylasbest-Platten für schöne Bodenbeläge
in über 20 verschiedenen Farben!
Platten 23 x 23 cm, in 3,2, 2,5 und 1,6 mm Dicke

**KenFlex wird durch
jedes gute Fachgeschäft einwandfrei verlegt**

IS|AL

Isoliertes Aluminium-Fenster IS|AL

IS

AL

Isolierstoff, in alterungsbeständiger Ausführung, verhindert Kältebrücken und übernimmt gleichzeitig eine bestimmte statische Funktion.

Aluminium in seinen Legierungen, eloxiert, ist witterungsbeständig. In Kombination mit dem Isolierstoff ergeben sich verwindungssteife Profile, so daß entsprechend elegant konstruiert werden kann.

Das «IS/AL»-Fenster bietet völlig neue Vorteile:

- Hoher Isolationswert
(Beispiel der Wärmeleitzahlen:
AL/Aluminium 175 Kcal/m.h.⁰
IS/Isolierstoff 0,09 Kcal/m.h.⁰)
- Profilstärke je nach statischem Erfordernis.
Unabhängig von Standard-Typen.
- Dehnungsausgleich in den Profilen.
- Verschiedenartige Eloxierungen am selben Profil innen und außen möglich.

Adressen von Lizenzfirmen in der Schweiz und im Ausland erhalten Sie auf Anfrage. Verlangen Sie bitte unseren technischen Dienst zur Ausarbeitung Ihrer Projekte.

Patente im In- und Ausland angemeldet.

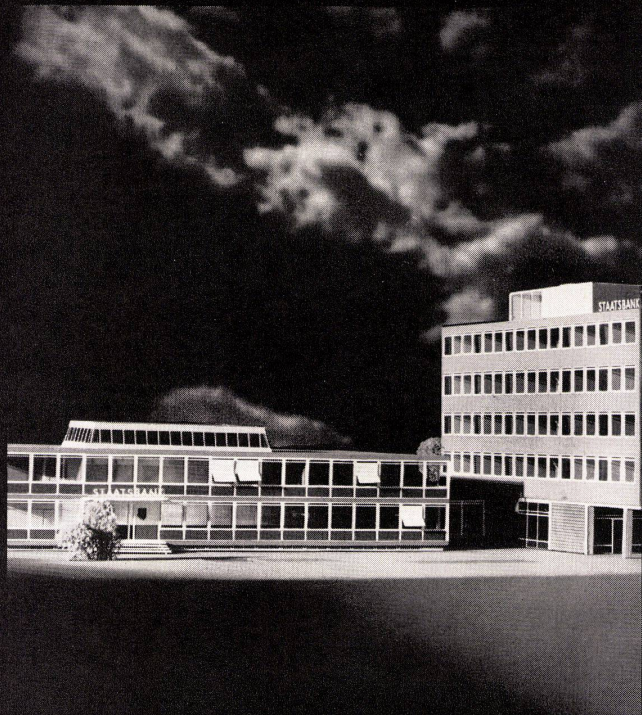

SYSTEM SCHMIDLIN



Hans Schmidlin
Abt. Leichtmetallbau
Aesch-Basel
Tel. (061) 82 38 54

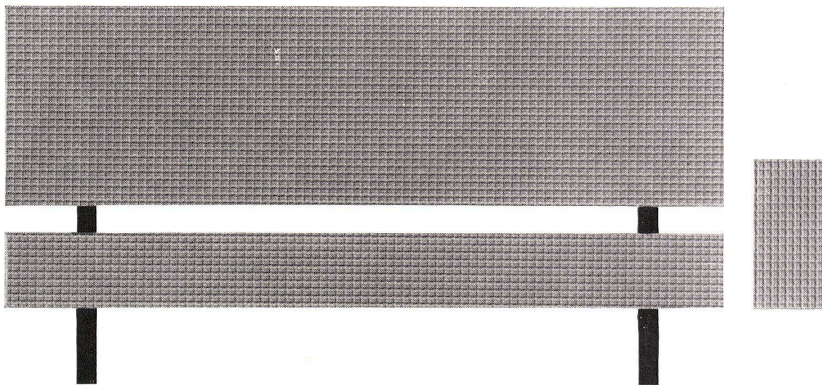

ein Qualitätsbegriff

Polster-Stoff

Polster-Plastic

Gutes Material entscheidet den Erfolg, vor allem, wenn es auf jede maßgebende modische Tendenz eingeht wie ACELLA.

Weich, geschmeidig und warm, geben unsere neuen Polsterstoffe Sesseln oder Liegen ein behagliches Aussehen. Unbedenklich können helle, freundliche Farbtöne gewählt werden, da ACELLA schmutzabweisend ist. Die reiche Auswahl der Muster und Farben gibt die Möglichkeit reizvoller und sehr persönlich wirkender Kombinationen.

ACELLA Plastics sind aktuell

Intermanufaktur AG. Zürich
Bodmerstraße 14
Telefon 051 / 25 59 30

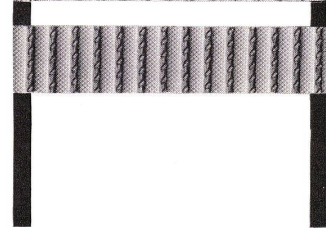
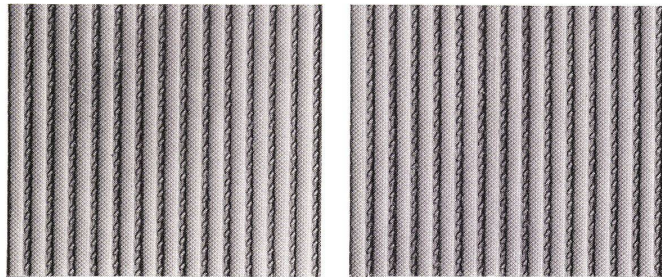



Gönnen Sie den Kindern in Heim und
Schule sorgenloses Schreiben, Malen, Basteln — auf
der unverwüstlichen KELLCO-Kunststoffplatte
in fröhlichen Farben



KELLCO-Platten
ein schweizerisches
Spitzenprodukt
von Keller + Co AG
Klingnau

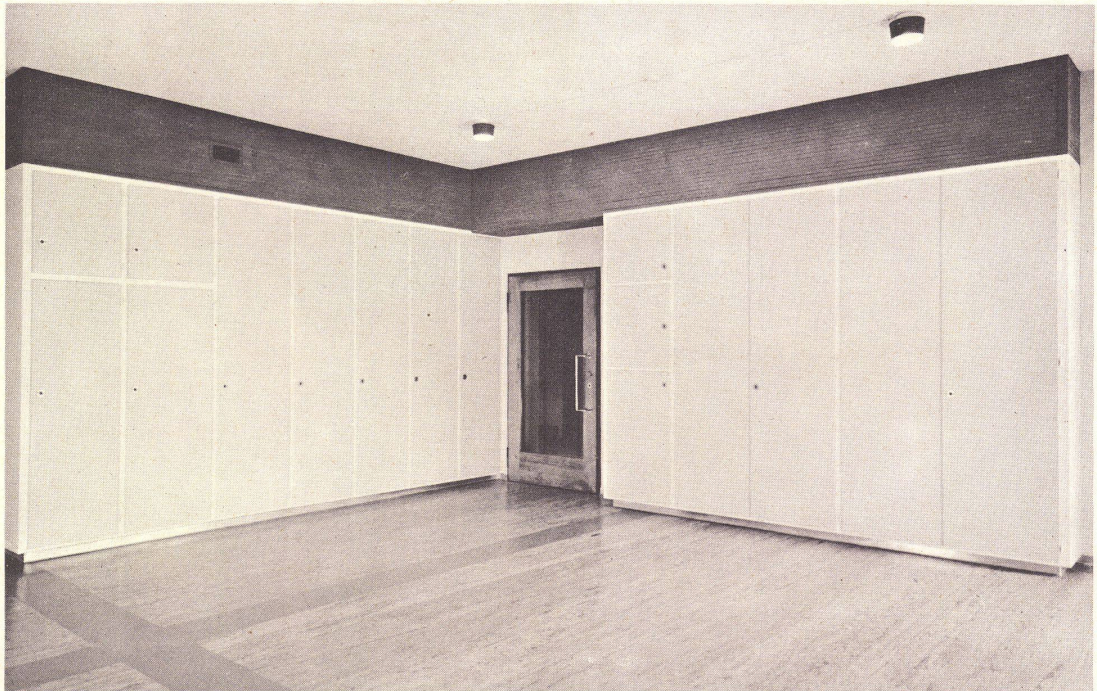

Einbau-Garderobeschänke in einem Heimneubau.

NOVOPAN im Kinderzimmer

NOVOPAN

ist für den Innenausbau von Spielzimmern, Kindergärten, Schulen und Heimen heute nicht mehr wegzudenken.

NOVOPAN

eignet sich dank guter Isolation gegen Kälte, Wärme und Schall besonders für Wandkonstruktionen in Kinderräumen.

NOVOPAN

reduziert durch den günstigen Preis die Bau-
summe ohne Qualitätseinbuße um wesentliche
Beträge.

NOVOPAN

dreischichtig aufgebaut bleibt, wenn sachgemäß
verarbeitet, plan, verzieht sich nicht und ist da-
her der bevorzugte Träger für KELLCO-Platten.

NOVOPAN

Ein Produkt der Novopan AG. Klingnau Tel. 056/5 13 35

Die echte KELLCO-Platte, eine Kinderfreundin

Kinder und Erzieher haben die KELLCO-Platte
freudig begrüßt. Schluß mit den häßlichen Tinten-
landschaften und Kerbzeichnungen auf den
Schülerpulten, vergessen die Sorge um scho-
nende Behandlung des Spieltisches. Die
KELLCO-Platte hält dem unglaublichen Erfinder-
geist jugendlicher Aktivisten stand. Damit ist
allen gedient. Viel Ärger der Erwachsenen und
Tränen kleiner Missetäter werden vermieden.
Zudem schenkt die schöne KELLCO-Platte mit
ihren vielen fröhlichen Farben den Schul- und
Kinderzimmern frische, freundliche und zeit-
gemäße Akzente.



Ein Produkt der
Keller & Co. AG.
Klingnau
Telephon 056/5 11 77



ERO CITY 54

ero

Viele Tausende von ERO's wurden an zufriedene Kunden in der ganzen Schweiz verkauft, denn ERO-Stahlrohrmöbel sind

- neuzeitlich
- formschön
- körpergerecht gebaut
- solid verarbeitet
- sehr preisgünstig

ERO CITY 52



ero city

Die neue Kollektion für individuelle Gestaltung von Warteräumen, Sitzungszimmern, Hotelzimmern, Kantinen, Restaurants, Cafés. – Einige Beispiele aus unserer Auswahl:

ERO-City 52 laut Abbildung, stapelbar, Stahlrohr verchromt, Polsterung Schaumgummi, Überzug Kunstleder Fr. 94.–. ERO-City 54 Stahlrohr schwarz gespritzt, Polsterung Schaumgummi, Überzug Kunstleder, Armlehnen kratz- und schlagfester Kunststoff Fr. 108.–

ero büro

Mit dem ERO-Bürostuhl sitzt man besser, denn die «gelenkige Lehne» stützt den Rücken. Man sitzt gerade, bequem und entspannt. Sitz gefedert, in der Höhe verstellbar, drehbar. – Einige Beispiele:

ERO-Dactylo 2/58 Stahlrohrteile verchromt, Polsterung Schaumgummi, Überzug Kunstleder Fr. 139.–. Zuschlag für Rollen 20.–. ERO-Chef 4/58 Stahlrohrteile verchromt, Rücken fest, Sitz u. Rücken Schaumgummi flachgepolstert, Überzug Kunstleder, Armlehnen in schlag- und kratzfestem Kunststoff Fr. 190.–



ERO DACTYLO 2/58



ERO CHEF 4/58

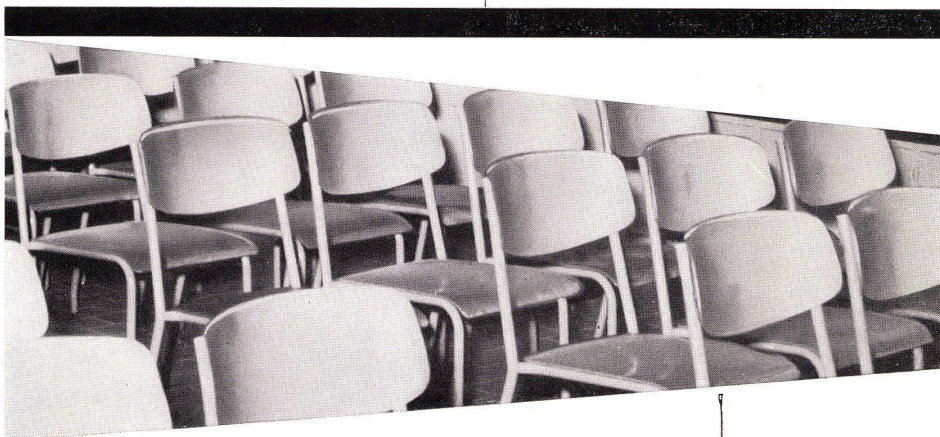

ERO 9



ero stapel

Bestehend wirkt der ganz spezielle ERO-Vorzug: Sitz und Lehne sind mit dem Stahlrohr unsichtbar verbunden; keine Niete, keine Schraube unterbricht die schwungvolle Linie von Holz und Stahlrohr. Stapelstuhl ERO 9 Einzelpreise: Stahlrohr einbrenn-lackiert, Holzteile natur Fr. 41.–. Stahlrohr verchromt, Holzteile natur Fr. 51.–

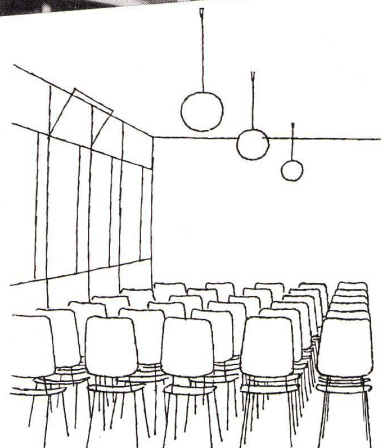

Bitte verlangen Sie Prospekte und Unterlagen. Wir besuchen Sie gerne unverbindlich.

Helfenstein+Bucher

Generalvertretung der ERO-Stahlrohrmöbel
Luzern, Mühlenplatz 15, Telefon 041/2 01 23



**Strässle
Sitwell**



Strässle Söhne + Co. Kirchberg SG SCHWEIZ



Modell 171

**Die neue Form
aus
neuem Material.**

**Ein Modell
der
Strässle-Produktion.**

**Verkauf
durch
den
Fachhandel**

**Musterzimmer 1840, Halle 1, 1. Stock
Messe-Telefon: Basel 061/22 58 90**

Elektrische Ausrüstungen

Flughafen-Anlagen

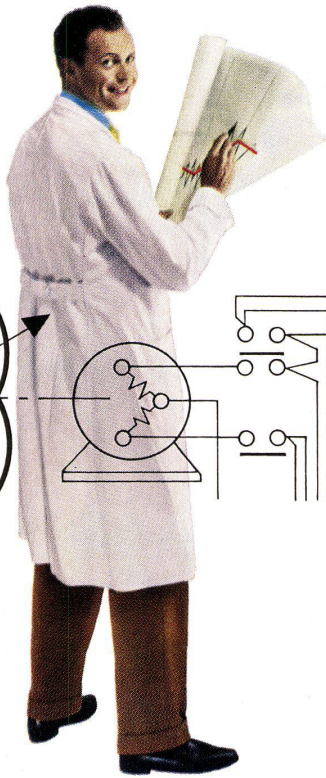
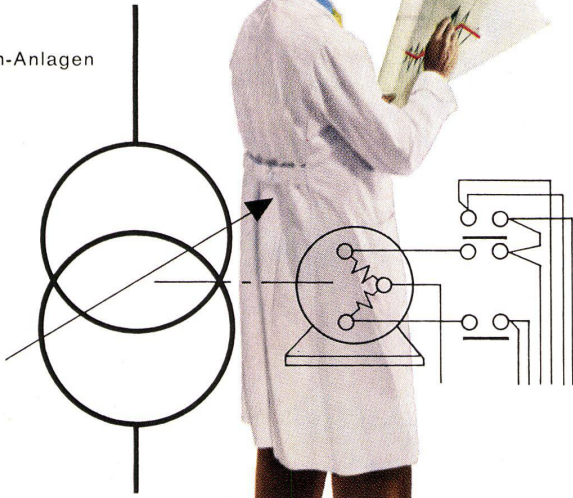

wir projektieren

für Industrie, Gewerbe, Handel und Verkehr

elektrische Anlagen und Telefoninstallationen

Schalt- und Verteilstationen

und installieren



Entwurf + Flexichrom Häsler / Foto Roth

Leuchtungsanlagen für Industrie, Handel, Hotels, Restaurants, Schulhäuser

und Kirchen

Stil-Leuchten



wir verkaufen

Wandregalschränke

moderne Leuchtkörper

Gartenlampen

Büro- und Industrieleuchten

Waschmaschinen

elektrische Haushaltgeräte

Radio und Fernsehapparate

Staubsauger

Arbeitslampen

Lampenschirme



Grosse Leistungen oder Errungenschaften werden stets mit den Pionieren auf den entsprechenden Gebieten in Verbindung gebracht, z. B.

**Wer an Relativitätstheorie denkt,
denkt an Einstein
Wer an Kunstharzplatten denkt,
denkt an FORMICA**



Woher das kommt? Weil *Formica* bereits zum Begriff für Kunstharzplatten schlechthin geworden ist. Und zwar zum Begriff für allerhöchste Qualität. *Formica*-Kunstharzplatten sind seit über 20 Jahren in allen Ländern millionenfach im täglichen Gebrauch; sie haben sich — zum Teil unter schwierigsten Bedingungen — grossartig bewährt. *Formica* wird von einem der grössten Unternehmen der Welt hergestellt. Nur durch eine Riesenproduktion und die daraus gewonnene Erfahrung gelingt die Erzielung solcher Höchstqualität. *Formica* ist nicht irgendeine Kunstharzplatte, aber sie ist so weltbekannt, dass viele glauben, als *Formica* werde überhaupt jede Kunstharzplatte bezeichnet. Weit gefehlt: *Formica* ist eine Marke, es gibt nur **ein** *Formica*, und zwar jene Kunstharzplatte, die im Verkauf an erster Stelle steht in USA, die man überall begehrt in Europa und Australien, in Afrika und Asien. Mit *Formica* wissen Sie, woran Sie sind. *Formica* ist nur **echt** mit dem abwaschbaren Stempel. Achten Sie darauf und beharren Sie auf *Formica* — es lohnt sich!

Lieferung und Verarbeitung durch das Schreinerhandwerk. Muster und Prospekte durch die offiziellen Vertreter:

BASEL: P. Matzinger, Steinenberg 5

Tel. (061) 227845

BERN: Joh. Steimle, Rosenweg 37

Tel. (031) 56466

GENÈVE: Albert Dumont, 19 Bd. Helvétique

Tel. (022) 369033

LAUSANNE/VEVEY und Fil.: Gétaz-Romang Ecoffey SA.

LUGANO: S. A. C. I. L., Segherie di Viganello

Tel. (091) 22545

LUZERN: F. J. Obrist Söhne AG., Reussinsel

Tel. (041) 21102

ZÜRICH: Aktien-Gesellschaft Ostag, Zimmerlistr. 6

Tel. (051) 526152

Delegierter f. d. Schweiz von F O R M I C A Ltd., London: F. Paux, 9, chemin de Mornex, Lausanne

1



- farbecht
- unempfindlich gegen Flüssigkeiten
- mühelos blitzsauber zu halten
- hitzebeständig bis 150°
- bleibt ein Leben lang schön — die ersten Kosten sind die letzten

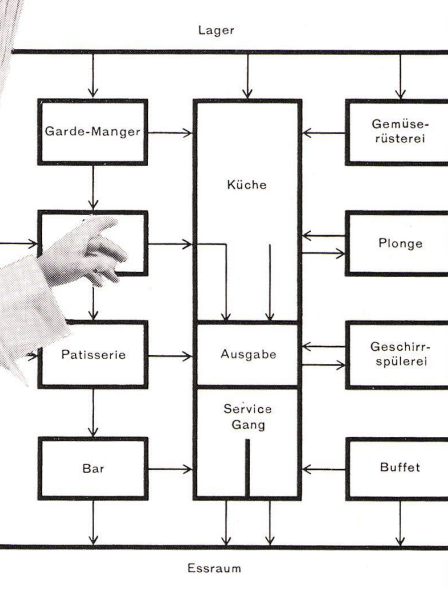
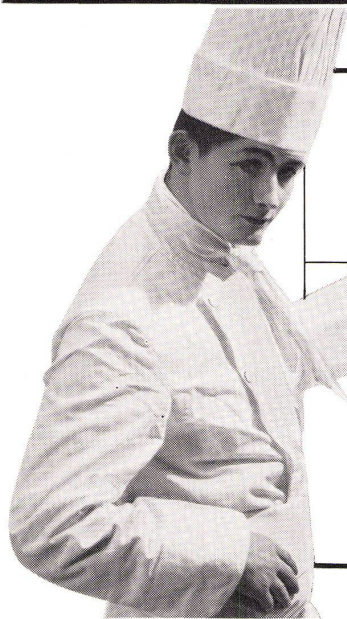
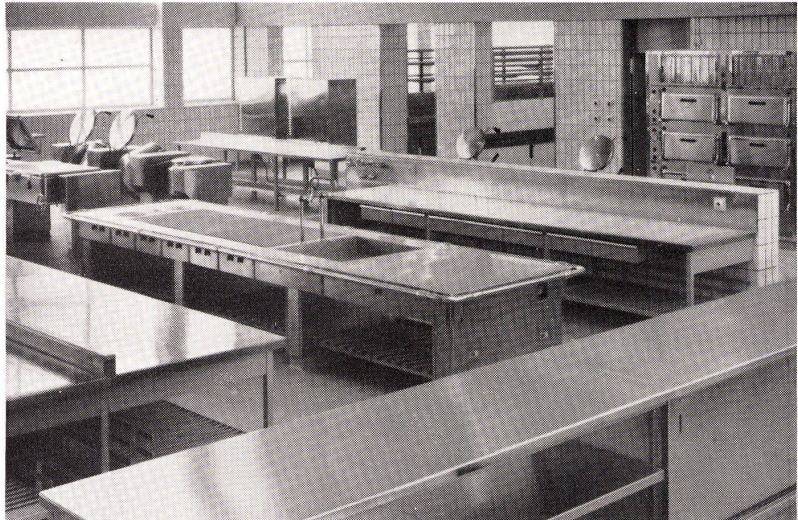
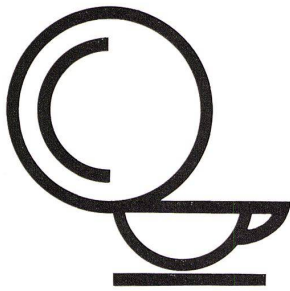

rationelle Gross- Küchen

für Hotels, Restaurants,
Spitäler, Anstalten, Kantinen usw.

Eine richtige fachmännische Planung ist für jeden Betrieb von ausschlaggebender Wichtigkeit, denn nur ein flüssiger Arbeitsablauf ermöglicht ein rationelles Arbeiten und hebt damit die Rendite. Die Organisationsprobleme innerhalb der modernen Küchenanlage sind heute derart vielfältig und kompliziert, dass für deren Lösung unbedingt der Fachmann zuge-

zogen werden muss. Schon bei Rohentwürfen muss z. B. die richtige Wegführung berücksichtigt und die arbeitstechnisch richtige Lage der Warenannahme, der verschiedenen Vorbereitungszentren, Küchen- und Spülanlagen, Office usw. geplant werden. Wenden Sie sich daher von Anfang an vertrauensvoll an unsere erfahrenen Spezialisten. Sie werden für Ihre Küche

die wirtschaftlichste Konzeption finden, die Ihren Bedürfnissen am besten entspricht. Wir beraten Sie gerne auf Grund unserer langjährigen Erfahrung. Wir projektieren und liefern Ihnen komplette Küchenanlagen und bieten Ihnen den Vorteil der Lieferung aus einer Hand, damit alle Apparate und Einrichtungsgegenstände genau aufeinander abgestimmt sind.

FRANKE

Geschaffen für heutige Ansprüche

«SUPER-7» CLIPPERS (DC-7C)

Die beste Flugverbindung mit den USA

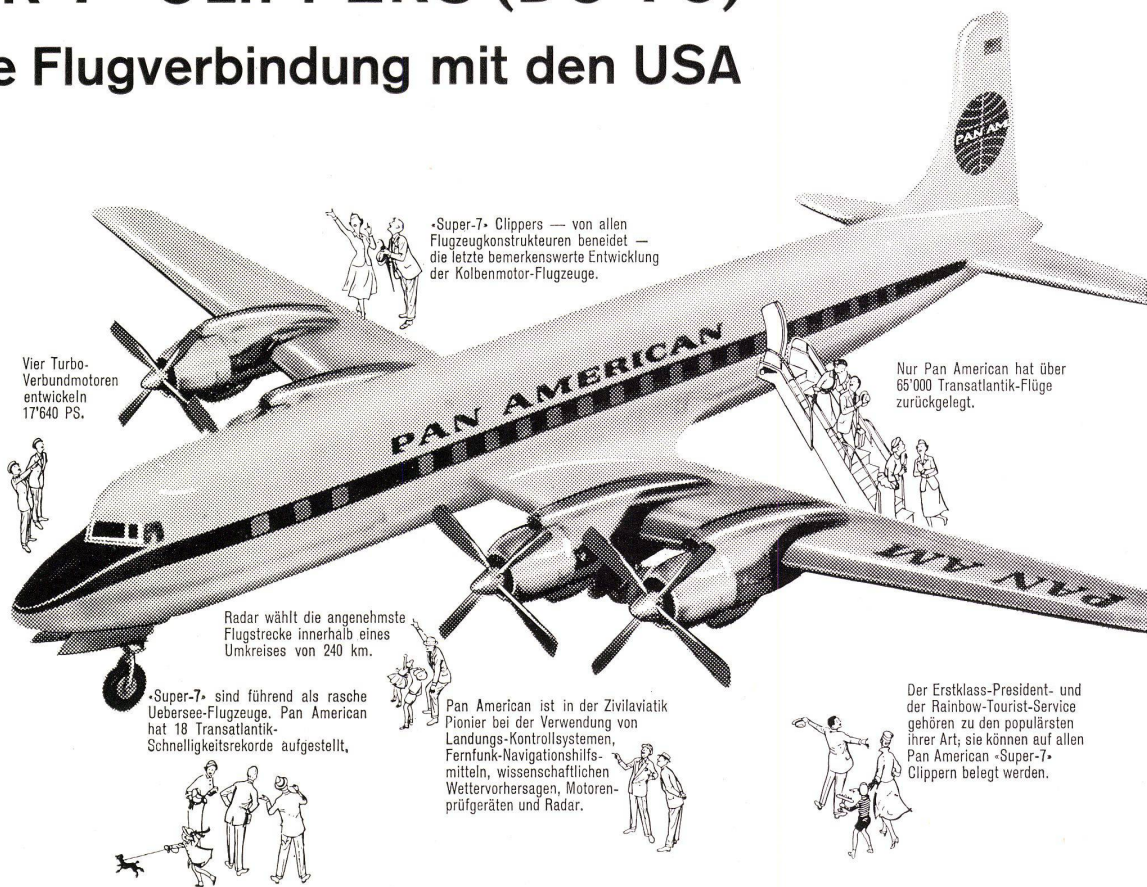

Wenn Sie es eilig haben, nach den USA zu gelangen – oder irgendwohin auf der Welt –, so wählen Sie Pan Americans rekordbrechenden «Super 7»-Clipper.*

Pan American fliegt mehr mit diesen von Douglas gebauten DC 7 C als beinahe alle anderen Fluglinien zusammen. Die «Super 7»-Clipper umfassen beide Flugklassen, den Erstklass-PRESIDENT-Service und den RAINBOW-Tourist.

Während die erfahrene Besatzung auf dem Flugdeck die «Super 7» in schnellem Tempo durch den Äther steuert, genießen Sie in der Kabine den besten Service, der Ihnen in der Luft geboten werden kann. Mahlzeiten der Clipper Bordküche erhielten erst kürzlich an der Internationalen

Kochkunstausstellung in Frankfurt von einer Jury weltberühmter Feinschmecker und Küchenchefs drei Auszeichnungen.

Welcher Herkunft Sie auch seien, die Pan American als Gastgeberin der ganzen Welt wird Sie so bedienen, daß Sie sich wie zu Hause fühlen. So beherrscht beispielsweise das fliegende Personal des Pan American Transatlantic-Service 36 verschiedene Sprachen; viele Besatzungsmitglieder sprechen drei oder vier.

Vergessen Sie nicht, daß Sie sich bei Clipperflügen «Flugmillionären» anvertrauen. Mehr als 1400 Pan American-Piloten haben über 1½ Millionen Flugkilometer und nahezu 150 mehr als 4½ Millionen Flugkilometer zurückgelegt.

Die beste Verbindung mit Kalifornien bietet Ihnen Pan Americans direkte Kurzroute von Paris und London über die Arktis nach Seattle, San Francisco und Los Angeles.

Reservierungen durch Ihr Reisebüro.

800 PAA-Büros auf der ganzen Welt.

PAN AMERICAN
DIE FLUGLINIE MIT DER GRÖSSTEN ERFAHRUNG DER WELT

Pan American World Airways
Bahnhofstraße 46, Zürich
Telefon 051/23 77 04

* Trade-Mark, Reg. U. S. Pat. Off.

**6 Männer, 3 Leitern,
2 Materialkisten,
5 Malkübel
— alles hat Platz
in der Domaine!**

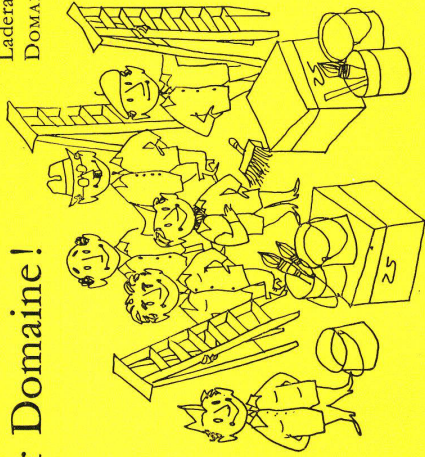

Die **DOMAINE** ist ein Station Car, wie Sie ihn sich nicht schöner vorstellen können. Trotz ihrer Eleganz bietet sie einen Nutzraum von 2 m³, der deshalb voll ausgenutzt werden kann, weil total 6 Türen — die hintern zwei mit maximaler Lichtöffnung — die Beladung erleichtern. Die Rampe hinten ist so stark dimensioniert, dass sie ohne Gefährdung des Verkehrs als zusätzlicher Laderaum verwendet werden kann. Die **DOMAINE** verfügt über den gleichen Motor und

die gleichen Bremsen wie die **FREGATE** — sie ist also ebenso schnell, ebenso wendig und ebenso sicher wie der berühmte Reisewagen von Renault. Und — die **DOMAINE** ist auch ebenso sparsam — sie braucht nur 11 Liter auf 100 km! Sechs Tage in der Woche werden Sie begeistert sein, einen so wackern Helfer im Beruf eingespannt zu haben — und am siebenten werden Sie stolz darauf sein, dass er so schön und elegant ist. Man kann sich auch sonntags an einer **DOMAINE** freuen!

Fr. 12.300.-



DOMAINE

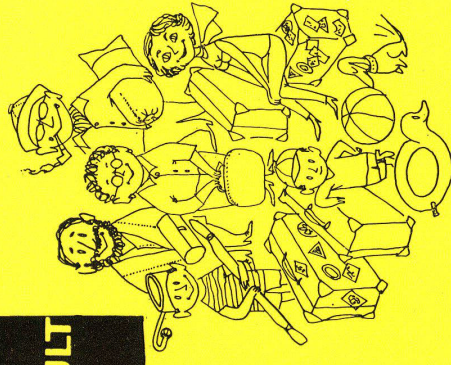

Reuss-Propaganda Zürich

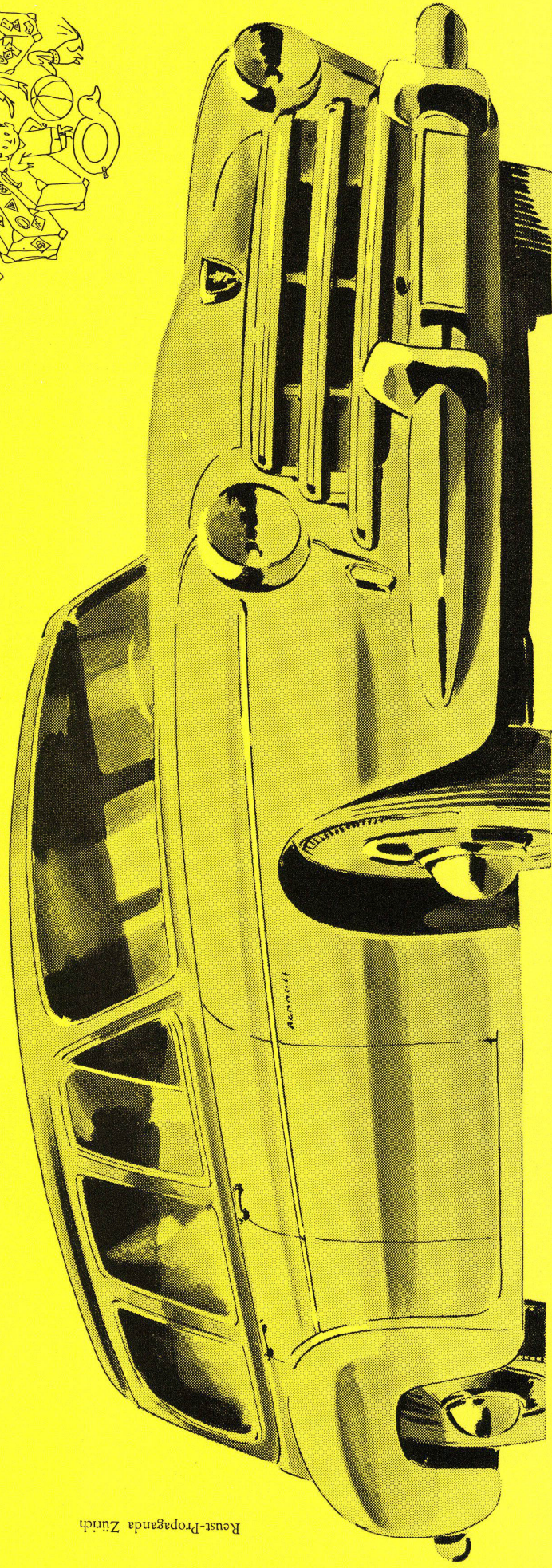

Welcher Kühlschrank passt in Ihren Plan?

Bitte sagen Sie es Ihrem Mitarbeiter, der eben am Zeichnen einer neuen Küche ist. Wenn er einen Elan-Kühlschrank wählt, ist er nicht sklavisch an ein einziges Mass gebunden. Er kann unter fünf verschiedenen Modellen wählen, unter fünf verschiedenen Dimensionen.

Diese neuen Elan-Kühlschränke sind nicht nur rationell eingeteilt, nicht nur reich ausgestattet, nicht nur formal sauber gestaltet: sie zeichnen sich besonders durch ihre günstigen Preise aus, können also die Küchenkosten beträchtlich senken.

Bitte besuchen Sie mit Ihrer Bauherrschaft unsere Küchen-Ausstellung im Claridenhof. Dort werden Ihnen die neuen Elan-Kühlschränke, die luxuriösen General Electric-Kühlschränke und neuzeitliche Geschirrwash- und Waschmaschinen gezeigt. Da können Sie viele Anliegen zugleich erledigen.

Novelectric

Generalvertretung und Service der General Electric- und Elan-Haushaltapparate

Novelectric AG, Claridenstrasse 25, Zürich 2, Telefon 051/23 97 66
Rascher, zuverlässiger Elan-Service in der ganzen Schweiz.

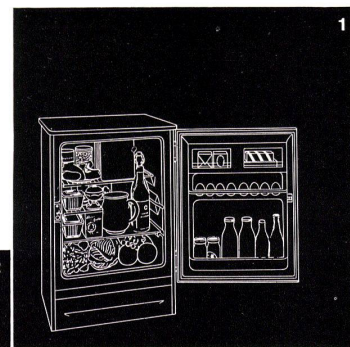
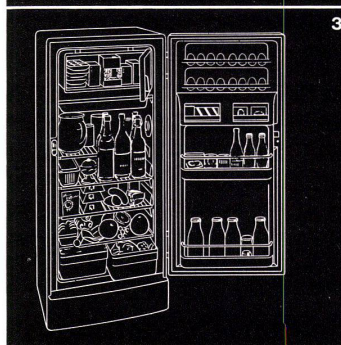
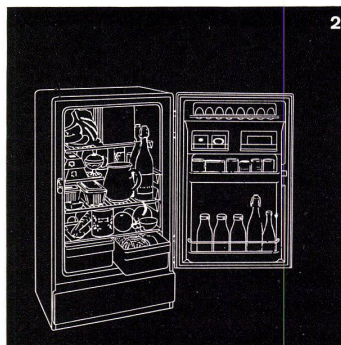

1 Elan-Tischkühlschrank Inhalt: 110 Liter

2 Elan-150 Inhalt: 150 Liter

3 Elan-200 Inhalt: 200 Liter

4 Elan-Wandkühlschrank Inhalt: 125 Liter

5 Elan-Einbaukühlschrank Inhalt: 105 Liter

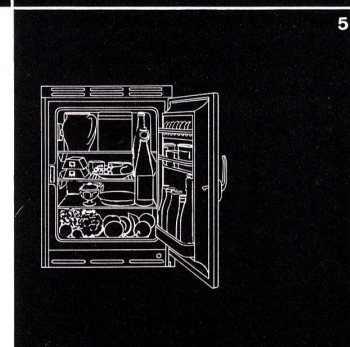
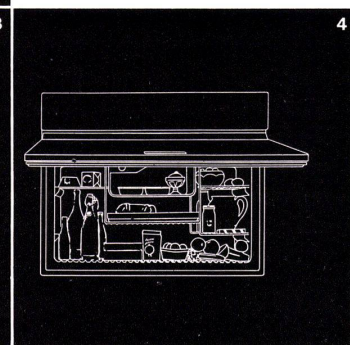

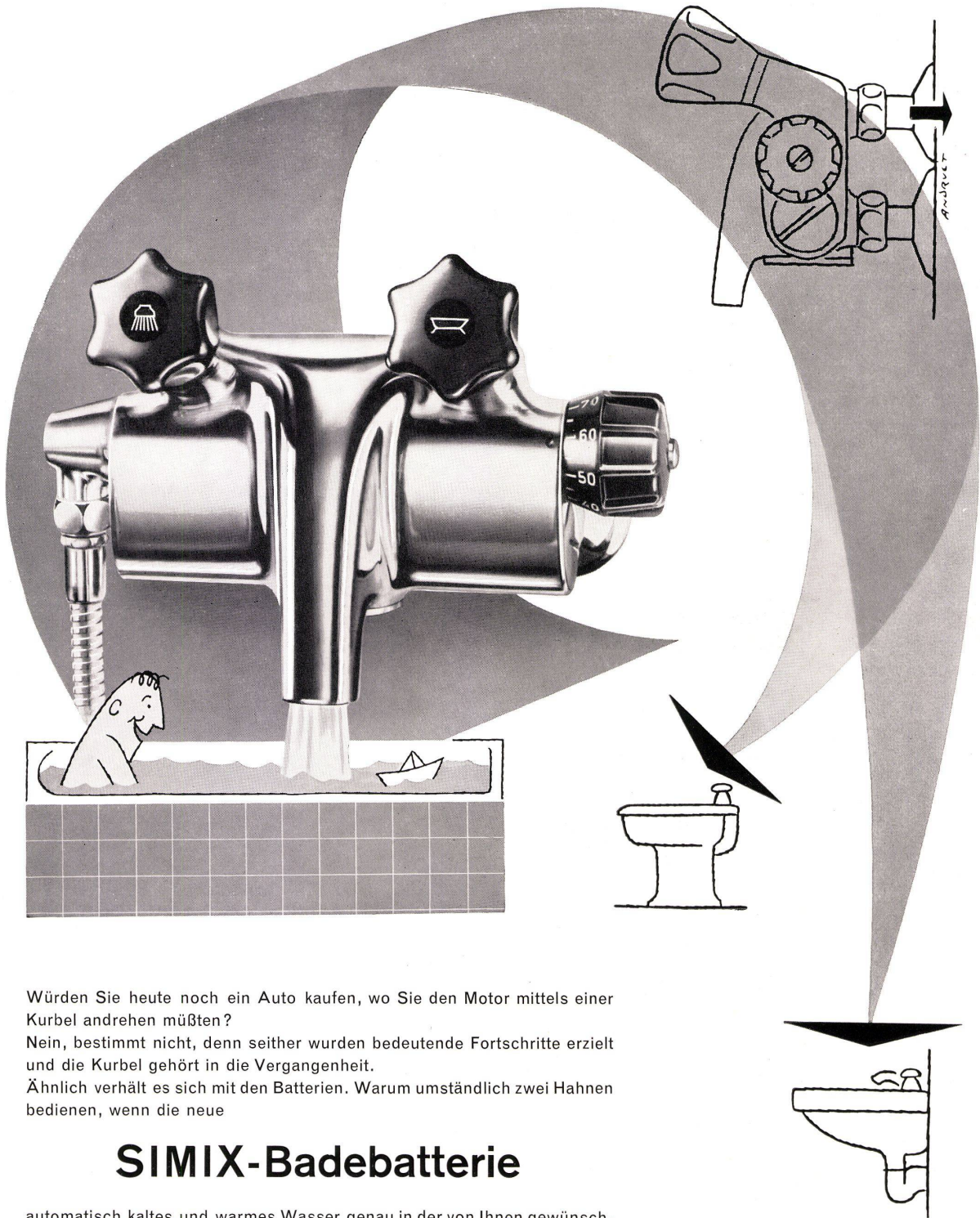

Würden Sie heute noch ein Auto kaufen, wo Sie den Motor mittels einer Kurbel andrehen müßten?

Nein, bestimmt nicht, denn seither wurden bedeutende Fortschritte erzielt und die Kurbel gehört in die Vergangenheit.

Ähnlich verhält es sich mit den Batterien. Warum umständlich zwei Hahnen bedienen, wenn die neue

SIMIX-Badebatterie

automatisch kaltes und warmes Wasser genau in der von Ihnen gewünschten Temperatur mischt?

Verlangen Sie bitte unseren illustrierten Prospekt Nr. 62.

SIMILOR AG. Carouge-Genf

Metallgießerei - Armaturenfabrik Telefon 022/24 22 75

Schweizer Mustermesse Basel:

Besuchen Sie unsern Stand 1101, Halle 5



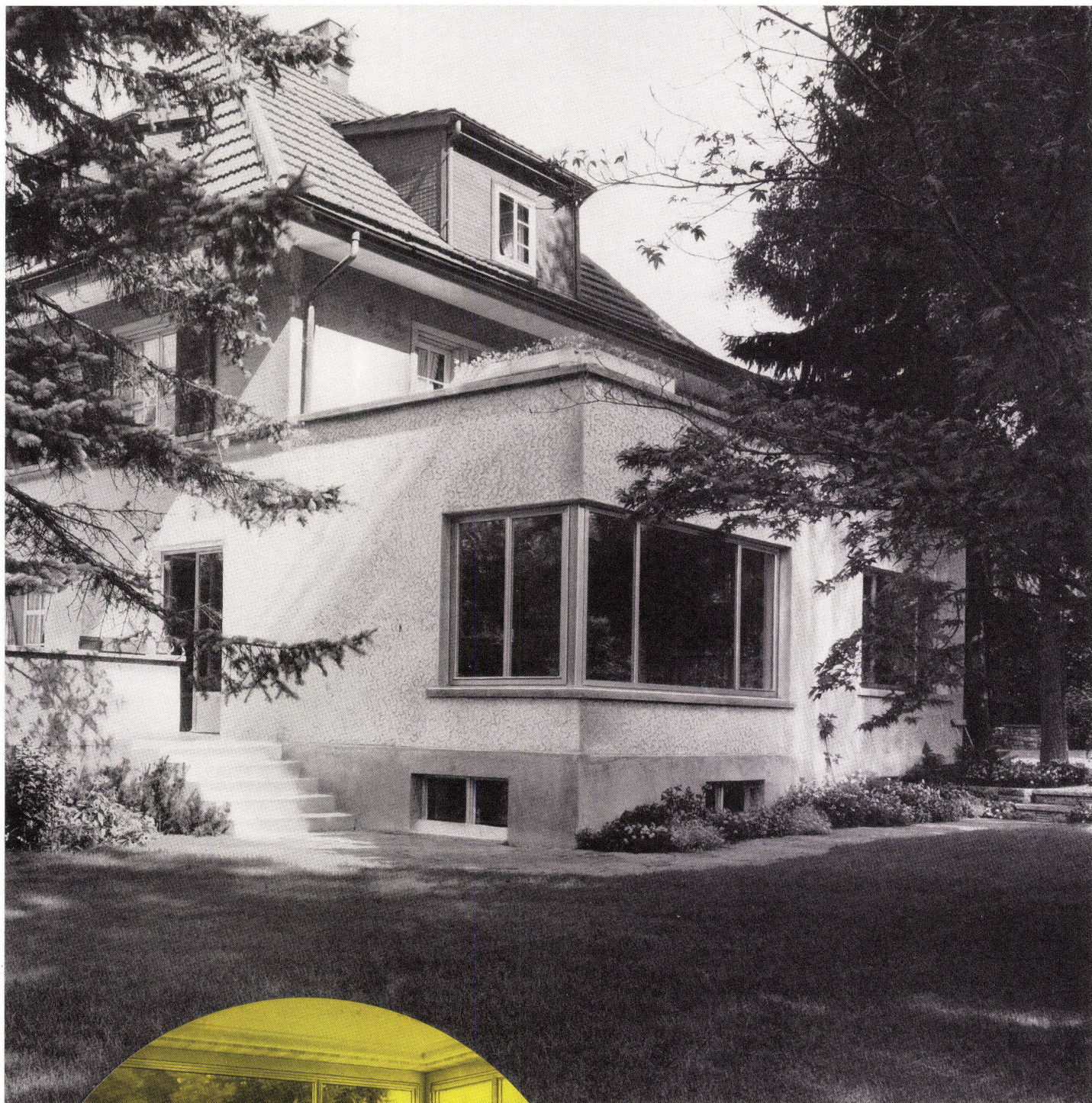

LEICHTMETALL- FENSTER

in verschiedenen Ausführungen für Bureaux-,
Geschäfts-, Industrie- und Wohnbauten.

Fenster in isolierter Leichtmetallkonstruktion

AL
SEC

Ganz Aluminium-Fassaden im Elementbau mit
Brüstungen.

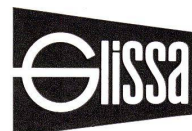

GLISSA AG
SCHAFFHAUSEN
TEL. 053/5 92 31