

Objektyp: **Advertising**

Zeitschrift: **Ingénieurs et architectes suisses**

Band (Jahr): **121 (1995)**

Heft 24

PDF erstellt am: **19.09.2024**

### **Nutzungsbedingungen**

Die ETH-Bibliothek ist Anbieterin der digitalisierten Zeitschriften. Sie besitzt keine Urheberrechte an den Inhalten der Zeitschriften. Die Rechte liegen in der Regel bei den Herausgebern. Die auf der Plattform e-periodica veröffentlichten Dokumente stehen für nicht-kommerzielle Zwecke in Lehre und Forschung sowie für die private Nutzung frei zur Verfügung. Einzelne Dateien oder Ausdrucke aus diesem Angebot können zusammen mit diesen Nutzungsbedingungen und den korrekten Herkunftsbezeichnungen weitergegeben werden. Das Veröffentlichen von Bildern in Print- und Online-Publikationen ist nur mit vorheriger Genehmigung der Rechteinhaber erlaubt. Die systematische Speicherung von Teilen des elektronischen Angebots auf anderen Servern bedarf ebenfalls des schriftlichen Einverständnisses der Rechteinhaber.

### **Haftungsausschluss**

Alle Angaben erfolgen ohne Gewähr für Vollständigkeit oder Richtigkeit. Es wird keine Haftung übernommen für Schäden durch die Verwendung von Informationen aus diesem Online-Angebot oder durch das Fehlen von Informationen. Dies gilt auch für Inhalte Dritter, die über dieses Angebot zugänglich sind.

QU'AVONS-NOUS ENCORE À DIRE À PRO-  
POS DES APPUIS NELL À UN INGÉNIEUR  
POUR QUI TOUT NE PEUT ÊTRE QUE NOIR  
OU BLANC?



B4911

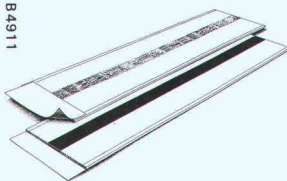

Que les appuis Nell existent en tant qu'appuis ponctuels, blocs et linéaires pour presque toutes les utilisations en construction? Qu'ils sont imbattables depuis des décennies déjà quant à leur qualité et leur fiabilité? Que des appuis de l'assortiment standard peuvent se trouver sur le chantier le lendemain de leur commande? Qu'Aschwanden est la seule et bonne adresse si vous désirez de la documentation détaillée comprenant les fiches techniques et les autocollants pour plans nécessaires à des instructions de pose claires? Mais vous le savez depuis longtemps déjà... F.J. Aschwanden SA, produits spéciaux pour la construction, 3250 Lyss, téléphone 032 84 86 11, fax 032 84 47 42

  
**Aschwanden**

Feller

VOUS DÉCIDEZ!

16 couleurs et toutes les fonctions possibles, telles sont les possibilités de combinaison et d'utilisation qu'un seul programme de prises et d'interrupteurs permet.

Il s'agit d'EDIZIO de Feller:

- EDIZIO encastré
- EDIZIO apparent
- EDIZIO pour canaux d'allège
- EDIZIO infrarouge

Feller AG

Postfach

CH-8810 Horgen 1

Téléphone 01 728 72 72

Téléfax 01 728 72 99

*Edizio*  
by  
FELLER

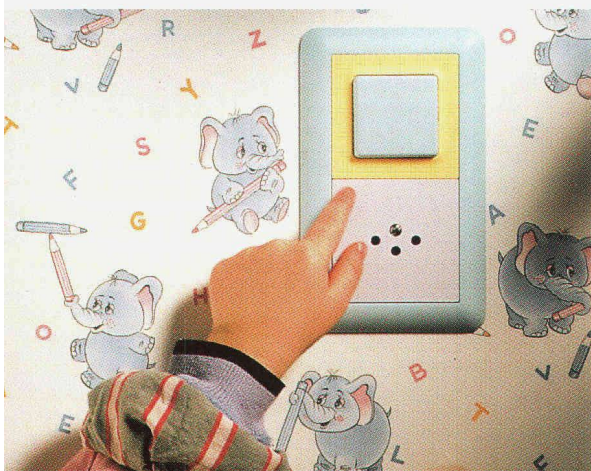

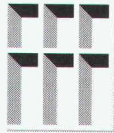

# FENÊTRES EN BOIS

## BEAUTÉ, CONFORT ET SOLIDITÉ!

### *La fenêtre en bois ferme et isole bien*

La qualité des bois utilisés et la conception des assemblages, qui donnent aux vantaux une rigidité exceptionnelle, permettent aux fenêtres bois de subir d'innombrables manipulations sans se déformer.

Bien traitée, bien assemblée, bien contrôlée, la fenêtre en bois supporte toutes les conditions d'utilisation.

Le label FFF/EMPA en est la garantie.

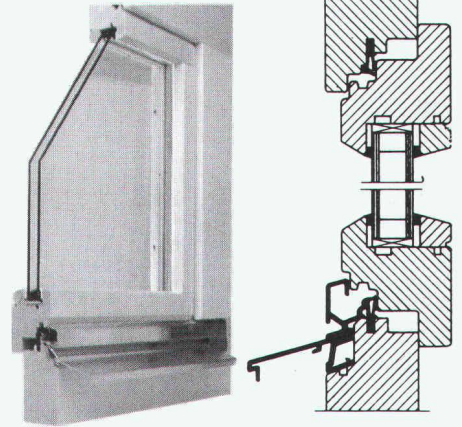

# DE BOIS ET DE LUMIÈRE

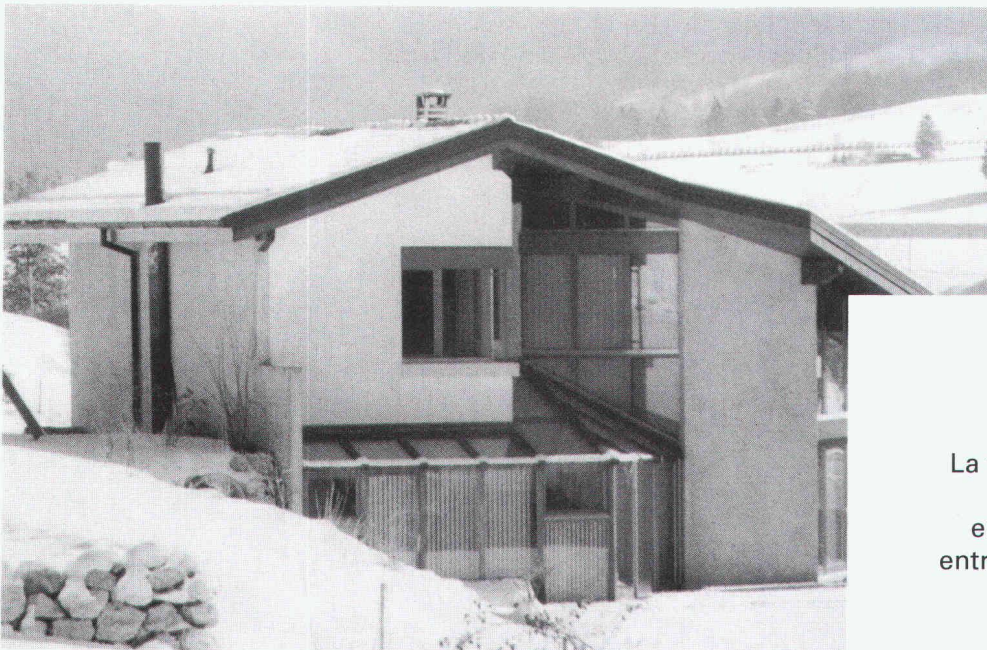

La fenêtre en bois suisse de qualité.  
Un trait d'union privilégié  
entre la nature et votre intérieur,  
entre l'espace privé et l'espace public

Les entreprises ci-dessous, titulaires du label de qualité FFF, se recommandent et sont à votre disposition pour tout conseil ou étude ou pour une offre spécifique:

B 5314

AGUET P.-A. et L.  
ANDRÉ J.-J. SA  
ANTONINI Marc & Cie  
BASSIN Edgar SA  
BIEDERMANN Emile SA  
DROZ M.  
JPF Construction SA  
LIENHER SA  
MORAZ FRÈRES SA  
PAPAUX D. & Cie SA  
REPOND Bernard SA  
ROTH Werner, Baulmes  
SOCIÉTÉ TECHNIQUE SA

Menuiserie-agencements, Ch. des Bois 13, 1248 **Hermance**, 022/751 13 37  
Menuiserie-charpente, 1137 **Yens-sur-Morges**, 021/800 39 07  
Ch. Bonvard 67, 1222 **Vésenaz-Genève**, 022/750 23 23  
Fabrique de fenêtres, Dr-Tièche 14, 2732 **Reconvilier**, 032/91 22 37  
Ch. Deluc 9, 1224 **Chêne-Bougeries, Genève**, 022/869 04 04  
Fabrique de fenêtres, Sur-le-Crêt 9, 2606 **Corgémont**, 032/97 10 72  
Menuiserie-charpente, 1630 **Bulle**, 029/3 12 81  
Menuiserie - Fabrique de fenêtres, 2065 **Savagnier**, 038/53 23 24  
Menuiserie-Agencements, Av. Nestlé 1, 1820 **Montreux**, 021/963 10 61  
1733 Treyvaux, 037/33 14 95 / 1023 **Crissier**, 021/635 34 27  
Menuiserie-ébénisterie, 1637 **Charmey**, 029/7 12 41  
Menuiserie-agencements, 1446 **Baulmes**, 024/59 13 07  
Rue J.-Droz 8, 2007 **Neuchâtel**, 038/25 52 60

Groupement FFF/FRM (Fabricants de Fenêtres et de Façades)

Case postale 660 - 1001 Lausanne - Tél. 021/617 44 22 - Fax 021/616 56 62

FRM - Fédération romande des entreprises

de menuiserie, ébénisterie, charpentes, des fabriques de meubles et des parqueteurs



**Investissement sol industriel:  
Solide et durable.**

Votre sol industriel est mis à grande contribution. Sa pose exige de hautes compétences. Laissez le soin de l'exécution de votre sol industriel aux entreprises spécialisées. Le bon choix de votre sol et sa qualité valent de l'or.

Notre association, l'ASESI, s'engage pour la pose professionnelle afin que vous obteniez ce que vous avez commandé et payé.

Votre entreprise ASESI se tient à votre disposition: **conseils compétents, rapport prix/prestation optimal, exécution fiable, garanties.**

**VSIU** Verband Schweizer Industrieboden-Unternehmer  
Association Suisse des entreprises du sol-industriel  
Geschäftsstelle: M. Kamber & Partner, Postfach 6922  
3001 Bern, Tel. 031 382 23 22, Fax 031 382 26 70

**ASESI**

# Bientôt épuisé !

Parue en 1989, la première édition de *Servons-nous du mot juste* avait rapidement été épuisée. L'ouvrage de M. Claude Grosgrurin avait, en effet, rencontré un vif succès auprès de toutes les personnes confrontées au problème de la traduction d'allemand en français de termes d'architecture ou de génie civil, et bon nombre de personnes attendaient impatiemment la réédition aujourd'hui disponible.

L'auteur a choisi les mots les plus délicats à traduire, ceux qui prêtent le plus facilement à des confusions, voire des contresens. Partant de l'allemand, il donne pour chaque mot la traduction française correcte, assortie de commentaires propres à dissiper les doutes créés par les mauvaises habitudes. Il est vrai qu'à force de lire ou d'entendre des tournures incorrectes ou des mots employés dans un sens erroné, chacun de nous risque d'être gagné par la contagion.

Cette deuxième édition a été enrichie de beaucoup de mots nouveaux, les nombreux dessins contribuent à mieux illustrer encore les explications de l'auteur et un lexique général a été créé en fin de volume pour faciliter la recherche de mots apparaissant dans des commentaires. Enfin, le chapitre consacré aux « tournures qui font obstacle » s'attache à mettre en évidence l'influence du génie propre de chaque langue sur la rédaction d'un même texte. Il s'agit là d'une aide technique précieuse pour donner à une traduction la fluidité favorisant la compréhension et éviter les lourdeurs rebutant le lecteur.

Si la nouvelle édition comporte 40 pages de plus que la précédente, la présentation de *Servons-nous du mot juste* n'a, quant à elle, pas changé: il s'agit d'une robuste brochure à anneaux au format A5 (14,5 x 21 cm), facile à transporter et à consulter.

B 4611

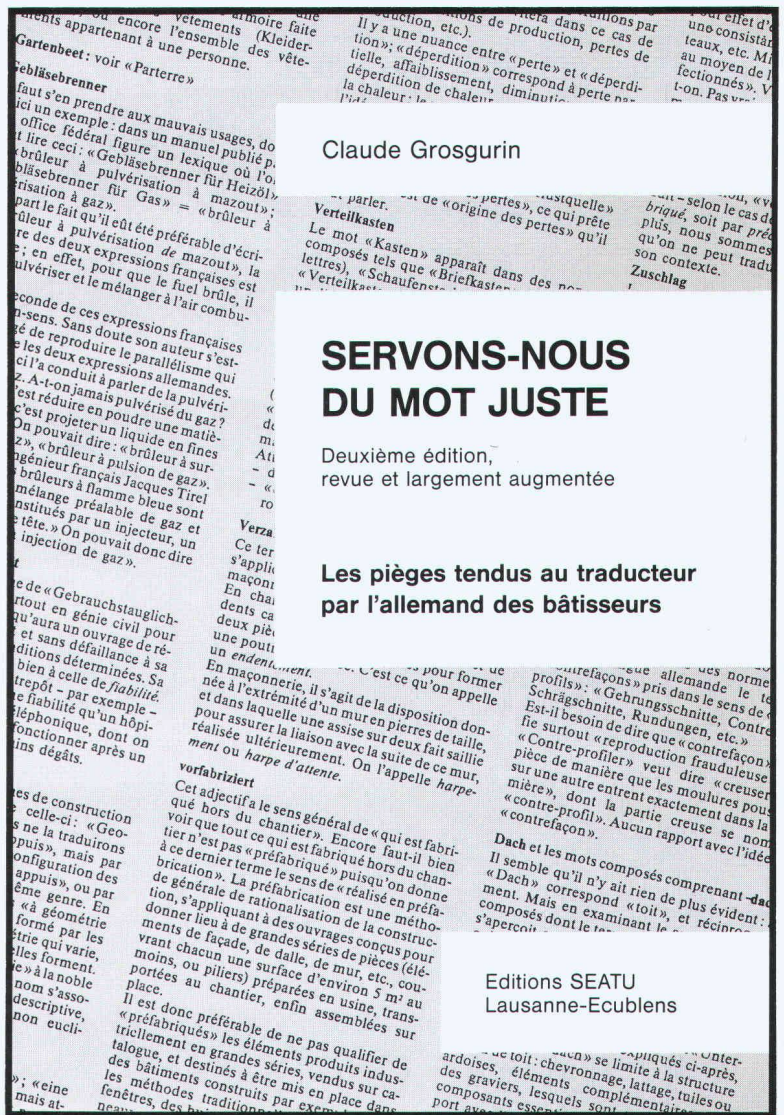

Claude Grosgrurin

## SERVONS-NOUS DU MOT JUSTE

Deuxième édition, revue et largement augmentée

Les pièges tendus au traducteur par l'allemand des bâtisseurs

Editions SEATU  
Lausanne-Ecublens

### *Servons-nous du mot juste*

par Claude Grosgrurin. Un volume de 104 pages avec de nombreuses illustrations, format A5 (14,5 x 21 cm), avec reliure à anneaux, couverture laminée. Editions SEATU - Ingénieurs et architectes suisses, 1024 Lausanne-Ecublens, 1992. Prix: Fr. 20.- (plus frais d'expédition)

**Ingénieurs  
et architectes  
suisses**

Bulletin technique  
de la Suisse romande

Je commande \_\_\_\_\_ exemplaire(s) du livre *Servons-nous du mot juste* (2<sup>e</sup> édition) de Claude Grosgrurin au prix de Fr. 20.- par exemplaire (frais d'expédition en sus). Le montant total est dû à réception du (des) livre(s).

Nom: \_\_\_\_\_

Adresse: \_\_\_\_\_

Localité: \_\_\_\_\_

Signature: \_\_\_\_\_

**Ingénieurs et architectes suisses**

Rue de Bassenges 4 - Case postale 180

1024 ÉCUBLENS



DENKART, Zurich

Le nouvel intrados ACO MARKANT®, posé par Spleiss Bauunternehmung AG, projet: construction Rütihof à Zurich

B 5429

## **NOUVEAU:** le système de fenêtres d'intrados

### **ACO MARKANT® simple et rapide à poser pour les maîtres d'ouvrages, constructeurs et entrepreneurs exigeants.**

Nous vous proposons des **solutions** dans le domaine des fenêtres d'intrados grâce à un matériau d'avenir. Doté d'excellentes propriétés, le béton polymère a fait ses preuves et remplace avantageusement les matériaux habituellement utilisés dans le bâtiment. ACO est un fabricant de premier plan dont **l'usine est implantée à Netstal GL** et dont l'objectif est de consolider sa position de leader sur le marché en proposant des produits innovants et des prestations conformes aux exigences du client. Nous y parvenons avec l'aide de nos **collaborateurs, qualifiés et motivés**, qui recherchent des solutions personnalisées aux préoccupations de chacun de leurs clients. Actuellement, il est toujours plus impératif de présenter et de proposer des **solutions qui offrent le meilleur rapport qualité/prix**. Les fenêtres d'intrados ACO MARKANT® sont un système d'intrados composé de différentes fenêtres et soupiraux que vous pouvez assembler vous-même. Pour en savoir plus sur les avantages du béton polymère et nos autres solutions éprouvées, n'hésitez pas à nous appeler.

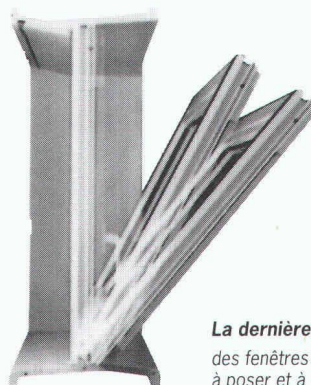

**La dernière nouveauté ACO:**  
des fenêtres d'intrados faciles  
à poser et à remplacer.



**ACO Eléments de construction SA**

Case postale 197  
CH - 8754 Netstal  
Téléphone 058 61 82 82  
Fax 058 61 80 00





**Nouveau!**



culateurs de  
auffage Biral  
ec ou sans  
ulateur de  
esse électro-  
ue.

us vous garan-  
sons une techno-  
ie de pointe au  
illeur prix.

ri Pumpenbau SA Biral International 3110 Münsingen

seils et vente:  
al Herzog SA

6 Feldmeilen Tél. 01 925 61 11  
3 Reinach BL Tél. 061 711 20 70  
3 Berne Tél. 031 332 62 66  
0 Lausanne Tél. 021 624 89 01  
0 Lugano Tél. 091 23 48 01

**Hoval**  
Economie d'énergie  
- protection de  
l'environnement

# PROFILES RHS®

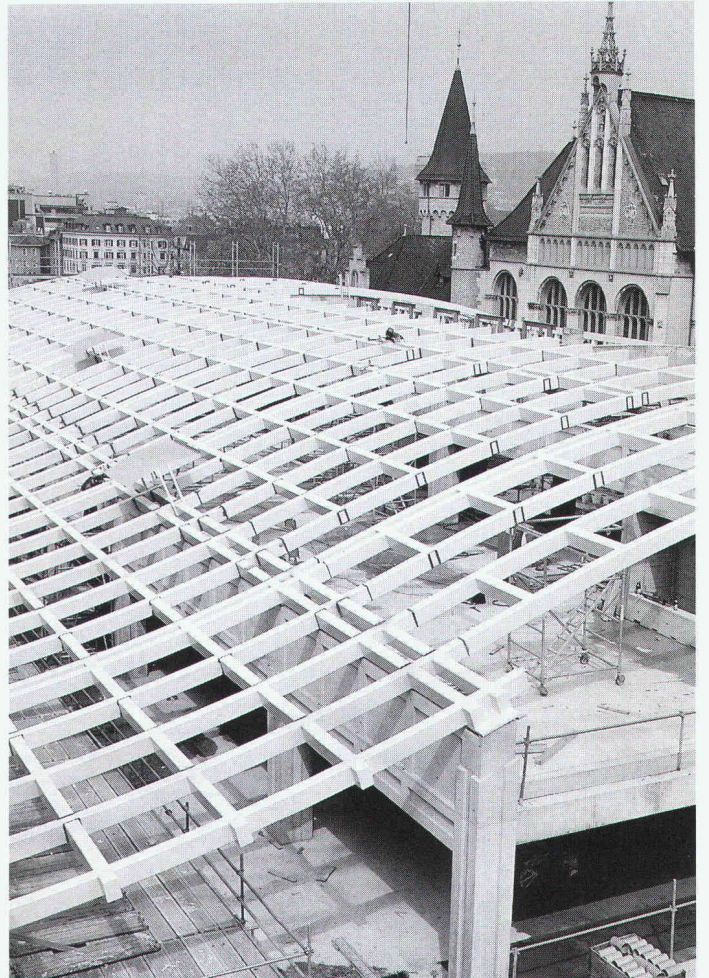

Gare centrale, Zurich (Ralph Baenziger Architekten SA, Zurich)

## ESTHETIQUE, QUALITE ET ECONOMIE

Les architectes apprécient la forme des RHS, les ingénieurs les structures économiques, réalisables avec ces profilés. Mais il y a encore d'autres raisons pour préférer les RHS: par exemple la structure homogène de l'acier sur toute la section du RHS.

Ou l'excellent rapport entre la limite élastique et la résistance à la traction des RHS. Et il y a en plus une bonne douzaine d'arguments qui parlent en leur faveur. Renseignez-vous. Nos documentations ne contiennent pas seulement des informations détaillées, mais également des recommandations pratiques.

**Importateur général:**

Jansen AG, 9463 Oberriet SG, 071/789 111

**Centrale de vente pour la Suisse romande:**

Notz Métall SA, 2501 Bienne, 032/287 540

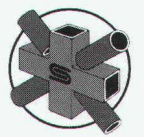

**Dépositaires:**

- 1023 Crissier:** Debrunner SA Lausanne, 021/635 11 61
- 1211 Genève:** Tavelli, Noverraz SA, 022/732 90 20
- 1762 Fribourg-Givisiez:** Debrunner + Wassmer SA, 037/26 54 51
- 3052 Zollikofen:** Kiener + Wittlin AG, 031/86 86 201
- 3952 Susten:** Kiener + Wittlin AG, 027/63 15 25
- 4402 Frenkendorf:** Debrunner AG, 061/901 40 44
- 6512 Giubiasco:** Debrunner SA, 092/27 03 11
- 8953 Dietikon:** Pestalozzi + Co. AG, 01/743 21 11
- 9014 St.Gallen:** Debrunner AG, 071/29 11 51/61
- 9500 Wil:** Kindlimann AG, 073/25 93 93



## Avec EIB, c'est déjà l'avenir!

Grâce à la technique immotique moderne EIB, Grässlin maîtrise le temps.

**Time Master EIB** reçoit le signal horaire DCF77 et le transmet sur le bus EIB.

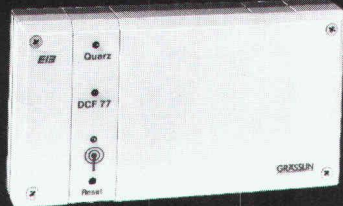

### Multicapteur V86/1 MS 100 EIB

utilisé comme interrupteur de valeur seuil ou comme codeur de valeur analogique pour la mesure et la commande de la lumière et de la température.

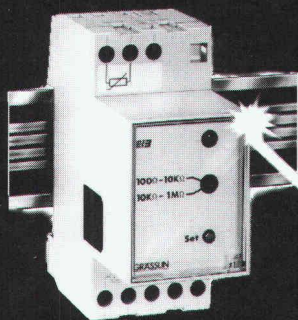

Christoph Oberwangen

Visitez-nous  
à Batitec 95  
stand 1606  
halle 16

# GRÄSSLIN

Grässlin & Co ■ 1713 St. Antoni  
Tél. 037/351 065 ■ Fax 037/351 678

B 5384

# UN DIFFUSEUR DE BUSES PEUT AUSSI ÊTRE ATTRAYANT

HC-P

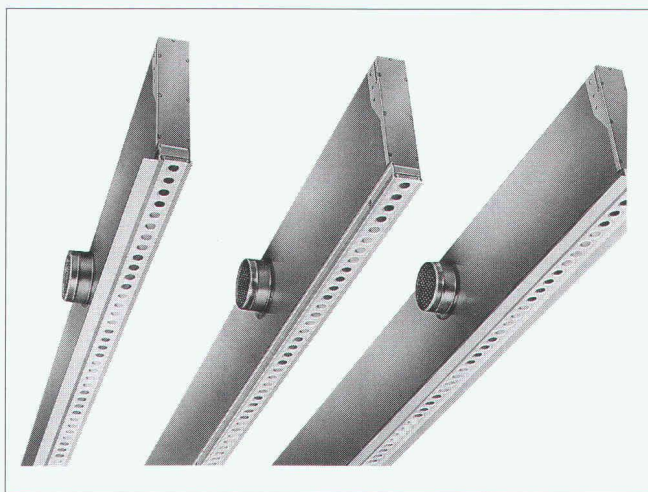

Une fois le nouveau diffuseur de buses type DS1 monté, on ne voit pratiquement plus rien. Il peut harmonieusement être intégré dans le plafond. Les installations de pulsion à débit constant ou variable pour bureaux, locaux scolaires, laboratoires, halles de guichets et autres constituent des applications typiques. Les buses orientables répartissent uniformément l'air frais dans l'espace.

**Un diffuseur de buses d'Hesco peut aussi être attrayant.**



Hesco Pilgersteg AG  
CH-8630 Rüti / ZH  
Tel 055/33 71 11  
Fax 055/33 73 10

## Le chemin de l'air

B 5365

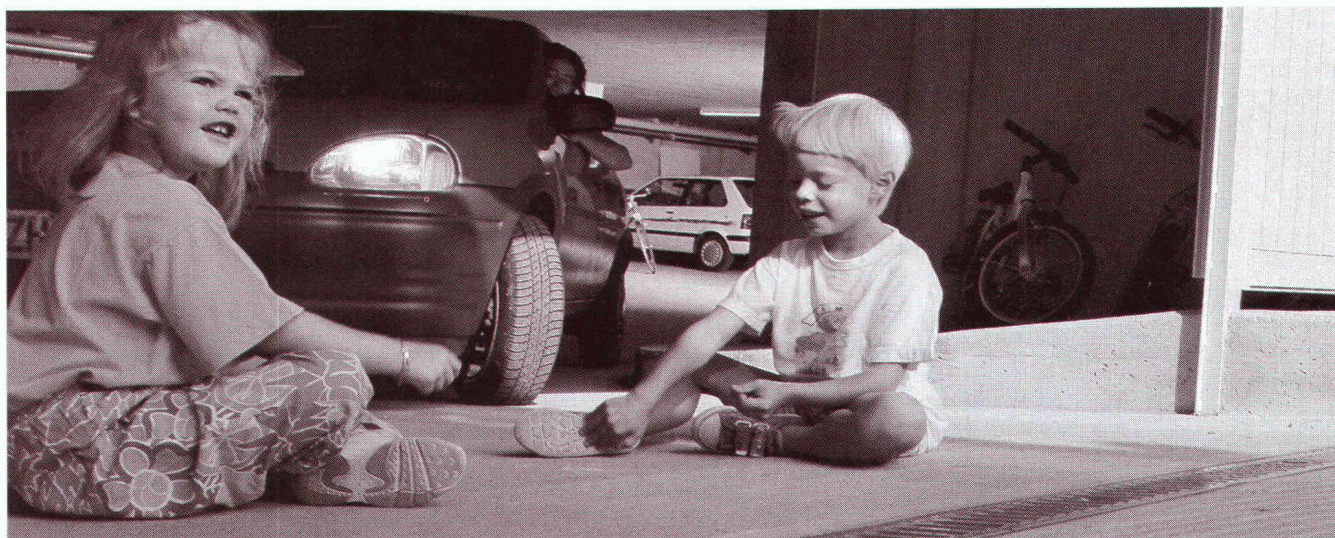

DENKART, Zurich

Système de canalisations de drainage ACO DRAIN® N 100 K QuickLock®, utilisé par Albis Chemie Bauunternehmung AG, projet: Untermatt/Dorfstrasse à Urdorf

## **PARFAIT:** le système de canalisations N 100 K QuickLock® est idéal pour les maîtres d'ouvrages, constructeurs et entrepreneurs qui calculent au plus juste.

Nous vous proposons des **solutions** dans le domaine des canalisations de drainage grâce à un matériau d'avenir. Doté d'excellentes propriétés, le béton polymère a fait ses preuves et remplace avantageusement les matériaux habituellement utilisés dans le bâtiment.

ACO est un fabricant de premier plan dont **l'usine est implantée à Netstal GL** et dont l'objectif est de consolider sa position de leader sur le marché en proposant des produits innovants et des prestations conformes aux exigences du client. Nous y parvenons avec l'aide de nos **collaborateurs, qualifiés et motivés**, qui recherchent des solutions personnalisées aux préoccupations de chacun de leurs clients. Actuellement, il est toujours plus impératif de présenter et de proposer des **solutions qui offrent le meilleur rapport qualité/prix**. Le système N 100 K QuickLock® vous permet par exemple de réduire considérablement vos coûts grâce à des temps de montage ultra-réduits. Pour en savoir plus sur les avantages du béton polymère et nos autres solutions éprouvées, n'hésitez pas à nous appeler.

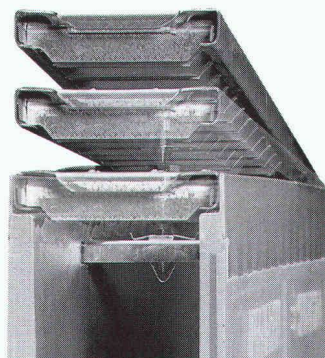

**Une innovation ACO:**  
le blocage QuickLock®, sans vis, pour un montage rapide et un nettoyage ultrasimple.



**ACO Eléments de construction SA**

Case postale 197  
CH - 8754 Netstal  
Téléphone 058 61 82 82  
Fax 058 61 80 00



# 1<sup>er</sup> SALON INTERNATIONAL DES INSTALLATIONS TECHNIQUES DU BÂTIMENT

Le grand rendez-vous interprofessionnel

◆ UNE VASTE PLATE-FORME  
DE NOUVEAUTÉS  
◆ 10'000 M<sup>2</sup> D'EXPOSITION

◆ LES PLUS IMPORTANTS  
FABRICANTS ET  
IMPORTATEURS SPÉCIALISÉS

B 5449

## DES SECTEURS EN PLEINE ÉVOLUTION

Chauffage et régulation ◆ Ventilation et climatisation ◆ Techniques du froid  
Techniques et installations sanitaires ◆ Systèmes et installations électriques  
Ferblanterie ◆ Domotique ◆ Sécurité ◆ Télégestion

Les plus grandes associations professionnelles soutiennent BATITEC '95.

(AFAG, ARPEL, ASCV, ASF, ASIG, ASMFA, ASTECH, FCR, FEA, FKR, GRMFA, OFEL, SICC, SSIGE, UEC, UP, URS, USGBS, USIE, USTCC, VSO.)

# BATITEC '95

BEAULIEU  LAUSANNE

22-25 NOVEMBRE

OUVERTURE: 10H À 18H

**MASTERline Plus –  
la plus brillante des lampes halogènes**

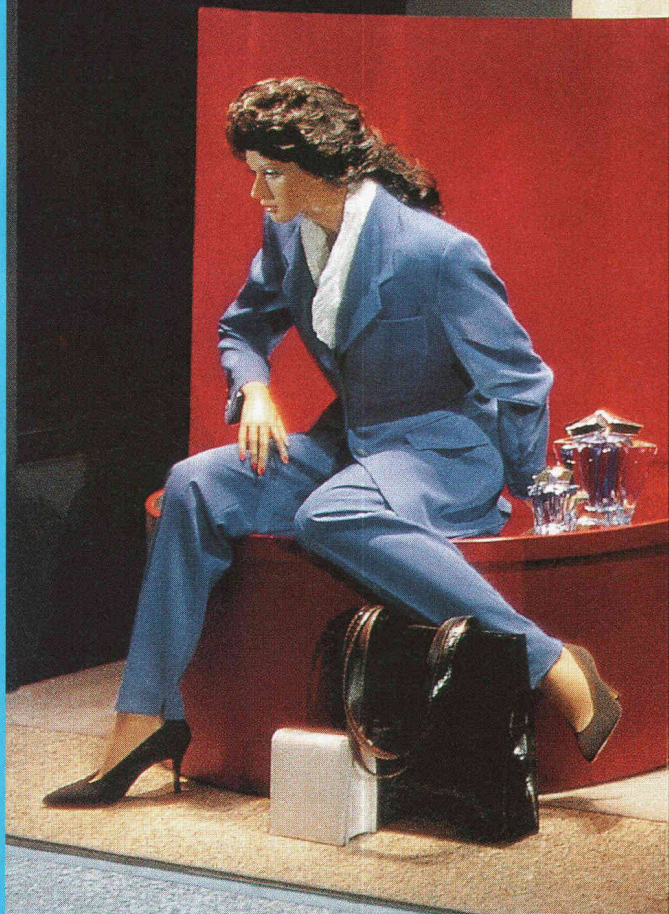

*Let's make things better.*

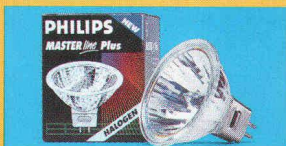

La nouvelle MASTERline Plus a une intensité lumineuse exceptionnelle. Résultat: jusqu'à 60% de plus de lumière que les lampes halogènes ordinaires. Ou économie d'énergie puisqu'une MASTERline Plus de 35 W éclaire autant qu'une lampe halogène standard de 50 W.

B.5461



**PHILIPS**