

Zeitschrift: Ingénieurs et architectes suisses
Band: 125 (1999)
Heft: 3

Werbung

Nutzungsbedingungen

Die ETH-Bibliothek ist die Anbieterin der digitalisierten Zeitschriften auf E-Periodica. Sie besitzt keine Urheberrechte an den Zeitschriften und ist nicht verantwortlich für deren Inhalte. Die Rechte liegen in der Regel bei den Herausgebern beziehungsweise den externen Rechteinhabern. Das Veröffentlichen von Bildern in Print- und Online-Publikationen sowie auf Social Media-Kanälen oder Webseiten ist nur mit vorheriger Genehmigung der Rechteinhaber erlaubt. [Mehr erfahren](#)

Conditions d'utilisation

L'ETH Library est le fournisseur des revues numérisées. Elle ne détient aucun droit d'auteur sur les revues et n'est pas responsable de leur contenu. En règle générale, les droits sont détenus par les éditeurs ou les détenteurs de droits externes. La reproduction d'images dans des publications imprimées ou en ligne ainsi que sur des canaux de médias sociaux ou des sites web n'est autorisée qu'avec l'accord préalable des détenteurs des droits. [En savoir plus](#)

Terms of use

The ETH Library is the provider of the digitised journals. It does not own any copyrights to the journals and is not responsible for their content. The rights usually lie with the publishers or the external rights holders. Publishing images in print and online publications, as well as on social media channels or websites, is only permitted with the prior consent of the rights holders. [Find out more](#)

Download PDF: 25.04.2026

ETH-Bibliothek Zürich, E-Periodica, <https://www.e-periodica.ch>

Efficacité de la sécurité

Nous sommes votre partenaire compétent pour

- Concepts de sécurité globaux
- Analyses de risques
- Expertises
- Concepts de protection incendie
- Concepts de protection contre les explosions
- Formations de la sécurité



INSTITUT DE SÉCURITÉ

Institut de Sécurité, Rue de Rocher 24, CH-2000 Neuchâtel
Tél. 032/723 80 10, Fax 032/723 80 20, E-mail: safety@swissi.ch
Internet: <http://www.swissi.ch>

Votre sécurité est notre devise.

Plates-formes élévatrices HYMO

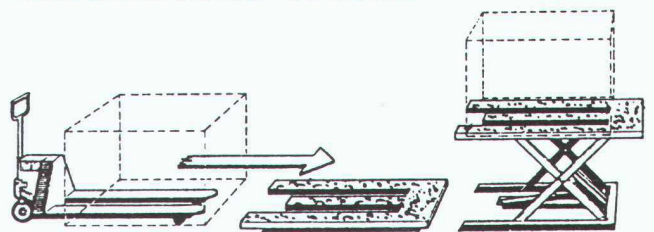

La place de travail à niveau réglable, pour joindre l'utile à l'agréable.

Exécution stationnaire ou mobile pour charges jusqu'à 40 000 kg.

Avez-vous des problèmes de manutention? Appelez-nous!

BURRI Manutention

W. Burri SA 1000 Lausanne 16

Adresse: chemin de la Meunière 12 - 1008 Prilly

Tél. (021) 624 45 33 - Fax (021) 624 18 69

Représentant en Suisse romande de:

Mannesmann Dematic SA

B 5371

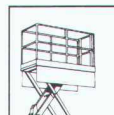

Plates-formes de travail

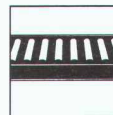

Transporteurs

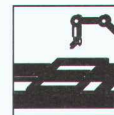

Convoyeurs d'assemblage



Palans compacts



Service

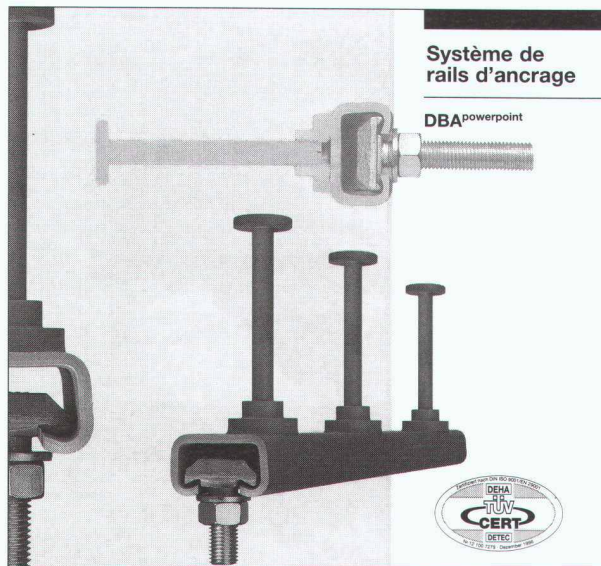

Système de rails d'ancrage

DBApowerpoint

DBApowerpoint – la nouvelle option

Le rail d'ancrage **DBApowerpoint** est un élément métallique pour des éléments du gros-œuvre ou préfabriqués de toutes sortes. Il s'intègre dans une gamme de rails d'ancrage répondant à la technique moderne actuelle.

La nouvelle technologie se concentre sur la méthode de soudage de l'écrou sur le rail. Cette liaison brevetée a permis au **DBApowerpoint** de devenir un produit extrêmement performant dans le domaine de la fixation. Notre rail déjà utilisé avec grand succès dans d'importants pro-

jets internationaux fait maintenant son entrée sur le marché suisse.

Les domaines d'utilisation du **DBApowerpoint** sont essentiellement les suivants:

- fixation de façades en béton armé en béton armé
- liaison d'éléments préfabriqués en béton armé
- fixation de façades en pierre naturelle
- ancrage de maçonnerie de parement
- fixation de constructions ultérieures en acier ou en bois
- fixation de conduites

RISS

CH-8108 Dällikon-Zürich
Industriestrasse 32
Téléphone (01) 844 11 22
Téléfax (01) 844 11 51

CH-1166 Perroy-Sus-Craux
Case postale 33
Téléphone (021) 825 24 14
Téléfax (021) 825 41 40

DEJO

Dejo SA, Boîte postale, 3360 Herzogenbuchsee, Tél. 062 961 56 71

Dejogrip

les grilles Dejo répondent aux plus grandes exigences.

Grilles embouties, grilles embouties et soudées, marches Dejogrip. Pour disposer de notre catalogue technique plus complet,

téléphonez-nous au:
062 961 56 71

Z Zysseel



ZSCHOKKE LOCHER – Travaux spéciaux

FEHLMANN TRAVAUX HYDRAULIQUES SA : Filiale de ZL

Route de la Venoge 10
 1026 Echandens / VD
 Tél. (021) 703 66 00
 Fax (021) 703 66 01

Ch. Isaac - Anken 10
 1219 Aïre / Genève
 Tél. (022) 979 33 00
 Fax (022) 979 33 11

ROMOLD

Regard modulaire en PE



HERBERT HOFMANN

Route des Jeunes 23 - Case postale 1725 - 1211 GENEVE 26
 TEL. 022. 343 66 51 - FAX 022. 342 85 78

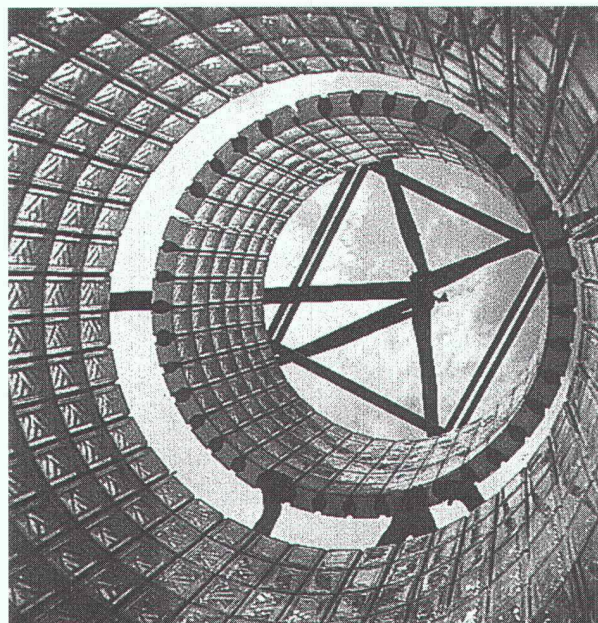

**BRIQUES DE VERRE
 PRÉFABRICATION
 MAÇONNAGE SUR CHANTIER**



42, route de Satigny - 1217 Meyrin-Genève
 Tél. 022/341 40 81 - Fax 022/341 40 82

Unilux S.A.
 présente:

Luminaire pour l'éclairage public.
 Boîtier alu, écran verre,
 bloc optique IP 66 à hautes performances.
 Pour lampes de 70 à 150W.



Schröder Leader en éclairage public

Coupon-réponse pour documentation complète et renseignements.
 Timbre de la société:

Par FAX au no. 021. 648 23 48

UNILUX SA Ch. de Maillefer 36, 1052 Le Mont-sur-Lausanne Tél. 021. 648 24 42
 Nos partenaires: Fluora, Thorn, Moos, Hoffmeister, iGuzzini, Target, Schröder, VHM, Pracht, Jakobsson,...

Même lorsque le gel persiste.

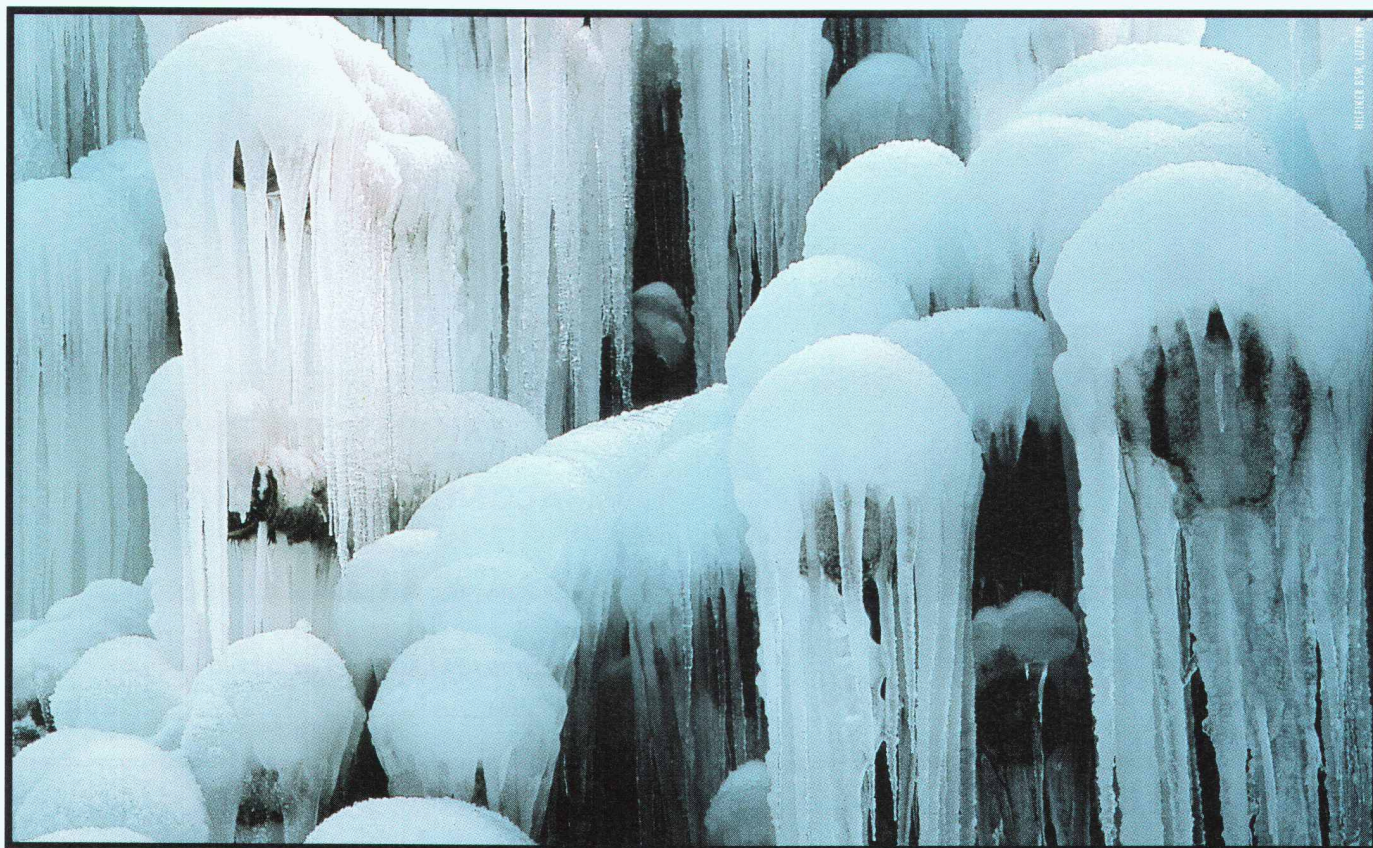

Vous resterez de glace. Avec une isolation thermique FOAMGLAS®, vos constructions seront parfaitement protégées – même en cas de températures extrêmes. Qu'il s'agisse d'un chalet d'alpage à 3000 m ou d'une station de téléphérique très haut perchée. Et ce, durant toute l'existence des bâtiments. Cet isolant de sécurité en verre cellulaire conservera en permanence son pouvoir thermique au fil des décennies. Demandez notre dossier technique – et isolez-vous cool!

FOAMGLAS®
L'isolation qui voit loin.

Pittsburgh Corning (Suisse) SA
Schöngrund 26, CH-6343 Rotkreuz
Tél. 041-790 19 19, Fax 041-790 36 26