

Zeitschrift: Ingénieurs et architectes suisses
Band: 117 (1991)
Heft: 13

Werbung

Nutzungsbedingungen

Die ETH-Bibliothek ist die Anbieterin der digitalisierten Zeitschriften auf E-Periodica. Sie besitzt keine Urheberrechte an den Zeitschriften und ist nicht verantwortlich für deren Inhalte. Die Rechte liegen in der Regel bei den Herausgebern beziehungsweise den externen Rechteinhabern. Das Veröffentlichen von Bildern in Print- und Online-Publikationen sowie auf Social Media-Kanälen oder Webseiten ist nur mit vorheriger Genehmigung der Rechteinhaber erlaubt. [Mehr erfahren](#)

Conditions d'utilisation

L'ETH Library est le fournisseur des revues numérisées. Elle ne détient aucun droit d'auteur sur les revues et n'est pas responsable de leur contenu. En règle générale, les droits sont détenus par les éditeurs ou les détenteurs de droits externes. La reproduction d'images dans des publications imprimées ou en ligne ainsi que sur des canaux de médias sociaux ou des sites web n'est autorisée qu'avec l'accord préalable des détenteurs des droits. [En savoir plus](#)

Terms of use

The ETH Library is the provider of the digitised journals. It does not own any copyrights to the journals and is not responsible for their content. The rights usually lie with the publishers or the external rights holders. Publishing images in print and online publications, as well as on social media channels or websites, is only permitted with the prior consent of the rights holders. [Find out more](#)

Download PDF: 16.04.2026

ETH-Bibliothek Zürich, E-Periodica, <https://www.e-periodica.ch>

DE BONNES NOTES POUR ARGOLITE



Les bons résultats sont rarement le fruit du hasard. Qui se sent bien arrive tout simplement mieux, en se jouant, sans effort particulier.

Argolite ne le sait que trop bien et ne laisse rien au hasard. Notre assortiment de panneaux stratifiés s'adaptant à des domaines d'utilisation toujours nouveaux en est la conséquence logique. Une multiplicité extraordinaire de plus de 100 couleurs et décors en dix surfaces différentes permet une immense palette d'agencements ignorée, sans parler des possibilités d'exécutions spéciales... Cinq formats pratiques différents permettent de travailler avec un minimum de chutes. Et qui veut doubler les

avantages de nos panneaux de qualité choisit tout simplement l'Argoplax recouvert sur ses deux faces. C'est aussi simple que cela et le service est compris.

Ne vous en remettez pas au hasard, misez sur Argolite! Vous serez ainsi sûrs d'avoir de bonnes notes.

Argolite SA
Fabrique de panneaux stratifiés
6130 Willisau
Téléphone 045 - 8119 12
Téléfax 045 - 8138 12

Polyrey
Représentation générale suisse

Argolite®

L'isolation de sous-toiture **gonon** la sécurité!

Une isolation étudiée pour le toit en pente. Une large palette de types d'isolations différentes assortie d'accessoires appropriés vous garantit une exécution de tous types de toitures en pente dans les règles de l'art. Des valeurs k élevées ainsi qu'une étanchéité parfaite au vent sont d'autres avantages de ce système.

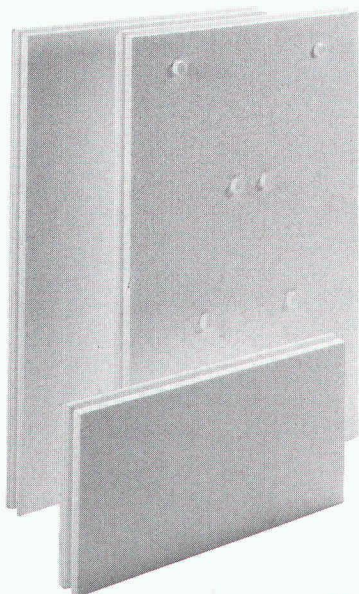
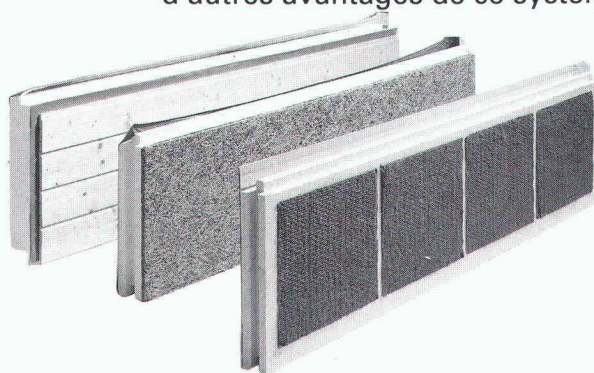

gonduo *l'insensible à l'eau!*

Le panneau d'isolation pour le mur à double enveloppe. Ce panneau se signale par une capacité d'isolation élevée. L'eau et le gel n'ont aucun effet sur lui. Sa grande élasticité garantit une excellente isolation aux bruits aériens. Sa résistance à la compression garantit une stabilité de dimensions.

goroll-T/SE *le rationnel!*

L'isolation aux bruits d'impacts pour les sous-planchers, en rouleaux. Le rouleau vous permet une pose facile, rapide et précise. Les propriétés

exceptionnelles du matériau garantissent une excellente

isolation aux bruits d'impact et aux bruits aériens.

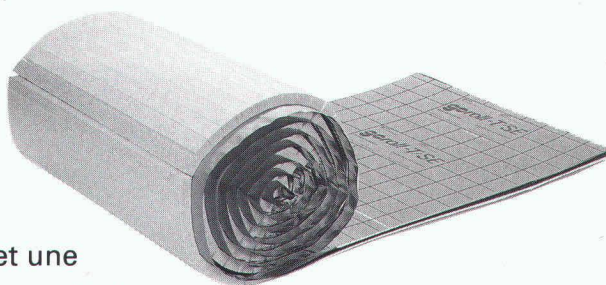

SANS-CFC
sans gaz nuisible
à la couche d'ozone



gonon



037/52 47 47

Travaillez
donc avec
gonon
~~avant d'envisager~~
~~des~~
~~coupes sombres.~~

gonon – les produits de qualité.
Clients contents – pendant longtemps.

**ISOLATION
DE DURÉE** 

B 3924

gonon

gonon
Isolation SA
En Raboud
CH-1680 Romont
Téléfax 037/52 43 83

WinterGard Protection contre le gel des tuyauteries

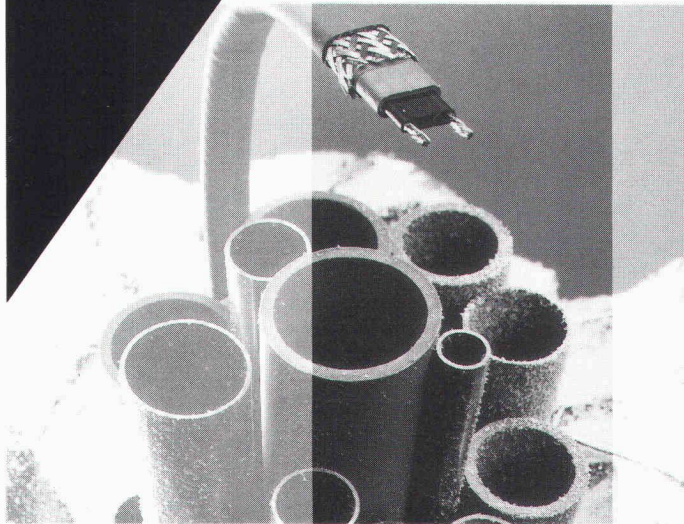

Chaque hiver, le gel provoque d'importants dégâts aux installations du bâtiment. Les conduites d'eau non protégées et mal isolées sont particulièrement visées. Les frais occasionnés par les dégâts d'eau et le remplacement des tuyaux éclatés, sont une source de problèmes, parfois graves.

Un chauffage auto-régulant des conduites évite ces désagréments et s'amortit rapidement.

Raychem SA
Oberneuhofstr. 8
6341 Baar
042 31 81 31
Fax 042 31 77 00

Raychem

B 3891

FROID
CHALEUR
BRUIT

pour un climat sain

SCHICHTEX
SYSTÈMES D'ISOLATION

B 3901

Bau + Industriebedarf AG

4104 Oberwil, Tel. 061 401 40 30, Fax 061 401 29 23

FRISBA

Garages préfabriqués
Garages souterrains

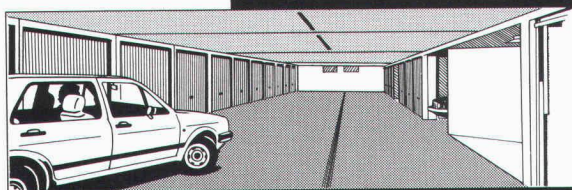
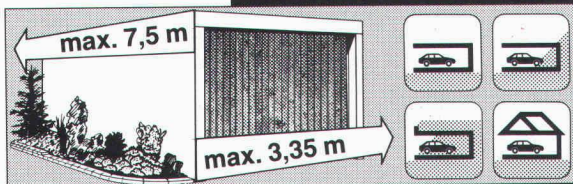

Des solutions individualisées et avantageuses

Pour tous renseignements, conseils et documentation:

Documentation FRISBA

Garages préfabriqués Garages souterrains

Nom: _____

Rue/No.: _____

NPA/Lieu: IA 44 _____

Tél.: _____

FRISBA SA
1095 Lutry
Tél. 021/39 13 33 Fax 021/39 51 57

B 4002

Lifts d'escalier pour tous les besoins

Pour lotissements, bâtiments publics et villas individuelles. Pour l'intérieur et l'extérieur, avec ou sans obri. Transport debout, assis ou en fauteuil roulant. Installation ultérieure possible.



B 4008

rigert

les lifts d'escalier pour tous les besoins

Praximed S.A., 11, Rue de Bourg
1003 Lausanne
Tél. 021-312 11 41



Coupon

Veillez m'adresser votre documentation pour une installation

intérieure extérieure

Nom: _____

Rue, no: _____

NPA, lieu: _____

Tél.: _____

Z

INDIVIDUEL.
COMPLET.
SÛR.



I CAISSE DE PREVOYANCE DES
ASSOCIATIONS TECHNIQUES
SIA UTS FAS FSAI

Waisenhausplatz 25, 3001 Bern, Téléphone 031 22 8116

Le 2e pilier du professionnel de la branche.

B 3972

**20 TEMPS
D'EX-PAIX-
RIANCE
DE LA
CONS-
TRUC-
SION DE
FE-
NAITRES
SEIN-THE-
TIC.**

B 4068

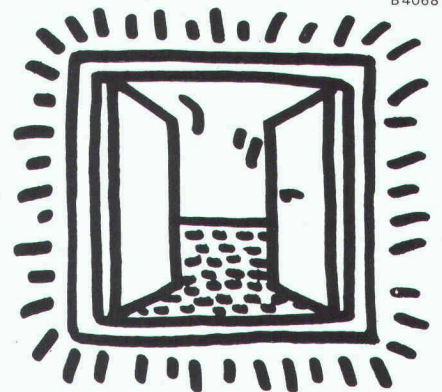

Avez-vous déjà pensé à ce que vos fenêtres subissent? Nous, KUFAG SA, ne l'ignorons pas et cela depuis 20 ans.

Notre expérience pour l'utilisation de cette noble matière a fait de nous des spécialistes compétents.

Vous rêvez de fenêtres nécessitant aucun entretien? N'hésitez pas à nous contacter, notre dernière collection de fenêtres synthétiques vous attend.

 **KUFAG SA**

KUFAG SA, Case Postale 94
1000 Lausanne 20, Tél. 021-25 96 78
3636 Längenbühl, Telefon 033-56 32 56
4665 Oftringen, Telefon 062-97 65 65

PAVAROOF-W

Le bois dans sa nouvelle qualité pour les sous-couvertures.
 Le premier panneau de fibres de bois dur pour sous-couvertures de toits semi-ventilés.



B4097

pavarooF®

Vous devez connaître cette variante de sous-couverture de prix avantageux. Demandez encore aujourd'hui la documentation détaillée avec un échantillon de panneau. Tél. 042/36 55 66.

Pavatex SA, 6330 Cham
L'alliance de la nature et de la technique

K

Chauffage automatique aux copeaux de bois

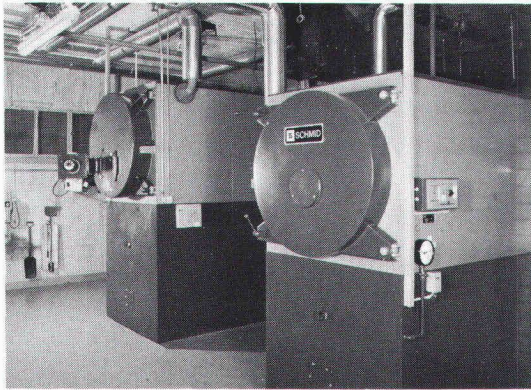

Coupon Demandez notre prospectus

Nom: _____
 Adresse: _____
 CP/Lieu: _____
 Téléphone: _____

B3517

SCHMID

SCHMID SA · Chaudières à bois · 1510 Moudon
 Tél. 021/9053555 · Fax 021/9053559

Des résultats qui impressionnent les professionnels du CAD

B3959

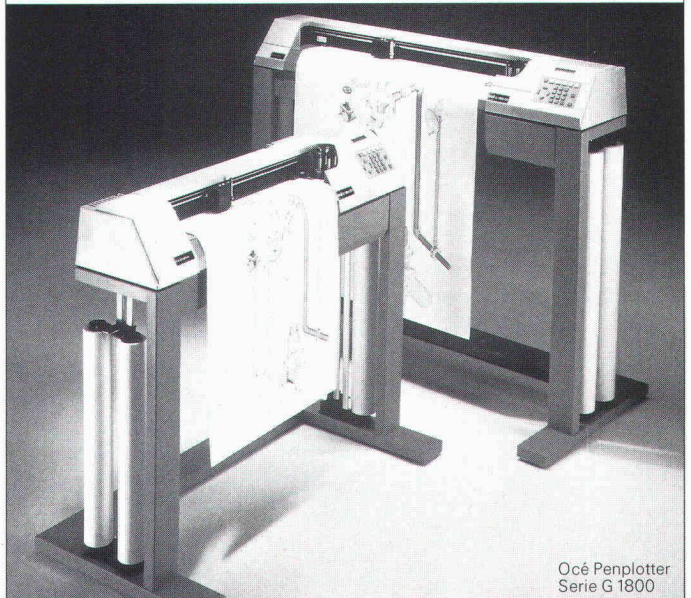

Océ Penplotter Serie G 1800



Une gamme complète de périphériques graphiques

Océ Graphics

Leutschenbachstr. 45 • 8050 Zürich • Tél: 01/302.03.30

OLYMPIC SYSTÈME MODULAIRE

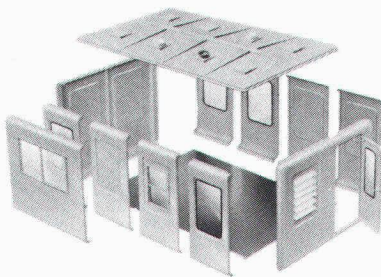

La solution basée sur des éléments colorés et bien isolés en polyester. Ils permettent de composer une aire d'exploitation correspondant pratiquement à tous les besoins, tant extérieurs qu'intérieurs. Par exemple: vente de billets, surveillance de parking, loge de portier, toilettes, etc y compris installations électriques, sanitaires et climatisation. Les cabines OLYMPIC résistent aux intempéries.

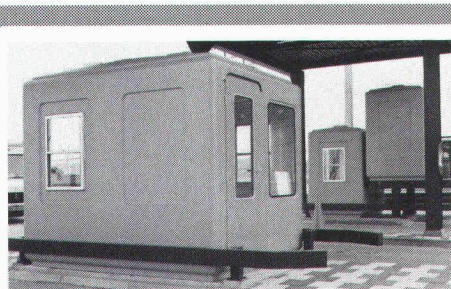

Prenez contact avec nos conseillers techniques par téléphone ou envoyez-nous le bon pour la documentation gratuite.

real ag

CH-3634 THIERACHERN
 TELEFON 033 45 45 42
 TELEFAX 033 45 50 14

Maison _____
 Rue _____
 NP/Lieu _____
 Tél. _____ B3500

Logiciel pour bureau d'ingénieur civil

Eléments finis

- CAO/DAO du plan de coffrage au calcul par la méthode des éléments finis au plan d'armature et de la liste de fer sur plotter de A3 à A0.

Statique générale

- poutre continue;
- cadre hyperstatique spatial (1^{er} et 2^e ordre);
- grille de poutre (avec précontrainte);
- graphique (système + résultats) sur écran et sur plotter.

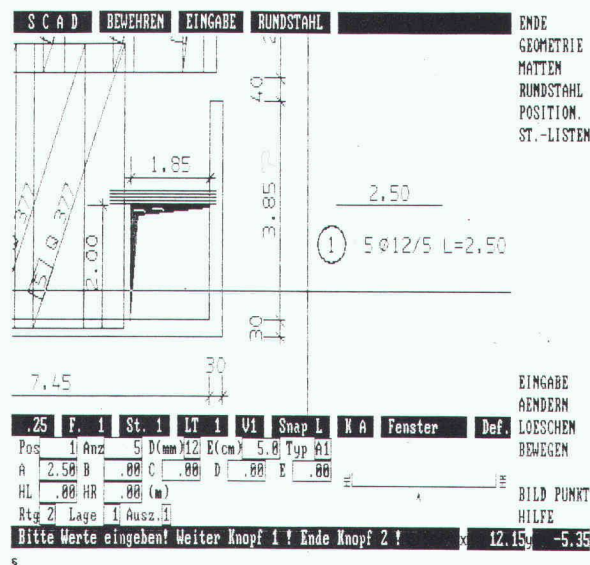

abacus
computer s.a.

abacus

Rue St-Pierre 2
82674

1701 Fribourg

Tél. 037 22 46 36

Deux matières – une fenêtre idéale.

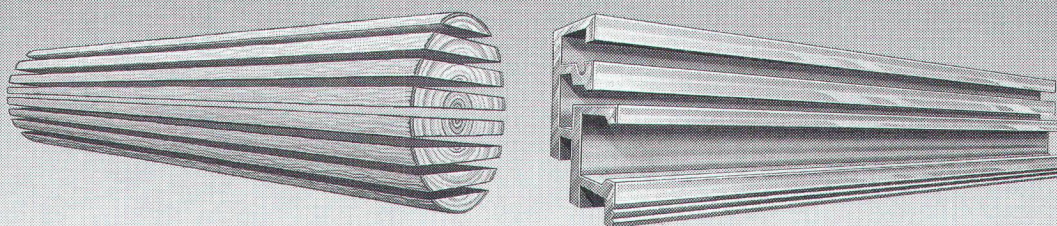

Avec les systèmes bois/métal de Schweizer vous offrez à vos clients la combinaison de matières idéale pour les fenêtres:

Intérieur en bois, agréable, extérieur en alliage léger, facile à entretenir et résistant aux intempéries. Etanchéité absolue, protection optimale contre la chaleur et le bruit. Nous vous fournissons les cadres voulus en aluminium, vous fournissez le bois et assurez le montage. Renseignez-vous sur la flexibilité de nos systèmes bois/métal.

Schweizer

Ernst Schweizer SA
Constructions métalliques
Chemin du Cap 3
1006 Lausanne
Téléphone: 021 29 92 44

Votre offre m'intéresse.
Veuillez m'informer de façon détaillée sur vos fenêtres bois/métal.

Société

Nom

Rue

NPA/Lieu

Tél.:

A découper et à renvoyer à:
Ernst Schweizer SA, Chemin
du Cap 3, 1006 Lausanne

IAS

B4100

ESCALIERS

COLUMBUS

Escalier télescopique

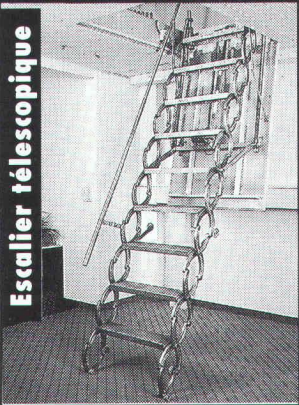

Escalier tournant à noyau

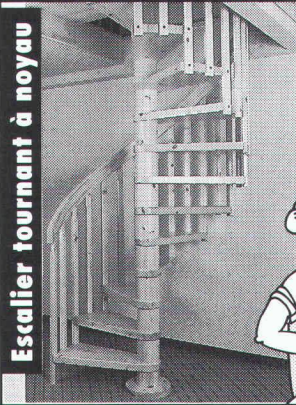

B 3827

Columbus livre dans toute la Suisse: prompt et sûr!
Demandez notre documentation et notre offre!



Columbus Treppen SA
9245 Oberbüren
Tél. 073 - 51 37 55
Fax 073 - 51 37 76

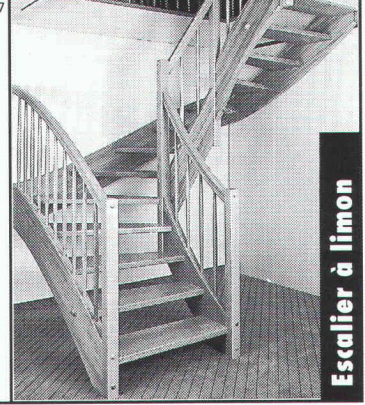

Escalier à limon

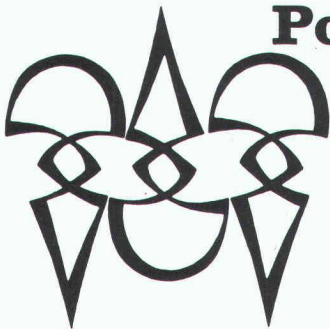

Polygravia sa

Photogravure et Offset

☎ 368980
Borde 28 bis
1018 Lausanne

B1477



B 2339

Les bancs de parc appréciés de GTSM

Qualité solide. Prix avantageux. Pour chemins de promenade, places, installations de jardin et de sport, piscines, asiles etc. Simples à monter. Livrables immédiatement.



BON

- Nous aimerions recevoir un catalogue GTSM
- une offre pour _____

Nom/adresse: _____

GTSM MAGGLINGEN

2532 Macolin

TÉL. 01/461 11 30

8003 Zurich Aegertenstr. 56

**Distribution horaire
Observation vidéo
Réalisation spéciale**

Pour vos planifications
et vos installations,
votre partenaire
dans toute la Suisse!

RADIO TV STEINER

ELECTRONIQUE PROFESSIONNELLE
Clarastrasse 29, 4058 Bâle
Numéro de coordination:
061 691 63 66

B 4006

**Contrôles
et expertises
de canalisations
par télévision**

**Recherche
de
canalisations**

**Etudes
et réfections
de canalisations**

Bureau technique
1147 Montricher
Téléphone 021-864 57 38
Natel C 077-21 31 38

J.-J. MOREL

Contrôle de canalisations
par télévision

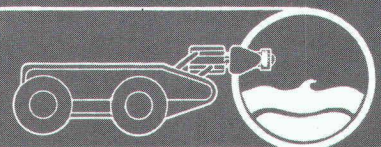

B 4015

METTRE L'ACCENT AVEC L'ECLAIRAGE ZENITHAL.

Nous sommes spécialistes en technique d'éclairage zénithal, en **coupoles translucides**, et en **voûtes lumineuses**. Nous vous donnons conseil avec compétence et réalisons vos idées sous forme: d'auvents, de passage pour piétons, de passerelles, d'arcades, de halls d'attente ou de remise, de cours vitrées.

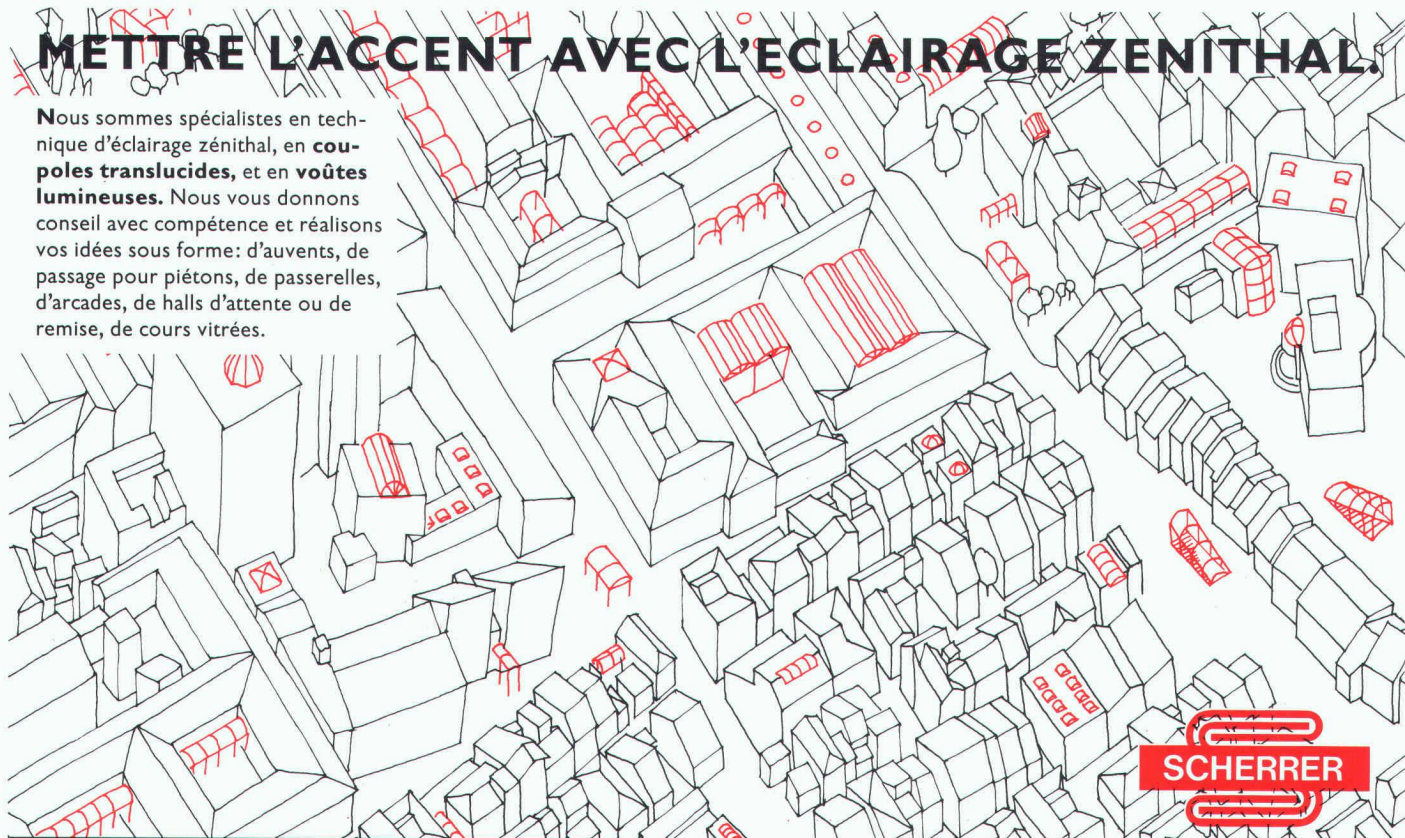

SCHERRER



Couvertures transparentes à formes et teintes multiples.

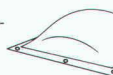

Coupoles translucides CUPOLUX. 41 dimensions. Egalement avec exutoire de fumée et de chaleur.



Voûtes lumineuses CUPOLUX. 65 à 325 cm de largeur. Longueur illimitée.



Aspirateur: Aérateur statique robuste. Chapeau de cheminée de premier ordre.

Jakob Scherrer Fils SA
Ferblanterie pour le bâtiment et l'industrie
Allmendstrasse 7 8059 Zurich 2
Téléphone 01 202 79 80
Téléfax 01 202 79 90

B 4066

10 ans de mise au point

Joint de reprise pour le béton

Mastix

L'étanchéité-sécurité!

Imputrescible, étanche, facile à poser,
Mastix tient à vous montrer de quoi il est capable.

Demandez notre documentation sans engagement

Nom/Entreprise : _____

Adresse : _____

NPA/Localité : _____

Tél. : _____

Mastix SA Rte Aloys-Fauquez 28 CH-1018 Lausanne Tél. 021/38 29 49 Fax 021/38 31 72



**ENTREPRISE DE TRAVAUX ROUTIERS SA
TERRASSEMENTS,
GENIE CIVIL, BETON ARME,
AMENAGEMENTS EXTERIEURS**

ECHALLENS

Tél : 021/881 47 77

Fax : 021/881 47 76

LAUSANNE

Tél : 021/652 96 84

Fax : 021/652 34 06

B 3966

DETECTEUR D'ARMATURES PROFOMETER 3

Grâce au microprocesseur, la localisation de l'armature du béton devient un jeu d'enfant. Cet instrument mesure l'épaisseur de la couche de couverture avec une précision millimétrique. Nouveauté mondiale: pour la première fois, il est possible de mesurer l'épaisseur des barres de façon précise et fiable.

PROCEQ SA · Riesbachstrasse 57 · CH-8034 Zurich
Tél. 01 / 383 78 00 · Téléfax 01 / 383 99 14

proceq



B 3790

De particulier, à louer au 1^{er} juin 1991, à 20 min. de Lausanne et 45 min. de Genève

Port de La Tour-de-Peilz (coefficient impôt 70)

**Magnifique bureau 160 m²,
6 pièces en duplex**

2 bureaux de direction, une luxueuse salle de conférence, 1 grand bureau personnel, 1 bureau secrétariat (3 secrétaires), 1 coin comptabilité, chambre archives séparée, chambre fax-télex séparée, 2 salles d'eau, 1 cuisine agencée, spacieuse cave, central téléphonique existant.

Fr. 3000.- par mois + charges. Plusieurs places de parc intérieures à disposition avec accès direct.

Tél. 021/943 27 44, le soir, fax 021/943 23 19

Ingénieur civil EPFZ

28 ans, cherche place dans un bureau d'ingénieurs de géotechnique ou/et souterrains.

Entrée à convenir.

Faire offres sous chiffre IAS 443 à:

**IVA SA,
rue du Pré-du-Marché 23, 1004 Lausanne.**

**Imprimerie
Bron SA
Lausanne**



Tél. 021 652 99 44

**conseille,
crée et réalise
l'imprimé
de qualité
en offset**

B 3921

neon IMSA SA

1033 cheseaux grands-champs 2

021/ 731 23 23 fax:021/7312324

1218 genève / ch. auguste-vilbert 34

tél.: 022/ 798 71 71 fax: 022/ 798 33 63



**CONSTRUCTIONS ALU-ACIER
avec plexiglas et polycarbonate**

marquises - passerelles
coupoles - parois translucides
balustrades - éclairage zénital

B 2249

NEOLTEC^{SA}

FOSAM

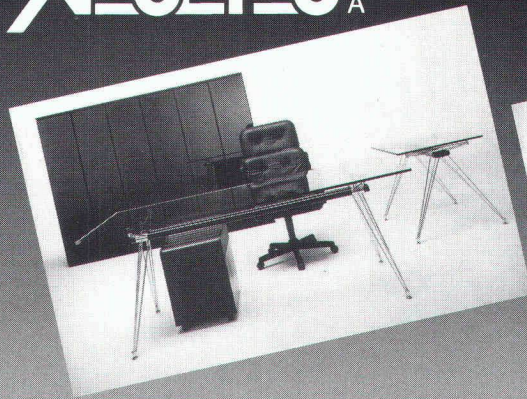

L'EQUIPEMENT
DE BUREAU
ET TECHNIQUE
DE A À Z

ROUTE DE LA PIERRE
CH - 1024 ECUBLENS
Tél : 021 / 691 86 11
Fax : 021 / 691 51 40

B4079

SA de la Maison SIA à Zurich

Les actionnaires sont convoqués à la **24^e assemblée générale ordinaire** le **jeudi 20 juin 1991** à l'**Hôtel Baur au Lac**, «Petit Palais», Talstrasse 1, Zurich 1.

dès 11 h. Remise des cartes de vote. Apéritif.

12 h. Assemblée générale

Ordre du jour:

1. Rapport d'activité 1990
2. Rapport de gestion 1990 et rapport de l'organe de contrôle
3. Décision sur la répartition du bénéfice
4. Décharge de l'administration
5. Elections et élection complémentaire au Conseil d'administration
6. Election de l'organe de contrôle
7. Divers

Après l'assemblée, les actionnaires sont invités à une promenade en bateau avec collation sur le lac de Zurich. Le retour est prévu vers 15 h. 30.

Les actionnaires peuvent prendre connaissance du rapport d'activité, du bilan et du rapport de l'organe de contrôle, déposés au secrétariat de la SA de la Maison SIA, Genferstrasse 6, Zurich. Les cartes de vote peuvent être retirées au secrétariat jusqu'au 19 juin 1991 à 17 heures ou le jour de l'assemblée dès 11 heures à l'Hôtel Baur au Lac.

Il n'est possible de se faire représenter avec une procuration écrite que par un autre actionnaire.

Zurich, le 3 mai 1991

Le Conseil d'administration

Pour

l'installation de citernes

pensez à dübi
et vous garderez la tête froide...

... et les pieds au sec. Nous prenons tout en main, vous faisant gagner du temps pour des obligations plus importantes. Depuis plus de 30 ans, nos réalisations riment avec savoir-faire, sécurité et service. Demandez-nous sans engagement une première information gratuite et votre petit cadeau.

- Cuves et bacs en matière plastique
- Réservoirs sphériques à enterrer (Mazout, combustible diesel, eaux, produits chimiques)

dübi

Nom/Entreprise: _____

Adresse: _____

NPA/Localité: _____

IA

A renvoyer à: dübi S.A., Industriezone Hofmatt
3360 Herzogenbuchsee, Tél. 063 60 12 12

B3918



Swiss Gewi[®] S 500 c

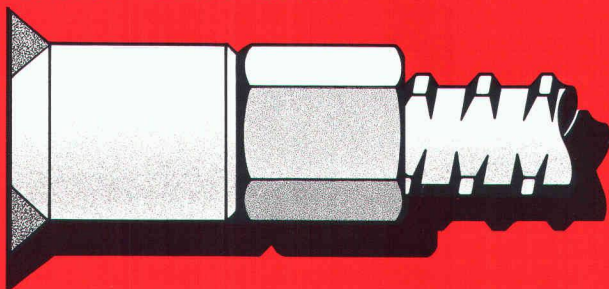

Technique Dywidag

**La barre d'armature vissable.
Nervurée à pas gros continu.
Robuste – idéal pour le chantier.
Construire avec Swiss Gewi.**

SpannStahl SA

Manchon Swiss Gewi soudé pour les constructions métalliques

8340 Hinwil/ZH Tél. 01 937 10 20 Fax 01 937 20 32

B4056



L'Organisation mondiale de la santé

cherche un

ingénieur de maintenance

pour occuper un poste à son siège à Genève.

L'OMS cherche un ingénieur de maintenance (de formation universitaire ou équivalente) pour les bâtiments de son siège à Genève. En tant qu'adjoint au chef du Service de l'administration des bâtiments, l'ingénieur sera responsable de la maintenance des installations techniques et des équipements divers du siège de l'organisation. En plus d'une solide formation et d'une vaste expérience technique (dix ans au minimum dans une activité similaire), le candidat devra faire preuve d'initiative et être capable de travailler de manière indépendante. Bonne connaissance du français et de l'anglais requise.

Les candidats et candidates possédant les qualifications requises sont priés d'envoyer leur curriculum vitae avant le 31 juillet 1991 à l'**Organisation mondiale de la Santé, 1211 Genève 27, en mentionnant la référence MPR / BDM / 91.**

Il ne sera pris contact avec les postulants que si leur candidature est retenue.

BG Lausanne

Pour renforcer notre potentiel dans les domaines des **travaux hydrauliques, fondations et travaux souterrains**, nous cherchons un

INGÉNIEUR CIVIL EPF

disposant d'une expérience de quelques années et souhaitant participer à d'importants projets multidisciplinaires.

Ce poste conviendrait à un jeune ingénieur désireux partager son activité entre les études et la supervision de travaux.

Si vous êtes dynamique et désireux de progresser dans la vie professionnelle, notre société offre d'intéressantes perspectives, ainsi que d'appréciables possibilités de perfectionnement.

Les candidats voudront bien adresser leurs offres manuscrites à

Bonnard & Gardel, Ingénieurs-conseils SA
Case postale 241, 1001 Lausanne



L'Administration cantonale
cherche un

CHEF

du Service des améliorations foncières

Conditions:

- ingénieur diplômé EPF en génie rural ou formation d'ingénieur jugée équivalente;
- expérience dans les domaines des améliorations foncières et des mensurations souhaitée.

Langue maternelle:

- française ou allemande;
- connaissance approfondie de la deuxième langue officielle.

Entrée en fonctions:

- à convenir.

Cahier des charges et traitement:

- le Service du personnel et de l'organisation donnera, sur demande, les renseignements nécessaires à ce sujet.

Les offres de service, rédigées sur formule spéciale fournie, sur demande, par le **Service du personnel et de l'organisation, Planta, 1951 Sion**, devront être adressées à ce dernier jusqu'au **30 juin 1991** (date du timbre postal).

Sion, le 27 mai 1991.

Ingénieur génie civil EPFL

souhaite s'investir dans une nouvelle situation pour laquelle il peut offrir les qualités suivantes:

- expérience et savoir-faire de généraliste dans le bâtiment et le génie civil
- précision et minutie dans les tâches
- engagement au travail
- honnêteté

Libre: à convenir

Dossier: à disposition

Jean-Luc Dentand, ingénieur EPFL,
Rte de Vireloup 66, 1239 Collex
Téléphone privé: 022/774 29 24

Service du personnel

Le Service de l'aménagement du territoire
cherche

un(e) collaborateur(trice) technique (technicien géomètre ou informaticien)

pour la poursuite de ses développements informatiques dans le domaine de l'aménagement du territoire et du cadastre.

Mission: Participer à la mise en place de la révision de la mensuration officielle; élaborer et mettre en œuvre un concept de gestion informatisée du territoire; collaborer au projet PARIS (PARZellar-Information-System); développer les interfaces avec l'application de gestion du cadastre et en collaboration avec les géomètres d'arrondissement.

Exigences: diplôme de technicien géomètre avec une pratique du développement de projets informatiques ou éventuellement informaticien pouvant justifier d'une bonne expérience pratique dans la gestion du cadastre ou de l'aménagement du territoire.

Traitement: selon l'échelle des traitements en vigueur.

Entrée en fonctions: au plus tôt, sur la base d'un contrat de durée limitée (2 ans, éventuellement renouvelable).

Lieu de travail: Delémont.

Renseignements: peuvent être obtenus auprès de M. Dominique Nusbaumer, chef du Service de l'aménagement du territoire, Delémont, téléphone 066/21 52 34.

Les candidatures doivent être adressées au **Service du personnel de la République et Canton du Jura, route de Moutier 93, 2800 Delémont**, avec la mention «postulation», accompagnées des documents usuels, jusqu'au 26 juillet 1991.

Service du personnel:
Jean-Claude Paillard

Service du personnel

Le Service de l'aménagement du territoire
met au concours le poste de

ingénieur ETS en mensuration/ technicien-géomètre

Mission: exécuter des travaux techniques et administratifs dans le cadre de la triangulation, du nivellement, des nouvelles mensurations et du plan d'ensemble; collaborer aux tâches spéciales liées à la N 16; responsable de la reprographie et de la cartographie liée à l'aménagement du territoire; collaborer avec les bureaux de géomètre et la Direction fédérale des mensurations cadastrales; collaborer à la mise en place de la REMO et d'un système d'information du territoire.

Exigences: ingénieur ETS en mensuration, technicien-géomètre ou connaissances jugées équivalentes. Aptitude à travailler de manière indépendante et à mener des pourparlers. Connaissance en informatique indispensable.

Traitement: selon l'échelle des traitements en vigueur.

Entrée en fonctions: à convenir.

Lieu de travail: Delémont.

Renseignements: peuvent être obtenus auprès de M. Dominique Nusbaumer, chef du Service de l'aménagement du territoire, Delémont, téléphone 066/21 52 34.

Les candidatures doivent être adressées au **Service du personnel de la République et Canton du Jura, route de Moutier 93, 2800 Delémont**, avec la mention «postulation», accompagnées des documents usuels, jusqu'au 26 juillet 1991.

Service du personnel:
Jean-Claude Paillard

Service du personnel

Le Service de l'aménagement du territoire
met au concours le poste de

géomètre cantonal

à la suite de la démission du titulaire.

Mission: planifier et surveiller les travaux de mensuration cadastrale et de conservation du cadastre; gérer le réseau des points de triangulation du 4^e ordre et du nivellement cantonal; tenir à jour le plan d'ensemble et en assurer la diffusion; collaborer avec les services de l'administration, en particulier le Service de l'économie rurale et le Service des ponts et chaussées; adapter la législation et les dispositifs administratifs en vue de l'introduction de la mensuration officielle réformée; collaborer au projet pilote PARIS; gérer le compte des avances cadastrales.

Exigences: ingénieur géomètre officiel, porteur du brevet fédéral; connaissances en aménagement du territoire souhaitées; quelques années de pratique dans un bureau privé ou dans une administration.

Traitement: selon l'échelle des traitements en vigueur.

Entrée en fonctions: à convenir.

Lieu de travail: Delémont.

Renseignements: peuvent être obtenus auprès de M. Dominique Nusbaumer, chef du Service de l'aménagement du territoire, Delémont, téléphone 066/21 52 34.

Les candidatures doivent être adressées au **Service du personnel de la République et Canton du Jura, route de Moutier 93, 2800 Delémont**, avec la mention «postulation», accompagnées des documents usuels, jusqu'au 26 juillet 1991.

Service du personnel:
Jean-Claude Paillard

La Direction des Travaux publics du canton de Fribourg Département des ponts et chaussées

met au concours le poste d'

un(e) ingénieur cantonal(e) adjoint(e)

Activité: l'ingénieur cantonal(e) adjoint(e) assiste l'ingénieur cantonal, chef de service du Département des ponts et chaussées, dans ses tâches relatives à la planification, la construction et l'entretien du réseau des routes cantonales ainsi qu'à l'exploitation des routes nationales et aux activités liées aux domaines publics des routes et des eaux. Il (elle) assume également la responsabilité et la conduite de l'état-major du département.

Le cahier des charges de la fonction peut être consulté du 17 au 28 juin 1991 au secrétariat de la Direction des travaux publics, Chancellerie d'Etat, rue des Chanoines 17, Fribourg (bureau n° 306).

Exigences: – diplôme d'ingénieur civil EPF ou formation universitaire équivalente;
– langue maternelle française ou allemande avec bonnes connaissances de l'autre langue;
– expérience dans l'établissement de projets et l'exécution d'ouvrages routiers;
– entrentent et qualités en matière d'organisation, de gestion et de rédaction.

Rémunération et allocations sociales selon le statut du personnel de l'Etat.

Entrée en fonctions: le 1^{er} janvier 1992 ou date à convenir. Les personnes intéressées sont priées d'adresser leur offre écrite avec curriculum vitae, photo, copies de certificats et références à l'**Office du personnel de l'Etat, rue Joseph-Piller 13, 1700 Fribourg**, jusqu'au 1^{er} juillet 1991.

économique

Dans le cadre des festivités du Centenaire, nous organisons deux symposiums ouverts au public avec d'importants orateurs du monde politique, militaire, économique et religieux sur le thème suivant:

Révolution dans le monde économique

Expo Hôtel,
Montagny près Yverdon-les-Bains VD

Défi pour la petite et moyenne entreprise

Jeudi 27 juin 1991
09.30 heures - 12.00 heures

Exposé principal: **Dr Otto Fischer** (ancien conseiller national et directeur de l'Union suisse des arts et métiers, USAM)

Défi pour l'association professionnelle

Jeudi 27 juin 1991
14.30 heures - 16.45 heures

Exposé principal: **Pierre-Daniel Margot** (président de l'Union vaudoise des associations commerciales, industrielles et des métiers, UVACIM)

Dès la fin de ces exposés et du débat, les orateurs se tiendront volontiers à votre entière disposition pour répondre à toutes vos questions.

Prix d'un symposium
(matin ou après midi): sfr.100.-
Prix des deux symposiums
(matin et après midi): sfr.180.-
Déjeuner, incl. boissons sfr. 35.-

Union Suisse du Métal, Zurich
Tél. 01 201 73 76, Fax 01 202 34 97



Talon d'inscription

- Inscription pour le symposium du matin (nombre de personnes)
- Inscription pour le symposium de l'après-midi (nombre de personnes)
- Déjeuner (nombre de personnes)
- Veuillez-nous envoyer la brochure contenant le programme du jubilé avec de plus amples renseignements.

Nom/prénom

Maison

Rue/cp

NP/lieu

Téléphone Fax

Date Signature

Veuillez retourner ce talon jusqu'au 17 juin 1991 au plus tard à: Union Suisse du Métal
Direction
case postale
8027 Zurich

34104

Ingénieurs et architectes suisses

ISSN 0251-0979

Organe officiel de la Société suisse des ingénieurs et des architectes (SIA), des Groupes romands de l'EPFZ (GEP) et de l'Association suisse des ingénieurs-conseils (ASIC), organe d'information de l'Association amicale des anciens élèves de l'EPFL (A³E²PL)

Editeur

Société des éditions des associations techniques universitaires (SEATU)

Rédaction

Rue de Bassenges 4, 1024 Ecublens - CCP 10-5775-2 Lausanne
Tél. 021/693 20 98 ☉, téléfax 021/693 20 84

Jean-Pierre Weibel, ing. dipl. EPFZ-SIA, rédacteur en chef
Pierre Boskovitz, ing. dipl., rédacteur
Sigfrido Lezzi, arch. dipl. EPFL-SIA, rédacteur
François Neyroud, arch. SIA, collaborateur
Danièle Renard, secrétaire de rédaction

Les manuscrits seront rendus selon accord préalable
Toute reproduction du texte et des illustrations n'est autorisée qu'avec l'accord de la rédaction et l'indication de la source

Abonnement

	Suisse	Etranger
Un an	Fr. 120.-	Fr. 130.-
Prix du numéro	Fr. 6.50	Fr. 7.50

Prix réduits pour étudiants et membres A³E²PL, GEP, ASIC et UTS
Abonnement, vente au numéro, changement d'adresse: Imprimerie Bron, case postale 880
1001 Lausanne, tél. 021/652 99 44, téléfax 021/652 73 23
Changement d'adresse des membres SIA: Secrétariat général SIA, case postale, 8039 Zurich
Tél. 01/20115 70

Régie des annonces

IVA SA de publicité internationale Siège central:
Rue du Pré-du-Marché 23 Mühlebachstrasse 43
1004 Lausanne 8032 Zurich
Tél. 021/37 72 72 Tél. 01/251 24 50
Téléfax: 021/37 02 80 Téléfax: 01/251 27 41

Impression

Imprimerie Bron SA, 1001 Lausanne
Tél. 021/652 99 44

Schweizer Ingenieur und Architekt

paraît aux mêmes éditions

Rédaction
Rüdigerstrasse 11, case postale 630, 8021 Zurich
Tél. 01/201 55 36, téléfax 01/201 63 77

Abonnement

	Suisse	Etranger
Un an	Fr. 185.-	Fr. 198.-
Prix du numéro	Fr. 7.-	Fr. 8.-

Normes et documentations SIA

En français: Secrétariat SVIA, av. Jomini 8, 1001 Lausanne.
Tél. 021/36 34 21
En allemand et en italien: Secrétariat général SIA,
Selnaustr. 16, 8039 Zurich. Tél. 01/20115 72

Demain Demain Demain

votre succès dépendra
de l'impact de votre
publicité d'aujourd'hui

Dessinatrice en bâtiment

cherche place de travail en Suisse romande
pour le 1^{er} septembre 1991 pour environ une année.
Répondre sous chiffre **IAS 442** à:
IVA SA, rue du Pré-du-Marché 23, 1004 Lausanne.

Kilcher



Étanchéités sans joints et systèmes de revêtements.

Les divers systèmes d'étanchéités synthétiques liquides et revêtements Kilcher se relient facilement entre eux,

ceci sans joints. Le système **EFKAFLEX PONTE**  étanche durablement les ponts routiers, le système

EFKAFLEX 1000  permet le raccordement et la protection efficace des

parapets, murs de protection et pieds de barrières. Le système élastique

EFKAFLEX TERRA  protège les galeries couvertes contre les infiltrations

d'eau.



Kilcher – une idée de plus!



Kilcher SA
1000 Lausanne 20
Tél. 021 25 44 70
Fax 021 25 65 95

Coupon d'information Kilcher:

Je m'intéresse au programme d'étanchéité Kilcher. Veuillez me faire parvenir une documentation détaillée.

Nom: _____

Entreprise: _____

J'ai un problème concret d'étanchéité. Veuillez me contacter.

Adresse: _____

Téléphone: _____



Bâtisseurs: Pour vous mettre au vert, isolez en **jaune!**

L'écologie dans le bâtiment, c'est isoler pour protéger. Protéger les hommes contre le bruit ou le froid avec des produits fiables, et protéger la nature en permettant de confortables économies d'énergie. ISOVER, forte de son expérience de plus de 50 ans, saura vous conseiller.



L'isolation jaune.

ISOVER SA, Chemin de Mornex 3, Case postale 655, 1001 Lausanne.
ISOVER AG, Obere Ey, Postfach, 4657 Dulliken.
ISOVER AG, Gewerbestrasse 6, Postfach 376, 8155 Niederhasli.