

**Zeitschrift:** Ingénieurs et architectes suisses  
**Band:** 117 (1991)  
**Heft:** 1-2

## Werbung

### Nutzungsbedingungen

Die ETH-Bibliothek ist die Anbieterin der digitalisierten Zeitschriften auf E-Periodica. Sie besitzt keine Urheberrechte an den Zeitschriften und ist nicht verantwortlich für deren Inhalte. Die Rechte liegen in der Regel bei den Herausgebern beziehungsweise den externen Rechteinhabern. Das Veröffentlichen von Bildern in Print- und Online-Publikationen sowie auf Social Media-Kanälen oder Webseiten ist nur mit vorheriger Genehmigung der Rechteinhaber erlaubt. [Mehr erfahren](#)

### Conditions d'utilisation

L'ETH Library est le fournisseur des revues numérisées. Elle ne détient aucun droit d'auteur sur les revues et n'est pas responsable de leur contenu. En règle générale, les droits sont détenus par les éditeurs ou les détenteurs de droits externes. La reproduction d'images dans des publications imprimées ou en ligne ainsi que sur des canaux de médias sociaux ou des sites web n'est autorisée qu'avec l'accord préalable des détenteurs des droits. [En savoir plus](#)

### Terms of use

The ETH Library is the provider of the digitised journals. It does not own any copyrights to the journals and is not responsible for their content. The rights usually lie with the publishers or the external rights holders. Publishing images in print and online publications, as well as on social media channels or websites, is only permitted with the prior consent of the rights holders. [Find out more](#)

**Download PDF:** 16.04.2026

**ETH-Bibliothek Zürich, E-Periodica, <https://www.e-periodica.ch>**

TECTES SA · GUYOT ET  
HOLDENER · HONEGGER



PONCET · HATRA-HABITAT TRADITIONNEL SA · HENRIOD ET FRUTSCHI · FERNANDO HERRERA · GEORGES  
SA · DIETER HUNI · INGEPLAN SA · INTENDANCE DES BATIMENTS DE L'ETAT · RAPHY JACQUIER · GEORGES

# ingénieurs déjà «branchés»

B 3938

SOCIETE ANONYME · KAMBER ET BAERISWYL · KBM SA ·  
L. KLEN · RICHARD KNECHT · D. KUENZY SA · A. KUGLER  
KUHN · LAMUNIERE ET VAN BOGART · JEAN-CLAUDE  
RUEDIN · ANTOINE DE LAVALLAZ · CLAUDE LEHMANN ·  
& FILS · LOMBARDI ET FAME · LOSAG SA · LOSDYCK

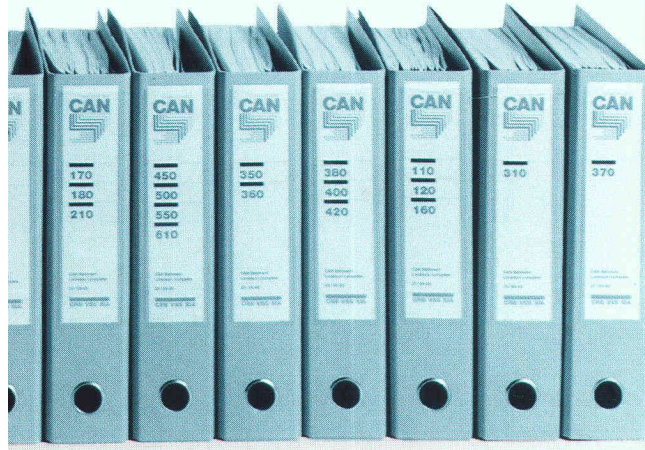

ANDRE MEILLARD · MOBAG · MODUS VIVENDI · ARCHI-  
ROBERT MONNIER · DE MONTMOLLIN · RENATO MORANDI  
ROLAND MOSIMANN · MOUCHET, DUBOIS & BOIS-  
ET VALLOTTON · CENTRE ORIPH · A. & J.-P. ORTIS · ALOIS  
PEG SA · PEINTCOLOR SA · JACQUES PELLEGRINO · JEAN-  
PERROUD SA · PERSPECTIVES · JEAN-A. PIDOUX · JEAN-  
PAUL PILLET · PIZZERA ET POLETTI SA · PLANIFICATION ET  
ENERGIE DE L'OUEST-SUISSE · PLANNING MANAGEMENT SA  
PRALONG SA · M.-A. PRENAT · PYTHON, KUENZ ET  
SA · HERVE DE RHAM · DE RHAM & CIE SA · GEORGES RIBES  
ROBERT & VINCENT SA · GILBERT ROCHAT · ROCHAT &  
ROSSELET · T. ROSSIER & M. BEETSCHEN SA · JEAN-LOUIS  
LISBERGER · J.-P. ROULIER · JACQUES ROULIN · SOCIETE  
SCHAFFNER HANS ET CIE · GEORGES SCHALLER · SCHLUN-  
SCHOPFER & KARAKAS SA · PIERRE SCHWEIZER · SEMPA SA  
TELLA · PIERRE STEINER SA · STEPHAN SA. DEPARTEMENT  
LAND ET PIERRE STUDER SA · PIERRE ET ROLAND STUDER ·  
TARDIN · TECHNIQUE ET ECONOMIE POUR LA CONS-  
CLAUDE THEVENAZ · THOMANN & THOMANN SA ·  
TSCHUMI & BENOIT · URSCHELER & ARRIGO · JEAN-MARC  
VASSEROT · VUILLEUMIER · SALLIS · E. WEBER · EDWIN

## PIGMA:

### progiciel intégré de gestion de mandats.

Après l'enregistrement simple et rapide de l'activité des collaborateurs, de l'avancement des travaux, des dépenses et des factures émises, vous obtenez un contrôle permanent et précis permettant de mesurer la rentabilité de votre activité.

## MESSERLI CAD:

### dessin/conception assistés par ordinateur spécialement conçus pour architectes, bibliothèques incluses.

Du dessin 2D, aisé et proche de la réalité de la table à dessin, on passe rapidement en 3D (pers. ou axo.) dont découlent coupes et élévations. Les modifications du plan sont confortables et se répercutent automatiquement sur les trames, cotes, etc., d'où un gain de temps non négligeable. Les portes, fenêtres, escaliers paramétrisables, les meubles 2D/3D, les murs s'adaptant sous les toits et tout ce qui précède en font un outil indispensable à un travail de qualité respectant les impératifs de la conception et de la créativité.

## ROLAND MESSERLI:

### CAN Construction 2000:

#### soumissions, métrés et contrôle des coûts.

Permet un travail de devis et de soumission rapide sur la base de textes personnels ou/et en utilisant les données CAN Construction 2000.

Une comparaison des offres simple et efficace en francs et en pourcents. Un allègement administratif grâce à des sorties de documents tels que:

Contrats, lettres de remerciements, situations et demandes d'acomptes détaillées, etc. Un contrôle et une gestion des coûts de construction précis et automatiques (bons de paiements, comptes d'entreprises, décompte de chantier et contrôle des garanties, arrêts de comptes).

## SERVICE • FORMATION

Pour vous assister, JOBIN SA, spécialiste Olivetti, dispose d'une infrastructure qui répond parfaitement aux besoins et aux exigences informatiques de notre époque.

Le conseil sérieux, le matériel testé, l'installation professionnelle sur site, le centre de formation, l'assistance téléphonique permanente et les techniciens compétents dans un atelier moderne (télémaintenance par modem), possibilités de leasing ne sont que quelques-uns de nos atouts.



BUREAUTIQUE  
Av. de Provence 10  
1000 LAUSANNE 20  
Tél. 021/256022  
Téléfax 021/240730

JAUNIN · MICHEL JOBIN  
FREDERIC JOHNER  
GERALD JORDAN · J.P.C  
K. KENGETER · GEORGES  
INGENIEURS SA · BERNARD  
LATELTIN · LAUPER ET  
ETABLISSEMENTS R. LEUBA  
ET JUCKER · RODOLPHI  
LUSCHER · MACHBURO SA  
· MARTI ET BADER · MART  
HERBERT · FRANÇOIS  
MARTIN · ERNEST MARTIN  
· ROLAND MARTIN · A  
MATTANA · MATTER INGE  
NIEURS SA · DENIS  
MATTHEY · FRANÇOIS  
MEIER · ROLAND MEIGI  
TECTES ASSOCIES SA  
· MORET SA · PIERRE MOSEI  
SONARD · MSBR SA · MUSY  
PAGE · BERNARD PAGET  
PHILIPPE PERRINJAQUET  
MARC PIENS · FRANÇOIS ET  
CONSTRUCTION SA · (EOS  
· DU POMMIER · JEAN  
PARTNERS SA · RENOBAT  
· RINDERKNECHT SA  
CODEREY · JEAN-FRANÇOIS  
ROSSI · MICHEL ROETH  
DE BANQUE SUISSE  
EGGER & VALLAT  
· SGI · SSC · STEFFEN & CAS  
SAPCO · STUCKY SA · RO  
STUDIO ARCHE · NICOLA  
TRUCTION · PIERRE-  
TREMBLET & CIE SA ·  
VALLOTTON · PHILIPPE  
WICKI · DANIEL WILLI

Design

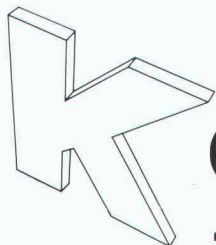

Cuisines

...c'est toute la différence!

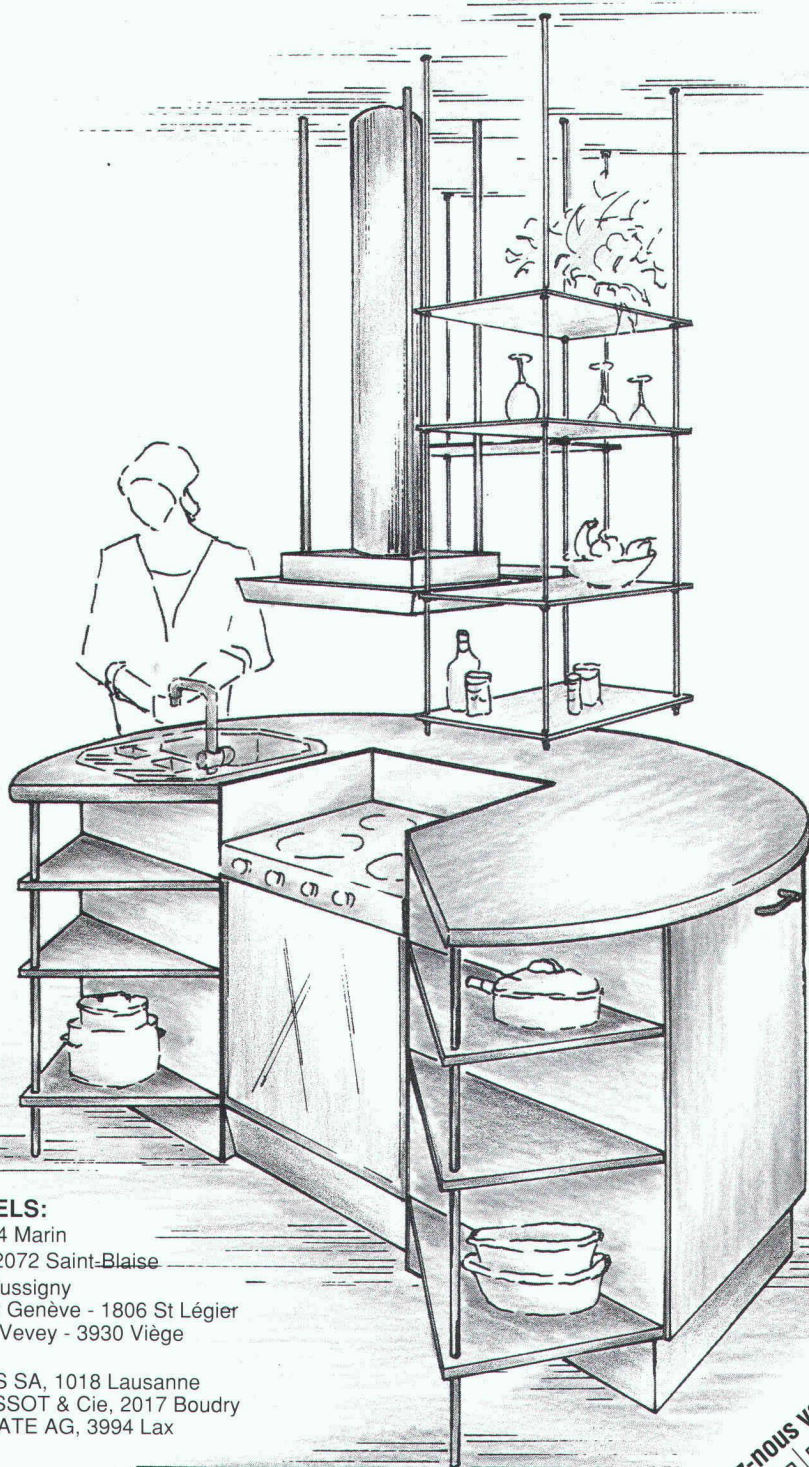

**DISTRIBUTEURS OFFICIELS:**

CUISINE ROMANDE SA, 2074 Marin

DUBOIS-JEANRENAUD SA, 2072 Saint-Blaise

GETAZ ROMANG SA, 1030 Bussigny

succ. à: 1860 Aigle - 1202 Genève - 1806 St Léger

1951 sion - 1800 Vevey - 3930 Viège

**AGENTS:**

BSB APPAREILS MÉNAGERS SA, 1018 Lausanne

BUZAG AG, 2500 Bienne - TISSOT & Cie, 2017 Boudry

ZEITER KUECHEN & APPARATE AG, 3994 Lax

B 3928

Venez-nous voir à Bâle

91

halle 331 stand 231

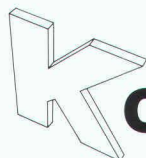

**Cuisines**

K-Cuisines SA, Neufeld, 4913 Bannwil, Tél. 063 42 11 00

# J. Schori Cheminées - Carrelages S.A.

DISTRIBUTEUR OFFICIEL DES PRODUITS



Importation vente

**Faites confiance au spécialiste!**

- les revêtements exclusifs et personnalisés
- des foyers chauffants ouverts ou fermés qui tiennent ce qu'ils promettent
- la plus grande exposition permanente du canton avec ses 30 modèles



Rte de Chantemerle/Rte du Coteau  
**1763 GRANGES - PACCOT**  
☎ 037/26 19 18 FAX 037/26 19 94

 sortie Fribourg-Nord

**Nombreuses références**

**BON pour une documentation gratuite**

Nom: \_\_\_\_\_  
Prénom: \_\_\_\_\_  
Rue: \_\_\_\_\_  
NP/Lieu: \_\_\_\_\_  
Tél.: \_\_\_\_\_

B 3912

Rendez-nous visite à la SWISSBAU, halle 400, stand 355.

**HWAT+**

Le moyen le plus moderne pour avoir avantageusement de l'eau chaude, partout et en tout temps

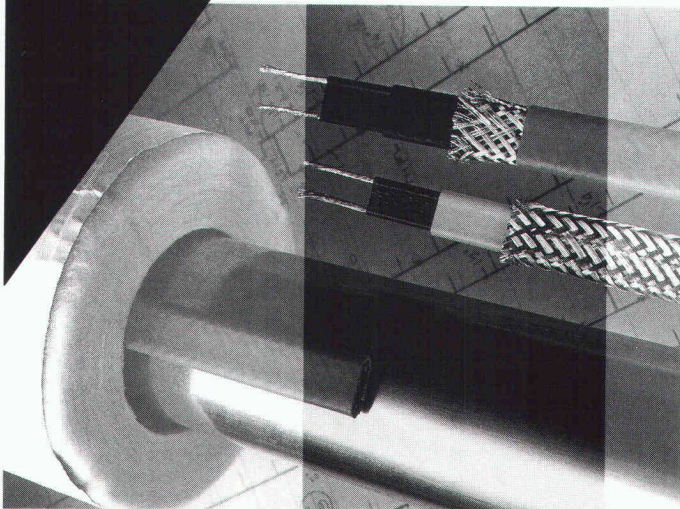

Le confort de l'eau chaude est aujourd'hui une évidence dans chaque construction. Attendre longtemps l'arrivée de l'eau chaude, n'est pas seulement ennuyeux, mais aussi du gaspillage d'eau et d'énergie.

Les avantages techniques du système à conduite unique et l'emplacement minime nécessaire pour la distribution d'eau chaude sont des arguments déterminants.

Raychem SA  
Oberneuhofstr. 8  
6340 Baar 1  
042 31 81 31  
Fax 042 31 77 00

**Raychem**

B 3881

Pour

## **l'installation de citernes**

pensez à dübi  
et offrez-vous une partie de pêche...

...ou carrément des vacances. Nous prenons tout en main, vous laissant tout loisir de vous occuper de choses plus importantes. Depuis plus de 30 ans, nos réalisations riment avec savoir-faire, sécurité et service. Demandez-nous sans engagement une première information gratuite et votre petit cadeau.

- Cuves et bacs en matière plastique
- Réservoirs sphériques à enterrer (Mazout, combustible diesel, eaux, produits chimiques)



Nom/Entreprise: \_\_\_\_\_

Adresse: \_\_\_\_\_

NPA/Localité: \_\_\_\_\_

IA

**dübi**

A renvoyer à: dübi S.A., Industriezone Hofmatt  
3360 Herzogenbuchsee, Tél. 063 60 12 12

B 3919



## CHROMOFIBRE VBA

B 3916

Ouvrez de nouveaux horizons aux voies piétonnes!  
Intègre les cheminements et places  
aux teintes et à l'architecture locale!



**Architectes,  
communes,  
paysagistes,  
entreprises,  
bétonniers,  
carriers...**

**Venez découvrir les immenses possibilités  
offertes par ce nouveau matériau.**

**SWISS BAU 91 - STAND 671 - HALLE 300**

**PRODUITS POUR BÂTIMENT**

**En Budron E9**

**1052 LE MONT sur LAUSANNE**

**Tél : 021/652 85 85**

**Fax : 021/652 85 95**



# BURRI

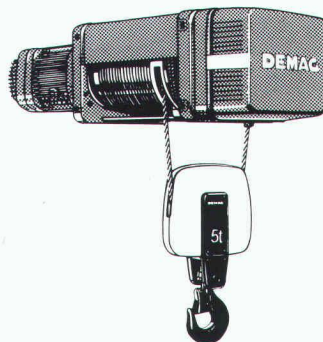

Palans électriques à câble DH 2000-40 000 kg

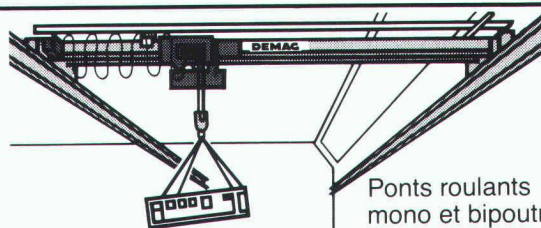

Ponts roulants  
mono et bipoutres.  
Ponts roulants  
suspendus.

B 2425

**W. BURRI S.A. 1000 LAUSANNE 16**  
**CONSTRUCTIONS ELECTROMECHANQUES**  
ch. de la meunière 12, 1008 Prilly 021- 24 45 33

## Il n'y a pas de petites économies

Alors lancez-vous dans le circuit de reconditionnement des modules originaux Walter Rentsch. Nous démontons, examinons, nettoyons et révisons les modules usagés destinés aux minicopieurs Canon et aux imprimantes laser Canon, Hewlett Packard, Apple, Brother, pour n'en citer que quelques-unes, avant de les remplir à nouveau de toner. Ces modules reconditionnés, d'une qualité irréprochable, bénéficient d'une garantie complète, mais ne vous coûtent que la moitié

environ du prix d'un module original. Ainsi, notre circuit de reconditionnement des modules allège votre budget, tout en ménageant la nature et en contribuant à réduire la montagne de déchets. Enfin, lorsque les modules ne sont plus réutilisables, nous les éliminons de manière écologique.



**Le matériel d'expédition  
vous est fourni gratuitement  
par Walter Rentsch.**

### Les économies, je suis pour!

- Veuillez m'envoyer votre documentation sur le circuit de reconditionnement des modules Walter Rentsch.
- Veuillez me faire parvenir des informations concernant votre abonnement de modules.
- Veuillez m'appeler: nous avons besoin de matériel d'expédition.

Entreprise: \_\_\_\_\_

Personne de contact: \_\_\_\_\_

Rue: \_\_\_\_\_

NP/localité: \_\_\_\_\_

Téléphone: \_\_\_\_\_

Renvoyer à:  
Walter Rentsch SA, Service des modules,  
avenue du Temple 13c, 1012 Lausanne,  
téléphone 021/653 65 27, téléfax 021/653 64 96

IAS 62



**Rebuilt-Modul**

Le module reconditionné: un produit de qualité du groupe Walter Rentsch.

B 3851

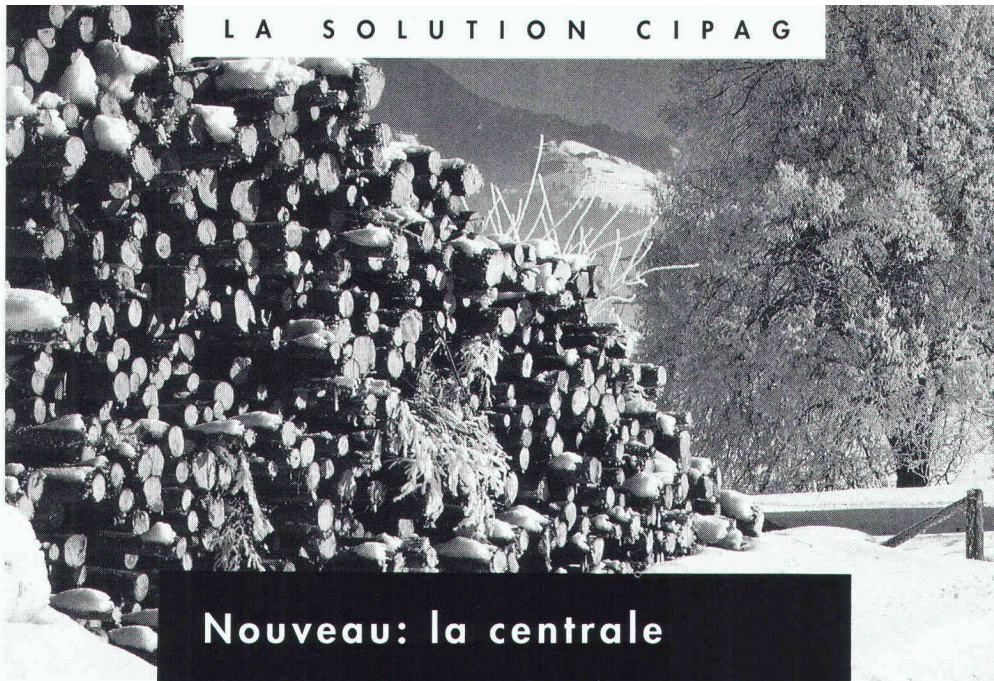

**Nouveau: la centrale  
de chauffe compacte, à bois  
et autres énergies...**

B 3932

**C**ipag a créé une centrale de chauffe compacte, moderne et d'un grand confort d'utilisation. Elle se compose: – **d'une chaudière** à gazéification du bois, combinable avec d'autres énergies; – **d'un accumulateur**, chargé uniquement lors du fonctionnement au bois. L'énergie d'appoint éventuelle (gaz, mazout ou électricité) ne s'enclenche que lorsque l'accumulateur n'est plus assez chaud ou que tout le bois est consommé, assurant ainsi une efficacité totale; – **d'un groupe de charge et décharge** automatique de l'accumulateur, permettant également de raccorder **un chauffe-eau**

**Cipag.** Ce système intégré de chauffage et production d'eau

chaude offre la solution optimale pour gérer plus efficacement l'énergie produite par le bois.

**Et toujours le service Cipag...**



**Nous sommes à la  
SWISSBAU à Bâle,  
du 29.1.91 au 3.2.91,  
halle 411, stand 555**



Fabrique de chaudières et chauffe-eau 1604 Puidoux-Gare – Tél. 021/ 946 27 11  
Agence de Genève – Tél. 022/ 735 56 36 Succursale Pfäffikon/ ZH – Tél. 01/ 950 00 95

**INDUNI****BÂTIMENTS****GÉNIE CIVIL****TRAVAUX PUBLICS****FORAGE ET SCIAGE****ÉCHAFAUDAGES  
ET TUBULAIRES****RÉSINES ET  
STRUCTURES COLLÉES****RÉFECTION ET  
INJECTION DU BÉTON****TERRASSEMENTS****AÉROPORTS**GENÈVE  
6, AV. DES GRANDES-COMMUNES  
CASE POSTALE 336  
1212 PETIT-CHÂLAIN 1  
TEL. 022/792 38 11 FAX 022/792 01 31NYON  
11, ROUTE DE CHAMP COLIN  
1260 NYON  
TEL. 022/61 42 82 FAX 022/61 51 93**Computer  
Graphics 91****L'exposition suisse  
pour les professionnels  
de l'infographie  
et de l'édition.****Gros plan:  
Impression digitale**  
Patronat: SVGU**Symposium  
CAO et construction**  
Patronat: SIA**30./31. Janvier 1991 Kongresshaus Zurich**  
Heures d'ouverture: 09.00 - 18.00Organisé par la Swiss Computer Graphics Association  
Tel. 01 / 257 52 57, Fax 01 / 362 52 27**photos  
graphisme  
publicité  
sur mesure**  
■ 021  
800 44 86

B 3913

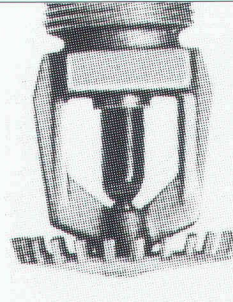
**Installation  
Sprinkler, Co<sub>2</sub>,  
détection***Depuis plus de dix ans, Abarisk  
vous offre un service complet  
d'études, de montage, de transfor-  
mation et de service après-vente.*1, rue de l'Industrie  
1020 Renens  
Téléphone (021) 634 77 77**abarisk SA**  
Sécurité-Incendie**Protégez votre personnel  
et vos biens!!**Renseignez-vous auprès de  
**Roland SIEGFRIED****Ingénieur Conseil en sécurité  
et bureau technique**Etudes de protection des personnes et des biens,  
plans de sécurité, d'évacuation, de contrôle d'accès,  
formation, etc.**Battieux 8 - 2013 Colombier - ☎ (038) 41 28 91****Cordes + Filets**pour escaliers, galeries,  
balustrades, terrains de jeux...

swiss made

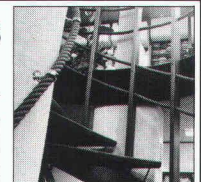
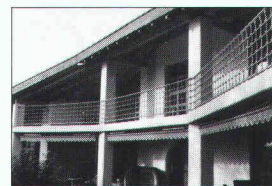
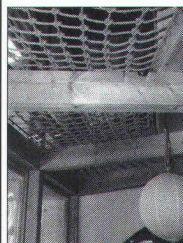
**SWISSBAU 91**  
29.1-3.2.91 Bâle  
halle 115  
stand 323

B 2465

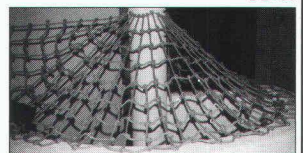
**Bürki****Bürki SA**  
Case postale 28  
4538 Oberbipp  
Tél. 065 76 21 21

# Encore plus de sécurité!

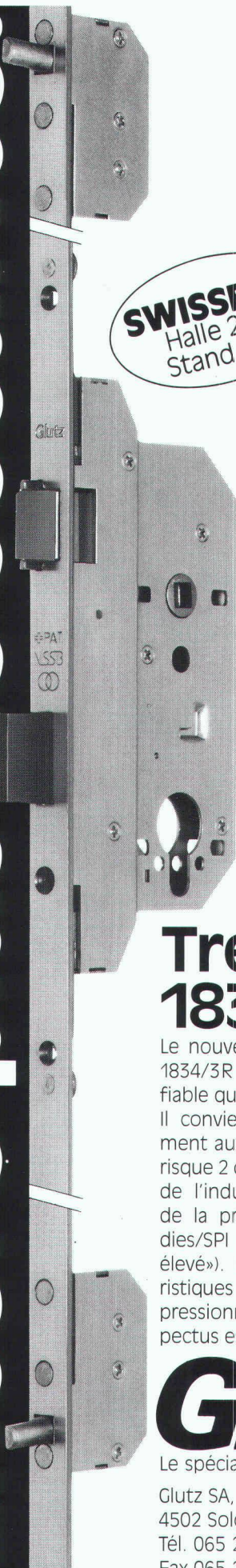

**SWISSBAU**  
Halle 214,  
Stand 125

## Treplane 1834/3R

Le nouveau modèle Treplane 1834/3R est encore plus sûr et fiable que le modèle 1833/3R. Il convient tout particulièrement aux portes de la classe-risque 2 de l'association suisse de l'industrie des portes et de la prévention des incendies/SPI («danger d'effraction élevé»). La liste des caractéristiques de sécurité est impressionnante. Notre prospectus est à votre disposition.

# Glutz

Le spécialiste en ferrements  
Glutz SA, Segetzstrasse 13  
4502 Solothurn  
Tél. 065 21 51 71  
Fax 065 22 06 57

B 3922

rotring rapidoplot

## PRÉCISION SUR TOUTE LA LIGNE

rotring rapidoplot: des outils de traçage de précision, ultra-commodes, adaptés à tous les types de traceurs courants. En dépit de leur extrême simplicité d'emploi, ils garantissent des traits à l'encre de Chine indélébile, absolument nets et fortement contrastés.

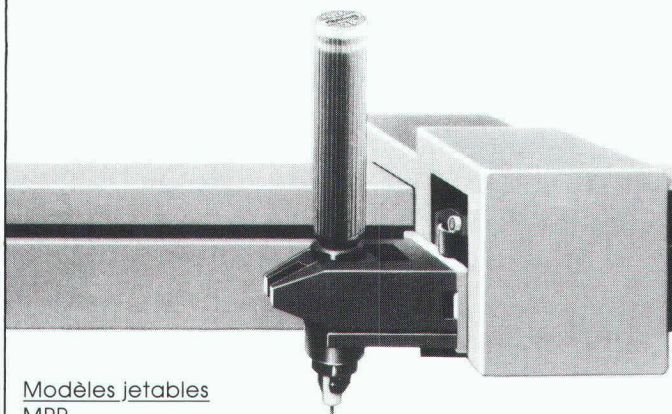

### Modèles jetables MPP

- Traits à l'encre de Chine précis, sur papier ou film
- Contraste prononcé et grande netteté
- Haute sécurité de fonctionnement, sans entretien

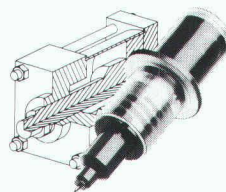

### Modèles rechargeables BC, BT, BTS

- Extrême précision, en huit largeurs de traits
- Noir intense, sur papier ou film à dessin
- Grand nombre d'applications

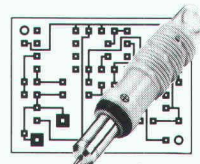

# rotring

B 3903

### Bon

- Envoyez-moi, gratuitement et sans engagement de ma part, un outil de traçage rapidoplot MPP pour que je puisse l'essayer.

Largeur de trait

Couleur

Type de traceur/Marque

- Envoyez-moi la documentation sur l'ensemble de la gamme rapidoplot.

Prénom et nom

Entreprise/Branche

Adresse

Téléphone

rotring (Suisse) SA, Moosmattstrasse 27, 8953 Dietikon ZH  
Téléphone 01/740 26 16, télécopie 01/741 28 00

# NEOLTEC<sup>SA</sup>

# FOSAM

L'EQUIPEMENT  
DE BUREAU  
ET TECHNIQUE  
DE A À Z!

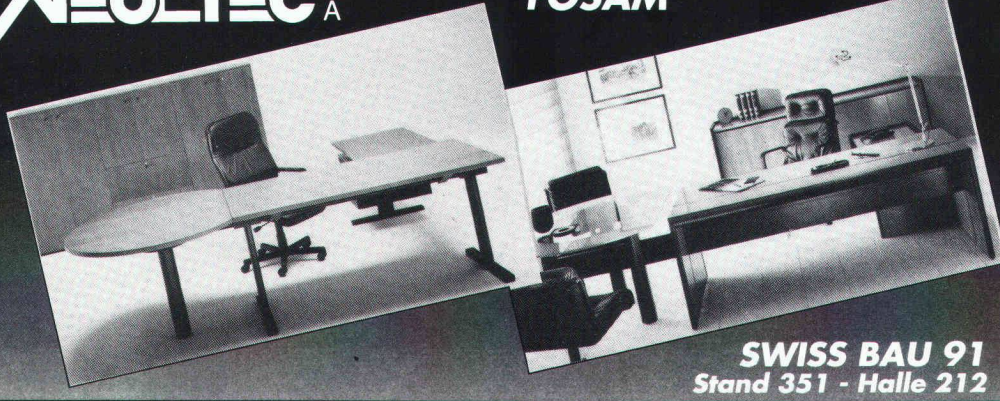

**SWISS BAU 91**  
Stand 351 - Halle 212

ROUTE de LA PIERRE  
CH - 1024 ECUBLENS  
TÉL : 021 / 691 86 11  
FAX : 021/ 691 51 40

B 3929

# BALZAN IMMER SA

Entreprise spécialisée  
Avenue de Tivoli 60  
1007 Lausanne

- Isolations
- Chapes flottantes
- Sols industriels

## LE SPÉCIALISTE DES CHAPES

- Problème de poids?
- Problème de hauteur?
- Problème de délais?

**Nous vous proposons:**  
La chape liquide autonivelante sans joints.

Tél. 021/24 99 91 - Fax 021/24 54 41

B 3712

# THORO

étanche et rénove  
béton et maçonnerie

EN VENTE CHEZ  
VOTRE MARCHAND  
DE MATÉRIAUX



B 3484

Service clients:  
Tél. 021/6 357 722

Fax 021/6 357 726

## Protection contre la corrosion Métallisation

**SWISS  
BAU 91**  
Halle 113  
Stand 211

A la SWISSBAU vous voyez  
comment protéger les métaux  
contre la corrosion et les mettre  
en valeur par une métallisation -  
efficacement et de façon rentable

B 3927

**VA**

ZINGUERIE SA  
AARBERG

**VB**

VERZINKEREI AG  
BETTWIASEN

**VP**

VERZINKEREI  
PRATTELN AG

**W**

VERZINKEREI  
WELLHAUSEN AG

**ZAG**

ZUBERBÜHLER AG  
PFAFFIKON SZ

Nous cherchons pour nos bureaux de Fribourg et Estavayer-le-Lac

## un ingénieur civil dipl. EPF et un ingénieur civil ETS

- pour étude et conduite de projets dans les domaines
- structures porteuses (béton armé, béton précontraint)
  - génie civil (travaux souterrains, aménagements routiers, etc.)

### Profil souhaité

- langue maternelle française ou allemande
- goût pour la statique et la solution des problèmes constructifs
- intérêt pour les études comparatives (conception et coût)
- connaissance du traitement électronique des données (MS DOS, DAO, etc.)

### Nous offrons

- salaire bien adapté aux responsabilités
- formation complémentaire (interne et cours)

Faire offre par écrit avec CV ou demander tous renseignements complémentaires à:

Monsieur Henri Brassey  
Ingénieur SIA dipl. EPFZ  
Ingénieur conseil ASIC

## BRASEY INGÉNIEURS

Av. de la Gare 11 – 1701 Fribourg – Tél. 037/22 17 44



AAMT FÜR BUNDESBAUTEN  
OFFICE DES CONSTRUCTIONS FÉDÉRALES  
UFFICIO DELLE COSTRUZIONI FEDERALI

En vue de ses programmes de réalisation en Suisse romande, notre arrondissement I engagerait des

## architectes

à même de participer à la planification, à la programmation et à la réalisation des bâtiments de la Confédération et d'assurer la conduite générale des projets de travaux de construction.

Les nouveaux collaborateurs/trices auront de préférence quelques années d'expérience, des talents de négociateurs/trices et la faculté de travailler de manière indépendante.

Si cette activité correspond à votre profil, prenez contact avec la **Direction de l'arrondissement I de l'Office des constructions fédérales, Lausanne**, tél. 021/26 96 26 ou envoyez votre offre accompagnée des documents usuels à l'Office des constructions fédérales, Section du personnel et de la formation, Effingerstrasse 20, 3003 Berne.

RÉPUBLIQUE ET



CANTON DE GENÈVE

POST TENERAS LUX

## ÉCOLE D'INGÉNIEURS DE GENÈVE

Le Département de l'instruction publique met au concours un poste d'

## ingénieur civil

pour l'enseignement des disciplines suivantes :

- **béton armé,**
- **statique et résistance des matériaux,**
- **structure et construction.**

**Exigences :** diplôme d'ingénieur EPF ou ETS avec au minimum 5, respectivement 8 années de pratique professionnelle. Grande aptitude à s'adapter aux nouvelles techniques en rapport avec les différents domaines susmentionnés.

Il s'agit, dans un premier temps du moins, d'un poste à temps partiel.

Les candidats doivent être de nationalité suisse.

Entrée en fonction : immédiate ou à convenir.

Prière d'adresser les offres manuscrites, avec curriculum vitae et copies de diplômes, à M. Paul-Emile Muller, directeur de l'École d'ingénieurs de Genève, 4, rue de la Prairie, 1202 Genève, jusqu'au 31 janvier 1991.



L'ÉCOLE  
POLYTECHNIQUE  
FÉDÉRALE  
DE LAUSANNE (EPFL)

met au concours

pour son **Département de génie civil**  
un poste de

## professeur des voies de circulation

**Orientation :** construction et maintenance des réseaux routiers.

Le poste inclut la direction du Laboratoire des voies de circulation (LAVOC). La charge d'enseignement comprend des cours et projets spécifiques destinés aux sections de génie civil et de génie rural, ainsi qu'une participation à des projets interdisciplinaires et à des cycles d'études postgrades. Les recherches couvrent les matériaux des superstructures routières, le dimensionnement de ces superstructures et les méthodes de gestion de la maintenance des réseaux routiers.

**Délai d'inscription :** 28 février 1991.

**Entrée en fonction :** septembre 1991 ou à convenir.

Les personnes intéressées voudront bien demander la formule de candidature au :

**Secrétariat général de l'École polytechnique  
fédérale de Lausanne, CE-Ecublens  
CH-1015 Lausanne, Suisse**

cherche  
pour compléter sa section  
d'ingénieurs-conseils  
un ou une

## ingénieur civil EPF

(ou équivalent)

ayant quelques années d'ex-  
périence en géotechnique et  
travaux de fondations ou dési-  
rant compléter sa formation  
dans ces domaines.

Faire offre écrite à :

De Cérenville  
Géotechnique SA  
Ch. des Champs-Courbes 17  
1024 Ecublens

Pour faire face à l'augmentation du volume de travail,  
nous cherchons un

## dessinateur

pour établissement de plans géotechniques, ou de  
béton armé, et pour divers travaux extérieurs ; emploi  
varié dans un environnement moderne et agréable.

Faire offre écrite à :

De Cérenville Géotechnique SA, ch. des Champs-  
Courbes 17, 1024 Ecublens

Bureau d'architectes avec expérience a encore des

## disponibilités

pour projets, mises à l'enquête, dossiers d'exécution.

Ecrire sous chiffre IAS 534 à IVA SA, rue du Pré-du-  
Marché 23, 1004 Lausanne.

**VOICI  
VOICI**

la preuve que vos annonces sont lues

## Ingénieurs et architectes suisses

ISSN 0251-0979

Organe officiel de la Société suisse des ingénieurs  
et des architectes (SIA), des Groupes romands de l'EPFZ (GEP)  
et de l'Association suisse des ingénieurs-conseils (ASIC),  
organe d'information de l'Association amicale  
des anciens élèves de l'EPFL (A<sup>3</sup>E<sup>2</sup>PL)

### Editeur

Société des éditions des associations techniques  
universitaires (SEATU)

### Rédaction

En Bassenges, 1024 Ecublens - CCP 10-5775-2 Lausanne  
Tél. 021/693 2098 ☎, téléfax 021/693 2084

Jean-Pierre Weibel, ing. dipl. EPFZ-SIA, rédacteur en chef  
Pierre Boskovitz, ingénieur, rédacteur  
François Neyroud, arch. SIA, rédacteur (en congé)  
Danièle Renard, secrétaire de rédaction

Les manuscrits seront rendus selon accord préalable  
Toute reproduction du texte et des illustrations n'est autorisée  
qu'avec l'accord de la rédaction et l'indication de la source

### Abonnement

	Suisse	Etranger
Un an	Fr. 120.-	Fr. 130.-
Prix du numéro	Fr. 6.50	Fr. 7.50

Prix réduits pour étudiants  
et membres A<sup>3</sup>E<sup>2</sup>PL, GEP, ASIC et UTS  
Abonnement, vente au numéro, changement d'adresse :  
Imprimerie Bron, case postale 880  
1001 Lausanne, tél. 021/652 9944, téléfax 021/652 7323  
Changement d'adresse des membres SIA :  
Secrétariat général SIA, case postale, 8039 Zurich  
Tél. 01/2011570

### Régie des annonces

IVA SA de publicité internationale	Siège central:
Rue du Pré-du-Marché 23	Mühlebachstrasse 43
1004 Lausanne	8032 Zurich
Tél. 021/377272	Tél. 01/2512450
Téléfax: 021/370280	Téléfax: 01/2512741

### Impression

Imprimerie Bron SA, 1001 Lausanne  
Tél. 021/6529944

### Schweizer Ingenieur und Architekt

paraît aux mêmes éditions  
Rédaction  
Rüdigerstrasse 11, case postale 630, 8021 Zurich  
Tél. 01/2015536, téléfax 01/2016377

### Abonnement

	Suisse	Etranger
Un an	Fr. 185.-	Fr. 198.-
Prix du numéro	Fr. 7.-	Fr. 8.-

### Normes et documentations SIA

En français: Secrétariat SVIA, av. Jomini 8, 1001 Lausanne.  
Tél. 021/363421  
En allemand et en italien: Secrétariat général SIA,  
Selnaustr. 16, 8039 Zurich. Tél. 01/2011572

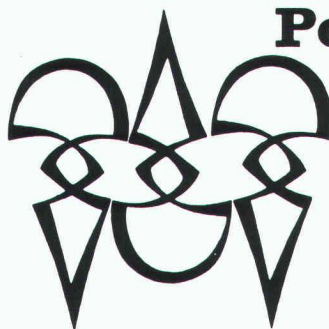

**Polygravia sa**

*Photogravure et Offset*

☎ 368980  
Borde 28 bis  
1018 Lausanne

# DES SYSTÈMES D'AVENIR



Megamat

## Une gestion dynamique des stocks, les marchandises à portée de la main.

Les rayonnages à casiers noria LISTAMAT et MEGAMAT de Lista font économiser de la place et ouvrent de nouvelles perspectives pour l'an 2000. Non seulement les appareils, mais aussi le design caractéristique LISTAMAT sont axés sur l'avenir.

Les facteurs de succès: des charges utiles variables, la systématique de subdivision Lista pour les petites pièces, les paternosters à tiroirs compatibles aux tiroirs Lista et l'amenée ergonomique des pièces.

En outre, vous pouvez désormais rendre encore plus efficace toute votre gestion des stocks avec le programme logiciel Lista.

**Soyez dynamique vous aussi.**

Téléphonez-nous.

Nos spécialistes sont à votre disposition.

# LISTA

la systématique de l'ordre.

B 3896

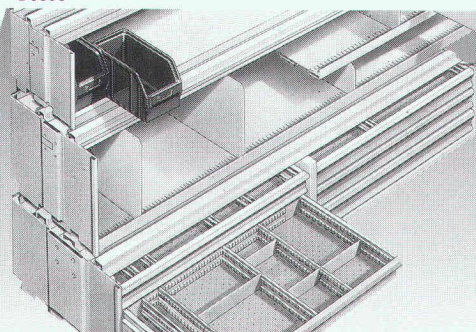

Système de tiroirs interchangeables Lista

# SWISS BAU 91

Halle 107  
Stand 165/255



**Point de rendez-vous\***  
**Exposition suisse**  
**de la construction Bâle**  
**du 29 janvier au 3 février 1991**

\* Point de rendez-vous des architectes, dessinateurs en bâtiment, conducteurs de travaux, spécialistes CAD, ingénieurs, staticiens, techniciens, planificateurs, concepteurs, physiciens, informaticiens, entrepreneurs, artisans, spécialistes en rénovation, offices de construction, offices de protection de l'environnement, conservateurs des monuments, propriétaires immobiliers, gérances immobilières, concierges, locataires, ... **et pour vous.**

Dans les halles de la Foire Suisse d'Echantillons



ZSM Bâle

Secrétariat SWISSBAU 91, c/o Foire Suisse d'Echantillons, case postale, CH-4021 Bâle/Suisse, téléphone 061-686 20 20

B 3902