

**Zeitschrift:** Ingénieurs et architectes suisses  
**Band:** 115 (1989)  
**Heft:** 1-2

## Werbung

### Nutzungsbedingungen

Die ETH-Bibliothek ist die Anbieterin der digitalisierten Zeitschriften auf E-Periodica. Sie besitzt keine Urheberrechte an den Zeitschriften und ist nicht verantwortlich für deren Inhalte. Die Rechte liegen in der Regel bei den Herausgebern beziehungsweise den externen Rechteinhabern. Das Veröffentlichen von Bildern in Print- und Online-Publikationen sowie auf Social Media-Kanälen oder Webseiten ist nur mit vorheriger Genehmigung der Rechteinhaber erlaubt. [Mehr erfahren](#)

### Conditions d'utilisation

L'ETH Library est le fournisseur des revues numérisées. Elle ne détient aucun droit d'auteur sur les revues et n'est pas responsable de leur contenu. En règle générale, les droits sont détenus par les éditeurs ou les détenteurs de droits externes. La reproduction d'images dans des publications imprimées ou en ligne ainsi que sur des canaux de médias sociaux ou des sites web n'est autorisée qu'avec l'accord préalable des détenteurs des droits. [En savoir plus](#)

### Terms of use

The ETH Library is the provider of the digitised journals. It does not own any copyrights to the journals and is not responsible for their content. The rights usually lie with the publishers or the external rights holders. Publishing images in print and online publications, as well as on social media channels or websites, is only permitted with the prior consent of the rights holders. [Find out more](#)

**Download PDF:** 27.11.2025

**ETH-Bibliothek Zürich, E-Periodica, <https://www.e-periodica.ch>**

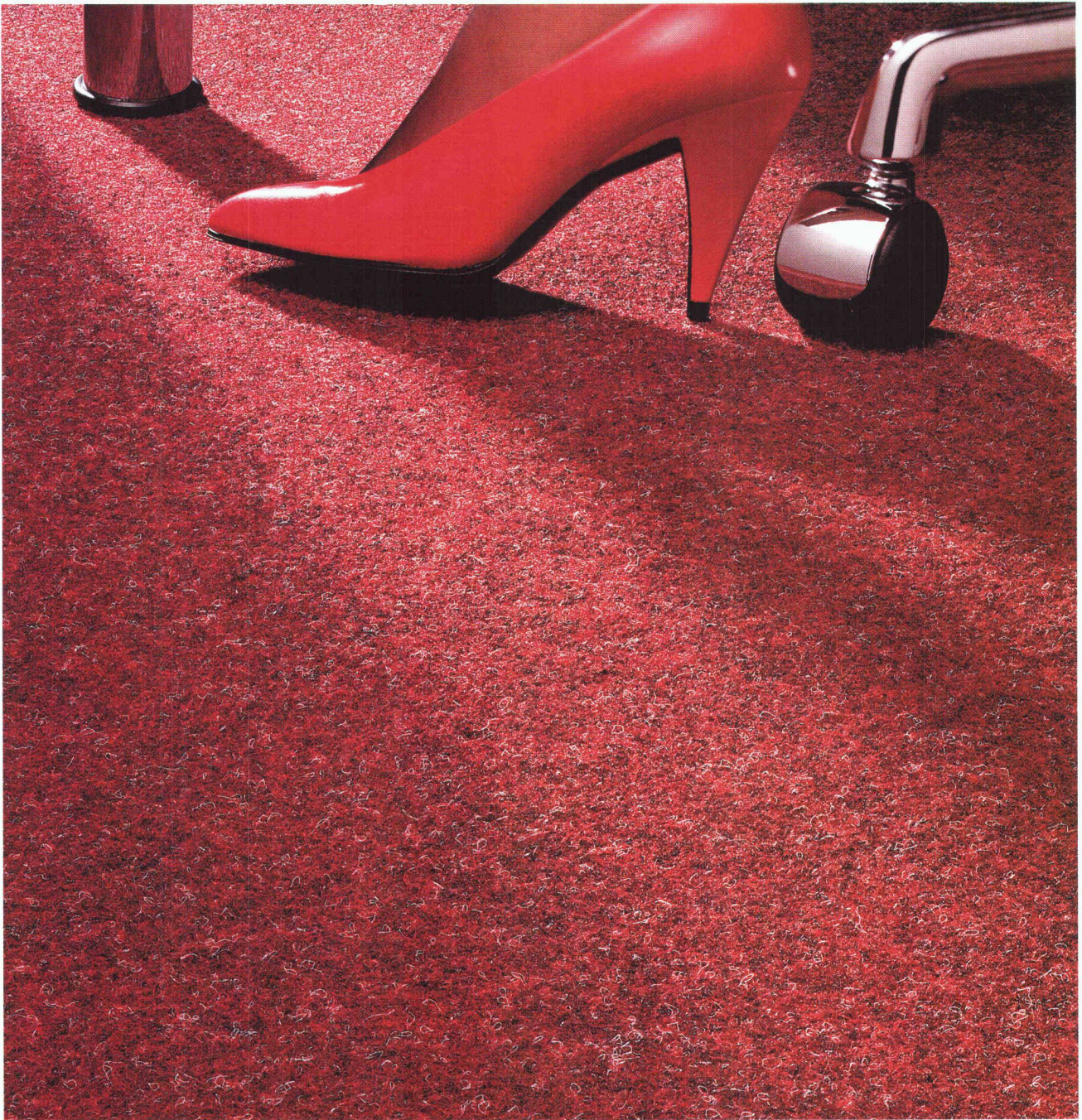

dorix

B 3101

# Un feutre qui vous vaudra des lauriers.

*Il était une fois un feutre qui, pour être d'une invincible force et quasi immortel, avait un gros petit défaut: Celui d'être fort laid. Un feutre neutre, quoi.*

*Jetez donc aux oubliettes ce triste passé. Certes, le feutre aiguilleté SUPER-RUSTIC de Forbo est tout aussi indestructible que le feutre d'antan, sinon plus, mais il pos-*

*sède en plus un gros atout: celui d'être fort beau. C'est ainsi qu'avec ses 11 teintes standard soigneusement assorties et ses 150 coloris spéciaux, son allure moderne et sa «compatibilité informatique», il a su séduire et convaincre non seulement la Telekurs SA, mais encore des banques, des compagnies d'assurances, des musées, des*

*boutiques et les studios du Télé-journal qui, ayant mis la question sur le tapis, ont judicieusement investi dans le SUPER-RUSTIC. Ne serait-ce que pour sa durabilité et sa beauté inaltérables.*

*S'il vous faut le voir pour le croire, demandez donc notre documentation. Vous n'en croirez pas vos yeux!*

**Forbo**  
SUPER-RUSTIC.

**L'aiguilleté de pointe.**

Forbo-Lachen SA  
CH-8853 Lachen  
Téléphone 055/61 11 81

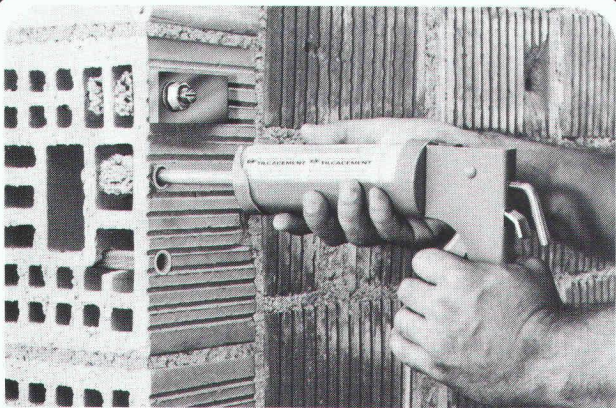

Maîtriser les coûts directs avec le B 3122

## TILCA® système à injection

Un nouveau principe pour résoudre les problèmes de fixation sans expansion dans chaque maçonnerie creuse, ex. brique, pierre à chaux creuse, mais également dans maçonnerie compacte, ex. béton, brique pleine, béton cellulaire, etc. Demandez une documentation ou une démonstration, sans engagement.

### Egli Fischer Zurich

Egli, Fischer & Cie SA, Dépt Technique de Fixation  
Gotthardstrasse 6, 8022 Zurich, Téléphone 01 209 82 22  
Bureau de vente Genève:  
Rue des Caroubiers 18, 1227 Carouge, Téléphone 022 42 12 55

SWISSBAU 89: Halle 103, Stand 255

## Organe d'étranglement à manchon élastique

Régulateur de débit à débit constant. Cet appareil fonctionne d'après le principe de Bernoulli, sans partie mécanique mobile et sans énergie auxiliaire.

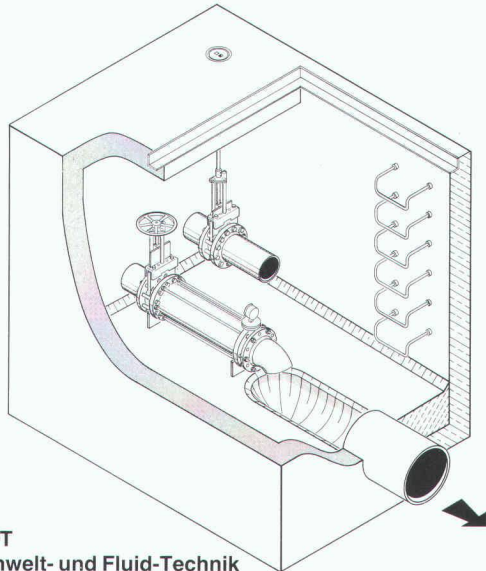

UFT  
Umwelt- und Fluid-Technik  
Niederegger AG

St. Georgenstraße 78  
CH-9000 St. Gallen  
Telefon (071) 233662



B 2863

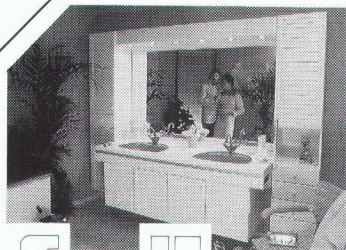

### Un pas décisif

SANIJURA - l'art de vivre en salle de bains

Entamez votre journée avec gaieté et bonne humeur - encadré par des meubles combinés. Différentes exécutions avec décor de couleur permettent de concrétiser à la perfection de nombreux désirs particuliers. Le module dimensionnel très sophistiqué autorise une pose même sur un espace resserré. Faites-vous conseiller sans engagement de votre part dans l'une des belles expositions des grossistes sanitaires. Sur demande, nous vous ferons volontiers parvenir la liste d'adresses et notre documentation en couleurs.

B 3039

# SANIJURA

SANIJURA SA, Rainweg 18  
3645 Gwatt/Thoune, Tél. 033 36 71 71

*Meubles de salle de bains*

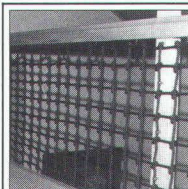

swiss made



## Cordes + Filets

pour escaliers, galeries, balustrades, terrains de jeux...

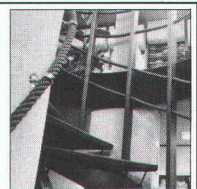

SWISSBAU 89  
31.1 - 5.2.89 Bâle  
halle 115  
stand 323

B 2465

### bürki

Bürki SA  
Case postale 28  
4538 Oberbipp  
Tél. 065 76 21 21

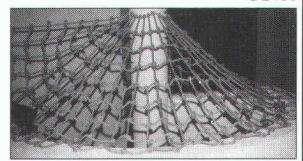

## CEWIDRY Etanchéité du béton même en présence d'une pression hydrostatique

Conseil et vente

# CEWITEC SA AG

Gilamont 24  
Case postale 231  
1800 VEVEY  
Tél. 021/921 72 11

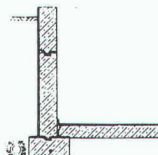

B 3076

# DUPUIS & CIE

CLICHÉS - PHOTOLITHOS

CHENEAU-DE-BOURG 3 TÉL. 23 39 23 LAUSANNE

B 32

## neon IMSA sci

1033 cheseaux grands-champs 2  
021/ 731 23 23 fax:021/7312324

1218 genève /auguste-vilbert 34  
022/98 71 71



## CONSTRUCTIONS ALU-ACIER avec plexiglas et polycarbonate

marquises - passerelles  
coupoles - parois translucides  
balustrades - éclairage zénital

B 2249

# VOTRE CHANCE EN OR



# À LA SWISSBAU '89 HALLE 115 STAND 511

Avec un peu de chance, vous pouvez convertir du béton en or! Venez nous rendre visite à la Swissbau '89! Dans la halle 111, au stand 241, nous vous montrons la gamme des mortiers prêts à l'emploi Betec. Dans la halle 115, au stand 511 vous apprendrez tout sur le béton de qualité et sur votre chance en or.

Nous nous réjouissons déjà de vous accueillir!

B 3130



Euco Bauchemie SA

Une entreprise de «Holderbank»



## Compétent et pratique

Euco Bauchemie S.A., Zone Industrielle, 1123 Aclens, Tél. 021/869 94 77, Fax 021/869 96 02  
Euco Bauchemie S.A., Industrie Neuhof 9, 3422 Kirchberg, Tél. 034/45 34 04, Fax 034/45 53 19  
Euco Bauchemie S.A., Furtbachstrasse 5, 8107 Buchs-Zurich, Tél. 01/844 41 41, Fax 01/844 38 59

# Schweizer Baufachpresse

SWISS  
BAU 89

Presse Professionnelle Suisse  
de la Construction

Stampa professionale  
dell'Edilizia e del Genio civile

Swissbau 89

Basel, 31. Januar–5. Februar 89

Halle 101, Stand 571

schweizer  
**baublatt**

wasser  
energie  
eau  
énergie  
air  
luft

NOTRE  
**FOYER**

DER  
GARTEN  
BAU

L'HORTI  
CULTURE  
SUISSE

holz  
le  
bois

chantiers

JOURNAL DE LA  
**CONSTRUCTION**  
DE LA SUISSE ROMANDE

Schweizer Journal  
Der  
öffentliche  
Bau

cantieri

IDEALES  
**HEIM**  
DAS SCHWEIZER WOHNMAZIN

**bau**

**Sia** Ingénieurs  
et architectes  
suisse



## Un vieux rêve européen devient réalité. Avec Sika.

Voilà bientôt deux siècles que l'idée d'un tunnel entre la France et l'Angleterre tourmente les esprits. D'abord vision futuriste puis défi technique, ce projet est devenu réalité. Aujourd'hui, la construction de l'eurotunnel sous la Manche est en cours, signe d'un progrès politique et technique appréciable. Le savoir-faire et les produits de Sika y participent activement. Des centaines de milliers de mètres cubes de béton spécial à haute résistance sont par exemple



fabriqués avec Sikament® un fluidifiant à haute efficacité. L'accélérateur de prise Sigunite® est également très apprécié pour le béton projeté.

Sika AG,  
Tél. 01 436 40 40



**Chimie Suisse  
pour la construction  
dans le monde entier.**

B 3127

# Imprimerie Bron SA Lausanne



**Tél. 021 32 99 44**

**conseille,  
crée et réalise  
l'imprimé  
de qualité  
en offset**

**BÜFA** Revêtement sans joints, même transparent. Enfin une solution valable et durable pour l'étanchéité des balcons et terrasses.

Conseil et vente

**CEWITEC SA AG**

Gilamont 24  
Case postale 231  
1800 VEVEY  
Tél. 021/921 72 11

B 3077

PHOTOLITHOS  
CLICHÉS  
J.M. LOETSCHER

Pl. Centrale 1 1003 Lausanne Tél. 021 23 64 40

**Partagez votre  
bonheur,  
parrainez un enfant.**

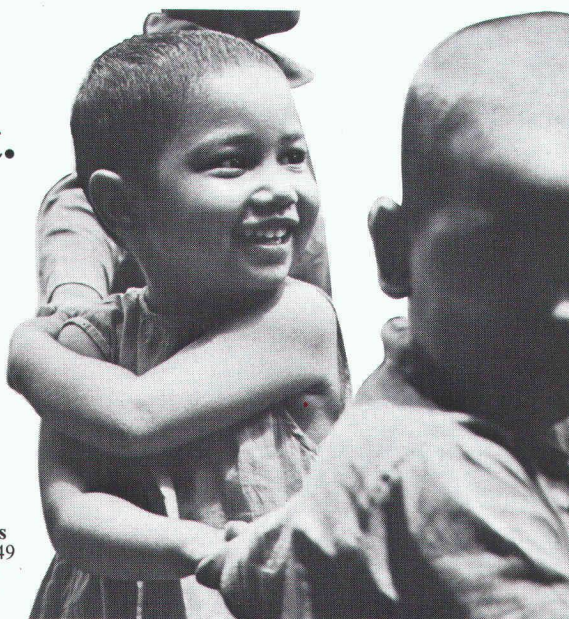

**Moi aussi je désire partager  
mon bonheur**

Je m'engage à parrainer un enfant de Terre des hommes à raison de Fr. \_\_\_\_\_ par mois, pendant \_\_\_\_\_ mois. Veuillez m'envoyer les informations nécessaires.

Je préfère soutenir votre action par un don. Veuillez me faire parvenir des bulletins de versement.

Je souhaite recevoir votre documentation.

Nom: \_\_\_\_\_

Prénom: \_\_\_\_\_

Rue: \_\_\_\_\_

NPA/Localité: \_\_\_\_\_

Date: \_\_\_\_\_

A renvoyer à:  
Terre des hommes, Rue du Maupas 49,  
case postale 388, 1000 Lausanne 9.



Terre des hommes  
Rue du Maupas 49  
Case postale 388  
1000 Lausanne 9  
CCP 10-11504-8

**Aussi en acryl.**

**Toitures:  
Prix avantageux et longévité assurée**

Voûtes en polyester armé de fibres de verre. Légères, élégantes, rigides, transparentes ou teintées de la couleur de votre choix. L'abri idéal pour véhicules, stocks et installations industrielles. Utilisable également dans le domaine de l'habitation et du shopping.

Visitez-nous à la Swissbau  
Halle 302, stand 225

B 3142



COLASIT SA  
Fabrique d'appareils  
en matière plastique  
CH-3700 Spiez  
Tél. 033/55 61 61

**COLASIT**



Unsere Abteilung Struktur und Systeme befasst sich mit Entwicklungs- und Konstruktionsaufgaben in den Bereichen Flugzeugstrukturen, Flugzeugsysteme, Leichtbau und Raumfahrt sowie mit Belastungs- und Ermüdungsgrossversuchen an Flugzeug- und Leichtstrukturen für Kunden im In- und Ausland.

Zur Verstärkung unserer Gruppe Struktur-Engineering suchen wir einen

## Ingenieur ETH

(Maschinen oder Bau)

für Ermüdungsabklärungen.

Sein Aufgabenbereich umfasst die Durchführung von Lebensdaueranalysen und Rissfortschrittsberechnungen zur Abschätzung des Ermüdungsverhaltens von Flugzeugstrukturen und Auswerten von experimentellen Abklärungen.

Die Funktion setzt ein abgeschlossenes Studium als Maschinen- oder Bauingenieur ETH voraus. Vorkenntnisse in Lebensdauerberechnungen und Bruchmechanik, beziehungsweise in Strukturanalytik sind von Vorteil. Englischkenntnisse sind notwendig.

Schweizerbürger, die sich für diese anspruchsvolle Tätigkeit interessieren, informieren wir gerne persönlich über weitere Details. Wir freuen uns auf Ihren Anruf oder Ihre schriftliche Bewerbung.

**Eidg. Flugzeugwerk Emmen**  
Personalchef  
6032 Emmen  
Tel. 041/59 44 52  
(Direktwahl Herr G. Studer)

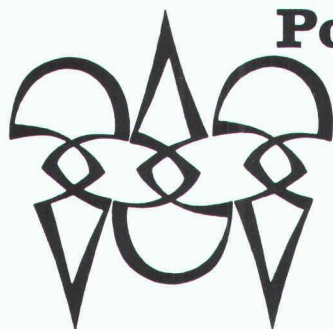

**Polygravia sa**  
Photogravure et Offset

☎ 36 89 80  
Borde 28 bis  
1018 Lausanne

B1477

# Ne bradez pas 50% de votre précieux temps!

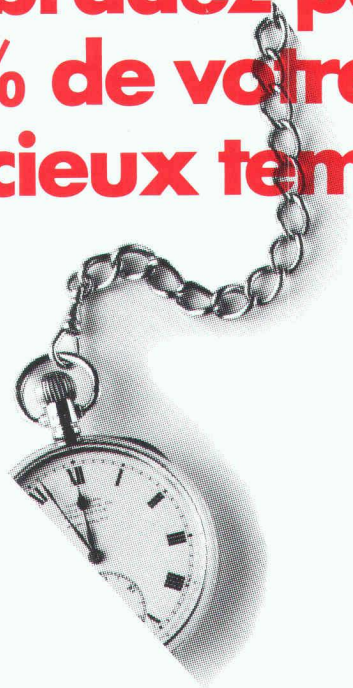

**Servez-vous  
d'un rotring NC-scriber\* pour  
annoter vos dessins et vos plans,  
symboles compris!**

\* un produit européen!

### Les nouveaux modèles 1989

- **encore plus performants!**
- **nouveau: 4 écritures normalisées dans chaque modèle CS**
- **vaste choix de plus de 25 types d'écriture et de nombreuses cassettes de symboles spécifiques à la branche**

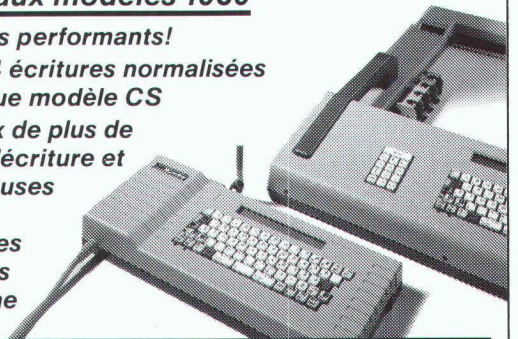

Documentez-vous et demandez conseil auprès de l'un des spécialistes du NC-scriber:

Racher & Cie SA, 1211 Genève 4, Tél. 022/20 40 00

Racher & Cie SA, 1802 Corseaux, Tél. 021/921 54 19

Copidoc SA, 2300 La Chaux-de Fonds, Tél. 039/23 97 33

Destec SA, 1000 Lausanne, Tél. 021/22 10 15-16

Schmid & Dirren SA, 1920 Martigny, Tél. 026/2 43 44

Schmid & Dirren SA, 1950 Sion, Tél. 027/23 15 74

**rotring** **SWISS BAU 89**  
Halle 212  
Stand 433  
dessiner et écrire

rotring (Suisse) SA, 8953 Dietikon ZH, téléphone 01/740 26 16

Représentation en Suisse romande:

Michel Schneuwly, 1630 Bulle, téléphone 029/2 29 44

B 3140



## **BG** Fribourg

Pour assurer le développement de nos activités dans le canton de Fribourg, en collaboration avec les autres sociétés pluridisciplinaires du Groupe BG, nous cherchons

### **un ingénieur EPF**

**(mécanicien, électricien ou physicien)**

pour mettre en place, développer et diriger un bureau d'études à Fribourg dont l'activité sera, dans un premier temps, orientée vers la gestion de projets (Project Management), les études d'environnement et d'impact, de transports, de questions énergétiques, les installations techniques du bâtiment et le conseil en sécurité.

Il s'agit-là d'une occasion intéressante offerte à un ingénieur, ayant ou désirant renouer des attaches avec le canton de Fribourg et disposant de dix à vingt ans d'expérience (si possible dans un bureau d'études). Il pourra mettre en valeur ses compétences dans le cadre d'une organisation romande, en progression régulière, appartenant à ses propres cadres et collaborateurs et visant à une haute qualité de services.

Les personnalités intéressées par ce poste, qui offre des perspectives étendues, voudront bien faire parvenir leur lettre de candidature manuscrite et leur dossier de références à **Bonnard & Gardel Ingénieurs-conseils (Fribourg) SA**, case postale 217, 1701 Fribourg, ou se mettre en rapport avec M. Michel Bonnard (tél. 021/27 73 61), toute discrétion leur étant assurée.

## **BG** Jura

Pour assurer le développement de nos activités dans le canton du Jura, en collaboration avec les autres sociétés pluridisciplinaires du Groupe BG, nous cherchons

### **un ingénieur EPF**

**(génie civil, mécanicien ou électricien)**

pour mettre en place, développer et diriger un bureau d'études à Delémont dont l'activité sera orientée vers la gestion de projets, les études de travaux souterrains et d'ouvrages d'art, d'environnement, de transports, de questions énergétiques, les installations techniques du bâtiment et le conseil en sécurité.

Il s'agit-là d'une occasion intéressante offerte à un ingénieur, ayant ou désirant renouer des attaches avec le canton du Jura et disposant de dix à vingt ans d'expérience (si possible dans un bureau d'études). Il pourra mettre en valeur ses compétences dans le cadre d'une organisation romande, en progression régulière, appartenant à ses propres cadres et collaborateurs et visant à une haute qualité de services.

Les personnalités intéressées par ce poste, qui offre des perspectives étendues, voudront bien faire parvenir leur lettre de candidature manuscrite et leur dossier de références à M<sup>e</sup> Jacques Saucy, président de **Bonnard & Gardel Ingénieurs-conseils (Jura) SA**, rue de la Justice 1, 2800 Delémont ou se mettre en rapport avec M. Raymond Lafitte (tél. 021/27 73 61), toute discrétion leur étant assurée.



Ville du Locle

### **Résultat du concours d'idées pour le réaménagement du centre-ville**

Ouverture des enveloppes cachetées.

Projets primés et achats.

Le jury prend connaissance du nom des auteurs de projets primés ou achetés. Il leur reconnaît le droit de participation au présent concours.

Projet N° 5 **Tricot**  
1<sup>er</sup> rang – 1<sup>er</sup> prix Fr. 12 000.–  
Auteurs: Racine & Kinell, Zurich  
Collaborateurs: Maguy Jansen-Alcayde  
Martin Brunner

Projet N° 2 **Newloc**  
2<sup>e</sup> rang – 2<sup>e</sup> prix Fr. 7 000.–  
Auteurs: R. Beiner et J.-P. Wildhaber,  
La Chaux-de-Fonds

Projet N° 4 **Point à la ligne**  
3<sup>e</sup> rang – 3<sup>e</sup> prix Fr. 6 000.–  
Auteur: Marcel Neuhaus, Neuchâtel  
Collaborateur: Fabrice Kocher

Projet N° 1 **Ça gaze**  
Un achat Fr. 1 000.–  
Auteur: Jean-Denis Moschard, Neuchâtel  
Collaborateur: Creazioni di Modolo, représenté  
par M. Thierry Lambert

Projet N° 6 **Thema**  
Un achat Fr. 1 000.–  
Auteur: Pierre Estoppey, La Chaux-de-Fonds

Conseil communal

Nous cherchons jeune

### **ingénieur civil EPF ou ETS**

intéressé par une activité diversifiée dans la statique et la réalisation de projets dans le génie civil, ainsi qu'un

### **dessinateur en béton armé**

Entrée en fonctions: à convenir.

Faire offres avec documents usuels au:

**Bureau d'ingénieurs  
Bützberger & Warpelin, case postale 128  
1951 Sion**

Cabinet international d'architecture et d'engineering effectuant importants travaux à l'étranger recherche des

### **architectes concepteurs et ingénieurs conducteurs de travaux**

Références exceptionnelles exigées. Faire offres sous chiffre IAS 479 à IVA SA, rue du Pré-du-Marché 23, 1004 Lausanne.



cherche

## architectes projeteurs

- dons artistiques, fascinés par une architecture graphique et plastique d'un niveau culturel,
- pour la création de grands projets sur tous les continents, réalisés par nos propres sociétés,
- disponibilité souhaitée pour des voyages possibles,
- collaboration à long terme souhaitée,
- expériences pratiques exigées.

Faire offre écrite sous chiffre IAS 475 à IVA SA, rue du Pré-du-Marché 23, 1004 Lausanne.



**La Direction  
des télécommunications  
de Lausanne**

cherche

## un ingénieur ETS

### pour son centre émetteur de Sottens

#### Nous demandons :

- la nationalité suisse;
- être âgé de 30 à 45 ans et jouir d'une bonne santé;
- être capable de prendre des responsabilités et de diriger du personnel;
- avoir de bonnes connaissances des émetteurs de grande puissance modernes.

#### Nous offrons :

- une activité agréable et attachante avec une certaine indépendance;
- des prestations salariales et sociales selon les statuts de la Confédération;
- la semaine de 42 heures avec horaire mobile.

Tous renseignements complémentaires peuvent être obtenus au téléphone numéro 021/40 40 20 ou 021/40 24 00.

Les candidatures accompagnées d'un curriculum vitae et de copies de diplôme et de certificats doivent être adressées à la

**Direction des télécommunications**  
Division personnel et état-major  
Av. des Bergières 42  
1000 Lausanne 22

## Génie civil

- fouilles profondes
- fondations spéciales
- bâtiments administratifs et industriels
- béton précontraint
- constructions métalliques
- constructions en bois...

...sont des facettes d'activité pour lesquelles nous cherchons

## des ingénieurs civils EPF

#### Nous souhaitons:

- motivation pour le travail interdisciplinaire avec des architectes et des ingénieurs en technique des procédés
- une compréhension supérieure à la moyenne des problèmes de structures porteuses
- capacité de s'intégrer dans une équipe

#### Nous offrons:

- des installations informatiques ultra-modernes
- accueil dans une équipe de collègues hautement qualifiés
- formation permanente

Notre département du personnel attend volontiers votre offre de candidature.



**Emch + Berger Berne SA**  
Ingénieurs conseils  
Gartenstrasse 1, 3007 Berne  
Téléphone 031 25 23 23

### Swedish civil engineer

10 years experience (major contracts) in Scandinavia and Libya is looking for a work in Vaud or Geneva area. B permit.

Address: Tore Bengtsson c/o D. Cretton, Mont-Goulin 41, 1008 Prilly, tél. 021/36 92 65 evening.

en un temps difficile  
~~en un temps difficile~~  
~~en un temps difficile~~

votre publicité doit plus que jamais viser juste. « Ingénieurs et architectes suisses » s'adresse à des chefs d'entreprise, à des cadres responsables, à ceux dont dépendent les décisions.

Pour le Département de JUSTICE ET POLICE



## ingénieur cantonal de la circulation

### Connaissances et conditions spécifiques

Le titulaire doit justifier de connaissances étendues et d'une solide expérience dans les divers domaines touchant à l'organisation des déplacements : transports, urbanisme, construction d'ouvrages de génie civil, gestion et contrôle du trafic, exploitation des réseaux de communication, législation routière. Outre les tâches fondamentales de recherche, de conception, de négociation et d'information au plus haut niveau qui la caractérise, la fonction implique la gestion administrative d'une direction pluridisciplinaire et des relations suivies avec les communes et les divers organismes dont les besoins ou les activités ont des effets sur l'organisation des déplacements.

Formation universitaire, titulaire d'un diplôme d'une école polytechnique fédérale ou niveau équivalent.

L'importance et le niveau de la fonction, compte tenu des objectifs assignés par la présidence du département, impliquent qu'au-delà d'une compétence technique et de gestionnaire supérieure et reconnue, le titulaire témoigne de la personnalité suivante :

- capacité de synthèse et de jugement affirmée ;
- capacité d'initiative, sens des relations humaines et de la communication développés ;
- esprit créatif, capacité de développer des concepts nouveaux en matière de déplacements.

Lieu de travail : 1, rue David-Dufour, 1211 Genève 3.

Délai d'inscription : 26 décembre 1988.

Entrée en fonction : 1<sup>er</sup> mars 1989.

Les candidats intéressés, de nationalité suisse et domiciliés dans le canton, dont l'entrée en fonction est prévue pour le 1<sup>er</sup> mars 1989, sont priés d'adresser leurs offres manuscrites, accompagnées d'une photographie, d'un curriculum vitae complet, ainsi que des copies de leur diplôme et précédents certificats, sous pli « confidentiel » à M. Bernard Ziegler, conseiller d'Etat, chef du Département de justice et police, 14, rue de l'Hôtel-de-Ville, 1211 Genève 2.



Notre bureau d'ingénieurs et géologues conseils spécialisé dans les domaines de la géotechnique, des fondations spéciales ainsi que dans le génie de l'environnement,

cherche à engager pour sa filiale de Fribourg

### un ingénieur civil diplômé EPF ou un géologue

Ce poste conviendrait à une personne ayant un intérêt marqué dans le domaine de la **géotechnique et des fondations** désireux de participer activement au maintien à un haut niveau et au développement de nos activités.

#### Nous pouvons vous offrir :

- une ambiance de travail agréable dans un cadre technique performant avec d'intéressants mandats à traiter
- possibilité d'utiliser et de développer ses connaissances
- formation complémentaire
- champ d'action permettant d'accéder à des responsabilités en tant que spécialiste et cadre du bureau
- conditions salariales de départ en rapport avec l'expérience et les connaissances. Possibilités ultérieures d'intéressement à la marche de la société.

Si ce poste vous intéresse, adressez vos offres de service à :

**CSD Colombi Schmutz Dorthe SA**  
Court-Chemin 19, 1700 Fribourg

Nous sommes à la recherche d'un

## directeur de l'exécution

Le titulaire, partenaire de la direction, assumera la gestion de l'exécution des travaux en qualité de responsable de département et avec le concours d'adjoints à la conduite des chantiers.

Destiné à prendre avec les responsables de la conception une part active à l'élaboration des solutions et des choix constructifs, il sera à même d'assurer le respect des projets, des délais et des coûts. Il sera secondé par un matériel informatisé.

Le poste offert est de nature à convenir à un **architecte**

- âgé de 35 à 40 ans ;
- jouissant d'une bonne expérience et d'une riche personnalité ;
- sensible aux problèmes de l'architecture ;
- préparé au travail en équipe ;
- à l'aise dans le rôle d'un gestionnaire.

Les offres et les documents usuels sont à adresser à Plarel, bureau d'architecture et d'aménagement du territoire, boulevard de Grancy 19 a, 1006 Lausanne, tél. 021/26 69 15.

# Ingénierie-conseil

## Directeur

Notre client est une société romande, membre d'un grand groupe suisse indépendant d'ingénierie-conseil. Ses activités recouvrent le génie civil classique, les transports ainsi que plusieurs spécialités dans lesquelles elle a acquis un renom particulier. Ses prestations s'étendent des études préliminaires jusqu'à l'achèvement du chantier. Son développement actuel a amené notre client à nous confier la recherche d'un directeur général.

Vos responsabilités recouvreront les relations avec les milieux économique et politique, l'acquisition et la direction de mandats. Vous jouirez de la nécessaire liberté d'action dans votre région tout en bénéficiant du support actif des compétences du groupe. Il sera attendu de vous que vous poursuiviez la stratégie actuelle de prestation de services de pointe et de toute première qualité.

Si vous possédez un diplôme d'ingénieur civil, êtes âgé de 32 à 40 ans et inscrit au REG A, justifiez de l'expérience correspondante et que le challenge représenté par cette position aux perspectives d'avenir réelles vous intéresse, alors écrivez sans tarder à notre bureau de Lausanne – à l'attention de M. J.-M. Sierro – en joignant les documents usuels. Il traitera votre candidature avec la discrétion de rigueur. Des bonnes connaissances d'allemand seraient un atout supplémentaire.

# I·C·M·E·

CONSEILS D'ENTREPRISES

Lausanne    Munich    New York    Paris    Zurich

ICME SA, 61, avenue de Cour, 1001 Lausanne, tél. 021/27 35 61

ICME AG, Restelbergstr. 49, 8044 Zürich, Tel. 01/362 40 60

## Ingénieur civil diplômé SIA

début cinquantaine, expérience étendue dans tous les domaines de la construction, connaissance des langues française, allemande et anglaise, cherche poste à responsabilités dans bureau d'études ou société de service, participation dans bureau d'ingénieurs possible. Région Lausanne/Genève.

Veillez faire offre sous chiffre PZ 354 715 à Publicitas, 1002 Lausanne.

André Fiechter, ing. EPFL-SIA  
Yves Grisel, collaborateur  
Case postale 209, 1225 Chêne-Bourg

cherche tout de suite ou pour date à convenir un

## ingénieur civil EPF ou ETS

ayant de l'expérience dans le domaine des structures et capable de travailler d'une manière indépendante pour études et direction des travaux.

Possibilité de formation et d'utilisation d'un équipement informatique, pour calculs et dessins.

Les offres de services avec curriculum vitae doivent parvenir à l'adresse ci-dessus.

ACAU – Atelier coopératif d'architecture et d'urbanisme cherche, pour entrée immédiate ou à convenir,

- architecte EPF, EAUG ou équivalent
- architecte ETS expérimenté
- conducteur de chantier

Adresser offre écrite avec curriculum vitae et prétentions de salaire à ACAU, 20, bd des Promenades, 1227 Carouge GE.

**Epars & Devaud SA**  
**Ingénieurs civils**  
**Chemin des Clochettes 14**  
**1206 Genève. Tél. 022/46 26 46**

cherche pour date à convenir

## ingénieur civil EPF dessinateur b.a.

pour travaux particulièrement intéressants.

Postes stables, rémunérations et prestations sociales intéressantes.

Téléphoner ou faire offre écrite à l'adresse ci-dessus.

## Ingénieurs et architectes suisses

ISSN 0251-0979

Organe officiel de la Société suisse des ingénieurs et des architectes (SIA), de l'Association amicale des anciens élèves de l'EPFL (A<sup>3</sup>E<sup>2</sup>PL), des Groupes romands de l'EPFZ (GEP) et de l'Association suisse des ingénieurs-conseils (ASIC)

### Editeur

Société des éditions des associations techniques universitaires (SEATU)

### Rédaction

En Bassenges, 1024 Ecublens – CCP 10-5775-2 Lausanne  
Tél. 021/693 20 98 ☎, téléfax 021/693 20 84

Jean-Pierre Weibel, ing. dipl. EPFZ-SIA,  
rédacteur en chef  
François Neyroud, arch. SIA, rédacteur  
Danièle Renard, secrétaire de rédaction

Les manuscrits seront rendus selon accord préalable

Toute reproduction du texte et des illustrations n'est autorisée qu'avec l'accord de la rédaction et l'indication de la source

### Abonnement

	Suisse	Etranger
Un an	Fr. 113.—	Fr. 122.—
Prix du numéro	Fr. 6.50	Fr. 7.50

Prix réduits pour étudiants  
et membres A<sup>3</sup>E<sup>2</sup>PL, GEP, ASIC et UTS  
*Abonnement, vente au numéro, changement d'adresse:*  
Imprimerie Bron, case postale 880  
1001 Lausanne, tél. 021/32 99 44, téléfax 021/32 73 23  
*Changement d'adresse des membres SIA:*  
Secrétariat général SIA, case postale, 8039 Zurich  
Tél. 01/201 15 70

### Régie des annonces

**IVA SA de publicité internationale**      Siège central:  
Rue du Pré-du-Marché 23      Mühlebachstrasse 43  
1004 Lausanne      8032 Zurich  
Tél. 021/37 72 72      Tél. 01/251 24 50  
Téléfax: 021/37 02 80      Téléfax: 01/251 27 41

### Impression

Imprimerie Bron SA, 1001 Lausanne  
Tél. 021/32 99 44

### Schweizer Ingenieur und Architekt

paraît aux mêmes éditions  
Rédaction  
Rüdigerstrasse 11, case postale 630, 8021 Zurich  
Tél. 01/201 55 36, téléfax 01/201 63 77

### Abonnement

	Suisse	Etranger
Un an	Fr. 170.—	Fr. 185.—
Prix du numéro	Fr. 6.50	Fr. 7.50

### Normes et documentations SIA

En français: Secrétariat SVIA, av. Jomini 8,  
1001 Lausanne. Tél. 021/36 34 21  
En allemand et en italien: Secrétariat général SIA,  
Selnaustr. 16, 8039 Zurich. Tél. 01/201 15 70



## Systeme infographique interactif 791

Etes-vous un distributeur d'énergie,  
un service industriel,  
un bureau technique communal,  
ou simplement intéressés?

Cherchez-vous une solution moderne et  
efficace pour tenir vos plans  
de réseau à jour,  
ou simplement pour gérer et  
représenter votre cadastre  
souterrain au moyen de  
l'informatique graphique?

Si oui, alors **grfp** peut vraiment vous aider.

**grfp** est un logiciel infographique interactif en français, facile à utiliser,  
indépendant du matériel, ainsi que de l'échelle et du découpage des plans.

**eie** topographie  
études d'ingénieurs civils s.a.

Mühlebachstrasse 54, 8008 Zürich, Tel. 01/251 12 70



**Toute la branche en parle.**  
**Foire suisse de la construction, Bâle**  
**31 janvier – 5 février 1989**

