

Objektyp: **Advertising**

Zeitschrift: **Ingénieurs et architectes suisses**

Band (Jahr): **113 (1987)**

Heft 23

PDF erstellt am: **21.09.2024**

Nutzungsbedingungen

Die ETH-Bibliothek ist Anbieterin der digitalisierten Zeitschriften. Sie besitzt keine Urheberrechte an den Inhalten der Zeitschriften. Die Rechte liegen in der Regel bei den Herausgebern.

Die auf der Plattform e-periodica veröffentlichten Dokumente stehen für nicht-kommerzielle Zwecke in Lehre und Forschung sowie für die private Nutzung frei zur Verfügung. Einzelne Dateien oder Ausdrucke aus diesem Angebot können zusammen mit diesen Nutzungsbedingungen und den korrekten Herkunftsbezeichnungen weitergegeben werden.

Das Veröffentlichen von Bildern in Print- und Online-Publikationen ist nur mit vorheriger Genehmigung der Rechteinhaber erlaubt. Die systematische Speicherung von Teilen des elektronischen Angebots auf anderen Servern bedarf ebenfalls des schriftlichen Einverständnisses der Rechteinhaber.

Haftungsausschluss

Alle Angaben erfolgen ohne Gewähr für Vollständigkeit oder Richtigkeit. Es wird keine Haftung übernommen für Schäden durch die Verwendung von Informationen aus diesem Online-Angebot oder durch das Fehlen von Informationen. Dies gilt auch für Inhalte Dritter, die über dieses Angebot zugänglich sind.

Ein Dienst der *ETH-Bibliothek*
ETH Zürich, Rämistrasse 101, 8092 Zürich, Schweiz, www.library.ethz.ch

<http://www.e-periodica.ch>

Kern E12

Le

théodolite

électronique

d'ingénieur

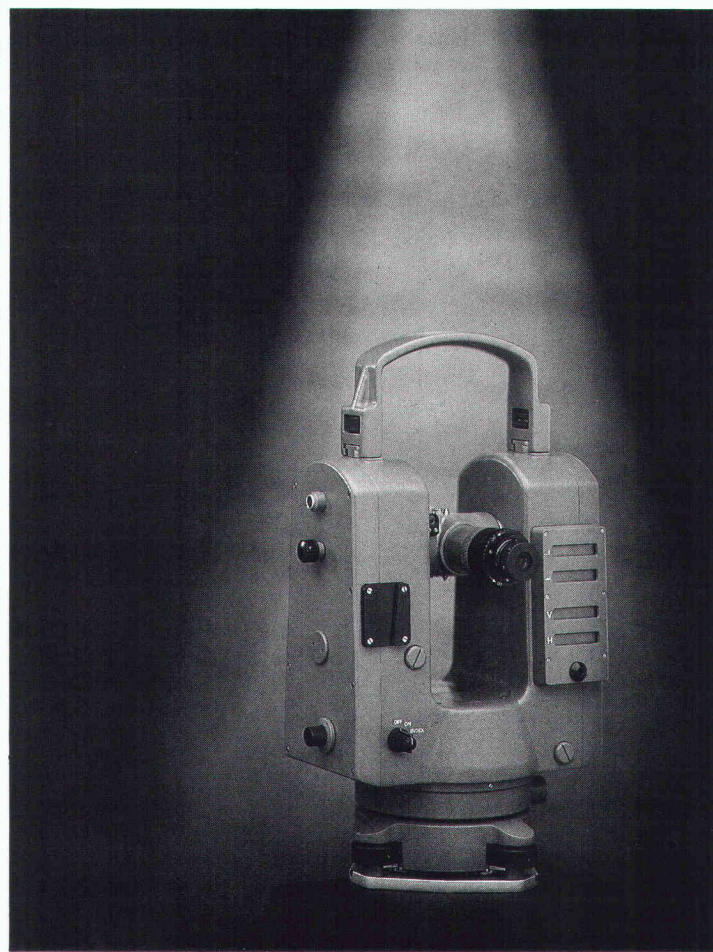

Kern & Cie S.A.
CH-5001 Aarau Suisse
Optique, Electronique, Mécanique
de précision
Téléphone 064 26 44 44
Téléfax II/III 064 24 80 22
Télex 981106

- Intégré au système modulaire d'appareils Kern
- Affichage simultané des angles vertical et horizontal
- Mise à jour automatique (sans déclenchement d'une mesure) des valeurs angulaires avec précision intégrale
- Ecart standard: 0,6 mgon, 2"
- Compensateur à deux axes pour horizontalisation fine (livelle électronique) et surveillance de l'appareil
- Sorties données: interface Kern ASB/RS-232 et HP-IL
- Prise en compte automatique des erreurs d'instrument
- Centrage forcé Kern, fixe en hauteur
- Equipé du système de centrage Kern MULTIBASE pour toutes les normes
- Peut être complété du télémètre électro-optique Kern DM 504 et d'un ordinateur de terrain

KERN

**Treillis d'armature inoxydables à nervures
allié au Cr Ni (V 2A) et Cr Ni Mo (V 4A) –
Ø 3 mm, 4 mm, 5 mm, 6 mm, 8 mm**

- armature et assainissement de parapets
- recouvrement de canaux pour câbles dans des tunnels
- éléments de construction élargis faible recouvrement de béton
- travaux de bétonnage en reprise
- armature de rapiécages en béton

PFLÜGER + PARTNER AG

Korrosionssichere Stähle für das Baugewerbe

Kirchlindachstrasse 98 3052 Zollikofen
Telefon 031 57 62 12 Telefax 031 57 52 87

RIPINOX®

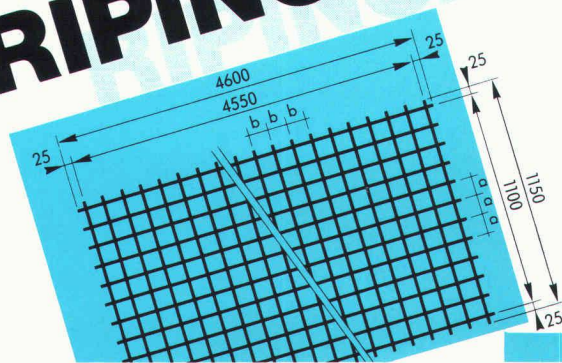

15/F B2721

La nouvelle et meilleure génération
des éléments de toiture et de façade.

Demandez notre documentation

ISOLPACK SA

Ingénierie de constructions industrielles et artisanales, 5200 Windisch

Tél. 056/4115 21 Téléx 58 364 Téléfax 056/42 14 13

B 2716

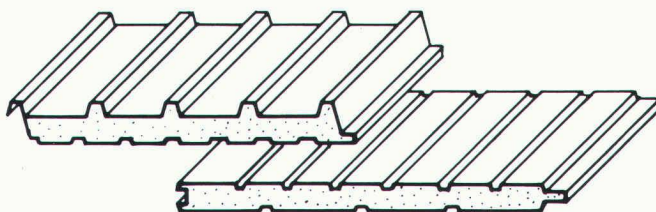

DUPUIS & CIE

CLICHÉS - PHOTOLITHOS

CHENEAU-DE-BOURG 3 TÉL. 23 39 23 LAUSANNE

B32



**Baustatiksoftware für Personal Computer
mit MS-DOS Betriebssystem**

Über 60 Programme: Ebene und räumliche Fach- und Stabwerke, inkl. Th. 2. Ord. und Vorspannung, Finite-Element-Programme für Platten, Scheiben und Biegedrillknicken. Stahlbeton, Stahlbau, Holzbau, Grundbau, TWP/TWS, TWP 84. Grafische Darstellung.

Wulf Seele, Ing. SIA, Flurstrasse 44, 2544 Bettlach, 065 / 55 21 43

B2583

Les aventures du sapeur sans peur.

B2558



Blague à part: si toutes les maisons étaient isolées 100% Flumroc, tout le monde y trouverait son compte – y compris les sapeurs-pompiers. Pourquoi Flumroc? Parce que c'est le seul matériau isolant suisse en laine de pierre. Un produit constitué d'un mélange de roches judicieusement dosées. Matériau calorifuge et isolant phonique par excellence, Flumroc est de surcroît le coupe-feu qui s'impose: en cas d'incendie, les flammes sont stoppées net. Produit suisse de haute qualité, Flumroc est vivement recommandé.



Flumroc SA, 1000 Lausanne 9, tél. 021/36 99 91

Nous isolons tout. Même le feu.

**Finie la longue
attente.**

**Voici EpoCem.
De Sika.**

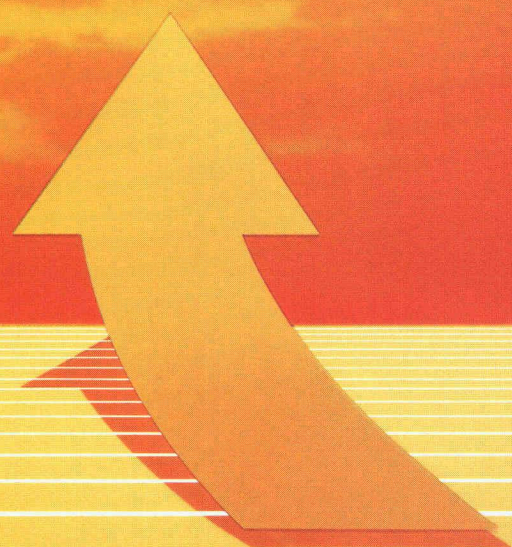
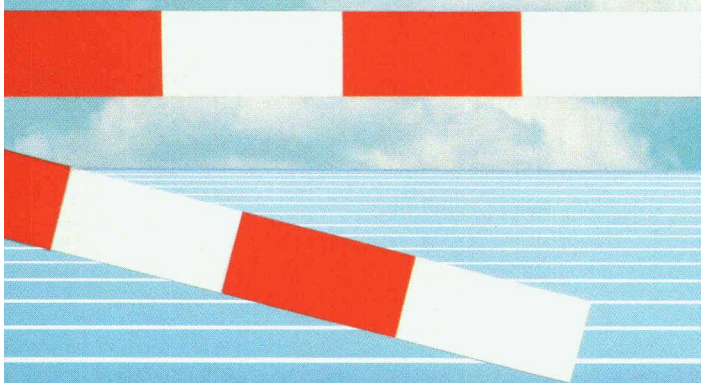

EpoCem[®] EpoCem: la solution inédite pour constructions neuves ou assainissements de sol industriel, pour enduits protecteurs ou réfections de béton. La technique époxy-ciment: plus rapide et avantageuse, à qualité égale. Consultez notre service technique.

Comme époxy. Comme ciment.



Kern E 12/DM 504

Le

tachéomètre
électronique

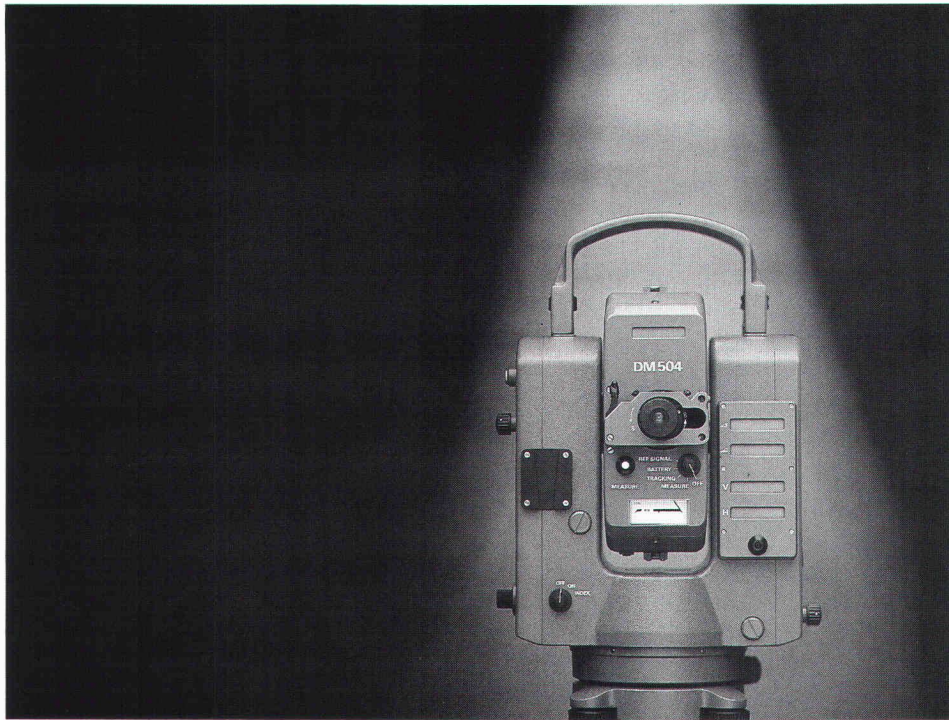

Kern & Cie S.A.
CH-5001 Aarau Suisse
Optique, Electronique, Mécanique
de précision
Téléphone 064 26 44 44
Téléfax II/III 064 24 80 22
Télex 981106

- Intégré au système modulaire d'appareils Kern
- Affichage simultané des distances oblique et horizontale, de la dénivelée et de l'angle au vertical
- Mise à jour de l'affichage d'angle vertical et de dénivelée lorsque la lunette est rabattue
- Ecart standards: mesure angulaire 0,6 mgon, 2" et mesure de distance 3 mm + 2 mm/km
- Portées de 15 cm à plus de 5000 m
- Un seul bouton de commande pour la mesure et l'affichage de toutes les valeurs
- Compensateur à deux axes pour horizontalisation fine (livelle électronique) et surveillance de l'appareil
- Sorties données: interface Kern ASB/RS-232 et HP-IL
- Transmission des données vers le récepteur de point de visée Kern RD 10
- Equipé du système de centrage Kern MULTIBASE pour toutes les normes

«Notre passé de pionnier

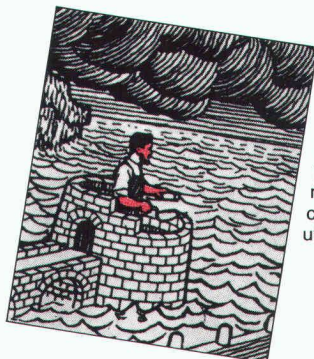

C'est en 1910 que Kaspar Winkler mis au point l'adjuvant d'étanchéité pour mortiers Sika-1. Il est remarquable que ce produit exemplaire soit encore utilisé aujourd'hui dans le monde entier.

au service du futur.»

SikaTravaux *Sika*
l'expérience des spécialistes

B 2762

SikaTravaux, Lausanne 11, bd de Grancy, Tél. 021/26 54 21	Steg-Gampel, Kantonsstr. Tél. 028/42 29 51	Cadenazzo, Via Cantonale Tél. 092/62 18 23	Lucerne, Tribschenstr. 9 Tél. 041/44 88 18	St-Gall, Dufourstr. 28 Tél. 071/25 44 33
Meyrin/Satigny, Chemin Pré de la Fontaine 13, Tél. 022/83 05 58	Berne 11, Case postale 7 Tél. 031/42 30 31	Coire, Kasernenstr. 86 Tél. 081/22 69 62	Muttenz, Bizenenstr. 55 Tél. 061/61 44 11	Zurich, Geerenweg 9 Tél. 01/62 40 40

**Dans le bâtiment: DELTA MS –
la protection des soubassements brune à partir
du rouleau. Avec des excroissances.**

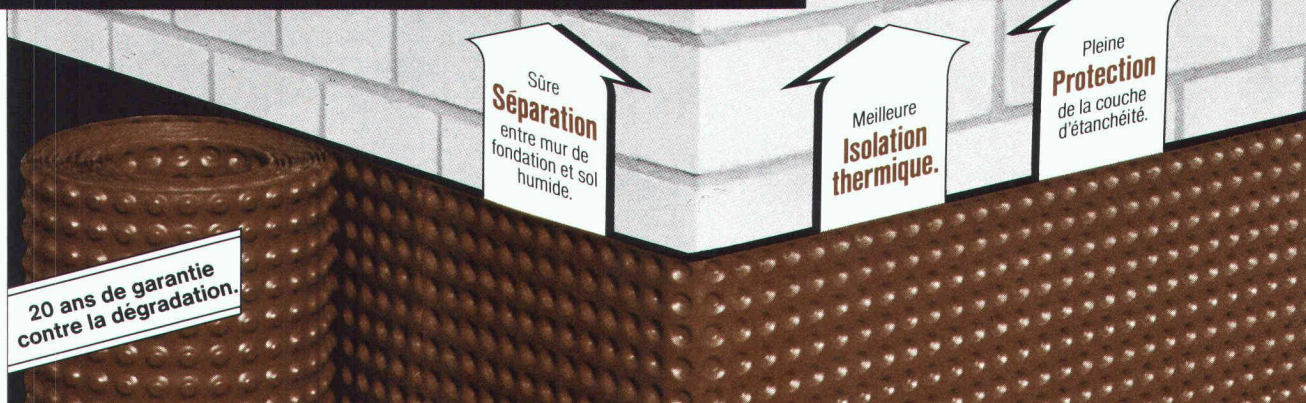

La protection de soubassement avec le triple avantage inhérent au système et en plus l'avantage de la pose: d'un trait, tout le soubassement est enveloppé directement à partir du rouleau.

Dans tout les cas où un drainage sur toute la longueur et profondeur est nécessaire: DELTA-MS-DRAIN – la nappe drainante à excroissances avec le non-tissé filtrant intégré. Pose d'un ensemble compact, grâce à la conception « sandwich ».

Liste des revendeurs et information technique par:

DÖRKEN S.A., C. P. 126
4008 Bâle



Demande d'informations sur DELTA MS:

Nom: _____

Adresse: _____

B 2776

Membres de l'ASIC:

- Ingénieurs civils
- Ingénieurs électriciens, mécaniciens et d'exploitation
- Ingénieurs forestiers et ruraux, géomètres
- Géologues et ingénieurs géotechniciens
- Autres scientifiques

ASIC Genève

Jacques Bauty, 1234 Vessy
Bourquin & Stencek SA, 1208 Genève
Erricos-Lygdopoulos, 1204 Genève
J.-C. Ott SA, 1226 Thônex
Perreten et Milleret SA, 1227 Carouge
André Sumi, Georges Babel, 1205 Genève
Tremblat & C^{ie} SA, 1201 Genève
Zimmermann & Schutzlè, 1213 Onex

ASIC Vaud

Agriforest, Ingénieurs-conseils SA,
1038 Bercher
Pierre Bisenz, 1000 Lausanne
Burri & Perreten SA, 1400 Yverdon-les-Bains
A. Chassot, 1066 Epalinges
Jean-Marc Duvoisin, 1009 Pully
Hunziker et Marmier SA, 1005 Lausanne
A. Kugler SA, 1006 Lausanne
Matter Ingénieurs SA, 1000 Lausanne
Richardet et associés SA,
1400 Yverdon-les-Bains
Arthur Spagnol, 1018 Lausanne

ASIC Valais

Michel Andenmatten, 1950 Sion
CERT SA, 1952 Sion
Jean-Claude Coutaz, 1950 Sion
B. Deléglise et P. Tremblat, 1950 Sion
André Gross, 1950 Sion
Hünerwadel + Häberli Sion SA, 1950 Sion
KBM Bureau d'ingénieurs civils SA, 1950 Sion
Ribordy & Luyet SA, 1952 Sion
Pierre Roulet, 1950 Sion
Pierre Wyer, 1907 Saxon

ASIC Fribourg

A. Barras, 1630 Bulle
Brasey, Bureau d'ingénieurs, 1701 Fribourg
Clément + Bongard, 1700 Fribourg
D^r Denis Geinoz, 1700 Fribourg
Claude von der Weid, 1700 Fribourg
Zwick, Gicot SA, 1700 Fribourg

ASIC Neuchâtel / Jura

AJS Allemant Jeanneret Schmid SA,
2001 Neuchâtel
ATB SA Ingénieurs conseils, 2740 Moutier
Yves Berger, 2017 Boudry
Erard & D^r Mathys, 2800 Delémont
Hofmann, Robadey et Walther SA,
2900 Porrentruy
Mertenat, ingénieur conseil, 2740 Moutier
Gérard Stampbach, 2800 Delémont

ASIC Berne

Bächtold AG, 3006 Bern
Bernet + Weyeneth, 3006 Bern
F. Bianchetti, 2502 Biel
Collioud + Gerber, 3770 Zweisimmen
A. Flotron AG, 3860 Meiringen
Gonin-Zeerleder, 3015 Bern
Guyer + Kiener AG, 3006 Bern
Th. Hohl, 3036 Detligen
Bernhard Kauter, 2560 Nidau
Peter Kellerhals und Charles Haefeli, Dres,
3011 Bern
E. Kissling, 3005 Bern
Lerag Engineering AG, 3011 Bern
Locher Geotechnik, 3067 Boll
Luder & Perrochon, 3005 Bern
M. Lüthy, 3011 Bern
Marchand & Marchand, 3005 Bern
D^r Mathys & Partner, 2502 Biel
Moor & Hauser AG, 3011 Bern
H. J. Neuwand, 3123 Belp

Neuwand, Weber + Zeltner AG,
3123 Belp
A. Rufer, 2520 La Neuveville
Schmid & Pletscher AG, 2560 Nidau
R. Schwarz AG, 3600 Thun
smt Steiner Marchand Türlér AG, 3006 Bern
Werner Spring, 3600 Thun
Stocker + Partner, 3006 Bern
Walder AG, 3073 Gümligen
D^r Walder + Partner AG, 3073 Gümligen
Wanzenried + Hager, 3000 Bern
Weber + Brönnimann AG, 3006 Bern

ASIC Ticino

Rodolfo Andreotti, 6600 Locarno
Bernardoni e Del Cadia, 6900 Lugano
Francalberto Bernasconi, 6830 Chiasso
Marco De-Carli, 6600 Locarno
Kessel + Blaser SA, 6901 Lugano
Lombardi Engineering, 6601 Locarno
Luigi Pini, 6900 Lugano
Rima SA, 6600 Locarno

ASIC Suisse centrale

H. Bachmann AG, 6003 Luzern
D^r H. Bendel, 6033 Buchrain
A. Birchler AG, 6430 Schwyz
Hegglin + Tihanov, 6300 Zug
HSK Ingénieur AG, 6403 Küssnacht am Rigi
Kost + Nussbaumer + Partner, 6210 Sursee
Josef Mattmann, 6275 Ballwil
P. Mühlemann AG, 6030 Ebikon
Franz Pfister AG, 6040 Schwyz
Schubiger AG, 6004 Luzern
Bernhard Trachsel, 6006 Luzern
Ingenieure WSB, 6020 Emmenbrücke

ASIC Argovie / Soleure

Beer Schubiger Benguerel & Partner,
4500 Solothurn
Bruno Fent, 5703 Seon
Frey + Gnehm AG, 4600 Olten
D^r M. Grenacher et Partner, 5200 Brugg
Hegglin + Tihanov, 4600 Olten
D^r Felix P. Jaecklin, 5400 Ennetbaden
Oskar Keller, 4500 Solothurn
R. Meyer + G. Senn + W. Erne, 5400 Baden
Minikus, Witta und Partner, 5400 Baden
Th. Müller, 4500 Solothurn
Paul Schmid, 5607 Hägglingen
D^r J. F. Schneider + D^r F. Matousek,
5400 Baden
Stahel, Büro für Forstw. und Umweltspl.,
8964 Rudolfstetten
Walter + Porta, 5200 Brugg

ASIC Bâle

Blattner, 4450 Sissach
Cyrill J. Burger AG, 4051 Basel
Eglin Ristic AG, 4051 Basel
Gysin & Ehrsam AG, 4133 Pratteln
Hepp + Graf, 4058 Basel
Alfred Jaggi, 4052 Basel
Kiefer & Studer AG, 4153 Reinach
J. Ochsner + F. Grenacher, 4058 Basel
Studer + Partner Basel AG, 4056 Basel
Trefzer + Rosa, 4020 Basel
Weiss Guillod Gisi, 4002 Basel

ASIC Zurich

ACSS AG, dipl. Bauingenieure, 8050 Zurich
Amstein + Walther AG, 8008 Zurich
D. J. Bänziger + Partner, 8027 Zurich
Barbe AG, 8008 Zurich
Basler & Hofmann, Ingenieure und Planer AG,
8029 Zurich
Ernst Basler & Partner AG, 8702 Zollikon

Benno Bernardi, 8006 Zurich
Bosshard Lutz Mürger, 8600 Dübendorf
Hans F. Büchi, 8702 Zollikon
D^r U. P. Büchi und E. R. Müller AG, 8121 Benglen
D & F Dietschweiler AG / Peter Frey AG,
8034 Zurich
Eichenberger AG, 8006 Zurich
Fietz AG, 8022 Zurich
Hans Rudolf Fietz, 8700 Küssnacht
FSG Frei, Schneider & Guha AG, 8049 Zurich
Fuchs AG, 8404 Winterthur
Groebli + Brauchli, 8035 Zurich
GSS Glauser Studer Stüssi Ingenieure AG,
8032 Zurich
Hans Haag, 8704 Herrliberg
D^r Hans Halter, 8006 Zurich
Heierli AG, 8033 Zurich
Robert Henauer AG, 8038 Zurich
Hochstrasser Consulting AG, 8001 Zurich
Christof Hugentobler, 8624 Grüt
Hünerwadel + Häberli Zurich AG, 8034 Zurich
von Ins + Knecht, 8026 Zurich
Planungsbüro Jud, 8006 Zurich
Kamm + Stähli, 8907 Wettswil
Hansruedi Keller, 8625 Gossau
Keller & Würmli, 8032 Zurich
D^r Tihamer Koncz, 8053 Zurich
P. Marti AG, 8708 Männedorf
Minikus, Witta und Partner, 8032 Zurich
D^r von Moos AG, 8037 Zurich
Neukom + Zwicky, 8302 Kloten
V. Oehninger, 8401 Winterthur
D^r Pfaffinger + D^r Walder AG, 8032 Zurich
Pfeiffer Bauingenieure, 8408 Winterthur
F. Preisig AG, 8050 Zurich
Ruckstuhl + Münchinger, 8404 Winterthur
SAG G. Spahn AG, 8042 Zurich
SCE Surface-Protection Consult Engineering,
8634 Hombrechtikon
D^r H. R. Schalcher, 8008 Zurich
D^r Ulrich Schär AG, 8032 Zurich
Ulrich Schellenberg, 8004 Zurich
Schindler Haerter AG, 8002 Zurich
A. W. Schmid + Partner, 8023 Zurich
D^r J. F. Schneider + D^r F. Matousek,
8706 Feldmeilen
Schubiger AG, 8008 Zurich
Heinz Schürer, 8001 Zurich
Sennhauser, Werner & Rauch AG, 8952 Schlieren
Sigma Bauingenieure AG, 8032 Zurich
SKS Ingenieure AG, 8006 Zurich
SNZ Ingenieurbüro AG, 8050 Zurich
E. Stucki + H. Hofacker, 8006 Zurich
Studer & Bosshard, 8002 Zurich
Guido Suter, 8032 Zurich
Edy Toscano AG, 8037 Zurich
Andrin Urech, 8006 Zurich
Vckovski + Partner, 8057 Zurich
D^r Vollenweider AG, 8032 Zurich
E. Wädensweiler, 8610 Uster
Walt + Galmarini Ingenieure AG, 8032 Zurich
H. Weimer, 8050 Zurich
Winiger, Kränzlin + Partner, 8001 Zurich
Ernst Winkler + Partner AG, 8307 Effretikon
Wolf, Kropf & Zschaber, 8053 Zurich
Gerd-Ulrich Wulff, 8494 Bauma
P. Zaruski, 8006 Zurich
D^r Ing. W. Ziemba, 8049 Zurich

ASIC Suisse orientale

D. J. Bänziger + A. J. Köppel, 9470 Buchs
Brunner Kunz Meile, 9000 St. Gallen
Büchi + Müller AG, 8500 Frauenfeld
Fürer + Bergflödt AG, 9000 St. Gallen
Grundbauberatung AG, 9000 St. Gallen
AG Werner Keller, 8280 Kreuzlingen
R. Schlaginhausen, 8500 Frauenfeld
Hansruedi Signer, 9000 St. Gallen
Fredy Unger AG, 7000 Chur
Otto Vettiger AG, 8590 Romanshorn
Wieser + Co., 9000 St. Gallen
Wildberger + Schuler, 8200 Schaffhausen
Zähler + Wenk St. Gallen AG, 9001 St. Gallen

ASIC Association Suisse des Ingénieurs Conseils

Secrétariat: Jupiterstrasse 45/207, case postale 95, 3000 Berne 15. Tél. 031/32 32 12

ebea®•novo

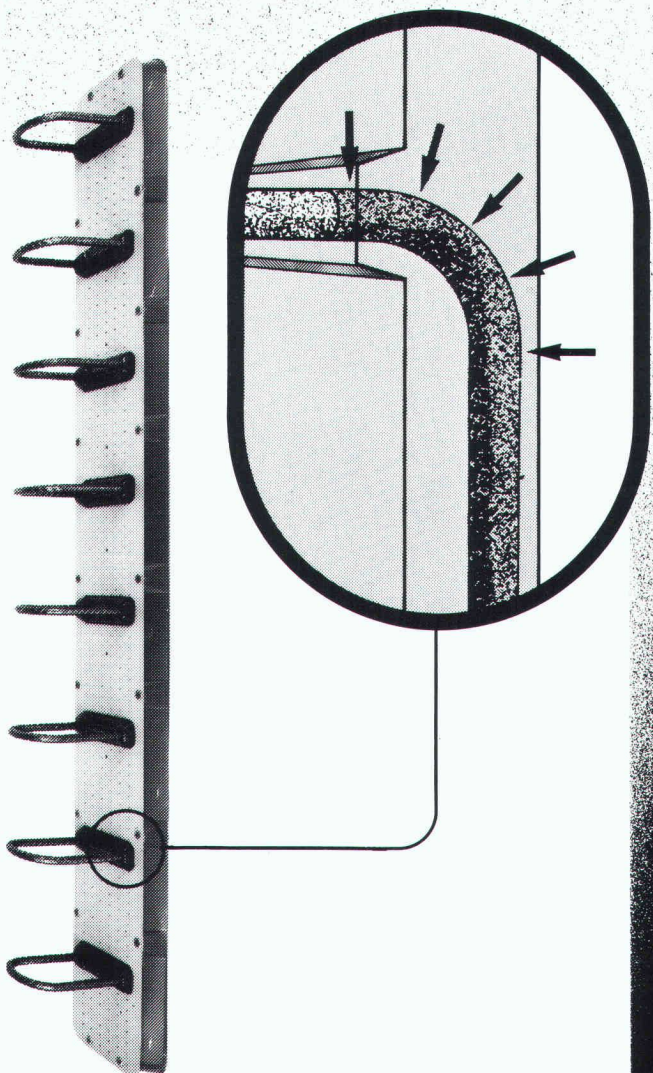

**Avec ebea•novo,
le rayon
de courbure
est protégé
jusqu'au bout.**

B2782

**F. Brechbühler, Armierungsanschlüsse
Südstrasse 4, CH-3110 Münsingen
Telefon: 031 92 53 53/54
Telex: 911 726, Telefax: 031 92 58 93**



Architecte Personnel

et

KEOPS

Version 2

SAGEMA INFORMATIQUE S.A.

40, avenue d'Aire - 1203 Genève - Tel. (022) 450.550

de la *CONCEPTION* à la *PRODUCTION*

CAO et DAO

sur mini et micro-ordinateurs

Conception 3D filaire

Base de données technologique
associée à la création du modèle

Production de plans
coupes, façades, plans masse et situation

Visualisation tridimensionnelle
perspective, axonométrie, isométrie, éclaté

Lignes cachées

Bibliothèque d'équipements
menuiserie, sanitaire, etc. 2D et 3D
descriptif associé aux équipements

Production des soumissions
selon textes CRB ou autres

Gestion de chantier

Topographie: maillage, courbes

Langues: français, anglais, allemand et
italien

Agences Sagema Informatique SA:
Genève, Neuchatel, Lyon et Mulhouse

B2590

tegu bit®

Voile bitumé de sous-toiture sur lambrissage et isolation.

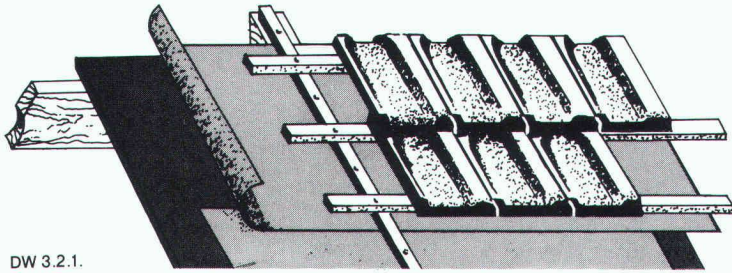

DW 3.2.1.

permet de réaliser des sous-toitures sans joints, étanches mais aussi perméables à la vapeur et pouvant respirer. Demandez prospectus et prix courant.

B 2623

te gum

Autres sources d'approvisionnement sur demande

Tegum SA
Leutschenbachstr. 45
8052 Zürich
01/306 61 61

Fabrication et
vente d'articles
techniques

PHOTOLITHOS
CLICHÉS
J.M. LOETSCHER

Pl. Centrale 1 1003 Lausanne Tél. 021 23 64 40

VOICI VOICI

la preuve que vos annonces sont lues

RWD Nouveauté

Progrès
technique
qualité

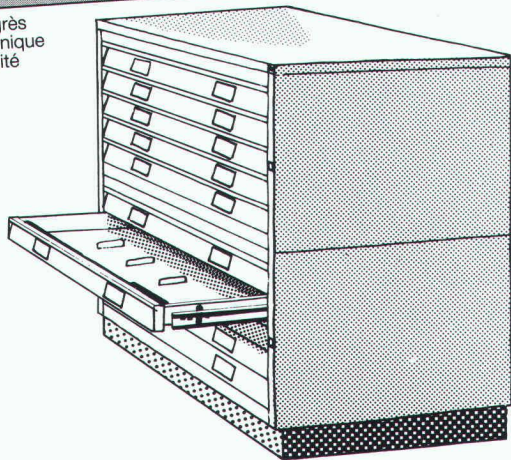

Armoires à plans en acier, de prix avantageux, à tiroirs sur roulements à billes.

Veuillez donc m'envoyer une documentation complète sur la technique du dessin RWD.

27/2

Envoyer ce coupon à: Reppisch Werke AG, 8953 Dietikon, Tél. 01-740 68 22

B 2651

Murs
sans fissures
APPUIS DE DALLE

B 2559

Introduction de forces bien définies dans la construction grâce aux appuis *Kilcher*:

- Appuis à déformation
- Limitgliss
- Appuis glissants

Kilcher

Kilcher SA, 4565 Rechterswil
☎ 065 35 16 35 / 021 99 27 70

neon **IMSA** SA

1033 cheseaux grands-champs 2

021 91 23 23 téléfax 021/912 324

dès le 7 nov. 87: nouveau ☎ 021 731 23 23



B 2321

ENSEIGNES LUMINEUSES

lettres et caissons lumineux de toutes sortes et formats; tubes au néon apparents ou encastrés pour enseignes décoratives

L'architecte architecte

pense
crée,
conçoit

et notre programme
gère,
catalogue,
compare,
adresse,
code,
combine.

L'assistant performant
qui vous libère.

Horizon, une gamme
de logiciels pour les architectes:
contrôle du coût de construction,
gestion des soumissions, métrés,
gestion de mandats.

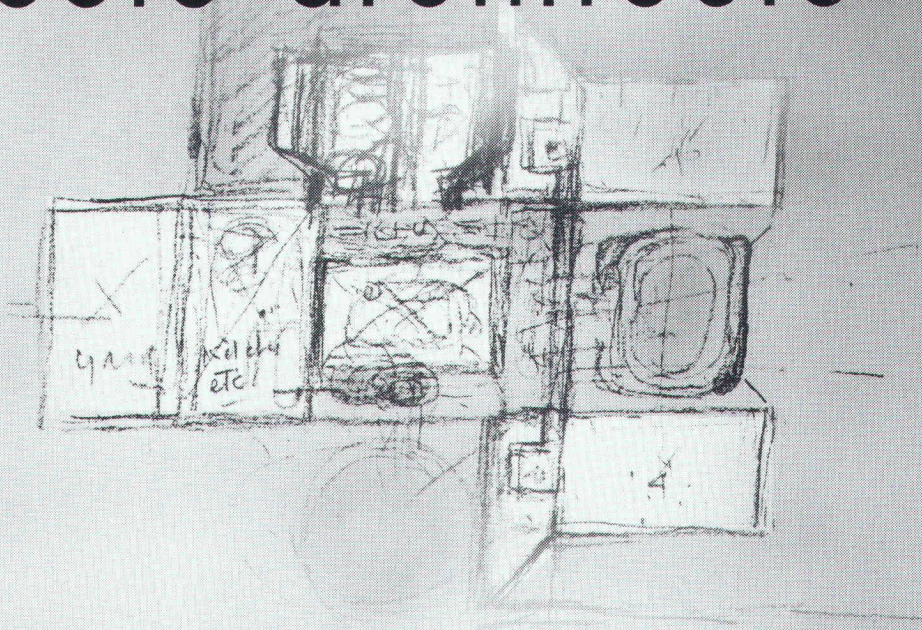

HORIZON
SOFTWARE

D'un point à un point, la ligne droite

LOGISOFT
DIFFUSION SA

021 894 881. Ch. du Bosquet 38 1030 Bussigny.
022 822 131. Rue de Veyrol 10 1217 Meyrin.

B2795

IM GRAND SEGRE

BURRI



Palans électriques à câble DH 2000-40000 kg.

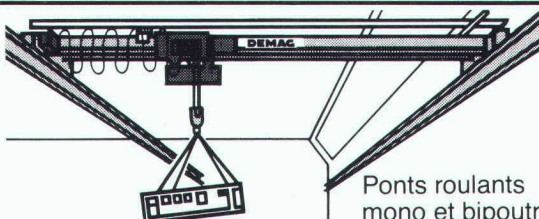

Ponts roulants
mono et bipoutres.
Ponts roulants
suspendus.

B2425

W. BURRI S.A. 1000 LAUSANNE 16
CONSTRUCTIONS ELECTROMECHANQUES
ch. de la meunière 12, 1008 Prilly 021- 24 45 33

Promat

B2800

**Protection incendie:
nouveau catalogue**

Demandez à **PROMAT SA**
Rümikerstrasse 45
Case postale 19
8409 Winterthur-Hegi
052 27 41 27

Construire en se fondant sur des thèmes multiples

Les ingénieurs et les architectes ont besoin d'une information permanente – mais d'une information de haut niveau.

Huit rédacteurs à plein temps mettent leur talent au service de «Ingénieurs et architectes suisses» et de «Schweizer Ingenieur und Architekt» afin que chaque édition de ces deux revues spécialisées réponde aux exigences critiques de leurs lecteurs. Leur recette? Un choix équilibré des thèmes, ayant par exemple trait à la construction industrielle, à la rénovation des immeubles anciens, à la conception assistée par ordinateur (CAO), aux installations du bâtiment, au chauffage, à la construction en bois, à la climatisation et à l'aération, aux problèmes liés à la sécurité, aux routes, à la construction métallique, aux tunnels, à la gestion énergétique ou aux transports.

Ce sont des professionnels de très haute compétence – donc de véritables décideurs – qui, dans toute la Suisse, lisent «Ingénieurs et architectes suisses» et «Schweizer Ingenieur und Architekt». Le tirage de ces deux revues leur garantit la plus large diffusion: 3600 exemplaires tous les 15 jours en Suisse romande et 10 800 exemplaires chaque semaine en Suisse alémanique.

Demandez un numéro spécimen ainsi que le plan thématique: vous ferez ainsi meilleure connaissance avec deux revues spécialisées, conçus sur mesure à la seule intention de leurs lecteurs.

IVA

Siège central:
IVA S.A. de publicité
internationale,
Mühlebachstrasse 43,
8032 Zurich,
téléphone 01 251 24 50

Régie des annonces:
IVA S.A. de publicité
internationale,
23, Pré-du-Marché,
1004 Lausanne,
téléphone 021 37 72 72



B 2507

**Ingénieurs
et architectes
suisses**

**Schweizer
Ingenieur und
Architekt**

Les revues spécialisées lues de la première à la dernière page.



Treplane 3 R/1833
la serrure à triple
sécurité

avec 3
pênes
forts

- plus de sécurité
- montage plus facile (pour huisserie métallique également)
- idéal pour portes existantes
- maniemnt direct par le clé

Treplane 3R/1833 possède tous les avantages de la serrure Treplane 3S/1832 déjà expérimentée. Son emploi est absolument idéal pour des portes existantes. Les cadres percés et montés peuvent être adaptés pour Treplane 3R sans problème. Pour des portes en bois des gâches extrêmement fortes sont à votre disposition.

Renseignements et documentations sont délivrés par les magasins spécialisés ou par le fabricant.

Glutz

La clé de vos ferrements

Glutz SA
 Segetzstrasse 13
 4502 Soleure
 Tél. 065 215171
 Télex 934 163

B2756

La télédiffusion
Idéale pour les
bureaux d'architectes
et leurs clients

6 programmes bien choisis d'émetteurs suisses et étrangers avec deux canaux réservés entièrement à la musique ininterrompue. Un son sans aucun parasite. Et aussi le bulletin de nouvelles de la SSR dans les 4 langues nationales (il y a également des nouvelles en diverses autres langues). Pour quelques centimes par jour.

L'industrie suisse spécialisée vous offre aujourd'hui une gamme complète d'appareils de marques Biennophone et Autophon adaptée à tous les besoins, répondant à tous les désirs.



AUTOPHON



Raccordement immédiat grâce à la prise directement enfichable des PTT



Biennophone

B2811

Je m'intéresse à la télédiffusion. 
 Veuillez me renseigner sans engagement.

Raison sociale: _____

Adresse: _____

IAS

A envoyer à: Pro Telecom, Laupenstrasse 18a, 3001 Berne, Tél. 031/42 56 66

Robinetts à boisseau sphérique

pour les installations des secteurs de l'alimentation, de la chimie et de l'énergie.

Nous prenons la sécurité au sérieux.

Arrêt de fluides agressifs ou non.

A 100 pour cent.

Nous constatons quotidiennement combien une fermeture fiable et une étanchéité absolument sûre sont essentielles.

Nos robinets à boisseau sphérique à brides satisfont des exigences extrêmes:

Passage absolument droit

Perte de charge minimale

Peu de pièces mobiles

Sensibilité minimale aux pannes

Joints en téflon, même avec des additifs

Exécutions fire-safe

Agrément SSIGE et DVWG

Entraînement pneumatique également possible

Diamètres nominaux DN 15-300 mm

Pressions nominales PN 16 + 40

Longueur de construction selon DIN 3202-F4/F5

Fonte grise, fonte d'acier, acier spécial

Livrable du stock Baar



B2531

TRIGRESS

ARMATUREN AG

Trigress Armaturen AG, 6340 Baar
Oberneuhofstrasse 3, Téléphone 042-333 666

ÉLECTRONIQUE PROFESSIONNELLE

Sonorisations

Interphone

Surveillance vidéo Vidéo-portiers

Egalement près de vous:
Courfaivre, Fribourg,
Lausanne, Lamone TI,
Neuchâtel, Vernier, Vevey,
Yverdon

Numéro de coordination:
061 26 63 66

B 2571

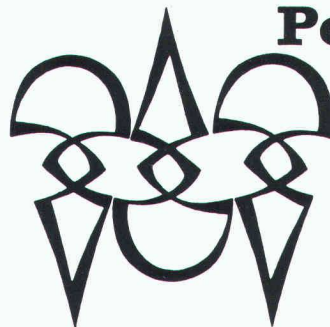

Polygravia sa

Photogravure et Offset

☎ 368980
Borde 28 bis
1018 Lausanne

B1477

Ingénieur civil EPFL/SIA

avec 5 ans d'expérience dans les domaines de la géotechnique (bureau d'études et laboratoire) et du calcul numérique (éléments finis, conception de programmes), cherche nouvelle activité de préférence en Suisse romande.
Ecrire sous chiffre IAS 441 à IVA SA, rue du Pré-du-Marché 23, 1004 Lausanne.

Demain Demain Demain

votre succès dépendra
de l'impact de votre
publicité d'aujourd'hui

Traceurs de table

- A2 FD5211
- A3 FP5301
- A3 MP3000

Traceur-imprimante

- A3 MS8603

Table à digitaliser

- KD4030B (380 × 260)
- KD3838 (381 × 381)
- KD3030 (305 × 305)
- KD2525 (254 × 254)

Traceurs à tambour

- A4-A0 PD9011
- A4-A1 PD9111
- A4-A3 PD9311



Table à digitaliser grand format

- KD5050 (500 × 500)
- KD9060 (900 × 600)
- KD1290 (1200 × 900)

CPC
Computer Products S.A.

Bureau d'Ingénieurs,
d'Etudes et de Travaux informatiques

*Pour trouver ensemble
une meilleure solution!*

Route des Ecoles 43
1753 Matran / Switzerland
Tél. 037 / 41 10 01
Téléfax 037 / 41 10 18

Distribution exclusive en Suisse romande



SEYFFER+CO. AG
8048 Zürich, Hohlstr. 550, Tel. 01 / 62 82 00

B 2814

A Bulle, à vendre en bordure de la route cantonale

7000 m² de terrain à bâtir

proche de l'entrée de l'autoroute.

Possibilités de construction

- immeubles commerciaux
- bâtiments locatifs
- bâtiments industriels

Pour tous renseignements :

Gobet SA, Fabrique de meubles de style,
1630 Bulle. Tél. 029/29025

17-12-307

Bureau d'architecture de La Chaux-de-Fonds

cherche à engager un

jeune architecte EPF

tout de suite ou à convenir.

Faire offre complète sous chiffre IAS 445 à IVA
SA, rue du Pré-du-Marché 23, 1004 Lausanne.

**Imprimerie
Bron SA
Lausanne**



Tél. 021 32 99 44

*conseille,
crée et réalise
l'imprimé
de qualité
en offset*

Votre voie toute trouvée.

En vue des grands travaux à effectuer pour l'amélioration et la modernisation des structures d'accueil dans les gares, nous désirons engager

- 1 architecte EPF
- 1 architecte ETS
- 1 dessinateur en bâtiment avec CFC

pour notre section des bâtiments, à Lausanne.

Exigences: Esprit créatif, caractère dynamique, entregent. Langue maternelle française ou allemande avec de bonnes connaissances de l'autre langue.

Offres à adresser par lettre autographe jusqu'au 2 novembre 1987 avec curriculum vitae et copie des certificats à la

Division des travaux CFF I
Service du personnel
Case postale 345
1003 Lausanne



Votre voie toute trouvée.

Etes-vous pour le progrès, le développement d'idées et de techniques nouvelles?

Si vous êtes aussi de langue maternelle française et avez des connaissances de l'allemand, vous êtes probablement l'un des

jeunes ingénieurs ETS en génie civil

que nous cherchons pour la construction, le renouvellement et l'entretien d'installations fixes du domaine ferroviaire.

Nos nouveaux collaborateurs se verront confier la maintenance d'un secteur de nos installations de génie civil et de voies ou assureront la planification et l'organisation de travaux, ou encore coopéreront à l'étude de projets et à la direction de chantiers.

Age souhaité: maximum 30 ans.

Appelez le 021/42 22 21, M. Durussel, pour de plus amples renseignements ou adressez simplement vos offres de service, avant le 30 octobre 1987 à la

Division des travaux CFF I
Service du personnel
Case postale 345
1003 Lausanne



Bureau d'ingénieurs cherche

ingénieurs en génie civil EPF ou ETS

s'intéressant au domaine du bâtiment, du génie civil, de la construction métallique, etc..., avec conception assistée par ordinateur.

Disposés à assumer un poste à responsabilités.

Faire offre manuscrite avec curriculum vitae au:

Bureau Müller et Praz, ingénieurs SA
Rue de la Gare 13
2074 Marin/Neuchâtel

A vendre

Ordinateur DAO

MICROVAX II

3 MB de mémoire centrale.

2 disques de 71 MB, imprimante CITH LC 35.

2 postes graphiques 20" avec tablettes à digitaliser.

1 traceur Benson 1645-R avec logiciel GID.

Matériel récent (avril 1986), peu utilisé.

Prix à discuter.

Renseignements: U. Schmutz SA - Place d'Armes
2114 Fleurier - Tél. 038/613333 (demander M. Faivre)

bureau d'architecture et d'urbanisme **meystre**

DESSINATEUR TECHNICIEN-ARCHITECTE

Rejoignez-nous!

Nous avons d'importants projets à réaliser et recherchons des collaborateurs(trices) expérimentés dans le développement de plans de construction et de détails.

Nous vous offrons une place stable et le moyen de pratiquer votre métier dans d'excellentes conditions de travail.

Quant à votre rémunération, elle saura sûrement correspondre à votre attente.

Contactez-nous à

Av. de la Gare 31, 2000 Neuchâtel, 038/25 38 45 Meystre. Fax: 250 077



grfp

Systeme infographique interactif

Etes-vous un distributeur d'énergie,
un service industriel,
un bureau technique communal,
ou simplement intéressés?

Cherchez-vous une solution moderne et
efficace pour tenir vos plans
de réseau à jour,
ou simplement pour gérer et
représenter votre cadastre
souterrain au moyen de
l'informatique graphique?

Si oui, alors **grfp** peut vraiment vous aider.

grfp est un logiciel infographique interactif en français, facile à utiliser,
indépendant du matériel, ainsi que de l'échelle et du découpage des plans.

eie topographie
études d'ingénieurs civils s.a.
Mühlebachstrasse 54, 8008 Zürich, Tel. 01/251 12 70



Les seules limites de notre service clientèle sont les limites naturelles du globe.

B 2794

L'assistance conseil technique sur les problèmes de fixation et un service clientèle rapide font depuis toujours la force d'Hilti, partout présent dans le monde entier que ce soit sur les chantiers, dans les ateliers, dans les bureaux ou dans ses centres de service. Car nous savons le rôle important que peuvent jouer ces

prestations de service dans les projets de construction, quand il s'agit par exemple de la sécurité et de la rentabilité des fixations ou de respecter des délais. Il est presque dommage que ces services Hilti uniques en leur genre ne puissent s'étendre qu'à la surface du globe, sur 510,1 mio de km², limites naturelles.

Du moins provisoirement. Hilti vous offre simplement plus. **Le service: une idée fixe.**



Hilti (Suisse) S.A., 8134 Adliswil
Soodstrasse 61, Téléphone 01 / 712 12 12