

Zeitschrift: Ingénieurs et architectes suisses
Band: 109 (1983)
Heft: 8

Werbung

Nutzungsbedingungen

Die ETH-Bibliothek ist die Anbieterin der digitalisierten Zeitschriften auf E-Periodica. Sie besitzt keine Urheberrechte an den Zeitschriften und ist nicht verantwortlich für deren Inhalte. Die Rechte liegen in der Regel bei den Herausgebern beziehungsweise den externen Rechteinhabern. Das Veröffentlichen von Bildern in Print- und Online-Publikationen sowie auf Social Media-Kanälen oder Webseiten ist nur mit vorheriger Genehmigung der Rechteinhaber erlaubt. [Mehr erfahren](#)

Conditions d'utilisation

L'ETH Library est le fournisseur des revues numérisées. Elle ne détient aucun droit d'auteur sur les revues et n'est pas responsable de leur contenu. En règle générale, les droits sont détenus par les éditeurs ou les détenteurs de droits externes. La reproduction d'images dans des publications imprimées ou en ligne ainsi que sur des canaux de médias sociaux ou des sites web n'est autorisée qu'avec l'accord préalable des détenteurs des droits. [En savoir plus](#)

Terms of use

The ETH Library is the provider of the digitised journals. It does not own any copyrights to the journals and is not responsible for their content. The rights usually lie with the publishers or the external rights holders. Publishing images in print and online publications, as well as on social media channels or websites, is only permitted with the prior consent of the rights holders. [Find out more](#)

Download PDF: 16.01.2026

ETH-Bibliothek Zürich, E-Periodica, <https://www.e-periodica.ch>

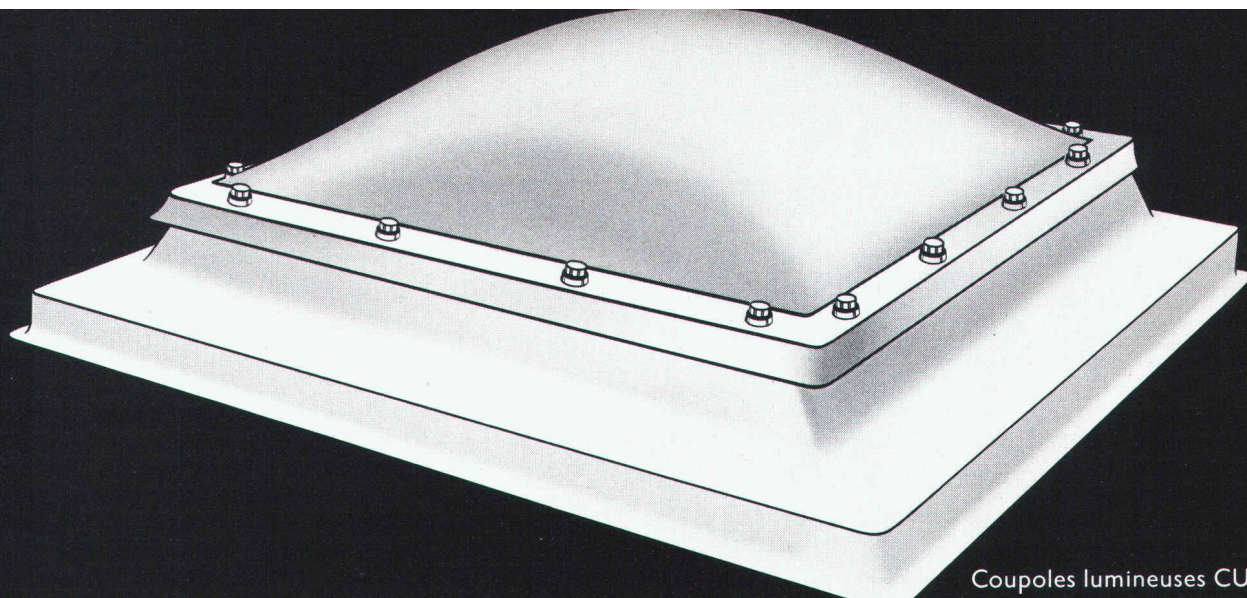

Coupoles lumineuses CUPOLUX

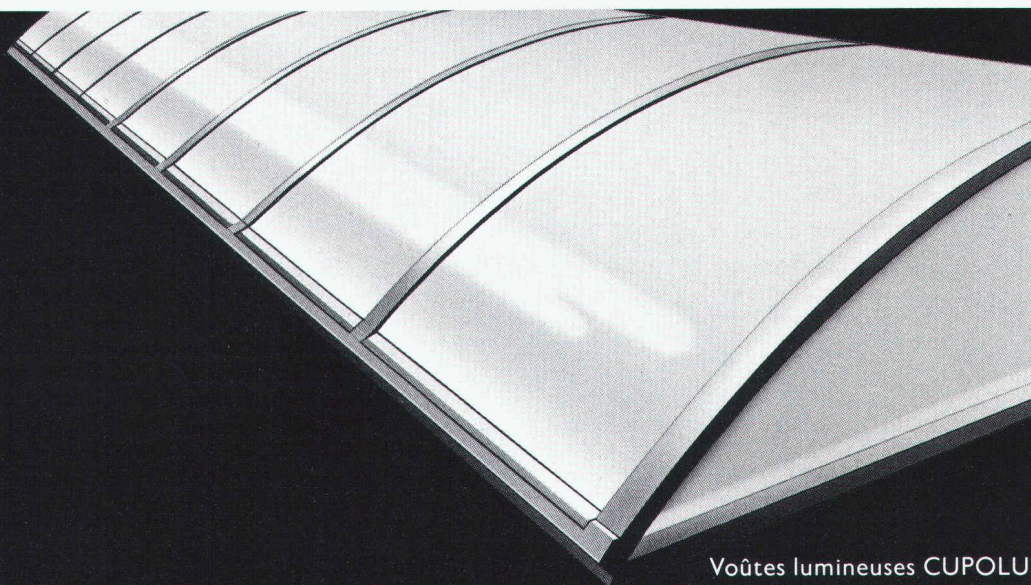

Voûtes lumineuses CUPOLUX

B1252

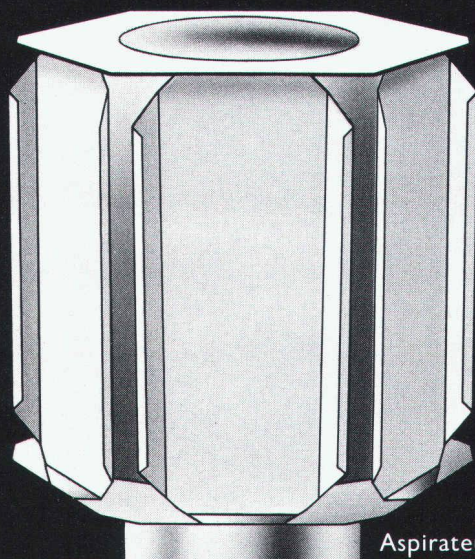

Aspirateurs SCHERRER

UN TRIO AU SOMMET

Faire des expériences est un petit jeu qui peut coûter cher. C'est pourquoi il est nettement préférable d'accorder sa confiance à un partenaire disposant déjà d'une grande expérience et qui est réputé pour la qualité de ses produits dont l'efficacité n'est plus à démontrer.

CUPOLUX: depuis plus de 25 ans, c'est une référence par excellence dans le secteur des coupoles et des voûtes lumineuses. CUPOLUX constitue la solution durable aussi bien pour les nouvelles constructions que lors de rénovations. Exigez CUPOLUX. Une marque protégée. **«Aspirateurs SCHERRER»**: l'aérateur statique ne comportant aucune pièce mobile. Ces aspirateurs se sont imposés dans le commerce et l'industrie. Ils font également office de capes de cheminées pour les maisons de particuliers. Pour obtenir une documentation technique, des conseils ou des références, un coup de téléphone suffit.



Jakob Scherrer Fils SA
Allmendstrasse 7 8059 Zurich 2
Téléphone 01 202 79 80
Ferblanterie pour le bâtiment et l'industrie
CUPOLUX coupoles translucides
CUPOLUX voûtes lumineuses Aérateurs
statiques SCHERRER Produits en plomb

Cuisinière Bosch

L'architecte R. A. Fehr du bureau Fehr + Bosshard la préconise ainsi:
«La cuisinière Bosch avec four multifonctionnel est vraiment une cuisinière magique!»



SCHWYN ASW

Lorsque je fais des plans, je pense aux futurs utilisateurs de l'appartement. Je voudrais qu'ils obtiennent beaucoup de confort pour un prix raisonnable. Depuis que je connais les cuisinières Bosch avec four multifonctionnel, je les recommande à mes commettants. Car Bosch offre le confort et de nombreux avantages qui contribuent largement à la qualité de l'habitat d'un immeuble.

L'utilisateur d'une cuisinière Bosch à four multifonctionnel choisit le mode de cuisson qu'il juge le plus avantageux pour la préparation d'un plat. Qu'il désire cuisiner avec chaleur inférieure ou supérieure, ou avec l'air chaud pulsé, un simple tour de commutateur lui permet de sélectionner la méthode adéquate. S'il veut faire des grillades à l'infrarouge et à la chaleur tournante – et ceci avec la porte du four fermée – il n'a besoin ni de broche ni de tournebroche automatique, et il économise même jusqu'à 50% d'énergie.

Les cuisinières Bosch à four multifonctionnel sont encastrables dans chaque cuisine. Je recommande ce nouvel appareil à tous les maîtres d'œuvre et aussi aux autres architectes.

Bosch – égale sûreté

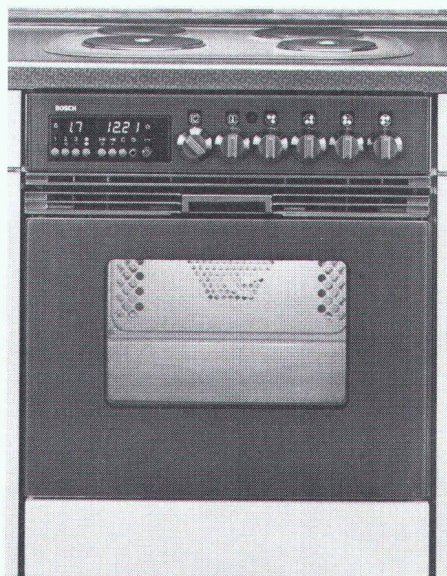

BOSCH

COUPON

TAS
Veuillez nous envoyer une documentation détaillée pour les

- fours multifonctionnels
- lave-vaisselle
- réfrigérateurs/congélateurs
- lave-linge/séchoirs à linge

Nom: _____

Adresse: _____

NPA/localité: _____

BT045

Robert Bosch SA, Département électroménager, Case postale 29, 1211 Genève 21, Tél. 022/32 26 04

Aucun ingénieur, architecte ou propriétaire ne saurait douter de la nécessité des mesures de sécurité.

La seule question qui se pose est de savoir comment procéder. Si vous ne voulez pas prendre des risques et si vous appréciez l'efficacité, le mieux est que vous preniez contact avec les spécialistes de Cerberus.

Sur la base d'une analyse de risques, ils vous indiqueront où et dans quelle mesure des dangers peuvent survenir dans votre immeuble. Le concept de sécurité qui en résultera vous donnera la clé des mesures à prendre - par exemple des systèmes exactement adaptés à votre situation pour la protection contre l'incendie, contre l'effraction et la criminalité, le plus pratique des contrôles d'accès sans contact «Sensor Check», des systèmes de détection de gaz qui vous préviennent à temps de concentrations explosives, etc.

Mais Cerberus ne fait pas qu'élaborer des conceptions théoriques; il réunit toutes les conditions requises pour les réaliser de façon totalement satisfaisante une fois les priorités déterminées et en fonction des moyens financiers disponibles.

Cela fait 40 ans que Cerberus est le leader de la branche en électronique de sécurité. Le hasard n'y est pour rien! Consultez donc les spécialistes de Cerberus dès qu'il s'agit de sécurité. Ils se feront un plaisir de mettre leur compétence à votre disposition pour vous aider à prendre dans votre immeuble des mesures de sécurité qui méritent leur nom.

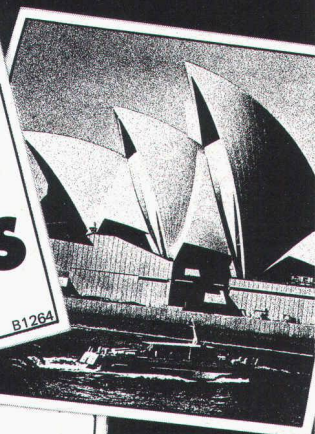
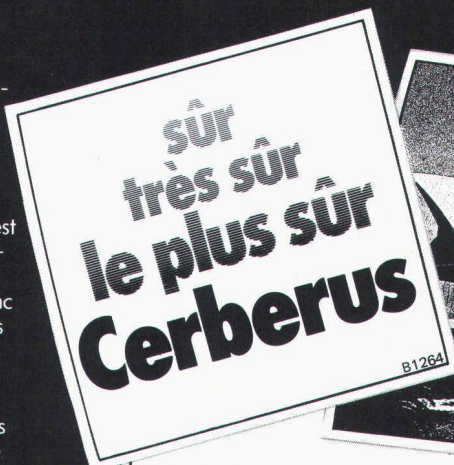

Cerberus SA

Männedorf	01/922 61 11
Berne	031/ 24 22 12
Lugano	091/ 51 69 58
Lutry	021/ 39 52 11
Pratteln	061/ 81 77 81
St-Gall	071/ 31 38 61



Systemes de sécurité contre l'incendie et la criminalité

Nouveau dans le programme FALU

Collier encochable FALU

Brevet demandé

K. Fassbind-Ludwig + Co.
Rickenstrasse
8646 Wagen b/Jona SG
Tél. 055/28 31 41

pour tubes en matière plastique ou en fonte.

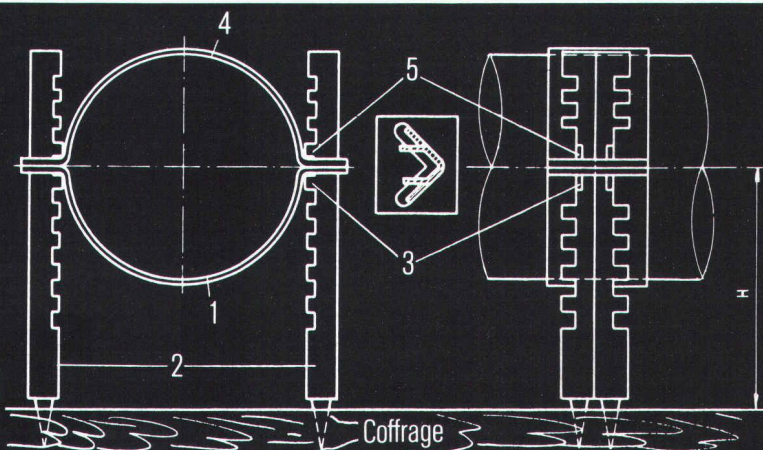

Instructions de montage:

1. Placer la partie inférieure du collier (fig. 1) dans les supports latéraux (fig. 2) et enfoncer ces derniers dans le coffrage.

2. Placer le tube dans la partie inférieure (fig. 1), régler la hauteur, courber les cames inférieures (fig. 3) en dedans avec des tenailles.

3. Poser la partie supérieure du collier (fig. 4), courber les cames supérieures (fig. 5) en dedans.

En vente dans le commerce de la branche.

«Vari-pointe». De Tombow.



L'utilisateur qui, chaque jour, travaille avec des crayons sait que soit pour le dessin ou l'écriture l'ustensile spécifique est nécessaire. Afin de résoudre les problèmes inhérents à ces divers travaux, Tombow a créé une sélection de porte-mines à poussoir «Vari-pointe». Le programme «Vari-pointe» est composé de 4 modèles de base où chaque modèle à un usage particulier ce qui constitue, pour le professionnel, la garantie d'un travail optimum.

B951

Chaque «Vari-pointe» contient une réserve de mines, une gomme, une aiguille de nettoyage. De plus les 4 différents modèles ont chacun un capuchon teinté qui correspond au diamètre selon le code de couleurs bien connu et utilisé pour le matériel de dessin à l'encre de Chine.

En vente dans les commerces spécialisés.
Représentation générale pour la Suisse:
Papyria-Ruwisa SA, 5200 Brugg

TOMBOW
avec le système à pointes variables.

Vari-pointe

HS

Conduit-guide de 5 mm de long, coulissant sur 3 mm. Pour l'écriture et le dessin technique.

Vari-pointe

FS

Avec conduit de 3 mm de long, glissant librement, rétractable, système d'avance automatique et continue pour une utilisation totale de la mine, sans risque de rupture. Pour travaux d'écriture continus.

Vari-pointe

LX

Avec conduit fixe de 4 mm de long. Conseillé particulièrement pour les travaux au tire-ligne et au chablon.

Vari-pointe

AX

Modèle standard avec conduit fixe de 3 mm de long. Idéal pour l'écriture courante et les esquisses.

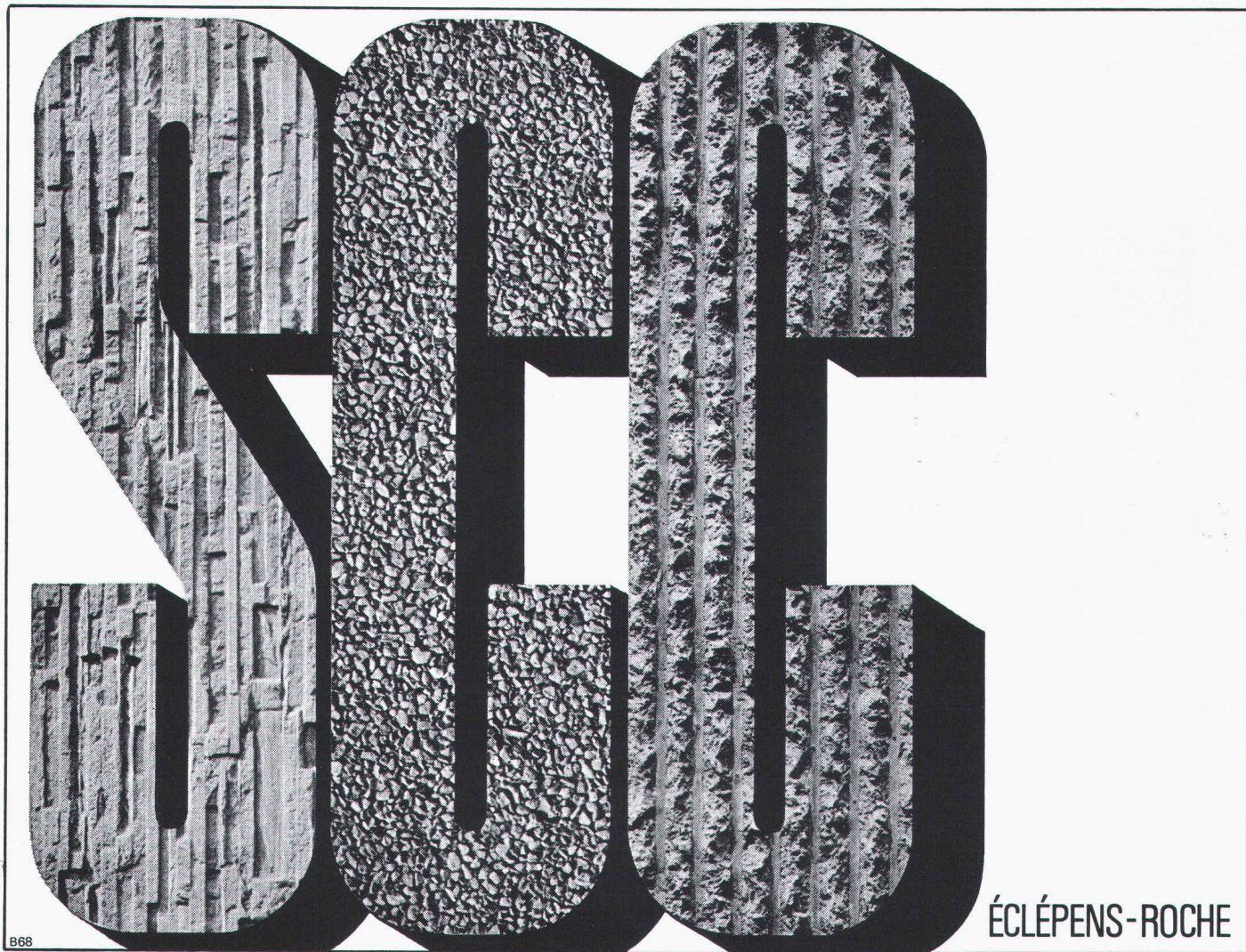

B68

ÉCLÉPENS-ROCHE

B1230 Baltis und Ruegg BSR 436

Les façades-rideaux Geilinger satisfont au mieux les impératifs de l'architecture actuelle

Il ne suffit plus aujourd'hui de rechercher dans les variations modulaires des façades la solution pour la conception formelle d'une enveloppe de bâtiment: En utilisant des éléments décoratifs et fortement structurés, on cherche à donner plus de poids à l'expression architecturale. La réalisation d'une façade répondant à ces exigences demande des connaissances techniques très poussées, alliées à une grande habileté professionnelle dans l'emploi adéquat de nouveaux matériaux de construction.

Collège des trois sapins à Echallens-Lausanne.

Etude et architecture: Plarel SA, Bureau d'architecture J. Dumas et S. Pittet, Echallens et Lausanne.

Notre livraison: Fourniture et pose des fenêtres en bois/métal TV 74 avec contre-cœurs en tôle de peraluman. Exécution en consortium avec Menuiserie Huber SA, Echallens.

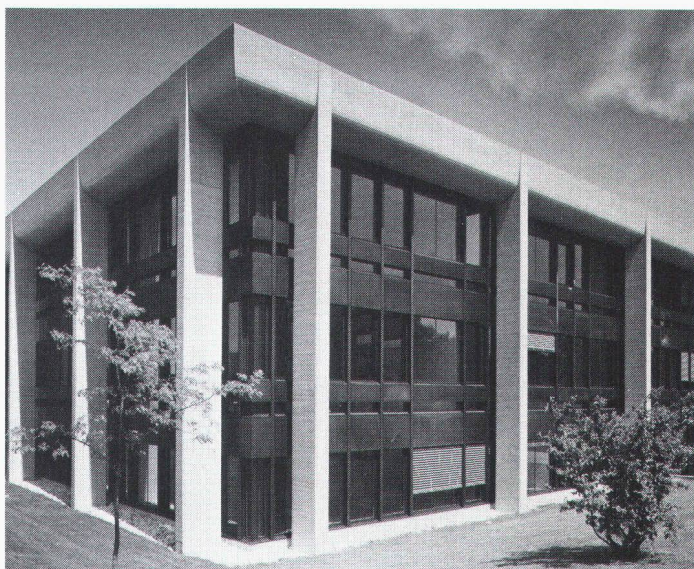

GEILINGER

Entreprise d'ingénierie
et de constructions métalliques

Geilinger SA
1462 Yvonand, Ch. des Cerisiers
Tél. 024 31 17 31, Télex 457 171

Basel, Bern, Bülach,
Elgg, Menziken, St. Gallen,
Winterthur, Yvonand, Zurich

SIEMENS

CONÇU PAR DES PROS DE LA CUISINE... POUR LES PROS DE LA CUISINE.

Jetez donc un coup d'œil sur les commentaires de professionnels de la cuisine d'une classe toute particulière: nous voulons parler des femmes dont, jour après jour, et des heures durant, la cuisine est et sera le poste de travail. Des femmes, aussi, qui en connaissent un bout à propos de technique culinaire, mais sous un autre angle que celui qui vous fait prendre vos décisions.

Voyez donc ces arguments en faveur des appareils à encastrer Siemens. Peut-être tel ou tel détail pourrait-il enrichir vos dialogues de vente. En tant que professionnel technique de la cuisine, vous pourrez certainement reprendre l'un ou l'autre des arguments des professionnels pratiques de la cuisine.

B1295

«Nous avons construit en 1981 et notre agencier de cuisines nous a recommandé Siemens. Nous sommes emballés par tous ces appareils à encastrer. En particulier par le four à micro-ondes que nous utilisons constamment.»
Rosemary Smeets, Unterägeri, ménagère et mère de deux enfants.

«Nous, c'est le choix de fonctions de Siemens qui nous a décidés. Quant au lave-vaisselle Lady, nous avons été convaincus par son silence et le fait qu'avec sa porte standard, il se laisse totalement intégrer.»
Sonya Bauer, épouse, femme d'affaires et mère de famille à St-Gall.

«Je suis absolument ravie du système à air chaud du ,deux fours en un'. Quand je m'absente, il me suffit de glisser le repas au four, de régler la minuterie, et de servir quand je rentre.»
E. Ritschard, Biberist, ménagère et mère de deux enfants.

«Trois arguments nous ont fait opter pour le centre de provisions 3 T: les trois zones de température, le dégivrage automatique et l'intégration totale avec la porte standard de notre agencement de cuisine.»
Elisabeth Furrer-Siegenthaler, Dübendorf

R. Smeets

S. Bauer

Elisabeth Ritschard E. Furrer

«Ce qui a été déterminant pour le choix du ,deux fours en un', c'est, outre l'électronique de rôtissage à 216 programmes et l'économie d'énergie du grill à circulation d'air chaud, le pratique four à chariot.»
J. Moreillon, Ermatingen, foyer de quatre personnes.

Jean J. Moreillon

Siemens. Pour que votre cuisine devienne une cuisine de rêve – et le reste.

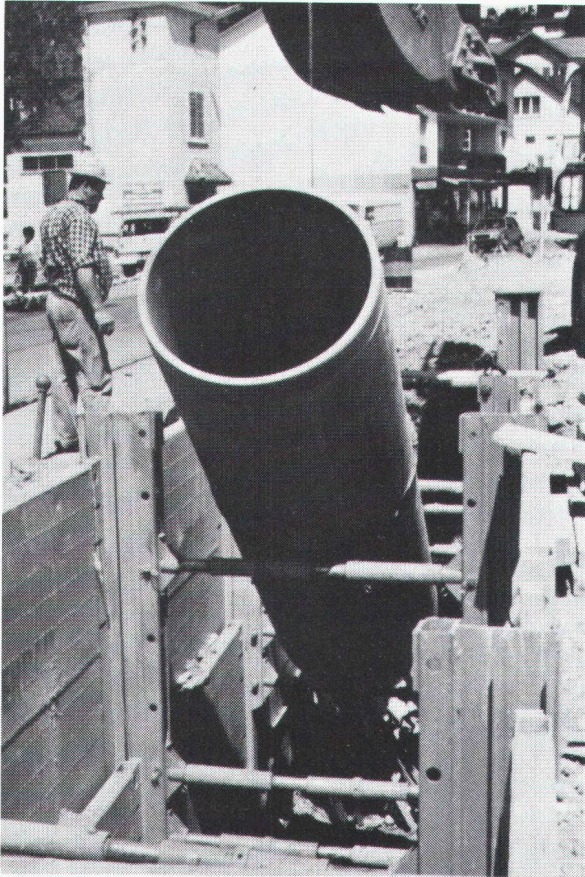

Un tuyau pour mains agiles

Les tuyaux Eternit permettent un grand rendement à la pose. Quelques gestes précis et voilà 4 m de tuyau de posés! Et même dans des fouilles étayées. Et impeccablement - à tout point de vue!

Canalisation d'eaux usées à Vaduz, DN 1100 mm. Même dans un étayage système Krings, les tuyaux Eternit se posent aisément.

Eternit®

Une référence quant à l'économie

Eternit SA • 1530 Payeme
• 037 61 11 71

B1203

Petits engins de levage Demag

Éléments de construction pour charge jusqu'à 1000 kg.

Un système de construction s'est imposé. Le système KBK a été développé et permet la construction de:

- monorails suspendus
- ponts roulants suspendus
- potences murales et sur colonnes

Construction élégante, standardisation des éléments, adaptation du système, possibilité d'échanges ou de développement sont les facteurs rendant ce système aussi utile.

Nous vous conseillons sans engagement et pouvons vous satisfaire rapidement.

Nous vous prions de prendre contact avec nous.

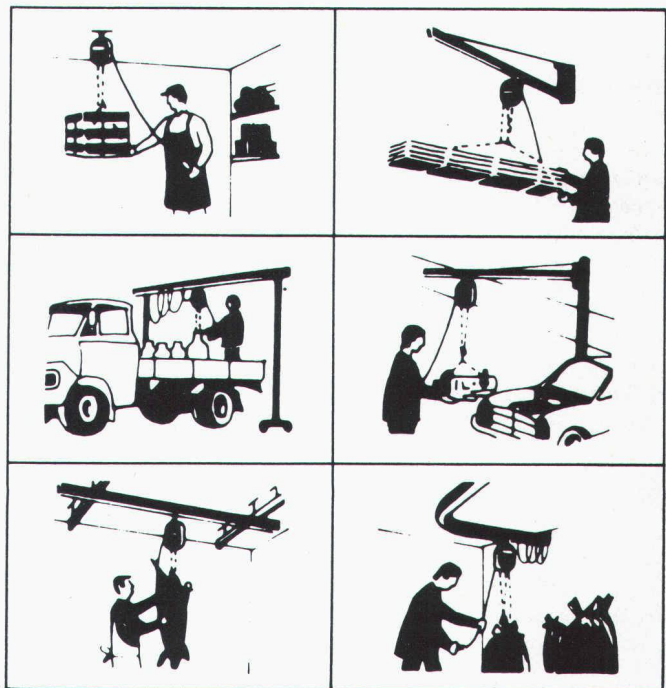

fehr

Hans Fehr SA CH-8305 Dietlikon Tél. 01/833 26 60 Telex 52344

Agent pour la Suisse romande:

W. Burri SA, Constructions électro-mécaniques
CH-1000 Lausanne 16 Tél. 021/24 45 33

B1248



Panneaux de fibres suisses de qualité

Seuls les panneaux en fibres suisses portent ce label.

Nous assurons une information complète sur la qualité d'une construction

Les matériaux de construction fabriqués sous ce label sont...

...à base de fibres de matières naturelles liées entre elles. L'idéale pour la construction et l'habitat, variés, fonctionnels, faciles et rationnels à travailler, bon marché, économiques, épargnant l'énergie, testés, éprouvés, ils ont fait leurs preuves et sont conçus dans le sens d'une rationalisation de la construction. Ils sont...

...éprouvés, biologiques pour la construction et économiques.

Demandez nos prospectus d'information détaillés!

Nous avons décrit de façon détaillée les différents types de panneaux et de systèmes dans des prospectus spéciaux et des feuilles techniques, correspondant aux innombrables domaines d'emploi des panneaux en fibres. Ces informations sont conçues pour les différents corps de métiers de la branche, et donnent un aperçu sur les possibilités d'emploi et sur la mise en place de nos panneaux.

Coupon



----- Veuillez me faire parvenir votre documentation sur: (Cocher la case correspondante)

- Panneaux de plafond - Protection contre l'incendie PAVAROC
- Panneaux de plafond en fibres de bois PAVATEX
- Panneaux d'isolation thermique PAVATHERM
- Panneaux de protection contre le bruit des pas PAVAPOR
- Panneaux de revêtement de sol PAVAFLOOR
- Panneaux de sous-toiture PAVAROOOF et ISOROOOF
- Panneaux d'ameublement RENOLACK

Entreprise: _____

à l'attention de: _____

Adresse: _____

Date: _____



Panneaux de fibres suisses de qualité



Pavatex SA
Rigistrasse 8, 6330 Cham
Téléphone 042/36 55 66
Télex 862157 pava ch

B1241

K

**Plutôt que de vous demander si le budget
de votre construction métallique supportera
le zingage à chaud, il vaudrait mieux chercher
à savoir s'il supporterait de s'en passer.**

En supprimant **le zingage à chaud** comme traitement initial d'une construction métallique (atelier de production/local de stockage etc.) des réfections ultérieures s'imposent. (Montage d'échafaudages, main d'œuvre relativement coûteuse, arrêt partiel ou complet d'exploitation.) Conclusion: Pour protéger les constructions métalliques contre la corrosion il faut choisir dès le début la meilleure solution, avec une durée de vie maximale, pour éviter les frais de réfection ultérieurs.

Les architectes, ingénieurs et entrepreneurs avisés choisissent la protection contre la corrosion par **le zingage à chaud**.

Votre zinguerie est à disposition pour tous renseignements complémentaires.

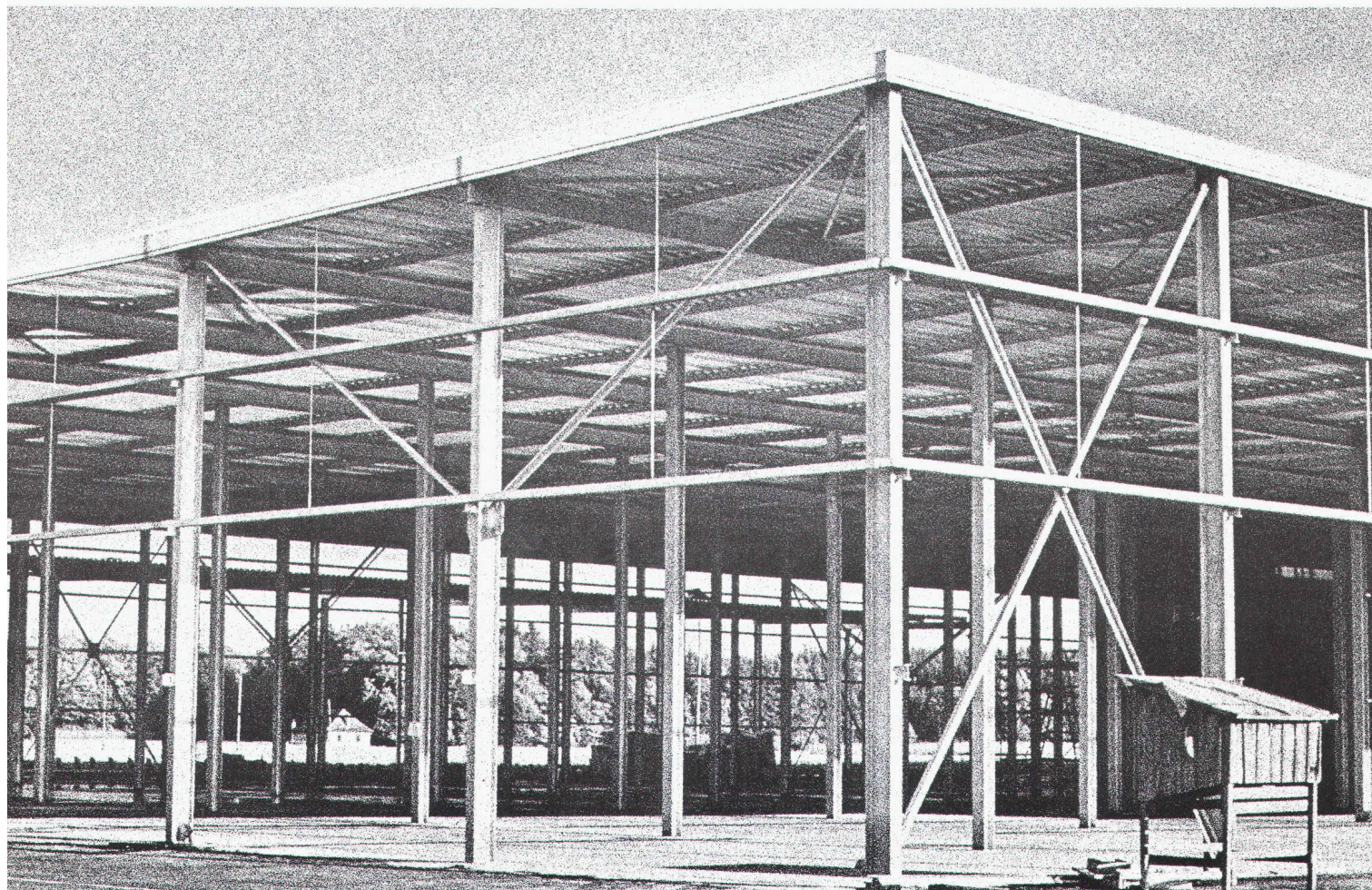

B1269

ZINGAGE A CHAUD

Parce que la rouille coûte cher.

Colombier: Zinguerie de Colombier et Métaux Ouvrés SA, 038/41 22 87; **Renens:** Zinguerie de Renens SA, 021/34 23 33; **Sion:** ZSM Zinguerie-Sablage-Métallisation SA, 027/23 49 23; **Yverdon:** Givel SA, 024/24 17 15; **Lamone:** Metallizzazione SA, 091/59 22 57; **Aarberg:** Verzinkerei AG, 032/82 23 85; **Jäniken:** Epos Verzinkerei AG, 062/65 11 54; **Egnach:** Verzinkerei Egnach AG, 071/66 16 33; **Emmenbrücke:** Verzinkerei Feldmatt AG, 041/55 17 33; **Lenzburg:** Verzinkerei Lenzburg AG, 064/51 18 80; **Oberuzwil:** Verzinkerei Oberuzwil AG, 071/83 36 33; **Unterlunkhofen:** Verzinkerei Unterlunkhofen AG, 057/34 17 86; **Pratteln:** Verzinkerei Pratteln AG, 061/81 50 22; **Regensdorf:** Verzinkerei Stooss AG, 01/840 48 88; **Wattenwil:** Verzinkerei Wattenwil AG, 033/56 18 33; **Wettingen:** Verzinkerei Wettingen AG, 056/26 60 54; **Wollerau:** Verzinkerei Wollerau AG, 01/784 40 55; **Worb:** Verzinkerei Worb AG, 31/83 26 22; **Wellhausen:** Verzinkerei Wellhausen AG, 054/9 99 91.