

**Zeitschrift:** Bulletin technique de la Suisse romande  
**Band:** 82 (1956)  
**Heft:** 18: Comptoir Suisse, Lausanne, 8-23 septembre 1956

## Werbung

### Nutzungsbedingungen

Die ETH-Bibliothek ist die Anbieterin der digitalisierten Zeitschriften auf E-Periodica. Sie besitzt keine Urheberrechte an den Zeitschriften und ist nicht verantwortlich für deren Inhalte. Die Rechte liegen in der Regel bei den Herausgebern beziehungsweise den externen Rechteinhabern. Das Veröffentlichen von Bildern in Print- und Online-Publikationen sowie auf Social Media-Kanälen oder Webseiten ist nur mit vorheriger Genehmigung der Rechteinhaber erlaubt. [Mehr erfahren](#)

### Conditions d'utilisation

L'ETH Library est le fournisseur des revues numérisées. Elle ne détient aucun droit d'auteur sur les revues et n'est pas responsable de leur contenu. En règle générale, les droits sont détenus par les éditeurs ou les détenteurs de droits externes. La reproduction d'images dans des publications imprimées ou en ligne ainsi que sur des canaux de médias sociaux ou des sites web n'est autorisée qu'avec l'accord préalable des détenteurs des droits. [En savoir plus](#)

### Terms of use

The ETH Library is the provider of the digitised journals. It does not own any copyrights to the journals and is not responsible for their content. The rights usually lie with the publishers or the external rights holders. Publishing images in print and online publications, as well as on social media channels or websites, is only permitted with the prior consent of the rights holders. [Find out more](#)

**Download PDF:** 09.12.2025

**ETH-Bibliothek Zürich, E-Periodica, <https://www.e-periodica.ch>**

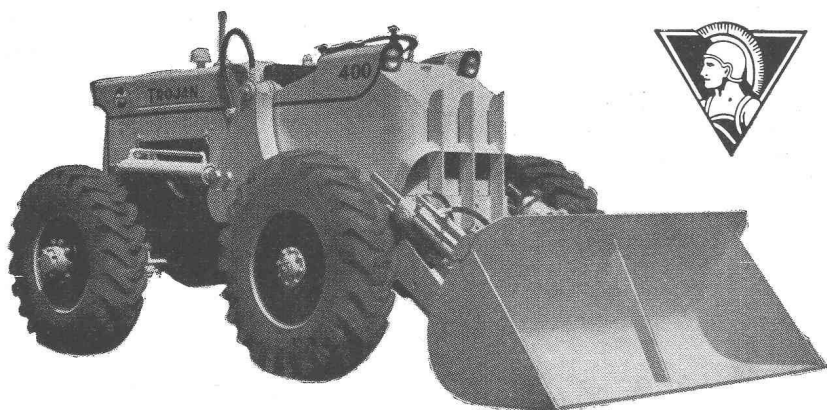

- **GODET 1150 L.**
- **DIESEL 102 CV**
- **CONVERTISSEUR DE COUPLE HYDRAULIQUE**
- **BOITE A VITESSE A ENGRENAGES PLANÉTAIRES AVEC INVERTISSEUR DE DIRECTION A COMMANDE COMPLÈTEMENT HYDRAULIQUE**
- **DIRECTION SERVO-HYDRAULIQUE**

## CHARGEUSE TROJAN LT-400

### 4 ROUES MOTRICES-DIRECTION SUR LES ROUES ARRIÈRES

LE DISPOSITIF DE CHARGEMENT DES CHARGEUSES TROJAN EST DE CONCEPTION NOUVELLE AVEC BRAS DE LEVAGE BREVETÉS ● CYLINDRES HYDRAULIQUES A DOUBLE EFFET, POSSIBILITÉ DE RAMENER LE GODET A PROXIMITÉ IMMÉDIATE DU SOL VERS L'ARRIÈRE EN POSITION PRESQUE HORIZONTALE. IL EN DÉCOULE: FACILITÉ DE REMPLISSAGE, RÉDUCTION DU GASPILLAGE, CHARGE PLUS PRÈS DU CENTRE DE GRAVITÉ — STABILITÉ ACCRUE ● BRAS DE LEVAGE DE FORME ARQUÉE AUGMENTANT LA SÉCURITÉ DU CONDUCTEUR ● MODÈLES PLUS PETITS AVEC GOSETS DE 340, 600 ET 960 LITRES.



## CHARGEUSE OLIVER OC 12-WI

- **GODET 960 L**
- **DIESEL 66 CV**
- **LA DIRECTION PAR DIFFÉRENTIEL COMMANDÉ, UNE EXCLUSIVITÉ OLIVER, FACILITE LA CONDUITE ET MÉNAGE LES CHENILLES**
- **POSSIBILITÉ DE RAMENER LE GODET A L'HORIZONTALE A PROXIMITÉ DU SOL**

MODÈLES PLUS PETITS AVEC GODET DE 380 L.

ÉQUIPEMENTS DE PELLE EN FOUILLE A COMMANDE HYDRAULIQUE BRAQUABLE A 180°  
**LES MACHINES « OLIVER » ET « TROJAN » SONT LIVRABLES DE SUITE DU STOCK**

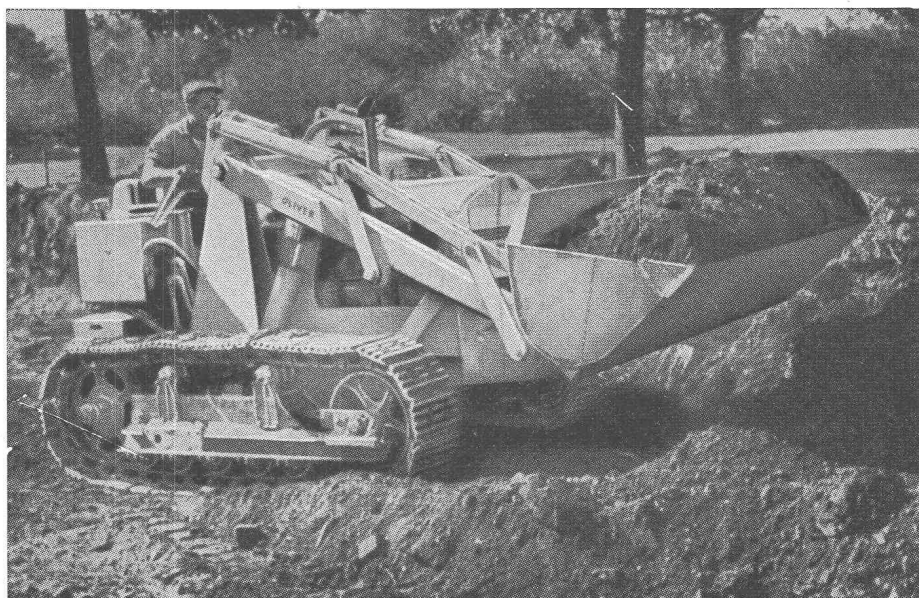

# Robert Aebi & Cie SA Zurich

MACHINES D'ENTREPRISE ET VEHICULES SPECIAUX · HANDELSHOF · TEL. (051) 23 17 50

# SWWL

Tous appareils  
et accessoires pour  
le soudage autogène  
et l'oxy-coupage

Comptoir Suisse à  
Lausanne  
Halle 9, Stand 90s

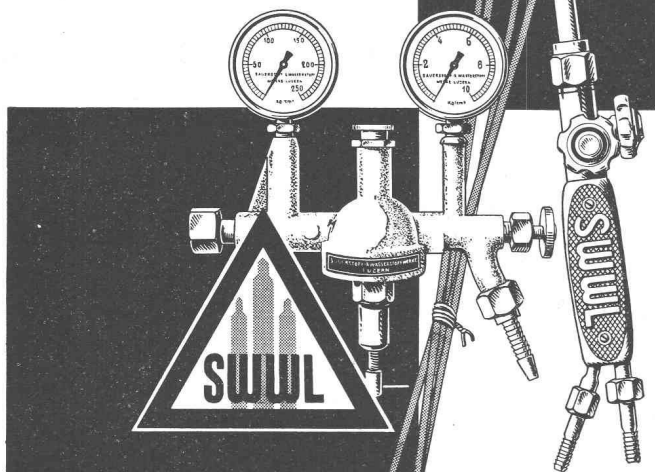

Usines d'Oxygène & d'Hydrogène S A  
Fondée en 1898 Lucerne Tél. (041) 2 30 23

# SAUTER

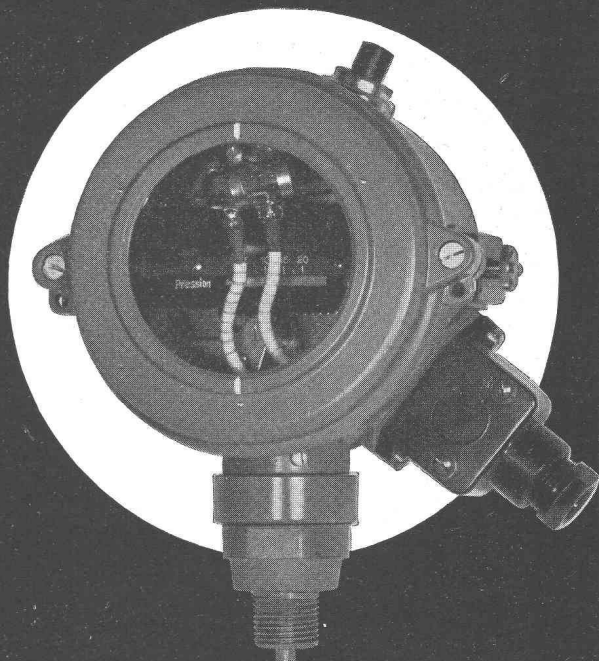

Régulateurs de précision  
pour pression, température et humidité

Fabrique d'Appareils Electriques  
Fr. Sauter S. A. Bâle



Les burins de tour  
garantissent un rendement  
supérieur constant

Faites confiance au spécialiste et à son  
expérience de plusieurs décades

EDOUARD IFANGER, USTER Tél. (051) 96 92 60



Produits réfractaires

Chamotte Corindon Sillimanite  
Carbure de Silice

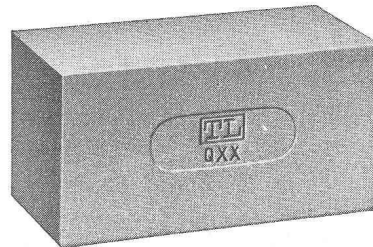

Carreaux en grès  
en diverses couleurs

Tonwerk Lausen AG

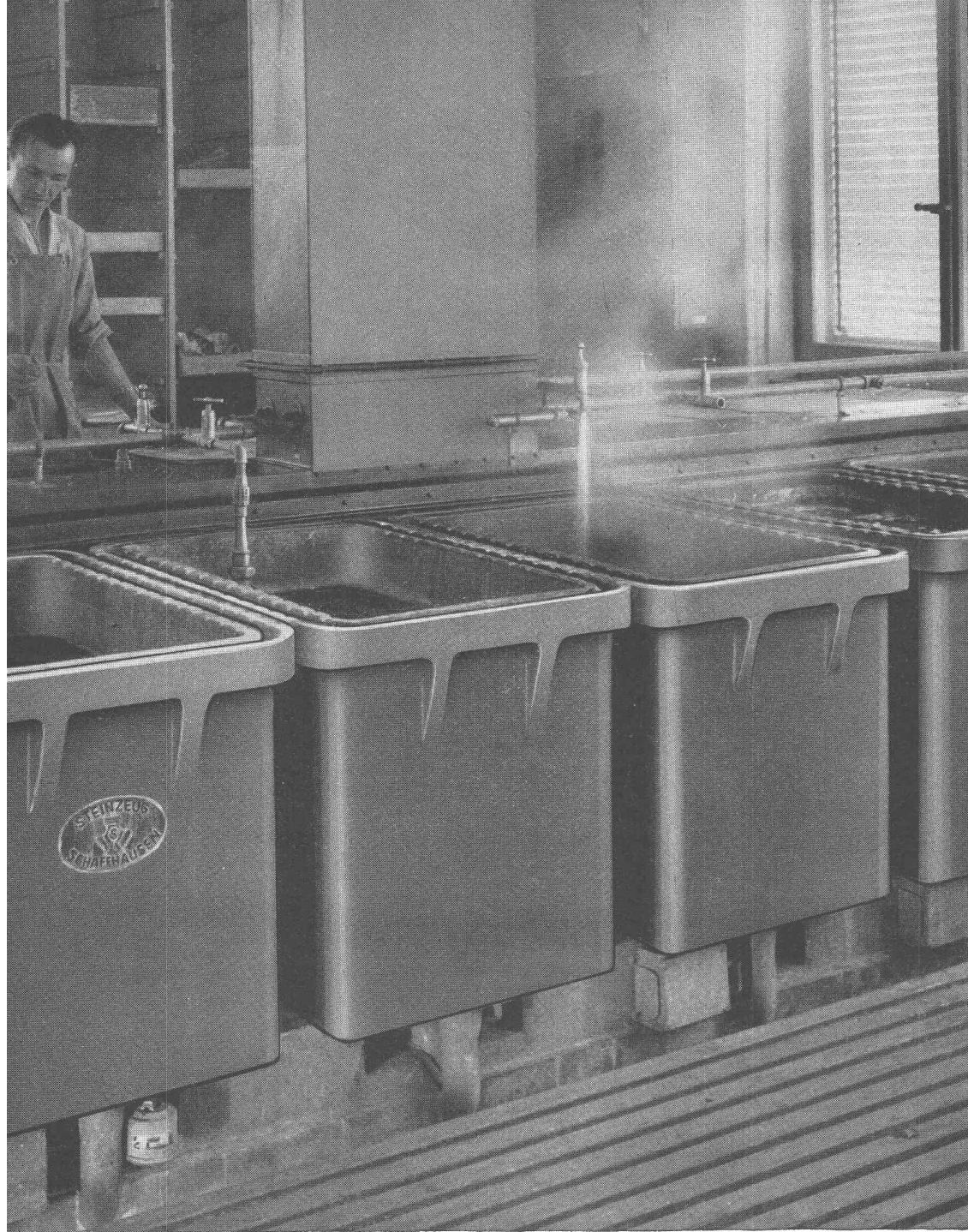

## Cuves et bassins anti-acides en grès vitrifié

Pour laboratoires d'analyses  
chimiques, d'usines,  
d'imprimeries, etc.

Pour ces installations, le grès  
vitrifié offre le maximum de qua-  
lités.

Le grès vitrifié résiste en effet à  
tous les acides, même concentrés.  
Il est insensible aux chocs ther-  
miques jusqu'à 100°.

Sa surface vitrifiée, très lisse, em-  
pêche toute formation de dépôts,  
de champignons ou de mousses.

### Quelques références en Suisse romande :

Hôpital Nestlé, Lausanne

Bâtiment des Recherches Horlo-  
gères, Neuchâtel

Ebauches S.A., Neuchâtel

Métaux précieux S.A., Neuchâtel

Héliographia S.A., Lausanne

Flückiger & Cie, fabrique de ca-  
drans, Saint-Imier

Buffet de la Gare CFF, Lausanne

Institut pathologique, Lausanne

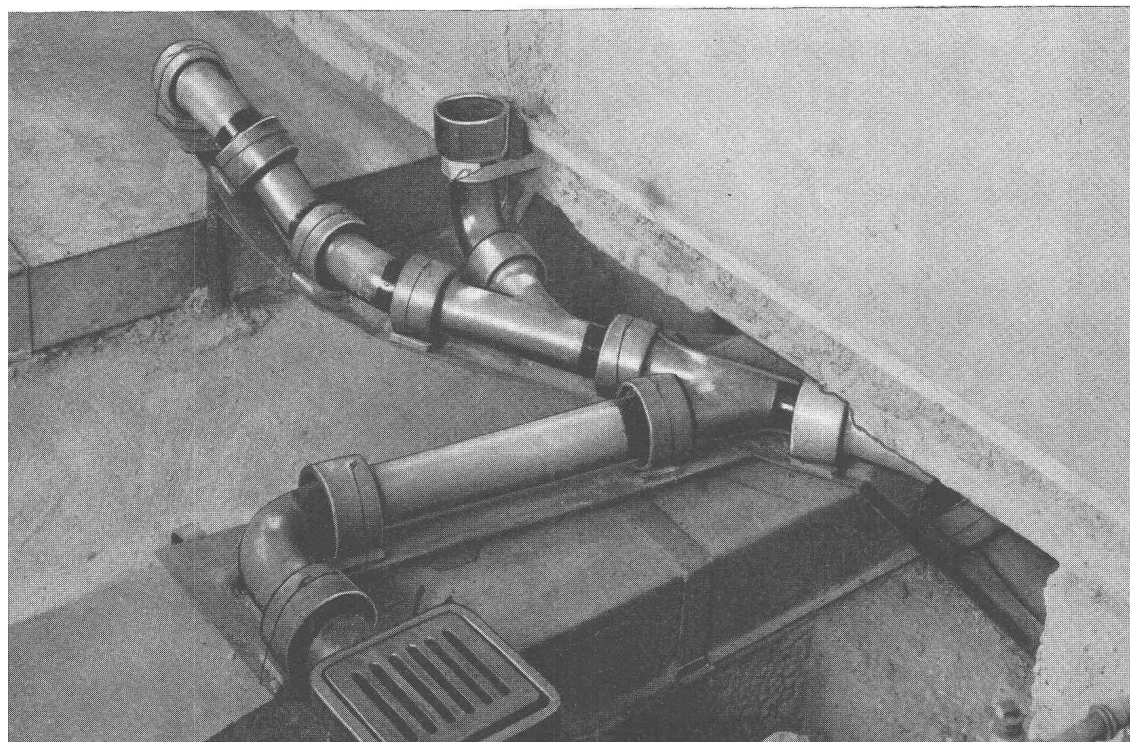

### Tuyaux en grès vitrifié pour canalisations

Caniveaux, grilles siphoides et  
siphons de toutes espèces, pré-  
sentant les mêmes avantages que  
les bassins. Aucune dilatation  
n'est à craindre.

# GÉTAZ ROMANG ÉCOFFEY

# Sécurité totale pour tous étanchements



## **SIKA**

hydrofuge à prise normale  
ou rapide

## **PLASTIMENT-N**

augmente la résistance et la  
compacité du béton

## **PLASTOCRÈTE**

augmente la maniabilité  
et l'étanchéité du béton

## **IGAS**

mastic pour joints de  
dilatation

## **IGOL**

bitume en solution  
applicable au pinceau

## **FLEXOPLAN**

cartons bitumés durables

## **NOVIPLAST**

plaques de tissus bitumés

# **Gaspard Winkler+Cie**

FABRIQUE DE PRODUITS CHIMIQUES POUR LA CONSTRUCTION - ZURICH 48  
LAUSANNE - 14 B PLACE ST-FRANÇOIS - TÉL. (021) 232813 - BERNE (031) 85757

# DOCUMENTATION GÉNÉRALE

Extraits d'articles de revues suisses et étrangères reçues par le « Bulletin technique » et déposées à la Bibliothèque de l'École polytechnique de l'Université de Lausanne, Avenue de Cour 29, où elles peuvent être consultées.

N.B. — L'indice figurant en tête et à droite de chaque extrait est celui de la « Classification décimale universelle ».

## Sciences pures

**BT 2309** 539.167.3 : 551.49  
*Les traceurs radioactifs en hydrologie.* R. HOURS.  
 Houille blanche, 10 (1955) A, mai-juin, p. 264-274, 4 fig.

Etude du remplacement de certains traceurs colorés utilisés en hydrographie par des traceurs moins adsorbés dans le sol, dont est proposé le dosage par radio-activité. Les anions I<sup>-</sup> et Br<sup>-</sup>, « marqués » par leurs isotopes radioactifs <sup>131</sup>I (période 8 jours) et <sup>82</sup>Br (période 35 heures), conviennent très bien à cet usage. Valeur relative des différents traceurs. Les qualités propres aux traceurs radioactifs (sensibilité et spécificité du dosage, suppression pratique de l'empoisonnement du terrain au bout de quelques périodes) justifient, dans certains cas, la complication de leur emploi, dont l'extension est liée à la sélection d'isotopes à vie moyenne plus longue et à la mise au point d'un matériel de détection simplifié. — Bibliographie.

## Mécanique appliquée

**BT 2310** 621.499.4  
*Cycle de l'énergie nucléaire.* DIVERS AUTEURS.  
 Rev. Soc. royale belge Ing. Industriels, (1955) 2, fév., p. 55-97, 30 fig.

Quatre conférences relatives au problème de l'énergie nucléaire :  
 1. La Belgique et l'énergie atomique.  
 2. Physique et chimie des réacteurs nucléaires.  
 3. Quelques aspects techniques des réacteurs nucléaires.  
 4. Les relations entre l'énergie nucléaire et les techniques conventionnelles.

**BT 2311** 621.785.52  
*La chromisation des métaux ferreux.* J. BORGNON.  
 Technique moderne, 47 (1955) 12, déc., p. 493-499, 15 fig.

La cémentation par le chrome, ou chromisation, ne date que d'une quinzaine d'années, car elle a été retardée par les difficultés du travail à haute température. Une technique récente permet actuellement de chromiser n'importe quel métal ferreux, de l'acier extra doux à la fonte mécanique.

L'auteur en expose les principes et les résultats obtenus. Il indique les caractéristiques de la couche chromisée, puis traite des propriétés des pièces chromisées : propriétés mécaniques, résistance à l'oxydation à chaud. Il donne un aperçu du travail des pièces chromisées et termine par quelques applications : résistance à la corrosion atmosphérique, résistance aux produits chimiques, résistance à haute température, résistance à l'usure.

## Electrotechnique

**BT 2312** 621.316.718.5 : 621.248  
*Régulation de vitesse des groupes hydroélectriques. Analyse et recherche d'une constitution optimum.* L. PUN.  
 Bull. Soc. franç. Electr., Sér. 7, 5 (1955) 58, oct., p. 727-748, fig.

Méthode d'études des systèmes asservis linéaires et analyse des circuits de régulation à correcteurs classiques : conception et qualificatif principal d'un circuit de régulation, méthode gain-phase, circuits à corrections classiques. — Analyse des perfectionnements : effets du coup de bélier sur la stabilité, perfectionnement visant la vitesse ou le vannage, perfectionnements visant la pression de l'eau au vannage. — Recherche d'une constitution optimum : loi optimum de transfert du système (optimum temporel), technologie optimum de transfert du système (optimum spatial), proposition d'une constitution optimum du circuit de régulation.

Bibliographie.

**BT 2313** 621.315.212.4 : 621.395.44  
*Systèmes à courants porteurs sur paires coaxiales.* J. BAUER et J. VALLOTON.  
 Bull. techn. PTT, 33 (1955) 9, 1<sup>er</sup> sept., p. 337-368, 33 fig.

Exposé des éléments essentiels utilisés dans un système de téléphonie multiple à courants porteurs sur paires coaxiales en câbles (960 voies téléphoniques dans la bande de 60 à 4028 kHz). Description des câbles coaxiaux et des amplificateurs intermédiaires, puis des équipements nécessaires pour les modulations de voies, de groupes primaires et secondaires. Commentaires sur les équipements de transfert et de surveillance, ainsi que sur l'alimentation en courants porteurs.

Bibliographie.

## Régulation automatique du chauffage central, sensible aux variations atmosphériques

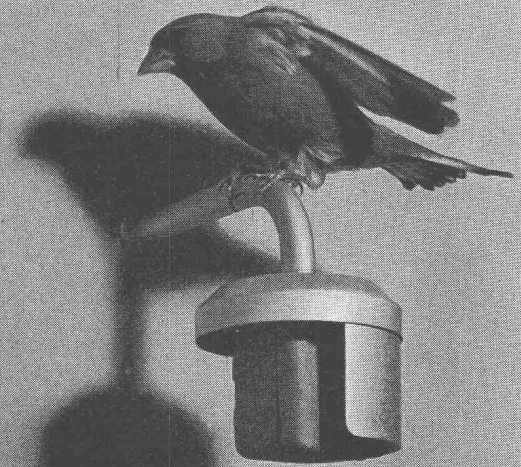

Maintient une température ambiante constante, indépendante des variations de température extérieure, du vent, du rayonnement solaire etc.

L'appareillage SIGMA est amorti en peu de temps.  
 Economie de combustible de 10 à 15 %.

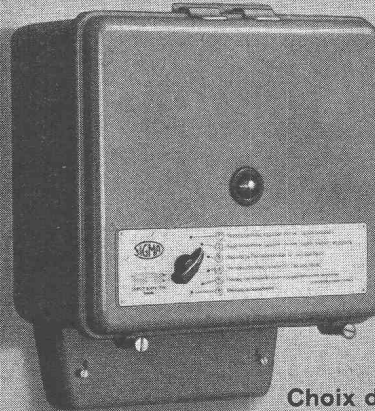

### Choix de programmes des plus simples

- ① Température ambiante normale de jour, réduite de nuit
- ② Température ambiante normale de jour, chauffage déclenché de nuit
- ③ Température ambiante réduite de jour et de nuit
- ④ Température ambiante normale de jour et de nuit
- ⑤ Régler la température de l'eau chaude au thermostat de chaudière
- ⑥ Chauffage déclenché

In 2905f

**LANDIS & GYR SA. Zoug**

# DOCUMENTATION GÉNÉRALE

## Génie

**BT 2314** 625.7/8 (6)  
*La route dans les Territoires français d'Outre-mer.*

DIVERS AUTEURS.

Techn. moderne-Constr., 10 (1955) 9, sept., p. 305-436, fig.  
 Modernisation des réseaux routiers. — Procédés de lutte contre la tôle ondulée des routes en terre et pistes latéritiques. — *Afrique occidentale française* : Fonds routier de l'A.O.F. — Rentabilité comparée des routes en pays tropical sec. — Laboratoires de sols, problèmes dans la région de Dakar. — Entretien mécanique des routes en terre. — Route Bamako-Ségou. — Route Togo-Nigéria. — Chaussées en sol-ciment. — Chaussées en tout-venants latéritiques revêtus d'un tapis bitumineux mince. — Chantier d'enrobés denses. — *Afrique équatoriale française* : Stabilisation des couches de roulement. — Construction de la route Brazzaville-Kinkala. — Deux expériences de chaussées en sol-bitume. — *Cameroun* : Fonds routier. — Utilisation des latérites pour routes bitumées. — Construction de la route Douala-Edéa. — Route Bonabéri-Loum. — *Madagascar* : Projet de fonds d'investissement routier. — Route Tananarive-Majunga.

## Chimie industrielle

**BT 2315** 666.97 : 627.825.7 (494)  
*Quelques considérations à propos de l'étude des bétons du barrage de Mauvoisin.*

O. RAMBERT et C. RACINE.

Bull. techn. Suisse rom., 82 (1956) 6, 17 mars, p. 77-93, 18 fig.

Exposé des expériences faites jusqu'ici sur ce vaste chantier grâce à la mise au point et au contrôle suivi du béton :

Choix des matériaux, agrégats et ciment. Choix des éprouvettes et leur influence sur les résultats d'essai. Choix des compositions pour le bétonnage au chantier. Adjuvants. Granulométrie du sable. Influence de liants spéciaux.

## Industries diverses

**BT 2316** 677.521  
*Propriétés mécaniques des fils de verre utilisés dans les stratifiés.*

A.-KH. IABLOKOFF.

Recherche aéronautique, (1955) 48, nov.-déc., p. 39-49, 20 fig.

Les tissus de verre imprégnés ont pris, depuis quelque temps, une large extension industrielle, plus particulièrement dans le moulage de pièces importantes, à surface gauche ou réglée : cellules d'avions, carrosseries de voitures, embarcations, etc.

Les stratifiés verre-résine possèdent une armature de tissu de verre dont les fils de base, composés d'environ 200 fibrilles élémentaires, déterminent les caractéristiques mécaniques en traction. L'étude des fils de base, notamment de leur module d'élasticité apparent, permet de proposer des améliorations sensibles dans leur fabrication.

## Construction, Architecture

**BT 2317** 699.844 : 534.837  
*L'isolation rationnelle des grandes machines de précision.*

I.-E. KATEL.

Mém." Soc. Ing." Civils France, 109 (1956) 1, janvier-février, p. 23-33, 21 fig.

L'isolation antivibratile des machines de précision, comme les rotatives, rectifieuses, métiers à tricoter, et en général des machines de grandes dimensions, est un problème très délicat. Même les machines parfaitement équilibrées peuvent transmettre des vibrations, comme suite à la résonance qui se produit si la vitesse des machines coïncide avec la fréquence propre d'une partie quelconque du bâtiment, où elles sont installées.

L'auteur cite quelques exemples caractéristiques montrant les mesures prises pour lutter contre le bruit susceptible d'être provoqué par de telles machines.

Bibliographie.

**BT 2318** 725.4 (44)  
*Constructions industrielles (IV).* DIVERS AUTEURS.  
 Architecture française, 16 (1955) 155-156, p. 1-91, fig.

Numéro thématique consacré à l'architecture industrielle française et présentant de nombreuses réalisations récentes, ainsi que quelques projets : usines, fabriques, centrales électriques, laboratoires, centres de recherche, coopératives laitières, coopératives de fruits et légumes, chais de vins, imprimeries, etc.

## Divers

**BT 2319** 613.62  
*La prévention des maladies professionnelles.* S.-E. NICOLET.  
 Industrielle Organisation, 25 (1956) 1, p. 11-14.

La prévention des maladies et des intoxications professionnelles se fonde sur les sept principes suivants que l'auteur examine successivement :

1° connaissance du risque ; 2° élimination du risque ; 3° hygiène des emplacements de travail ; 4° protection et hygiène individuelles ; 5° diminution de l'exposition au risque ; 6° examens médicaux ; 7° éducation de la sécurité.

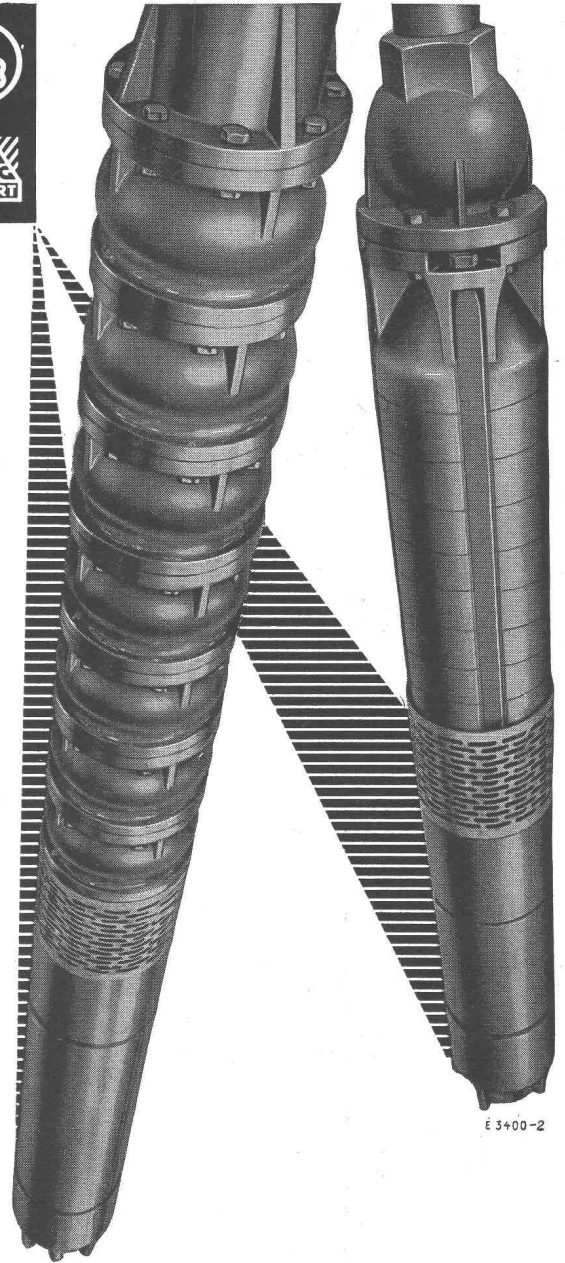

E 3400-2

**GROUPES MOTO-POMPES IMMERGÉS**

pour débits jusqu'à 1200 m<sup>3</sup>/h  
 et hauteurs de refoulement jusqu'à 200 m  
 Moteurs d'entraînement jusqu'à 600 CV

BUREAU DE VENTE

**KSB ZURICH SA**  
 BECKENHOFSTRASSE 72 TÉLÉPHONE (051) 282518

### Le chrome dur - plus dur, bien moins vite usé que l'acier!

En appliquant la technique du chromage dur, KERN donne à ses compas de précision un standard de qualité encore inconnu. Grâce au chromage dur, KERN dépasse aujourd'hui largement la plus grande résistance à l'usure que l'on ait obtenue jusqu'ici. Votre nouveau compas KERN ne connaîtra ni rouille, ni oxydation, ni ternissure... conservera pratiquement son éclat de neuf.

Compas de précision **chromés dur - une qualité KERN encore meilleure... au même prix!**

En vente dans les commerces de la branche.

KERN & CIE. SA. AARAU fondés en 1819

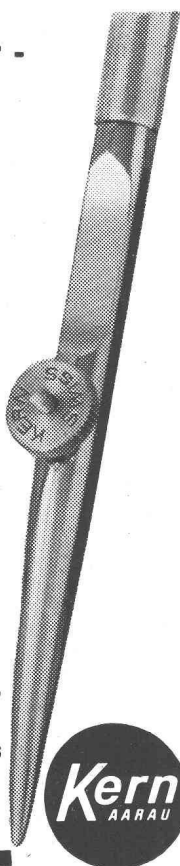

**BREVETS D'INVENTION**  
MARQUES - MODÈLES - EXPERTISES  
TRADUCTIONS

## EDMOND LAUBER

Ingénieur diplômé de l'Ecole Polytechnique Fédérale

Ancien ingénieur chef-constructeur de la Société Alsacienne de Constructions Mécaniques, à Belfort

Ex-professeur au Technicum du Locle

Membre de la Société Suisse de Chronométrie et de la Société Chronométrique de France

**RENDEZ-VOUS SUR PLACE**

2, rue de l'Ecole de Chimie GENÈVE Tél. (022) 25 31 88



# OTTO FISCHER SA ZURICH 5

SIHLQUAI 125 TÉL. (051) 42 33 11

*Articles  
électrotechniques  
en gros*

## COOPÉRATIVE DES OUVRIERS DU BATIMENT

# COBAL

BEAULIEU 11

LAUSANNE

Téléphone 22 19 17

Carnets de dépôt 4½ %

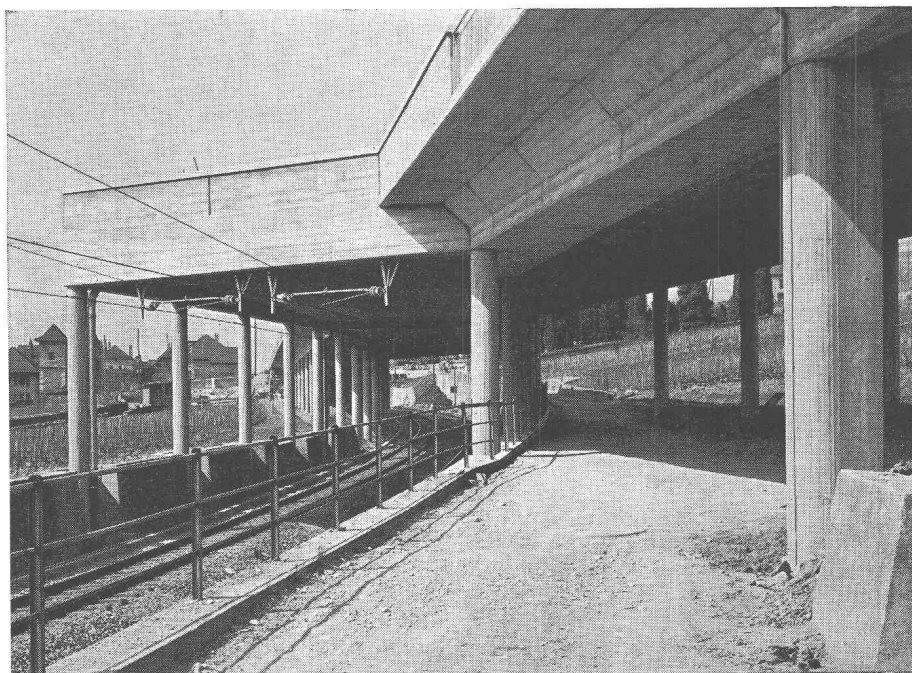

**Génie civil**  
**Béton armé**  
**Maçonnerie**  
**Gypserie**  
**Peinture**

Pont de Cully





5 compresseurs « ROTASCO » pour la réfrigération  
les entrepôts frigorifiques

# ESCHER WYSS

## ZURICH

*Nos spécialités :*

- Turbines hydrauliques**
- Pompes**
- Conduites forcées**
- Hélices marines à pas variable**
- Turbines à vapeur**
- Chaudières à vapeur et réservoirs**
- Turbo-compresseurs et ventilateurs à hélice**
- Installations d'évaporation**
- Pompes à chaleur**
- Machines frigorifiques**
- Essoreuses pour l'industrie**
- Produits de fonderie**

*Représentant à Lausanne :*

**J. MAYENFISCH, Ing. EPZ, 6 av. Druey**

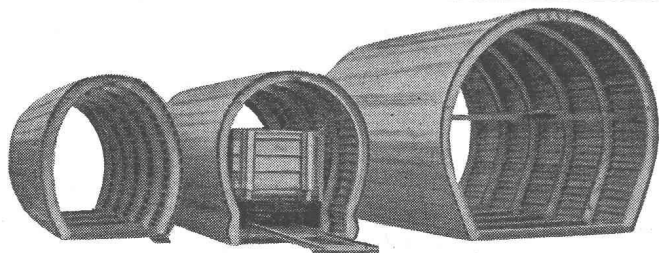

## COFFRAGE CINTRÉ

EN ALLIAGE LÉGER

économise jusqu'à 50 % de main-d'œuvre

Le coffrage **Aeberli** se distingue par sa construction robuste et par sa grande simplicité. Le montage très facile et sûr de ses éléments, grâce à leur faible poids, permet de réaliser des économies considérables. Leur légèreté diminue les risques d'accidents. Les parois bétonnées sont irréprochables, car les cloisons lisses du coffrage **Aeberli** se juxtaposent naturellement.

**Alb. Aeberli** Zurich 38

ATELIERS DE CONSTRUCTION

Albisstrasse 62 Tél. (051) 45 13 28



ESCALIER MOBILE  
BREVETÉ

UN MAXIMUM  
D'AVANTAGES

UN MINIMUM  
D'ESPACE

**E. FELDMANN & FILS, Lyss (Be)**

Téléphone (032) 8 41 84

ou **W. BAUER, Chs Monnard 1, Lausanne**

Téléphone (021) 22 40 97

COMPTOIR SUISSE, Halle 9, Stand 923

PAPETERIE de **S<sup>t</sup> LAURENT**  
*Charles Krieg*  
LAUSANNE

TÉL. 23 55 77

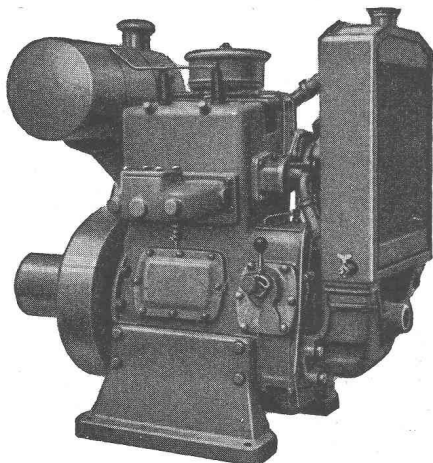

*Le spécialiste lui donne la préférence...*

**MOTEUR DIESEL** de qualité supérieure 8-25 CV

**SMM**  
USTER

stationnaire et mobile — robuste et économique

■ PRIX FAVORABLES — LIVRAISON RAPIDE ■

Demandez nos propositions et la visite non obligatoire de notre représentant

**Fabrique de Broches, Moteurs et Machines S. A.**  
**USTER-Zurich** Tél. (051) 96 91 23

# PROTECTION EFFICACE ET CONSERVATION DU BOIS

NON CORROSIF

Non toxique



- Détruit radicalement les insectes nuisibles du bois (capricornes des maisons, larves, vrillettes), champignons
- Extermination absolue des microbes
- Empêche la pénétration des parasites dans le bois

Agence générale pour la Suisse de la SOLIGNUM Ltd., Londres

## LILY OIL COMPANY S. A.

MORGES

Tél. (021) 7 25 77

# Jacques Micheli Ing. électr. dipl. E. P. F.

- Conseil en propriété industrielle

- Brevets d'invention
- Marques de fabrique
- Dessins et modèles

Rue Diday 12 - Genève

Téléphone 24 22 70

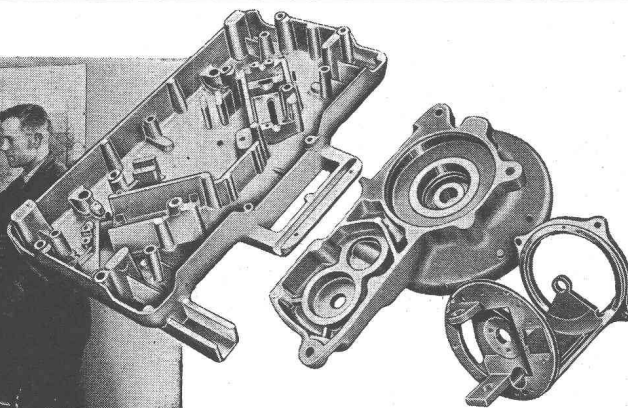
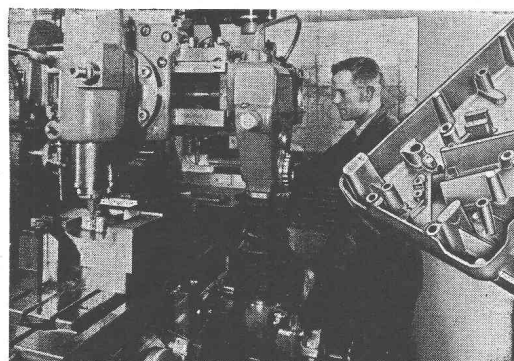

## INCA

Nous disposons non seulement de plus de 30 ans d'expérience, mais aussi de personnel technique et d'ouvriers expérimentés et de machines des plus modernes dans nos départements de fabrication et dans notre laboratoire de recherche et de contrôle. Soumettez-nous donc les problèmes qui vous intéressent et nous nous ferons un plaisir de vous conseiller sans aucun engagement de votre part.

FONTE SOUS PRESSION · MATRIÇAGE A CHAUD · FABRICATION D'APPAREILS

## INJECTA SA

Taufenthal / Aarau (064) 3 82 77

MANUFACTURE DE GLACES ET VERRES  
**TURUVANNI S.A.**

LAUSANNE, 10-12 BOUL<sup>D</sup> DE GRANCY  
 TEL. 26 32 73



VERRES ET GLACES DE SÉCURITÉ

# ARETOR

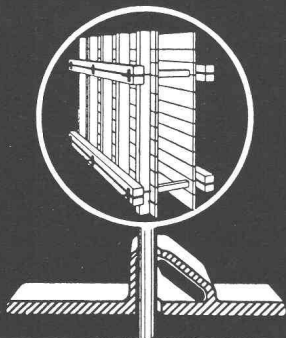

## L'APPAREIL ROBUSTE ET PRATIQUE POUR SERRER LES COFFRAGES

- Maniement simple et bon marché
- Achat unique - pas d'usure
- Avec ARETOR, on emploie de simples barres de fer rond
- Avec ARETOR, sûreté absolue ; plus la pression est grande, plus l'effet de l'appareil augmente.

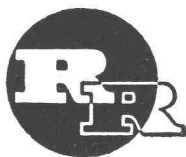

Vente exclusive :

### R. RIGLING & CO

Tél. (051) 46 82 25

Zürich-Oerlikon

Leutschenbachstr. 44

## ASCENSEURS

MONTE-CHARGE / MONTE-PLATS

## MOTEURS ÉLECTRIQUES

EN TOUS GENRES

ASCENSEURS ET MOTEURS

### « SCHINDLER »

HAUBRUGE & Cie - LAUSANNE

Rue J.-J. Cart 8 - Tél. 26 44 67

# DUPUIS & C<sup>IE</sup>

photogravure

CLICHÉS DESSINS PHOTOS

Lausanne

Cheneau-de-Bourg 3

Tél. 23 39 23

## Installations de manutention

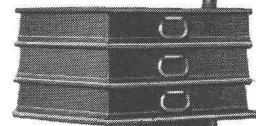

Convoyeurs aériens

Transporteurs à bande / à plateaux / à vis  
à rouleaux / à benne / etc.

Élévateurs de toutes sortes

# OEHLER AARAU

Usines métallurgiques Oehler & Cie. SA. Aarau ☎ 064/22522



TRADE MARK



**DECOLLETAGE S.A.**  
SUISSE - SUIZA **GRENCHE** SWITZERLAND

**ALUCROM**

La peinture de base antirouille universelle se distingue par sa résistance exceptionnelle aux intempéries, la chaleur et les réactions chimiques. Avantageux par sa dureté et son adhérence.

**bacher**  
BACHER S.A. REINACH - BALE

**COURROIES TRAPÉZOÏDALES**

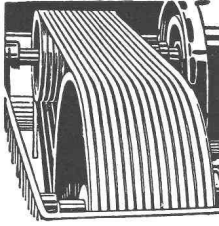

Poulies à gorges  
Courroies de transmission en cuir et caoutchouc  
Rubans transporteurs  
Agrafes pour courroies  
Articles techniques

**ADOLF SCHLATTER S. A., ZURICH**  
Stampfenbachstrasse 73 Tél. (051) 26 17 86

**TURBINES  
HYDRAULIQUES**

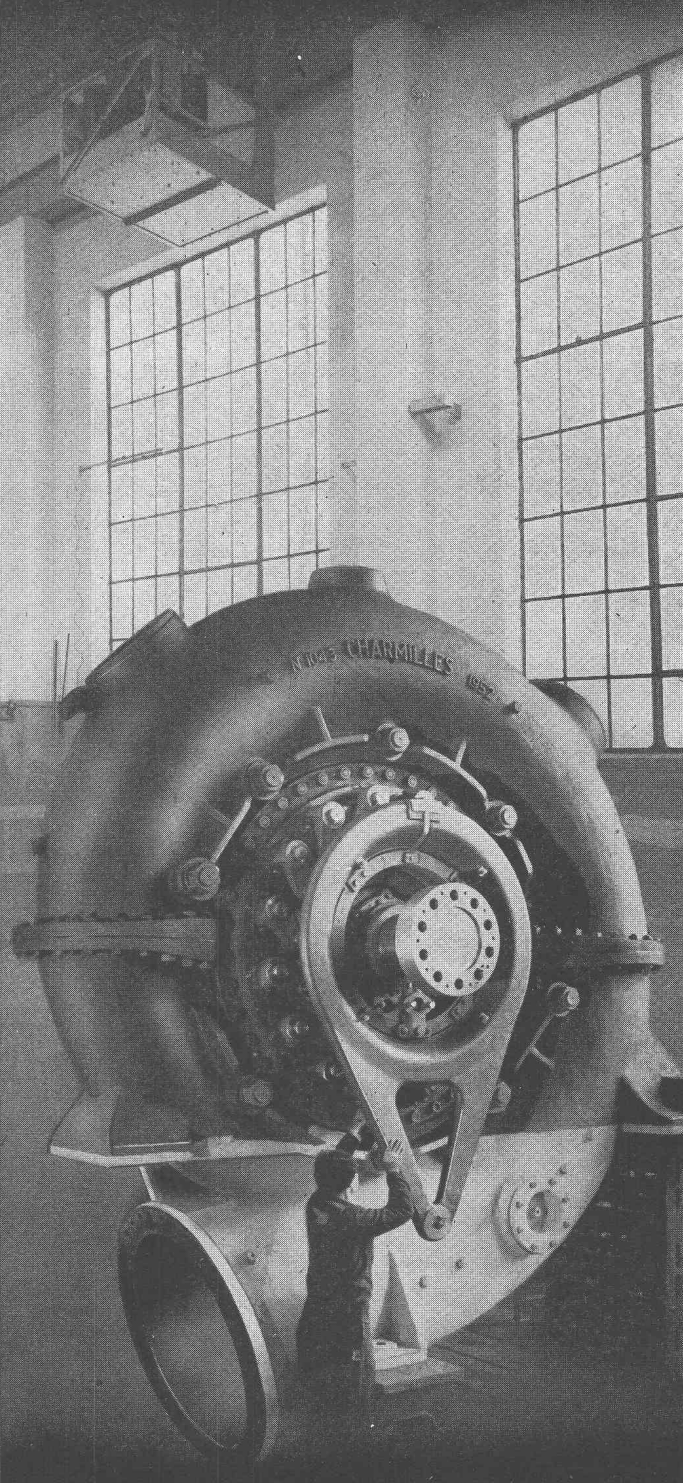

**CHARMILLES**  
ATELIERS DES CHARMILLES S.A.  
GENÈVE

ETAT DE VAUD

# Concours d'architecture

L'Etat de Vaud ouvre un concours de projets pour l'étude des plans d'un groupe scolaire et d'une école cantonale des beaux-arts et d'art appliqué à l'avenue de l'Elysée, à Lausanne.

Le concours est réservé

- a) aux architectes vaudois quelle que soit leur résidence ;
- b) aux architectes suisses, actuellement domiciliés dans le canton de Vaud, et cela, depuis un an au moins.

Les documents nécessaires peuvent être obtenus au **Service des bâtiments de l'Etat, place du Château 6, à Lausanne**, dès le 3 septembre 1956. Plans de situation et programme contre versement d'une somme de 10 fr., la maquette contre versement de 50 fr., ou par poste contre remboursement, sur demande écrite.

Délai pour le dépôt des projets : **le 16 février 1957 à 12 h.**

Lausanne, le 25 août 1956.

**Département des travaux publics.**

Entreprise de travaux publics et de construction de routes cherche

## INGÉNIEUR

diplômé, de langue maternelle française, 30-35 ans, ayant quelque expérience des chantiers, pour s'occuper spécialement des revêtements et de la construction des routes. Activité indépendante et stable pour personne ayant de l'initiative et de l'entregent. Entrée en fonction à convenir.

Faire offres manuscrites, avec curriculum vitae, copies de certificats et prétentions de traitement sous chiffre **PX 38 835 L** à **Publicitas, Lausanne.**

## Technicien ou jeune ingénieur

est demandé par importante entreprise de bâtiments et travaux publics de Genève. Place stable.

**Offres manuscrites**, avec âge, références, prétentions, curriculum vitae, sous chiffre **AS 81 183 L**, aux **Annonces Suisses S. A., « ASSA », Lausanne.**

## Technicien- dessinateur

en béton armé et génie civil

**Place stable**, poste de confiance, activité indépendante avec participation intéressante aux revenus, dans bureau de Lausanne, libre de suite ou à convenir.

**Exigences:** Pratique de plusieurs années, **calcul du béton armé**, capable de travailler seul (projets, soumissions, exécution, chantiers).

Offres manuscrites, curriculum vitae, références et photo récente sous chiffre **PD 38786 L** à **Publicitas, Lausanne.**

Nous cherchons  
pour notre **Département de vente**

## 2 INGÉNIEURS- ÉLECTRICIENS

possédant parfaitement les langues française et allemande (connaissance de la langue anglaise pour l'un des deux).

Faire offres à la **S. A. des Ateliers de Sécheron, Genève**, en joignant photographie, copies de certificats et curriculum vitae, et en indiquant prétentions de salaire.

Nous engageons pour entrée immédiate ou date à convenir

## Dessinateur- Constructeur

ayant quelques années d'expérience dans la construction d'outillages d'étampage et de posages d'usinage.

Connaissance de la langue allemande indispensable. Place d'avenir pour candidat capable de prendre des responsabilités.

Les offres manuscrites, accompagnées du curriculum vitae, des copies de certificats et d'une photo sont à adresser à la **Direction des**

**Usines THÉCLA S. A., Saint-Ursanne**

## RÉCUPÉRATION INDUSTRIELLE

DÉMONTAGE A FORFAIT DE TOUTES INSTALLATIONS  
VIEUX MÉTAUX, FERRAILLES & FONTES EN GROS  
MATÉRIEL INDUSTRIEL D'OCCASION

# JOSEPH ABBÉ

CAROUGE - GENÈVE

TÉL. 25 63 93

**STAHLBAU  
LAIS & BASEL**

Wir suchen einen

## INGENIEUR

**für Stollenbaumaterial  
und Spezialkonstruktionen**

Vielseitige und interessante Tätigkeit (Kundenberatung, Ausarbeitung von Projekten und Offerten, Durchführung von Konstruktionsaufträgen). Erforderlich sind:

Bauplatzerfahrung, maschinentechnische und konstruktionstechnische Fähigkeiten, sowie wenn möglich Französisch- und Englischkenntnisse.

Bewerbungen erbeten mit handschriftlichem Lebenslauf, Foto und Angabe der Eintrittsmöglichkeit. Diskretion zugesichert.

On cherche

## INGÉNIEUR ÉLECTRICIEN

ou éventuellement

## technicien électricien

pour un bureau se trouvant à Zurich.

**Rayon d'activité:** conseils techniques, courant fort et haute fréquence. Rédaction de rapports et d'articles concernant tout le rayon de l'électricité. Situation intéressante pour le développement d'un jeune ingénieur ou technicien.

**Nous exigeons:** caractère intègre et loyal, initiative et entregent. Langue maternelle française, bonnes connaissances de l'allemand et si possible de l'anglais.

Situation stable et bien rétribuée. Entrée à convenir.

Faire offres manuscrites avec curriculum vitae, photographie et copies de certificats, sous chiffre **AS 81 177 L**, aux **Annonces Suisses S. A., « ASSA », 2, place Bel-Air, Lausanne.**

Atelier d'architecture cherche

## 1 ARCHITECTE 1 TECHNICIEN 1 DESSINATEUR

pour études, devis et chantier. Travaux intéressants dans le Jura. Entrée immédiate ou à convenir.

Faire offres avec curriculum vitae, certificats, références et prétentions de salaire à **Etienne-E. Bueche**, architecte S.I.A., **Saint-Imier**, rue P.-Charmillot 8.

## ECOLE POLYTECHNIQUE FÉDÉRALE

Les deux chaires suivantes sont à repourvoir au 1<sup>er</sup> avril 1957 :

### Chaire de professeur ordinaire pour les installations électriques

(Construction et exploitation des installations de production, de distribution et de consommation d'électricité.)

### Chaire de professeur pour la construction des machines électriques

(Calcul et construction de machines, de transformateurs et d'appareils électriques.)

L'enseignement à donner sera exactement délimité d'entente avec les candidats dont la nomination sera envisagée.

Les personnes intéressées sont invitées à adresser leurs offres de services avec curriculum vitae et publications scientifiques éventuelles jusqu'au 25 septembre 1956 au plus tard, au président du Conseil de l'Ecole polytechnique fédérale, à Zurich, qui fournit sur demande des informations complémentaires.

On cherche pour tout de suite ou date à convenir

## Mécaniciens Tourneurs Outils

Travail intéressant. Offres avec copies de certificats et prétentions de salaire. Eventuellement, se présenter personnellement chez :

**MASCHINENFABRIK GRÄNICHEN A.G., Gränichen.**

Réceptiers — Appareils — Tuyauteries — Revêtements  
en **grès garanti anti-acide**

- Grès chimique** résistant aux acides.
- Embrachite** garanti résistant aux variations de températures jusqu'à 100° C.
- Thermosile** à haute conductibilité thermique.
- Porcelaine** et **Embrite** pour isolateurs à haute résistance électrique et mécanique pour l'industrie électrique.
- Grès ordinaire** pour le bâtiment et l'agriculture.

**FABRIQUE DE GRÈS D'EMBRACH S. A.**  
**EMBRACH (ZH)**

Tél. (051) 96 23 21

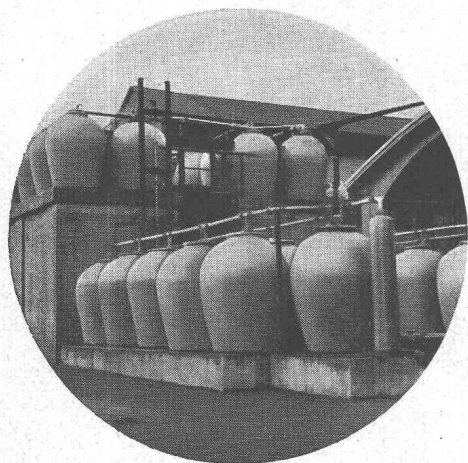

Bibliothèque des Eds.  
Polytechnikums  
ZÜRICH

**ED. AERNI-LEUCH**  
**BERNE**

# PAPIERS

**CALQUES**  
**MILLIMÉTRÉS**  
**HÉLIOGRAPHIQUES**

**BREVETS d'INVENTION**

*la plus ancienne maison de Suisse :*

**Dériaz, Kirker & C<sup>ie</sup>**  
Genève  
14 rue du Mont-Blanc

**FONDERIE**

**PAUL PERRET & C<sup>ie</sup> S. A.**  
Sébeillon 4 — Tél. (021) 24 48 48



Toutes pièces pour le bâtiment et le génie civil en **FONTE GRISE, BRONZE, LAITON, PÉRALUMAN**, etc. - Sablage

**LAUSANNE**

**VENTILATION S. A.**  
**STÄFA**

Spécialiste dès 1890  
Tél. (051) 930136

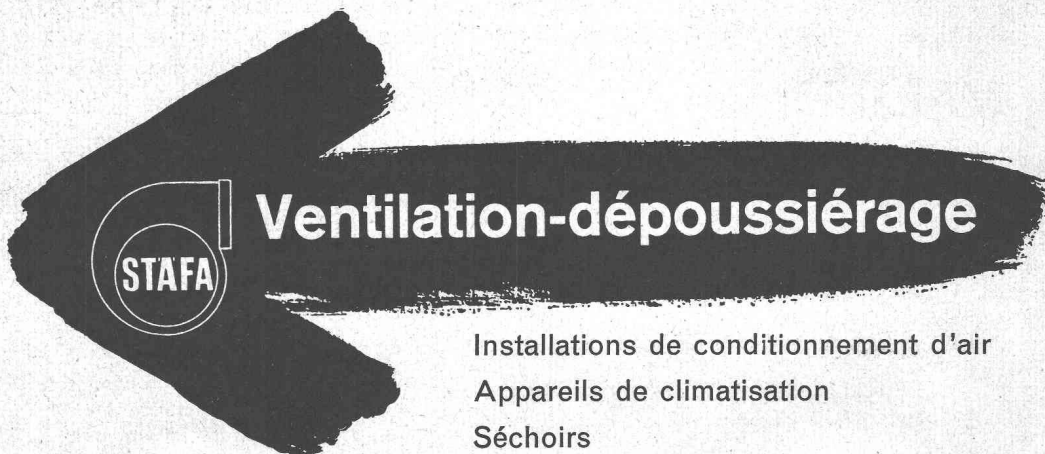

Installations de conditionnement d'air  
Appareils de climatisation  
Séchoirs