

Objektyp: **Advertising**

Zeitschrift: **Bulletin technique de la Suisse romande**

Band (Jahr): **80 (1954)**

Heft 12

PDF erstellt am: **26.09.2024**

Nutzungsbedingungen

Die ETH-Bibliothek ist Anbieterin der digitalisierten Zeitschriften. Sie besitzt keine Urheberrechte an den Inhalten der Zeitschriften. Die Rechte liegen in der Regel bei den Herausgebern.

Die auf der Plattform e-periodica veröffentlichten Dokumente stehen für nicht-kommerzielle Zwecke in Lehre und Forschung sowie für die private Nutzung frei zur Verfügung. Einzelne Dateien oder Ausdrucke aus diesem Angebot können zusammen mit diesen Nutzungsbedingungen und den korrekten Herkunftsbezeichnungen weitergegeben werden.

Das Veröffentlichen von Bildern in Print- und Online-Publikationen ist nur mit vorheriger Genehmigung der Rechteinhaber erlaubt. Die systematische Speicherung von Teilen des elektronischen Angebots auf anderen Servern bedarf ebenfalls des schriftlichen Einverständnisses der Rechteinhaber.

Haftungsausschluss

Alle Angaben erfolgen ohne Gewähr für Vollständigkeit oder Richtigkeit. Es wird keine Haftung übernommen für Schäden durch die Verwendung von Informationen aus diesem Online-Angebot oder durch das Fehlen von Informationen. Dies gilt auch für Inhalte Dritter, die über dieses Angebot zugänglich sind.

Ein Dienst der *ETH-Bibliothek*
ETH Zürich, Rämistrasse 101, 8092 Zürich, Schweiz, www.library.ethz.ch

<http://www.e-periodica.ch>



BULLETIN TECHNIQUE DE LA SUISSE ROMANDE

SOMMAIRE

LA SUPPRESSION DU PASSAGE A NIVEAU DE TERRITET —
QUELQUES RÉALISATIONS DE LA SOCIÉTÉ NATIONALE DES
CHEMINS DE FER FRANÇAIS — NÉCROLOGIE — BIBLIOGRAPHIE
— LES CONGRÈS — SERVICE DE PLACEMENT — DOCUMEN-
TATION GÉNÉRALE — DOCUMENTATION DU BATIMENT —
INFORMATIONS DIVERSES



Tableau d'émission des deux installations de télécommande centralisée du réseau
des entreprises électriques de la ville d'Aarau.

Voir page 204 du présent numéro.

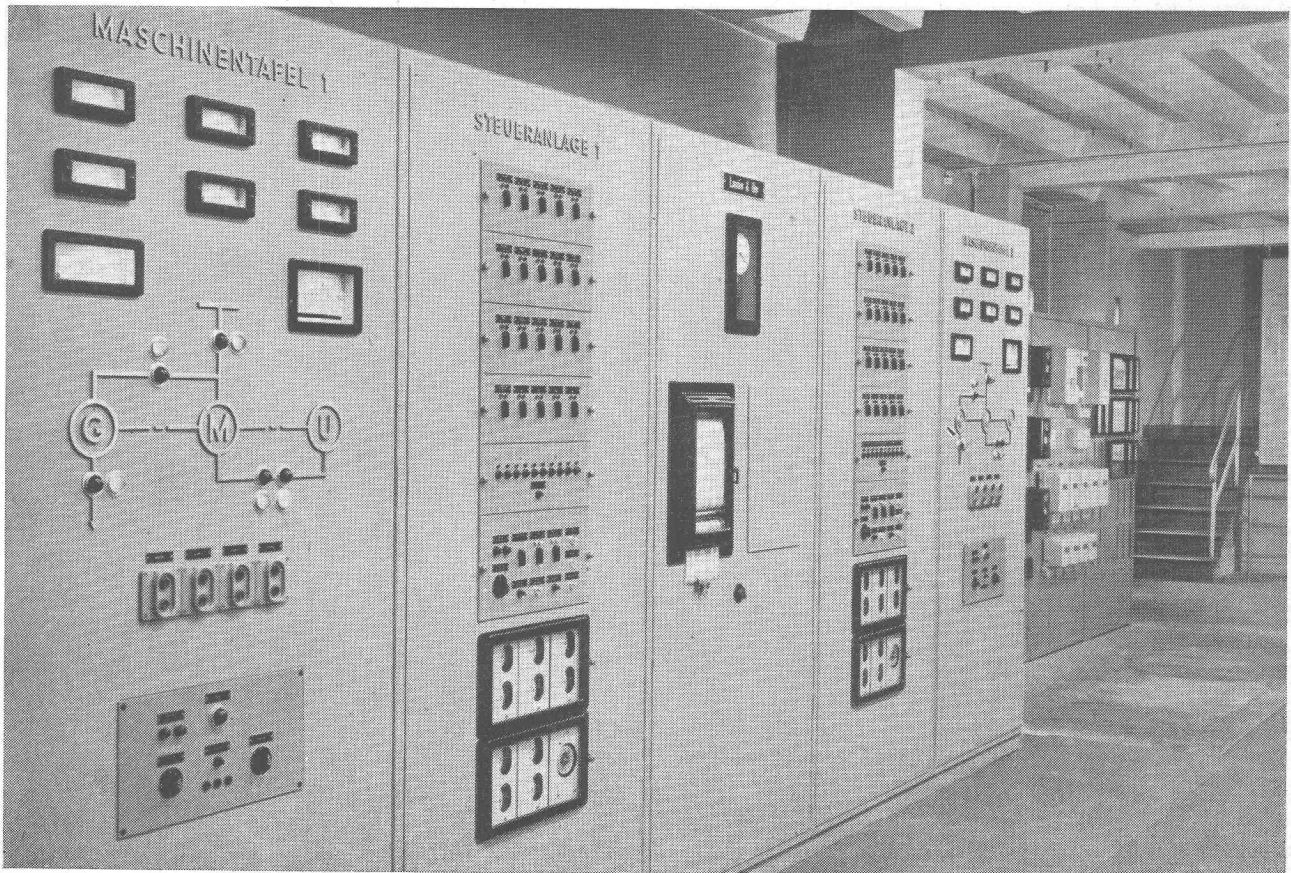
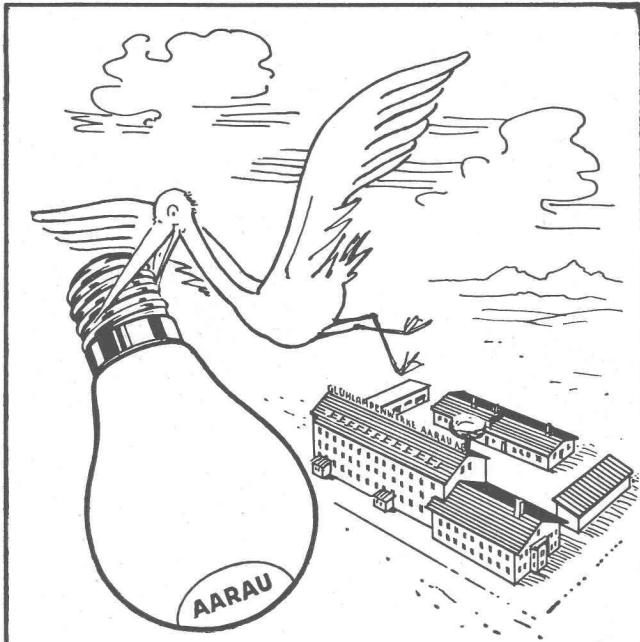

**Elle apporte
un enfant sans soucis!**

USINES DE LAMPES ÉLECTRIQUES AARAU S. A. AARAU

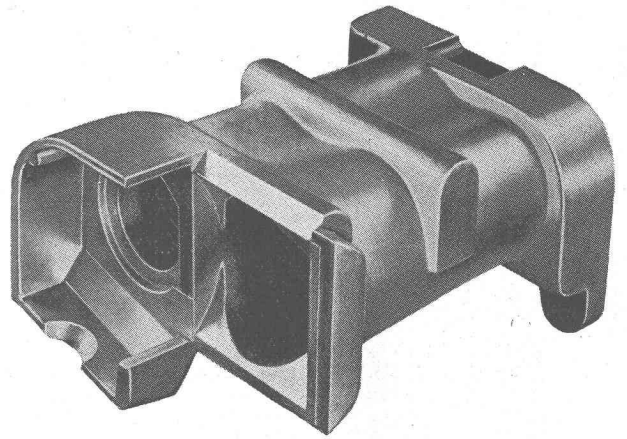

MÉTAL LÉGER

50 années d'expérience

Fonte au sable ou en coquilles

Fonderies : Tél. Gontenschwil (064) 6 53 42

Tôles, bandes, disques
profilés, tubes, fils
Pièces pressées à chaud

Tél. Menziken
(064) 6 16 21

ALUMINIUM S. A. MENZIKEN

(ARGOVIE)

4357

ACOMA haute fréquence
La machine pour façonner les roues de turbines

Catalogue sur demande

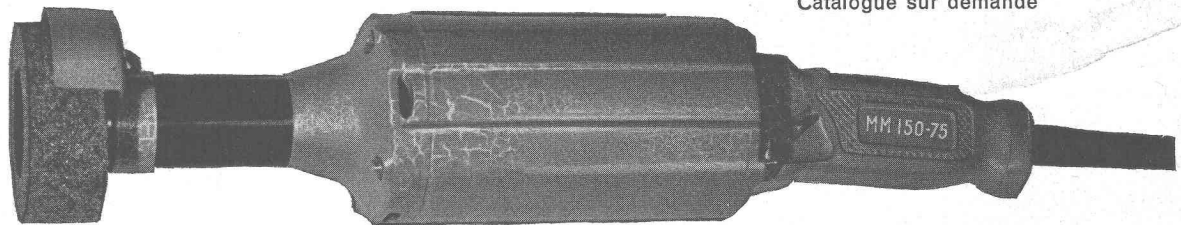

Ateliers REYMOND FRÈRES & C^{ie} S. A., Châtelaine - GENÈVE

**ED. AERNI-LEUCH
BERNE**

PAPIERS

**CALQUES
MILLIMÉTRÉS
HÉLIOGRAPHIQUES**

Les transmissions **RENOLD**

complètes et normalisées

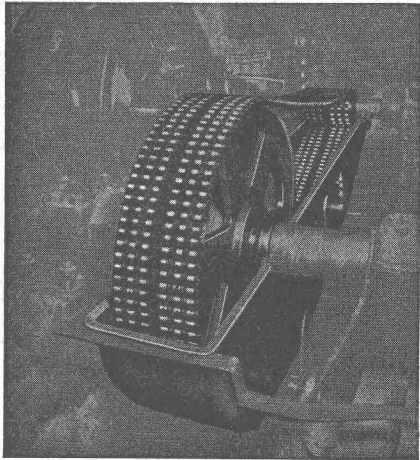

Durabilité - Sécurité - Marche souple

Entr'axes rapprochés - Largeurs minimales - Rendement élevé

En stock chez:

W. EMIL KUNZ - ZURICH 27

Gotthardstr. 21 - Tél. (051) 25 29 10

Tuyaux salubres en fonte

longévité insurpassée

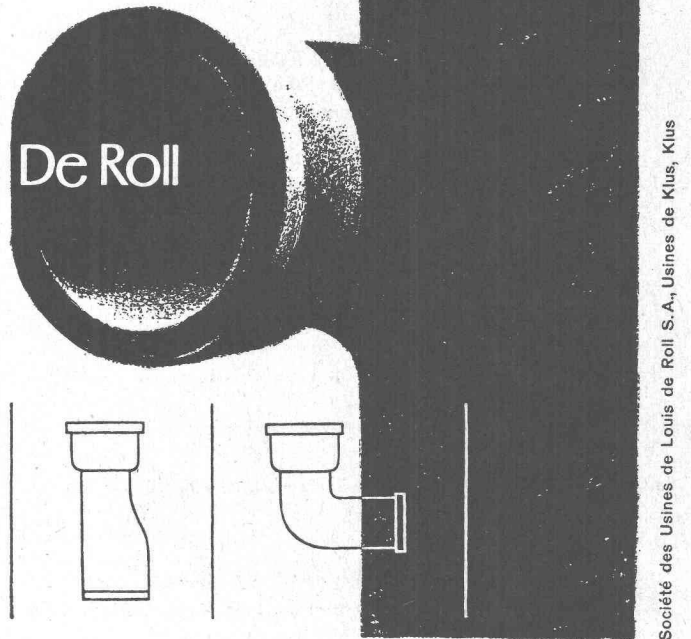

151

Société des Usines de Roll S.A., Usines de Kius, Kius

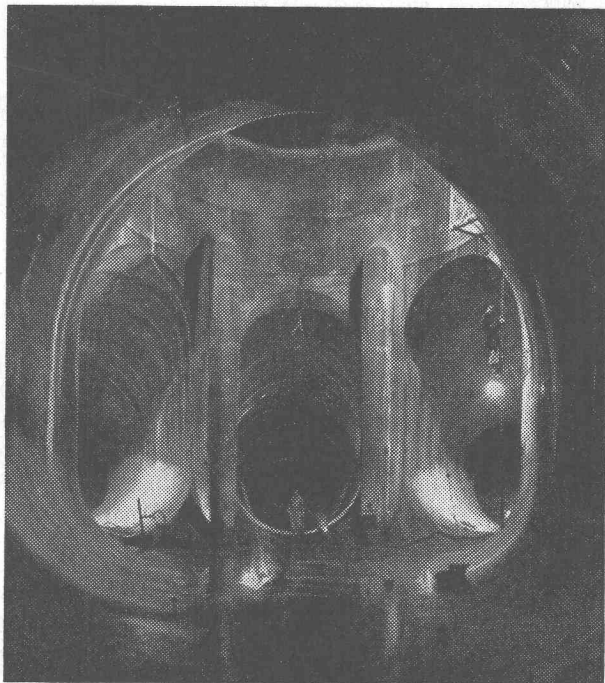

LAVEY : Galerie d'amenée

COOPÉRATIVE
DES OUVRIERS
DU BATIMENT

cobal

Av. de Beaulieu 11,

Tél. (021) 24 28 24



TUBES D'ACIER ANGLAIS

En stock chez les dépositaires :

BRÜTSCH, RÜEGGER & Co, Zurich

KÜDERLI & Co, (anc. Baer & Co), Zurich et Bâle

Agence générale :

COURVOISIER & C° S. A.
BIENNE

Tél. 2 33 38

T. I. (EXPORT) LTD., BIRMINGHAM

(Organisation de vente pour l'exportation de seize usines anglaises de tubes en acier.)

ASCENSEURS

MONTE-CHARGE / MONTE-PLATS

MOTEURS ÉLECTRIQUES

EN TOUS GENRES

ASCENSEURS ET MOTEURS

« SCHINDLER »

HAUBRUGE & Cie — LAUSANNE

Rue J.-J. Cart 8 — Tél. 26 44 67

DOCUMENTATION DU BATIMENT

CENTRE NATIONAL SUISSE / BIBLIOTHÈQUE NATIONALE SUISSE, BERNE

727.1

Meyer, R., arch. : L'école dans l'urbanisme. (*Die Schule in der Planung.*) Plan 10 (1953) 3, p. 83-86.

La statistique renseigne sur le nombre d'élèves et d'écoles nécessaires dans diverses situations.

Suisse, Ecole d'architecture de l'Université de Genève, 1954, N° 57.

728.1 (494.34)

Abbühl, A. : Colonie d'habitation pour familles nombreuses à Horgen. (*Wohnkolonie für kinderreiche Familien in Horgen.*) 4 fig., *Das Wohnen* 28 (1953) 11, p. 312-315.

Blocs sur trois étages, escalier central desservant deux appartements par étage. Jardin d'enfants incorporé.

Suisse, Ecole d'architecture de l'Université de Genève, 1954, N° 58.

711.4

Stalder, M. : Les places de village. (*Dorfplatzgestaltung.*) 13 fig., Plan 10 (1953) 2, p. 49-53.

Les exemples anciens, les mauvaises solutions actuelles, quelques idées pour une nouvelle conception de la place.

Suisse, Ecole d'architecture de l'Université de Genève, 1954, N° 59.

725.23 (494.42)

Guyonnet, A., arch. : L'office d'assurances sociales à Genève. 4 fig., *Habitation* 25 (1953) 11, p. 14-16.

Caractère d'un bâtiment administratif. Le plan séparant nettement la partie publique des bureaux. Construction en béton armé et revêtement partiel en pierre.

Suisse, Ecole d'architecture de l'Université de Genève, 1954, N° 60.

728.2 (494.43)

Cailler, M. ; Gaillard, A., arch. : Les immeubles Numaga à La Chaux-de-Fonds. 15 fig., *Habitation* 25 (1953) 11, p. 17-19.

Justification d'une évolution dans l'architecture par le goût du public contre l'avis des critiques. Description de l'ensemble des quatre bâtiments avec jardin sur terrain triangulaire.

Suisse, Ecole d'architecture de l'Université de Genève, 1954, N° 61.

725.191

Chevalley, H. : Une belle réalisation de la ville de Lausanne. 13 fig., *Habitation* 26 (1954) 1, p. 15-21.

La nouvelle caserne des pompiers. Condition première : rapidité d'intervention. Description des lieux : salle de culture physique, cuisine, mess, chambres d'habitation avec mât de descente ; ateliers, tour de séchage, centrale. Plan rectangulaire allongé sur deux étages.

Suisse, Ecole d'architecture de l'Université de Genève, 1954, N° 62.

697

Le **chauffage**. Hygiène de l'habitation. *Habitation* 25 (1953) 10, p. 12-13.

Comment utiliser rationnellement le chauffage central. Le chauffage électrique comme appoint.

Suisse, Ecole d'architecture de l'Université de Genève, 1954, N° 63.

728.1

Bärlocher, F. ; Unger, F. ; Cramer, F. ; Jaray, W. ; Paillard, C., arch. Colonie familiale d'habitation pour 120 familles nombreuses à Au, Zurich. (*Wohnkolonie von 120 Einfamilienhäusern für kinderreiche Familien in der Au, Zürich.*) 10 fig., *Das Wohnen*, 28 (1953) 9, p. 249-254.

Habitations bandes continues, parallèles ou perpendiculaires ; deux étages. Bois, maçonnerie.

Suisse, Ecole d'architecture de l'Université de Genève, 1954, N° 64.

725.5

Steiger, R. ; Fietz, H. ; Haefeli, M. E. ; Weideli, H. ; Schütz, J. ; Mozer, W. M., arch. : Le nouvel hôpital universitaire de Zurich. (*Das neue Universitätsspital in Zürich.*) 80 fig., *Das Werk* 40 (1953) 11, p. 339-392.

Numéro consacré entièrement au nouvel hôpital universitaire de Zurich.

Suisse, Ecole d'architecture de l'Université de Genève, 1954, N° 65.

728.7

Dubois, G. P. ; Eschenmoser, J., arch. : La maison d'un ingénieur-Küssnacht, Zurich. (*Wohnhaus eines Ingenieurs in Küssnacht, Zürich.*) 13 fig., *Werk* 40 (1953) 12, p. 401-406.

Terrain assez exigu, Maison sur rez-de-chaussée et étage. Plan en forme de T. Pièces ouvertes sur un demi-patio, formes très variées.

Suisse, Ecole d'architecture de l'Université de Genève, 1954, N° 66.

624.94 : 725.23 : 728.28 (73)

Victor, M. : Le building de l'Alcoa. 29 fig., *Construire* 60 (1953), p. 11-17 et 61 (1953), p. 9-14.

Construction en aluminium (façades). Préfabrication d'un mur-rideau. Les façades d'une usine, d'un hôpital. Différentes solutions : murs mixtes : Béton-aluminium. Structure acier, aluminium. Panneaux avec ou sans fenêtre. Qualités au feu et à la corrosion. Avantage de la légèreté sur les fondations. Les fenêtres thermiquement isolantes et fixes (nettoyage par pivotage vertical). Le chauffage par plafond radiant. Cloison en verre ondulé. Distribution eau et électricité.

Suisse, Ecole d'architecture de l'Université de Genève, 1954, N° 67.

728.84 (494.42)

Villa de M. André Rivoire. 6 fig., *Vie-Art-Cité*, Série 16 (1952) 6, p. 32-34.

Villa d'architecte avec son atelier, située sur une colline, vue dégagée, conception sur un seul plan, groupement des éléments d'habitation en trois parties distinctes (pièces de séjour et de travail, chambres à coucher, locaux de service) communiquant les unes avec les autres, chauffage central au mazout, production d'eau chaude et cuisinière électrique.

Suisse, E.P.U.L., Lausanne, 1954, N° 68.

725.23 : 725.823.4 (494.42)

Müller, E. : Immeuble de bureaux « Mont-Blanc Centre » et cinéma « Le Plaza ». 12 fig., *Aluminium Suisse*, 3 (1953) 3, mai, p. 75-82.

Immeuble de bureaux de 8 à 10 étages construit avec trois matériaux très différents : béton armé, verre, aluminium ; façades et squelette porteur en alliages légers, emploi d'éléments préfabriqués. Cinéma construit en annexe, salle de 1250 places conçue pour permettre la projection de films panoramiques avec adjonction de la stéréophonie, toiture réalisée avec de grandes fermes en alliage léger anticorrosion dont la partie inférieure est apparente et s'harmonise à la couleur du plafond.

Suisse, E.P.U.L., Lausanne, 1954, N° 69.

725.24 (494.44)

Concours pour un projet de bâtiment à l'usage de la Banque cantonale du Valais, à Sion. 22 fig., *Bull. techn. Suisse romande*, 79 (1953) 23, 14 novembre, p. 445-453.

Présentation et jugement du jury des premiers prix de ce concours ; projets établis compte tenu des règlements locaux, coût de construction aussi bas que possible, bâtiment réservé uniquement aux services de la banque, étude des abords immédiats de l'édifice, entrée du personnel séparée de l'entrée principale, bâtiment prévu pour 200 employés.

Suisse, E.P.U.L., Lausanne, 1954, N° 70.

A quoi bon une bétonnière plus grande et plus chère

si, grâce à sa construction
la plus moderne et la
plus perfectionnée,

LA NOUVELLE BÉTONNIÈRE RACO-DE ROLL 180 LITRES A MÉLANGE RAPIDE

vous permet d'atteindre, voire
même de dépasser le débit
d'autres machines de plus
grande contenance.

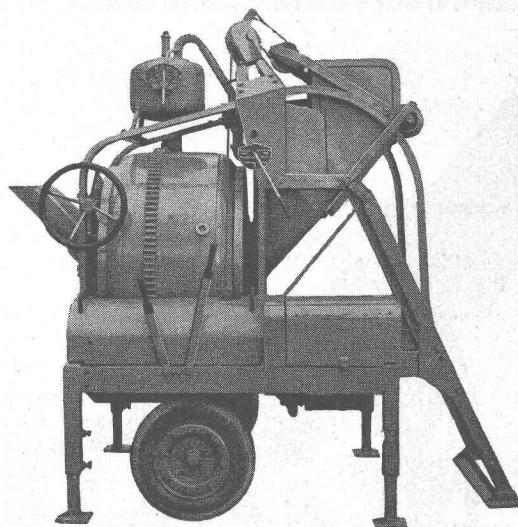

Vente et
location

Robert Aebi & Cie AG SA Zürich

URANIASTRASSE 31/35 TEL. (051) 23 17 50

Au service de l'entrepreneur depuis 1881

2a



Résocel Résofil Lignocel Vétrésit

en forme de plaques, tubes, cylindres ou barres
en papier, coton, bois ou tissu de verre imprégné
de résine synthétique. Isolants pour l'électro-
technique et éléments de construction pour ma-
chines (roues dentées, cames, paliers). Pièces
usinées selon les dessins des clients.



MICAFIL SA ZURICH / SUISSE

Isolations électriques Bornes à condensateurs Pièces moulées en résine synthétique
Condensateurs à la Népoline Installations pour laboratoires à haute tension
Machines et appareils pour ateliers de bobinage Pompes à vide élevé

SULZER

Ventilateurs Sulzer pour tous usages

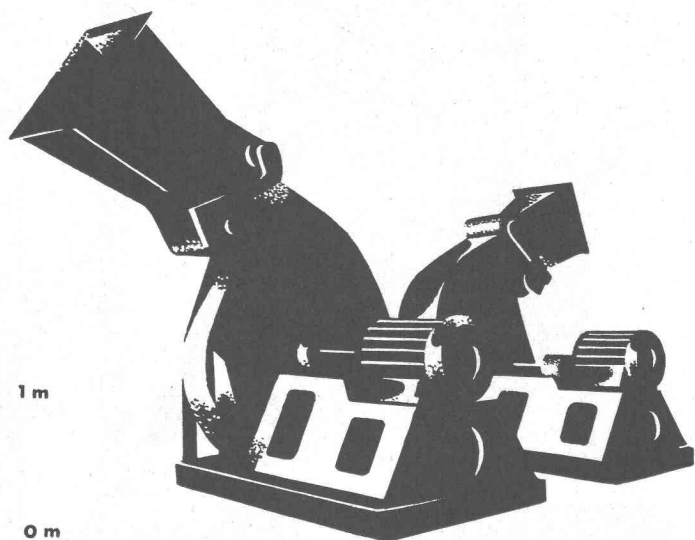

Ventilateurs d'air secondaire pour une installation de chaudières en Belgique

Pour: Évacuation de buées, Installations d'aération, Chauffages, Séchoirs, Humidification d'air, Installations frigorifiques

**Pour soufflage sous grille
ou installations de tirage induit, etc.**

Pour ventilation de galeries, tunnels, mines, etc.

Pour soufflage de cubilots, feux de forge, gazogènes, brûleurs à gaz ou à mazout, fours à creuset, etc.

**Toutes grandeurs fabriquées en série,
livrables du stock.**

**Sulzer Frères, Société Anonyme, Winterthur/Suisse
Bureau de Lausanne: Petit-Chêne 11,
Téléphone 234169**

73655

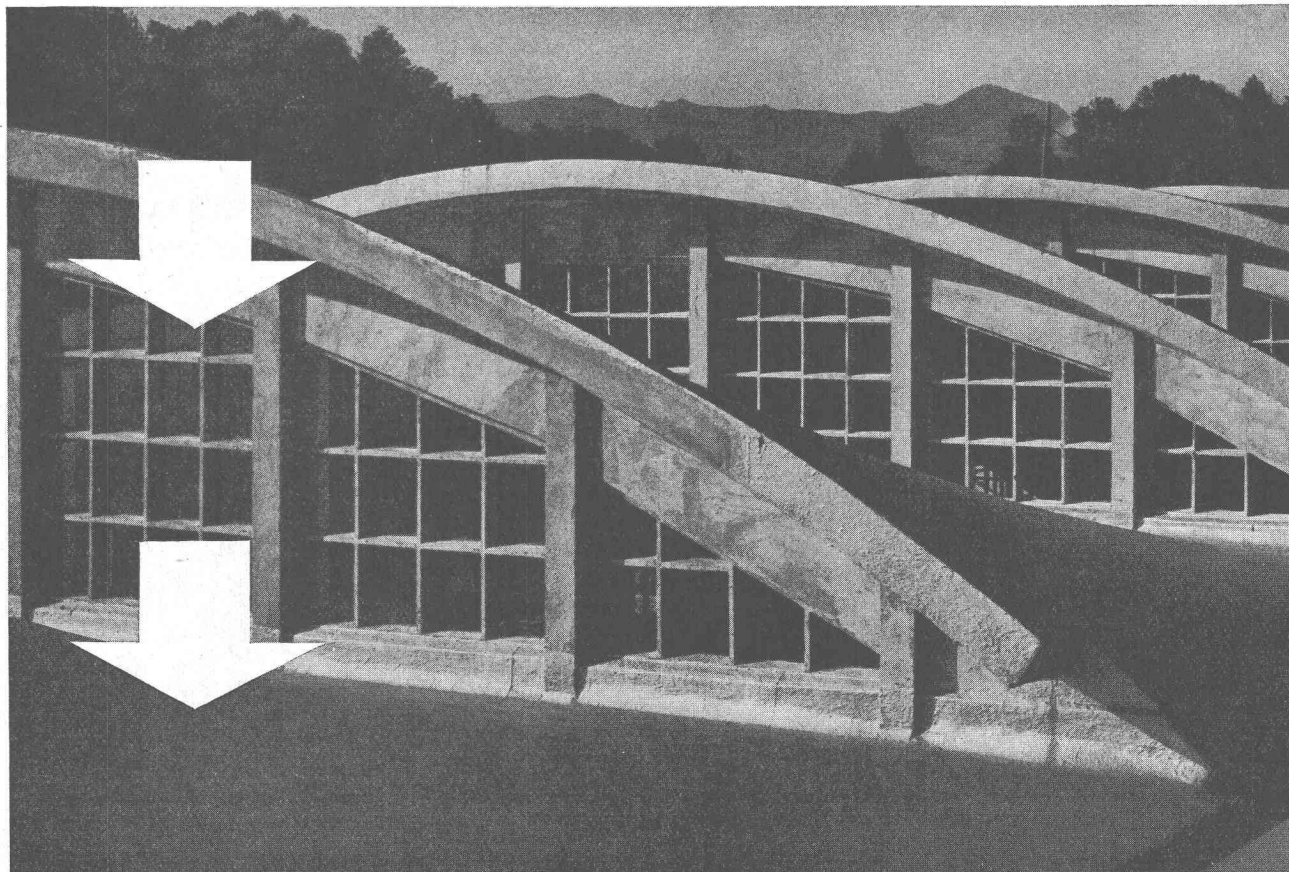

VITRAGES BÉTON, SIMPLES OU DOUBLES

GÉTAZ ROMANG ECOFFEY S.A.