

Zeitschrift: Archäologie Graubünden. Sonderheft
Herausgeber: Archäologischer Dienst Graubünden
Band: 7 (2019)
Heft: 1

Artikel: Keramik aus St. Antönien : die Geschichte der Hafnerei Lötcher und ihrer Produkte (1804-1898) [Kapitel 1-5.4]
Autor: Heege, Andreas / Matthes, Wolf
DOI: <https://doi.org/10.5169/seals-871054>

Nutzungsbedingungen

Die ETH-Bibliothek ist die Anbieterin der digitalisierten Zeitschriften auf E-Periodica. Sie besitzt keine Urheberrechte an den Zeitschriften und ist nicht verantwortlich für deren Inhalte. Die Rechte liegen in der Regel bei den Herausgebern beziehungsweise den externen Rechteinhabern. Das Veröffentlichen von Bildern in Print- und Online-Publikationen sowie auf Social Media-Kanälen oder Webseiten ist nur mit vorheriger Genehmigung der Rechteinhaber erlaubt. [Mehr erfahren](#)

Conditions d'utilisation

L'ETH Library est le fournisseur des revues numérisées. Elle ne détient aucun droit d'auteur sur les revues et n'est pas responsable de leur contenu. En règle générale, les droits sont détenus par les éditeurs ou les détenteurs de droits externes. La reproduction d'images dans des publications imprimées ou en ligne ainsi que sur des canaux de médias sociaux ou des sites web n'est autorisée qu'avec l'accord préalable des détenteurs des droits. [En savoir plus](#)

Terms of use

The ETH Library is the provider of the digitised journals. It does not own any copyrights to the journals and is not responsible for their content. The rights usually lie with the publishers or the external rights holders. Publishing images in print and online publications, as well as on social media channels or websites, is only permitted with the prior consent of the rights holders. [Find out more](#)

Download PDF: 24.04.2026

ETH-Bibliothek Zürich, E-Periodica, <https://www.e-periodica.ch>

Andreas Heege

Keramik aus St. Antönien

Die Geschichte der Hafnerei Lötcher und ihrer Produkte (1804–1898)



Sonderheft 7/1

Archäologie Graubünden

Archäologischer Dienst Graubünden • Servetsch archeologic dal Grischun • Servizio archeologico dei Grigioni

Institut für Kulturforschung Graubünden • Institut per la perscrutaziun da la cultura grischuna • Istituto per la ricerca sulla cultura grigione

Andreas Heege

Keramik aus St. Antönien

Die Geschichte der Hafnerei Lötscher und ihrer Produkte (1804–1898)

In Zusammenarbeit mit Justin Buol, Richard Flury, Mary Loetscher und Reto Lötscher

Mit einem Beitrag von Wolf Matthes

Archäologie Graubünden

Archäologischer Dienst Graubünden • Servetsch archeologic dal Grischun • Servizio archeologico dei Grigioni

Institut für Kulturforschung Graubünden • Institut per la perscrutaziun da la cultura grischuna • Istituto per la ricerca sulla cultura grigione

Impressum

Titelbild

Teller mit der Ansicht von St. Antönien-Castels,
datiert 1812, Hausmarke und Initialen «SE»
(Simon Engel, 1748–1831)
Foto: Andreas Heege (MPK-STA, Inv. Nr. 01)

Herausgeber

Archäologischer Dienst Graubünden / Amt für Kultur
Servetsch archeologic dal Grischun / Uffizi de cultura
Servizio archeologico die Grigioni / Ufficio della cultura
Loëstrasse 26
CH-7001 Chur / Cuira / Coira
Tel. +41 81 257 48 50
Fax +41 81 257 48 93
E-Mail: info@adg.gr.ch
www.archaeologie.gr.ch

Institut für Kulturforschung Graubünden
Institut per la perscrutaziun da la cultura grischuna
Istituto per la ricerca sulla cultura grigione
Reichsgasse 10
CH-7000 Chur / Cuira / Coira
Tel. +41 81 252 70 39
Fax +41 81 253 71 51
E-Mail: info@kulturforschung.ch
www.kulturforschung.ch

Autoren

Andreas Heege
Im Rötel 3
CH-6300 Zug
roth-heege@bluewin.ch

Wolf Matthes
Grosse Pützgasse 4
D-56599 Leutesdorf

Lektorat

Andreas Liesch, Albula / Alvra, Stierva
Cordula Seger, Institut für Kulturforschung Graubünden
Mathias Seifert, Archäologischer Dienst Graubünden

Redaktion

Mathias Seifert, Hans M. Seifert

Gestaltung, Satz und Bildbearbeitung

Monika Huwiler

Herstellung

Somedia Production, Chur

Verlag

© Somedia Buchverlag, Glarus / Chur
Edition Somedia
www.somedia-buchverlag.ch
info.buchverlag@somedia.ch

© Archäologischer Dienst Graubünden,
den Autoren, Chur 2019
ISBN: 978-3-907095-01-0

Das Lötscher-Projekt und der Druck des Buches wurden gefördert von

Anny-Casty-Sprecher Stiftung, Fideris
CERAMICA-Stiftung, Basel
Ernst Göhner Stiftung, Zug
Ulrico Hoepli-Stiftung, Zürich
Gemeinde Klosters-Serneus
Gemeinde Luzein
Oscar Neher Stiftung, Chur
Stiftung Rätisches Museum Chur
Stiftung Stavros S. Niarchos, Chur
Swisslos / Kulturförderung Kanton Graubünden
Verein Heimatmuseum Prättigau

Unterstützende Projektpartner

Kulturgruppe St. Antönien – Ortsmuseum
Poscht-Chäller St. Antönien
Museum der Kulturen, Basel
Rätisches Museum Chur
Schweizerisches Nationalmuseum, Zürich

Inhalt

Teil 1

Vorwort Archäologischer Dienst Graubünden / Institut für Kulturforschung Graubünden	9
In Namen der Gemeinde Luzein	11
Geleitwort Rätisches Museum Chur	13
Dank	15
1 Einführung	21
2 Keramikproduktion im Kanton Graubünden	27
3 Museen und Sammler	39
4 Land und Leute	69
5 Die Hafner Löttscher und ihre Vorfahren	79
5.1 Jöri Löttscher (1672/1674–1743/1746)	79
5.2 Hans Löttscher (1712–1771)	83
5.3 Peter Löttscher (1750–1818)	86
5.3.1 Peter Löttscher – Söldner in niederländischen Diensten	86
5.3.2 Peter Löttscher – Bauer und Viehzüchter	95
5.3.3 Peter Löttscher – «Teilzeit-Töpfer im Vorruhestand»	111
Der Kachelofen von 1811 aus dem «Waldji» in St. Antönien-Mittelascharina	121
Der Kachelofen von 1809 von der «Mittleren Rhonegga»	128
Der Kachelofen aus dem «Hitzhaus» in Klosters	133
Reste eines Kachelofens aus Klosters-Selfranga und weitere Einzelkacheln	137
5.4 Andreas Löttscher (1787–1852)	140
5.4.1 Andreas und Peter Löttscher – Werkstattgemeinschaft 1806–1818	142
Wandbrunnen und Handwaschbecken	142
Becher und Tassen	152
Schenkgeschirr – Kaffeekannen	154
Töpfe und Töpfchen	158
Teller	159
Tinten- oder Schreibgeschirre und Taschenuhrständer	161
Schüsseln und Teller mit Malhorn- und Laufdekor sowie Dekor vom Typ «Egg»	167
5.4.2 Andreas und Hans Löttscher – Die Aufteilung des Erbes 1818/1841	171
5.4.3 Andreas Löttscher – Hafner 1818–1843	172
5.4.3.1 Kachelöfen	174
Kachelofen Pany, Haus am Platz 119	175

Kachelofen Pany, Haus Wies 120	178
Kachelofen Luzein, Bargisstrasse 11	182
Kachelofen St. Antönien-Ascharina, Hafnerhaus auf der «Stelli»	185
Kachelofen Pany, Haderegg 130	186
5.4.3.2 Geschirrkераmik	188
Wandbrunnen und Handwaschbecken	188
Kaffeekannen, Henkeltöpfe und Flaschen	194
Teller	198
Schälchen und Tassen	198
Tiefe Teller und Schüsseln mit Malhorndekor Typ «Egg»	199
Tiefe Teller und Schüsseln mit Malhorn-, Lauf-, Borstenzug- und Ritzdekor	202
Schüsseln und Teller mit Malhorn-, Lauf- und Borstenzugdekor, unsichere Zuordnung	205
5.4.4 Andreas und Christian Löttscher – Werkstattgemeinschaft 1843–1852	208

Teil 2

5.5 Christian Löttscher (1821–1880)	220
5.5.1 Christian Löttscher – Hafner, Landwirt, Kirchenvogt, Posthalter, Vermittler, Pensionswirt	220
5.5.2 Christian Löttscher – Erste Produktionsperiode 1843–1867	231
5.5.2.1 Kachelöfen	231
Schriftquellen	231
Ein Kachelofen- und Küchenmodell	235
Kachelofen 1843 aus Saas im Prättigau (eventuell Büelweg 10)	238
Kachelofen von 1843 aus Saas im Prättigau (ehemaliger Standort unbekannt)	239
Ofenrest von 1843 und undatierter Ofen mit gelben Bauteilen, Luzein, «Mittlere Quadera»	242
Kachelofen von 1845 aus dem «Pfrundhaus» in St. Antönien-Platz	244
Kunstwand 1848, Hof «Lerch» in St. Antönien-Ascharina	251
Kachelofen 1849, Buchen im Prättigau, Plattiserstrasse 15	254
Kachelofen nach 1849, Haus «auf dem Sand» in St. Antönien-Ascharina	255
Kachelofen Klosters, Gäuggeliweg 5	257
Der Kuhofen für den Landammann Andreas Walser von Seewis, 1850	258
Kachelofen Jenaz, Haus Bardill-Baumann, Hauptstrasse 91, bald nach 1849	263
Kachelofen St. Antönien-Rüti, nach 1858 und weitere Öfen dieses Typs	264

Kachelofen Luzein-Dalvazza, «Alte Sust», Dalvazza 31	269
Kachelöfen St. Antönien-Platz «Michelshof», 1873 und St. Antönien-Aschüel «Bödmä» sowie weitere Öfen mit gepressten Kacheln	270
Kachelöfen mit Farbkörper in der Grundengobe, Jenaz Hauptstrasse 117	275
5.5.2.2 Geschirrkernamik	280
Apothekenabgabegefässe	282
Becher oder Dose	282
Blumentöpfe	283
Bräter	284
Briefbeschwerer	284
Bügelkannen	287
Doppelknauftöpfe Typ 1	290
Doppelknauftöpfe Typ 2	300
Doppelknauftöpfe Typ 3	300
Dose in Entenform	302
Flaschen	303
Flötpfeifchen – Spielzeug	304
Handwaschbecken	305
Henkeltöpfe – «Milchtöpfe»	309
Kaffeekannen	309
Kästchen	317
Lämpchen	319
Milchtrage	320
Ohrentasse	321
Platten	322
Rahmtöpfe	324
Schalen	327
Schüsseln mit scharfkantigem Kragenrand	329
Schüsseln mit breitem, aussen gekehltem und unterschrittenem Leistenrand	332
Sonderform (Saugflasche oder Fütterungshilfe für Tiere?)	337
Spielzeug	338
Spritzen	339
Tassen	341
Teekannen	343

Teller	348
Terrinen	348
Tintengeschirr	350
Töpfe	353
Wandbrunnen	353
Wasserschiff	355
5.5.2.3 Röhrenproduktion	356
5.6 Peter Lötscher d. J. (1845–1894)	360
5.6.1 Peter Lötscher d. J. – Hafner 1864–1871	360
5.6.2 Kachelöfen	362
5.6.3 Röhrenproduktion	363
5.6.4 Geschirrkemik	364
Rahmtöpfe	364
Schüsseln mit breitem, unterschrittenem und aussen gekehltm Leistenrand	364
Flaschen mit Keramikstöpsel	368
Henkeltöpfe	369
Doppelknauftöpfe	369
Zusammenfassung	369
5.6.5 Exkurs: Auswanderung von Familienmitgliedern in die USA	370
5.6.6 Peter Lötscher d. J. – Winzer in Amerika 1871–1894	382
5.7 Christian Lötscher (1821–1880)	388
5.7.1 Erneute Werkstattübernahme	388
5.7.2 Zweite Produktionsperiode 1872–1879	390
Rahmtöpfe	391
Schüssel mit verkröpftm Rand	391
Schüsseln mit breitem, aussen gekehltm und unterschrittenem Leistenrand	391
Tintengeschirre	399
Zwiebeltöpfe	400
5.8 Andreas Lötscher d. J. (1857–1933)	401
5.8.1 Andreas Lötscher d. J. – Hafner, Statthalter, Grundbuchführer, Landwirt (1880–1933)	401
5.8.2 Andreas Lötscher d. J. – Röhrenproduzent und Hafner 1880–1898	408
Rahmtöpfe	410
Tintengeschirr	410
Zündholzstein	411

6 Rätsel und ungelöste Fragen	413
6.1 Doppelknauf- und Doppelhenkeltöpfe	413
6.2 Keramikobjekte in Kopfform	424
6.3 Ein weiterer Hafner als Zeitgenosse von Andreas Lötscher	426
7 Engoben, Glasuren und Farben (Wolf Matthes)	431
Zusammenfassung	439
7.1. Transkription der Glasurerezepte von Peter und Christian Lötscher	440
Hausbuch der «Mittleren Rhonegga», Glasurerezepte 1–66 von Peter Lötscher (1750–1818)	440
Glasurbüchlein aus dem Jahr 1837 von Christian Lötscher (1821–1880)	445
8 Zusammenfassung	449
Resumaziun	453
Riassunto	457
Résumé	461
Summary	466
9 Glossar	471
10 Literatur	475
11 Anmerkungen	489
12 Abkürzungen	513
13 Abbildungsnachweis	515

Stammbaum

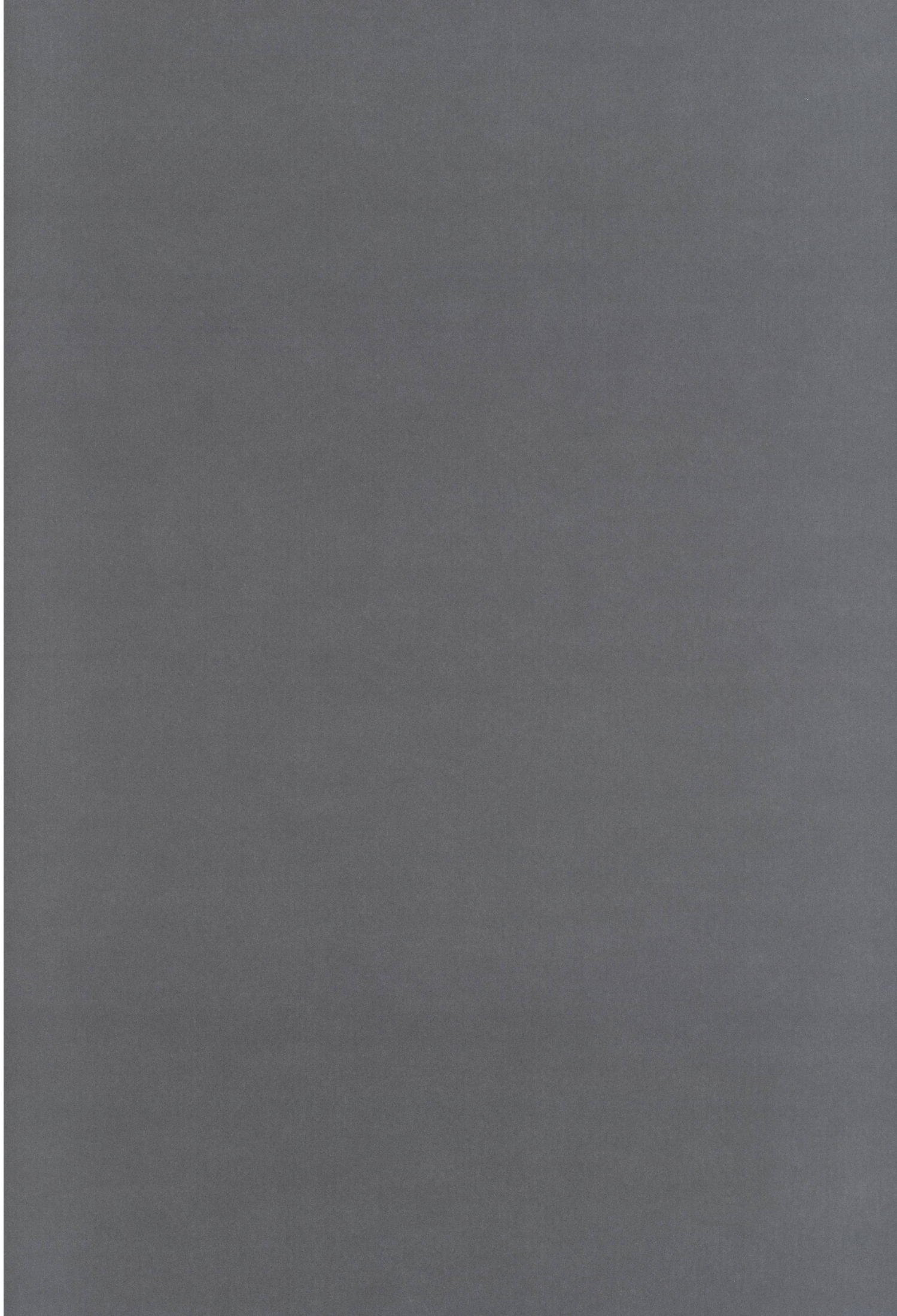

Vorwort der Herausgeber

Thomas Reitmaier
Archäologischer Dienst
Graubünden,
Cordula Seger
Institut für Kultur-
forschung Graubünden

Liebe Leserin, lieber Leser!

«Bekannt wurde infolge des Zusammenhangs mit den fremden Diensten die Töpferei der Lötscher in St. Antönien, welche mit ihren Farbzepten und Musterbüchern hervortrat.»

Mit dieser Marginalie verweist das Handbuch der Bündner Geschichte aus dem Jahr 2000 auf das keramische Schaffen der Familie Lötscher aus der kleinen Gemeinde St. Antönien-Ascharina. Und tatsächlich – Graubünden war in den letzten Jahrhunderten wahrlich kein Land der Hafner und Töpfer. Die grosse Mehrheit des tönernen Gebrauchsgeschirrs wurde in der Neuzeit traditionell aus anderen Regionen der Schweiz, aus Österreich, Deutschland oder aus Italien importiert. Dennoch gab es in der Walsersiedlung St. Antönien im 19. Jahrhundert eine bedeutende Produktionsstätte von Geschirrkemik und Kachelöfen. Während vier Generationen betrieb in jener Zeit die Familie Lötscher *«Auf der Ronegg»* eine eigene Hafnerei, sodass St. Antönien mit der nach ihr benannten St. Antönien- oder Lötscher-Keramik für einige Jahrzehnte zum wichtigsten Ort für Keramikproduktion im Kanton Graubünden avancierte.

Etwas mehr als 100 Jahre sind seit der Einstellung dieses handwerklichen Familienbetriebs verstrichen. Das alte Werkstattgebäude wurde 1910 durch ein Hochwasser vollkommen zerstört und damit einer archäologischen Untersuchung in unseren Tagen entzogen. Erstaunlich genug indes ist, dass bereits kurz nach dem Ende der Töpferei eine von kundigen und weitsichtigen Personen initiierte rege museale Sammeltätigkeit zur Lötscher-Keramik einsetzte. Diesen Aktivitäten verdanken wir, neben sorgsam behüteten Objekten in privaten Haushalten, umfassende Bestände im Rätischen Museum in Chur, im Schweizerischen Nationalmuseum in Zürich aber auch im Ausland. Während man in Chur hauptsächlich Geschirr, Kachelöfen und wichtige Dokumente zusammentrug, erwarb das Nationalmuseum

eine grössere Serie an Modellen und Gerätschaften. Beide dieser frühen Kollektionen beruhen ganz wesentlich auf dem zwischen 1907 und 1909 noch vorhandenen Besitz und auf mündlichen Informationen des letzten Hafners und Wasserröhrenproduzenten Andreas Lötscher d. J. Das allermeiste wäre ansonsten wohl dem Hochwasser zum Opfer gefallen.

Obschon das fachliche Interesse an der Hafnerdynastie Lötscher also bereits ein Jahrhundert zurückreicht, stand eine umfassende wissenschaftliche Aufarbeitung des keramischen Bestandes bis heute aus. Es bedurfte wohl – wie so häufig – eines frischen Blickes von aussen, um die wahre Bedeutung dieses Materials zu erkennen und DIE Geschichte der Hafner von St. Antönien zu schreiben. Der Archäologe Andreas Heege hat dies in mehrjähriger Forschungsarbeit auf Basis der geschickt miteinander verwobenen historischen und materiellen Quellen getan und zugleich erstmals einen Gesamtkatalog aller den vier Lötschergenerationen zuweisbaren Erzeugnisse erstellt. Vor dem Hintergrund der wechselvollen Familiengeschichte und der in St. Antönien produzierten Ware eröffnet Andreas Heege ein faszinierendes Panorama der damaligen Lebens- und Arbeitsverhältnisse in diesem Bündner Hochtal. Seine Untersuchung reicht somit weit über die präzise Präsentation der keramischen Objekte hinaus und wird zu einer vielschichtigen Studie zur inneralpinen Kunst-, Kultur-, Handwerks-, Wirtschafts-, Verkehrs-, Sozial- und sogar Klimageschichte. Es ist daher an uns, Andreas Heege aufrichtig für seine allzeit spürbare und ansteckende Begeisterung an der Lötscher-Keramik zu danken. Ohne ihn und sein fortdauerndes Engagement wäre dieses Projekt in dieser Form nicht möglich geworden. Ebenso möchten wir allen an diesem Vorhaben beteiligten Personen und fördernden Institutionen für Ihre Unterstützung danken. Ihnen, geschätzte Leserin, geschätzter Leser, wünschen wir eine anregende Lektüre bei dieser Zeitreise im Zeichen der Keramik.

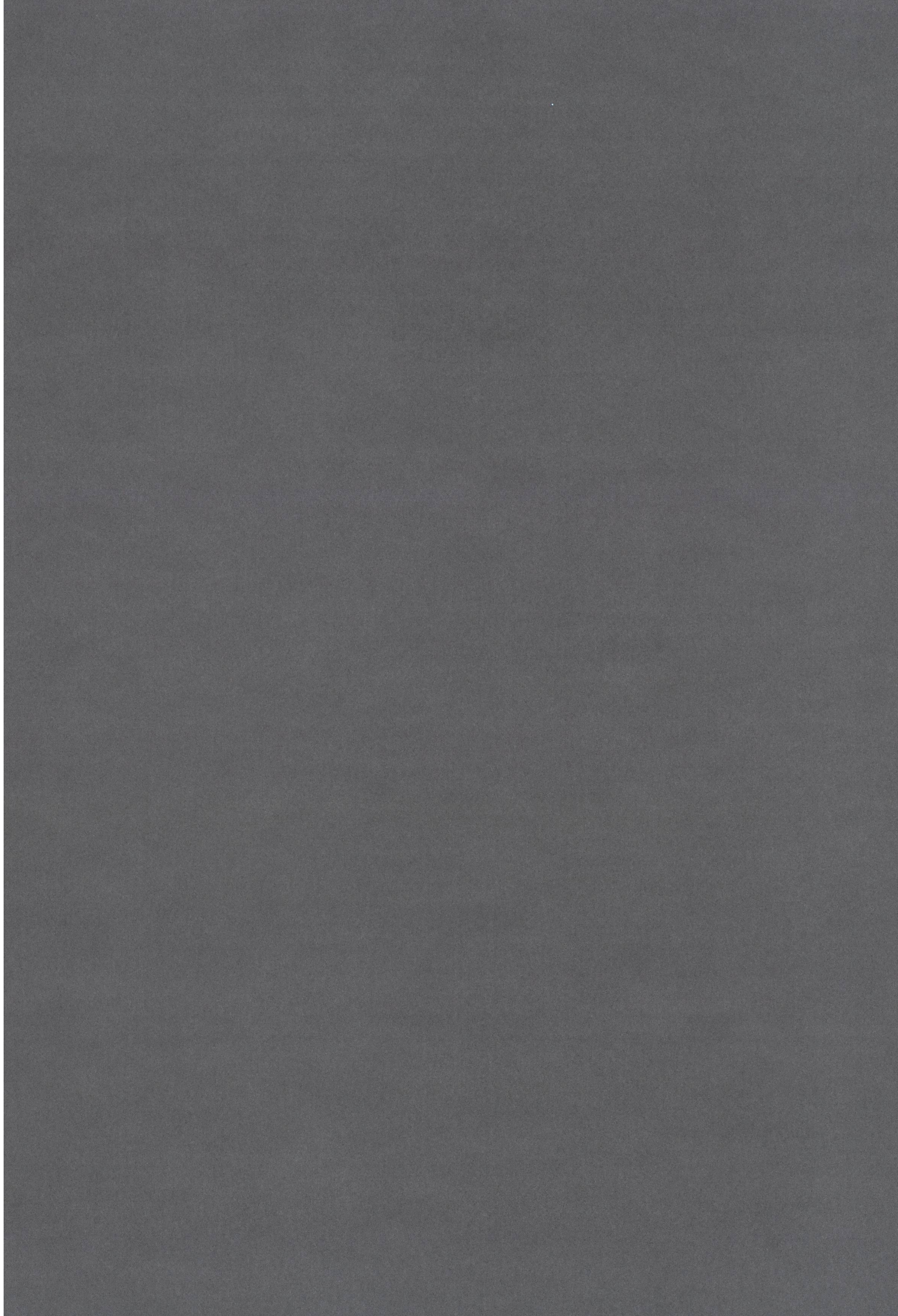

In Namen der Gemeinde Luzein

Jann Flütsch
Präsident Kulturgruppe
St. Antönien
im August 2018

Die Geschichte zur Entstehung der vorliegenden Publikation liest sich wie ein Märchen.

Andreas Heege kommt eines Tages nach St. Antönien. Das kleine Ortsmuseum hat es ihm angetan. Dieses wurde 1993 mit dem Zweck eröffnet, den Exodus der alten Gebrauchsgegenstände aus dem Tal zu stoppen und Einheimischen und Gästen diese ortsspezifischen Altertümer zugänglich zu machen. Insbesondere die Keramik wird von diesem Tag an genauer unter die Lupe genommen und erfährt zum Teil eine grundlegend neue Erlebensgeschichte. Natürlich wusste man aus früheren Schriften etwas über die Hafner Lötscher. Auch mündliche Überlieferungen wurden einem zu Ohr getragen, waren die letzten Hafner ja noch im vorigen Jahrhundert in St. Antönien tätig, auch heute wohnen noch Verwandte im Ort.

Andreas Heege hat mit seinen Recherchen und der Publikation jedoch eine neue Dimension der Töpferei-Lötscher-Geschichte geschrieben. Das freut natürlich die Kulturgruppe St. Antönien, welche das Ortsmuseum Poscht-Chäller betreut.

Es freut aber auch die Gemeinde Luzein. Sie durfte das Projekt unterstützen und so, dank dem umtriebigen Andreas Heege, wichtige Stationen im Leben der Lötscher und deren keramische Erzeugnisse einem breiteren Publikum näherbringen.

Das Ortsmuseum Poscht-Chäller in St. Antönien nimmt diese Publikation zum Anlass, den vier Lötscher-Generationen den entsprechenden Platz einzuräumen und ihre Erzeugnisse prominent auszustellen, denn Keramik aus St. Antönien dürfte es in diesem Ausmass wohl nicht so schnell wieder geben.

Die Gemeinde Luzein und die Kulturgruppe St. Antönien danken Andreas Heege ganz herzlich für das umfangreiche Buch, in welchem viele Stunden Nachforschung über Keramik, Kultur und Geschichte der Lötscher und des St. Antöntales stecken.

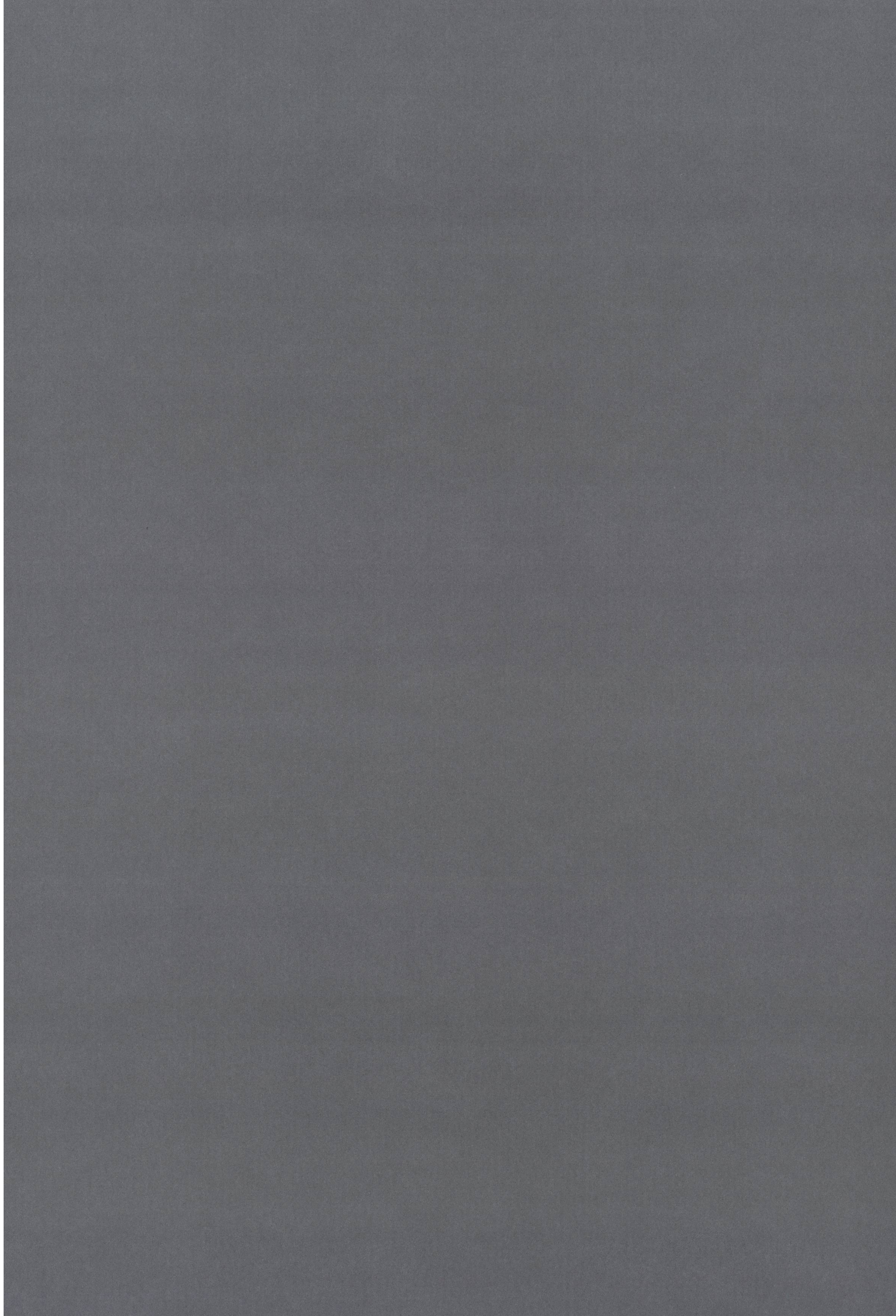

Geleitwort Rätisches Museum Chur

Andrea Kauer Loens
Direktorin Rätisches
Museum

Sammeln, bewahren, erforschen, vermitteln. Mit diesen vier Stichworten lassen sich die zentralen Aufgaben eines Museums kurz und knapp umreissen. Fürs Publikum ist hauptsächlich der letzte dieser Begriffe erlebbar: In Ausstellungen und mit Begleitveranstaltungen werden Objekte präsentiert, Geschichten erzählt und Inhalte vermittelt. Die übrigen drei Aufgabengebiete gehören zur Sammlungsarbeit und finden hinter den Kulissen statt. Das Museumspersonal prüft Angebote, tätigt Käufe, nimmt Schenkungen entgegen, inventarisiert, dokumentiert und fotografiert neue Objekte, restauriert sie wenn nötig, sorgt für konservatorisch möglichst optimale Lagerung, organisiert Ausleihen und macht die Sammlung für die Wissenschaft zugänglich.

Für eigene Forschung reichen im Museumsalltag leider oft die personellen und finanziellen Ressourcen nicht aus. Umso mehr begrüssen wir es, wenn sich externe Fachleute für unsere Objekte interessieren. Solche Zusammenarbeiten sind für alle Seiten klassische «Win-win-Situationen». Auf das vorliegende Projekt trifft dies in besonderem Masse zu, denn mit der Lötscher-Keramik untersucht Andreas Heege einen Objektbestand, welcher sich schon seit über hundert Jahren in der Sammlung der Stiftung Rätisches Museum befindet. Das Rätische Museum hat nämlich schon 1907 damit begonnen, systematisch Keramik aus dem St. Antonier Handwerksbetrieb anzukaufen. Insgesamt 119 Objekte – Geschirr, Kachelöfen und Dokumente – fanden unter der

Leitung des damaligen Konservators Fritz Jecklin den Weg in die Sammlung. Damit besitzt die Stiftung Rätisches Museum bis heute den grössten erhaltenen Bestand dieser Keramik. Deren besonderer Bedeutung war man sich grundsätzlich zwar bewusst, was auch daran ersichtlich ist, dass die Lötscher-Keramik in den vergangenen Jahrzehnten in den verschiedenen Dauerausstellungen ununterbrochen präsent war. Eine eingehendere Studie fehlte jedoch bislang.

Mit dem vorliegenden Buch, dem Resultat seiner dreijährigen Forschungsarbeit, schliesst Andreas Heege nun diese Lücke. Als berufenster Fachmann in diesem Gebiet ermöglicht er uns nicht nur ganz neue Erkenntnisse über die erhaltene Keramik aus dem wichtigsten Bündner Hafnereibetrieb der Neuzeit, was Qualität, Funktionalität und Schönheit der Produkte anbelangt. Ebenso wertvoll, Heege leuchtet damit auch ein Stück Bündner Handwerks- und Sozialgeschichte aus und leistet einen wichtigen Beitrag zum besseren Verständnis unserer Sammlung. Er betreibt seine Forschungsarbeit mit grosser Leidenschaft und seine Begeisterung für Lötscher-Keramik wirkt ansteckend.

Aus all diesen Gründen war und ist die Zusammenarbeit und der Austausch mit Andreas Heege eine grosse Bereicherung. Und es ist uns eine Freude, dieses Projekt mit einer Ausstellung im Rätischen Museum begleiten zu dürfen.

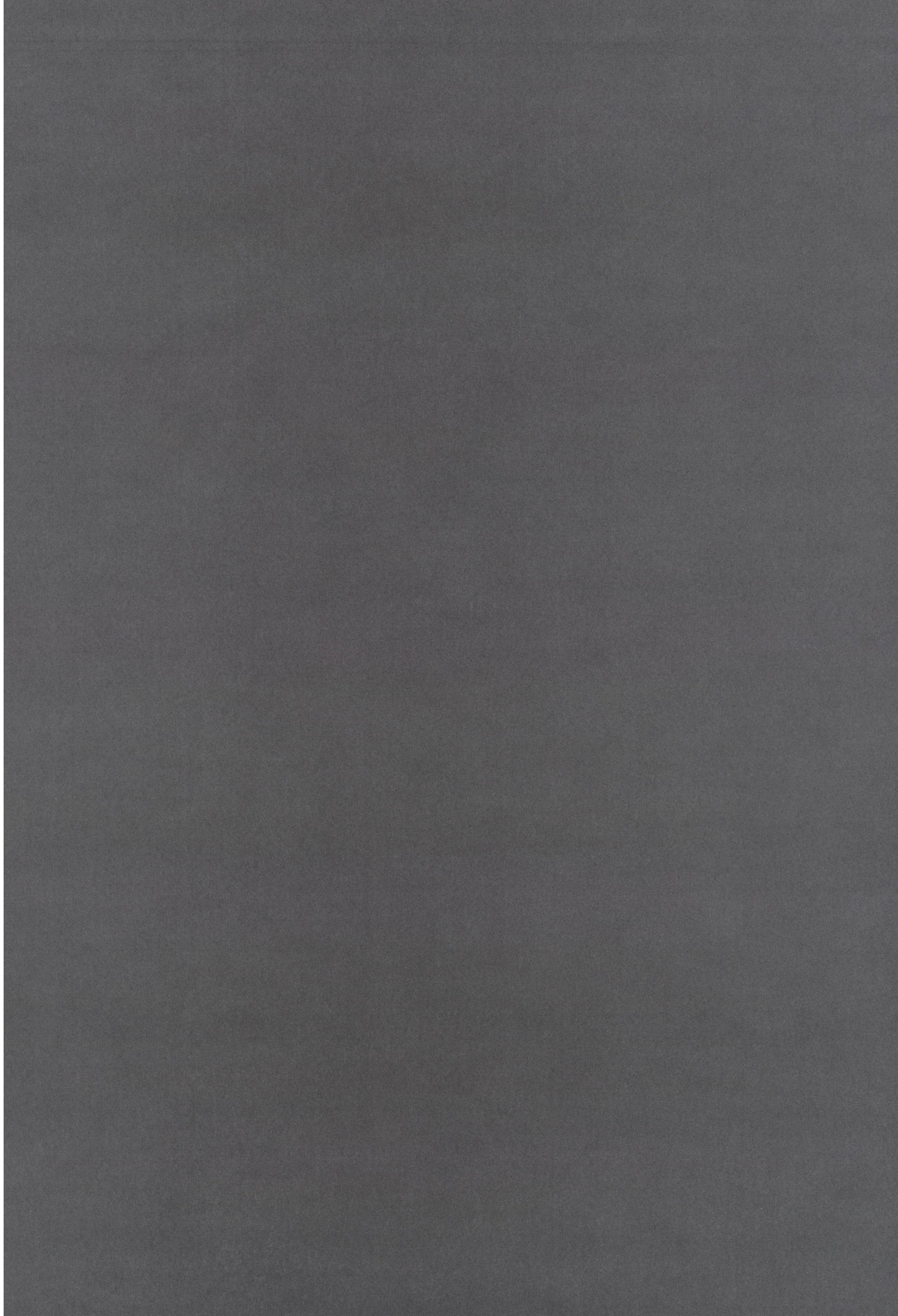

Dank

Andreas Heege
Zug und St. Antönien
im Herbst 2018

Von der Idee bis zum Buch war es ein langer Weg! Ohne Monika und Jann Flütsch aus St. Antönien (Kulturgruppe St. Antönien und Ortsmuseum Poscht-Chäller St. Antönien), die seit unserem ersten Zusammentreffen im Jahr 2013, das Projekt «Lötscher-Keramik» stets nach Kräften unterstützt haben, gäbe es heute keine Zeile zum Thema zu lesen. Es war ihre Idee, die vorliegenden Informationen zu den Hafnern Lötscher noch einmal gründlich zu vertiefen und dann auch in einer gedruckten Form für die Interessierten im Tal, im Prättigau und Graubünden und darüber hinaus, verfügbar zu machen. Jann Flütsch sorgte ausserdem auch für die wichtige Anschubfinanzierung durch die damals noch selbstständige Gemeinde St. Antönien und die spätere Gemeinde Luzein. Dafür, und für die oft genossene Gastfreundschaft und Hilfe in «tausenderlei» sonstigen Belangen danke ich ihm und seiner Frau Monika sehr herzlich. Dank gilt auch den Politikerinnen und Politikern sowie den Verantwortlichen in den beiden Gemeinden (Jann Flütsch und Christian Kasper), die damit einen nicht selbstverständlichen Beitrag an die Erforschung der bündnerischen Kulturgeschichte und der Walsersiedlung St. Antönien im Besonderen geleistet haben.

Die Planungen des Projekts stiessen aber auch bei weiteren Personen und Institutionen auf grosses Interesse. Besonders hervorzuheben ist in diesem Zusammenhang das Rätische Museum Chur, das die grösste Sammlung Lötscher-Keramik besitzt. Andrea Kauer, die derzeitige Direktorin des Museums, konnte sich von Anfang an für das Forschungsprojekt erwärmen und schlug vor, die Ergebnisse schliesslich nicht nur in eine Buchveröffentlichung sondern im April 2019 auch in eine Sonderausstellung des Rätischen Museums münden zu lassen. Ihr ist es zu verdanken, dass das Projekt auch durch die Stiftung Rätisches Museum Chur mit einem namhaften Betrag unterstützt wurde. Ihre Mitarbeiter haben darüber hinaus dem Autor bei der Dokumentation des Sammlungsbestandes kompetent und hilfs-

bereit zur Seite gestanden. Dafür bin ich Agnes Arpagaus, Arno Caluori, Silvia Conzett, René Dick, Corina Hochholding, Reto Metz, Yves Mühlemann, Martina Nicca und Andrea Schwager-Holmes zu grossem Dank verpflichtet. Jürg Simonett, der ehemalige Direktor des Rätischen Museums Chur, half ebenfalls mit Auskünften.

Eine Publikation ist nichts ohne einen interessierten Herausgeber. So war es für mich eine besondere Freude, dass sich der Kantonsarchäologe von Graubünden, Thomas Reitmaier, nach einem ersten Gespräch spontan bereit erklärte, die Veröffentlichung in die Schriftenreihe des Archäologischen Dienstes des Kantons Graubünden aufzunehmen und für Lektorat bzw. Redaktion (Mathias Seifert, Hans M. Seifert), Layout (Monika Huwiler) und Druck auch finanziell Sorge zu tragen bzw. entsprechende Finanzierungsanträge zu stellen. Hierfür danke ich ihm und seinem Team ganz herzlich. In diesem Zusammenhang gilt ein ganz besonderer Dank auch der CERAMICA-Stiftung in Basel. Christine Rungger (Mattstetten BE) fertigte auf bewährte Weise die technischen Zeichnungen der Keramik. Max Stoeckli (artmax, Schwarzenburg BE) stellte eine Reihe von Grafiken her. Beiden bin ich für ihre langjährige freundschaftliche Hilfe und Projektunterstützung zu grossem Dank verpflichtet.

Thomas Reitmaier stellte darüber hinaus die Kontakte zum Institut für Kulturforschung Graubünden (ikg) her, dessen damaliger Leiter Marius Risi, das Projekt ebenfalls als förderwürdig erachtete und sich dementsprechend erfolgreich für eine Teilfinanzierung und Mitherausgeberschaft einsetzte. Dafür habe ich ihm und seiner Nachfolgerin Cordula Seger, die das Manuskript ebenfalls inhaltlich lektorierte, sehr herzlich zu danken.

Regierungsrat Martin Jäger, Chur, stellte für das Projekt ausserdem Geldmittel von Swisslos / Kulturförderung Kanton Graubünden zur Verfü-

gung. Für diese grundlegende Unterstützung bin ich ebenso dankbar, wie für die Förderung durch die Stiftung Stavros Niarchos. Allen Verantwortlichen gilt mein herzlicher Dank.

Stefan Niggli, Grüşch, und Hansluzi Kessler, Schiers, die 1983 für die letzte Ausstellung zu den Hafnern Lötscher im Heimatmuseum Prättigau verantwortlich waren, unterstützten den Autor in vielfältigen Belangen mit Informationen, Bildmaterial und Kontakten. Hansluzi Kessler sorgte ausserdem dafür, dass der Verein Heimatmuseum Prättigau sich am Projekt auch finanziell beteiligte. Hierfür gilt beiden mein herzlichster Dank. Die Gemeinde Klosters-Serneus, deren Museum Nutli Hüschi eine sehr schöne Sammlung Lötscher-Keramiken besitzt, unterstützte das Projekt freundlicherweise ebenfalls finanziell, wofür ich dem Gemeindepräsidenten Kurt Steck zu herzlichem Dank verpflichtet bin. Auch die Anny Casty-Sprecher-Stiftung in Küblis konnte sich für Lötscher-Keramik begeistern. Ich danke der Stiftungsratspräsidentin Marietta Kobald-Walli sowie Ladina und Peter Ueli Thöny sehr für ihre Bemühungen in dieser Sache. Auch die Oscar Neher Stiftung in Chur fand das Projekt förderungswürdig. Dafür danke ich Heidi Brendle-Neher in Klosters sehr herzlich. Die Ulrico Hoepli-Stiftung, Zürich, half mit einem namhaften Druckkostenzuschuss. Dafür danken wir der Stiftungspräsidentin Bundesrätin Doris Leuthard besonders herzlich. Den Schlussstein für die Gesamtfinanzierung legte erfreulicherweise die Ernst Göhner Stiftung in Zug, wofür ich den dortigen Verantwortlichen Corinne Linda Sotzek und Sonja Hägeli zu besonderem Dank verpflichtet bin.

Bei den archivalischen und genealogischen Forschungen fand der Autor umfangreiche Hilfe bei verschiedenen Institutionen und Privatpersonen. Zu nennen ist hier vor allem die Unterstützung durch die Kantonsbibliothek und das Staatsarchiv. Staatsarchivar Reto Weiss und den Mitarbeitern beider Institutionen sei sehr herzlich ge-

dankt. Das Stadtarchiv Chur beteiligte sich aktiv an der Suche nach Churer Hafnern. Dafür danke ich Katarzyna Mathis. Im Historischen Archiv und der Bibliothek der PTT in Köniz BE unterstützte Madeleine Burri die Recherchen. Karl Gebert (Ebnet-Kappel SG) und Kilian Mathis (Mosnang SG) beantworteten weitere postalische Fragen. Im Staatsarchiv Basel-Stadt half Staatsarchivar Daniel Kress. Im Staatsarchiv in Den Haag (NL) half Michiel Bartels, Hoorn, freundlicherweise bei den Recherchen. Das Staatsarchiv in Den Haag stellte, wie das Nederlands Institute of Military History (NIMH) in Den Haag (Okke Groot, Photo documentalist), auch grosszügig Abbildungsvorlagen zur Verfügung. Im Gemeinearchiv St. Antönien half Karin Egli, St. Antönien, im Gemeinearchiv Malans Annemarie Clavadetscher. Im Kreisarchiv Luzein unterstützte Richard Flury, Jenaz, die Arbeit ganz wesentlich. Er löste auch weitere genealogische Fragen. Wichtigste Hilfspersonen für die Familiengeschichte Lötscher waren daneben aber Armin Flütsch (St. Antönien), Max Baumann (Stilli AG), Reto Lötscher aus Chur, in den USA Mary Loetscher aus New-Ulm, Justin Buol aus Minneapolis sowie Dan Durning in Birch Bay, Washington, Carole Loetscher und Gary Olsen in Dubuque. Vor allem den grundlegenden Kenntnissen und Studien von Justin Buol ist es zu verdanken, dass die Lebensdaten der ausgewanderten Familienmitglieder und ihrer Kinder dokumentiert und auch die verwandtschaftlichen Verhältnisse der Hafner von St. Antönien umfassend dargestellt werden konnten. Herzlichen Dank für die Geduld mit all meinen Fragen! Weitere Mosaiksteine zum Familienpuzzle ergaben sich aufgrund einer Einladung zu einem Lötscher-Familientreffen. In diesem Zusammenhang habe ich Barbara Heim, Birrwil AG, Berta Hartmann-Schmid, Grüşch, Elisabeth Bardill, Hamburg (D), Elisabeth und Jakob Bardill-Meyer, Tenna, Margreth Häberlin-Bardill, Allschwil BL, Hans Mettier, Langwies, Andres Lutz, Zürich, Christian Luck, Luzein-Gadenstätt, sowie Christian und Hanspeter Lötscher aus Pany zu danken.

Hans und Reto Pleisch, die heute auf der Hafnerliegenschaft «Stelli» in St. Antönien-Ascharina leben, erlaubten freundlicherweise die Dokumentation des erhaltenen Kachelofenrests und die Begutachtung der Stube. Ausserdem stellte Hans Pleisch zahlreiche Dokumente aus dem Haus für die Dokumentation zur Verfügung. Hans-Peter Egli, St. Antönien, erlaubte freundlicherweise die Dokumentation der ältesten Inschriftenbalken auf der «Mittleren Rhonegga». Konrad Flütsch-Gansner, St. Antönien, half mit lokalen Informationen, wobei vor allem auf sein 2012 erschienenes Flurnamenbuch zu verweisen ist.¹ Gaudenz und Hermann Egli, St. Antönien-Ascharina, halfen bei verschiedenen Fragen und ermöglichten ausserdem die Nutzung und Reproduktion der «Ruosch-Chronik», der ältesten erhaltenen Talchronik von St. Antönien. Das erhaltene Hausbuch Peter Lötschers von der «Mittleren Rhonegga» befindet sich heute, Dank der Rettung durch die Sammlerin Margaritha (Margrith) Schreiber-von Albertini (Cazis), im Rätischen Museum in Chur. Es konnte für diese Studie gewinnbringend herangezogen werden. Wolf Matthes, Leutesdorf (D), Spezialist für keramische Farben und Glasuren sowie ihre historischen Rezepturen, konnte erfreulicherweise gewonnen werden, die im Hausbuch notierten Rezepturen zu analysieren und historisch einzuordnen **Kap. 7**. Dafür bin ich ihm von Herzen dankbar verbunden. Iris Zschokke, Basel, half bei der Suche nach Informationen über ihren Vorfahren Friedrich Zschokke (1860–1936), Professor der Zoologie aus Basel, und der Suche nach seiner Fotosammlung. Cordula, Felix und Florian Hitz, Klosters, halfen mit Informationen über Klosters und Jürg A. Meier, Zürich, liess den Autor an seinen reichen Kenntnissen über die Fremden Dienste teilhaben. Roland Lüthi, ETH-Bibliothek Zürich, half freundlicherweise mit Bildmaterial. Herzlichen Dank auch dafür. Eine Reihe von Personen unterstützte freundlicherweise die Suche nach der ausgestorbenen Gürtelschweinarasse des Prättigaus, wofür ich dankbar bin: Hans-Peter Grünenfelder (St. Gallen), Karl C. Berger, (Inns-

bruck A), Markus L. Stadelmann (Dornbirn A), Günter Jaritz (Unken A), Tamara Fausch-Link und Flury Fausch (Seewis). Patrick Birrer vom Amt für Kultur des Fürstentums Liechtenstein half bei Kachelofenfragen bezüglich der Hafnerei Schädler in Nendeln. Herzlichen Dank. Antoinette Rast-Eicher (Archeotex, Bern) unterstützte mit ihrer grossen textilkundlichen Erfahrung die richtige funktionale Einordnung der Farbtöpfe von Christian Lötscher. Herzlichen Dank.

Bei der Suche nach Lötscher-Keramik und Lötscher Kachelöfen wurde der Autor nicht nur von der regionalen Presse (Katharina Balzer, *Südostschweiz*, Heidi Wyss, *Prättigauer Herrschäftler*, Maya Höneisen, *Bündner Tagblatt*) sondern vor allem auch von der Kulturgruppe St. Antönien unterstützt. Dafür danke ich allen Beteiligten und Flury Aliesch, Luzein, der mehr als einmal erfolgreich vorbereitende Gespräche führte. Ester Frey-Flütsch, Saas im Prättigau, und Annelies Wieland, Landquart halfen bei der Nachsuche nach Kachelofenstandorten in Saas im Prättigau, Claudia Hunzelmann und Peter Vogt (München D), halfen ebenfalls freundlicherweise bei der Verbreitung von Anfragen und Informationen. Dass die Nachforschungen sich insgesamt gelohnt haben, belegt das vorliegende Buch. Für die Möglichkeit ihre keramischen «Schätze» und Kachelöfen zu begutachten und zu dokumentieren danke ich ganz herzlich:

Yolanda Alther (Chur), Marlis Arpagaus (Landquart), Robert Bamert (Schloss Kleiner Hahnberg SG), Gustav Barbüda (Pragg-Jenaz), Eva Bardill (Luzein-Gadenstätt), Andres Bardill (Pragg-Jenaz), Godi Bardill (Schiers), Johann und Thomasina Bardill-Meier (Pany), Robert Bamert (St. Antönien), Michael Barth (Fläsch), Cleophea Battaglia-Flütsch (Chur), Kurt Baumgartner (Furna), Simon Berger, Kantonaler Denkmalpfleger (Chur), Erich Bernegger (Zürich), Anita und Ernst Bernhard (Wiesen), Susanne Bernhard (Wiesen), Max Berthoud (Davos), Irene und Christoph Bickel (Schiers), Peter Bodoky (Riehen BL), Karl

Bösch (Eschenbach-Ermenswil SG), Roberto Bossi (Davos), Margrit Brassel-Flütsch (St. Germain F), Urs und Ursula Brückmann (Jenaz), Hans Peter Brunner (Fanas), Arnold Caduff (Chur), Anna-Betty Cuonz (Klosters), Peter Dalbert (Davos), Brigitta und Hans Danuser (St. Antönien, Oberst Hof), Hans Dönz-Schmid (Pany), Annamaria Egli (Chur), Christian Egli-Hartmann (Küblis), Elfi und Christian Egli-Rotach (St. Antönien-Ascharina), Gaudenz Egli-Thöny (St. Antönien), Georg Egli (St. Antönien), Veronika und Erwin Engel (St. Antönien), Ruth Eugster-Gujan (Almens), Annelis und Markus Fischer-Lötscher (Trin), Johannes Florin (Maienfeld), Andreas und Christiana Flütsch-Frey (St. Antönien-Ascharina), Andreas Flütsch (St. Antönien-Ascharina), Daniel Flütsch (Pany), Dora Flütsch (Davos Dorf), Elsbeth Flütsch (St. Antönien), Madlen und Georg Flütsch (St. Antönien), Ernst Flütsch (St. Antönien), Ursula Flütsch (St. Antönien), Christina und Ueli Flütsch-Brosi (Pany), Andreas Flury-Grest (Jenaz), Armon Fontana (Chur), Edith und Hans-Peter Freitag (Jenins), Benno Furrer (Zug), Ursula Furrer (Lenzburg AG), Christian Gerber (Fanas), Johannes Gruober (Klosters-Dorf), Nicoletta Gschwend (Chur), Brigitta und Andres Gujan (Klosters), Stefanie Hablützel (Chur), Margreth Häberlin-Bardill (Allschwil BL), Karin Halbritter (Luzein-Gadenstätt), Afra Hartmann (Klosters), Christine Hartmann (Davos), Claudia und Erwin Hartmann (St. Antönien-Ascharina), Berta Hartmann-Schmid (Grüsch), Greta Heim (Klosters), Peter und Eva Heim-Kindschi (Jenaz), Mia Katharina Huber-Hitz (Klosters), Nina Hunger (Jenins), Emil Jägli (Fideris), Elvira Jösler (Bern), Florian Juon (Maienfeld), Käthy Karrer Britschgi und Toni Britschgi (St. Antönien), Christian Kasper (Klosters), Anita und Christian Kasper (Luzein, Buchen im Prättigau), David Kasper-Brosi (Klosters), Michael Kasper (Montafoner Museen, Schruns A), Nina und Hans Kessely (Klosters), Silvia Koch (Chur), Marianne Kolb-Weber (Au SG), Andrea Kuhn (Grüsch), Leonhard Kunz (Fläsch), Gisela Kuoni (Chur), Kurt Kusstatscher (Jenesien I), Peter Laakso (Grüsch), Martin Ladner (St. Antöni-

en-Rüti), Sonja und Markus Lampert-Nussbaum (Maienfeld), Brigitte Lennartz (Grüsch), Frieda Leuch (Schiers), Elvira Lötscher (Luzein-Dalvazza), Andres Lutz (Zürich), Gertrud Lutz-Taverna † (Lutzenberg, Wienacht-Tobel AR), Vroni Lutz-Dönz (Lutzenberg, Wienacht-Tobel AR), Christian Luzi-Florin (Jenaz), Elvira Marmet (Schiers), Hans Mathis (Buchen im Prättigau), Ursina Mayer-Luck (St. Antönien), Brigitte Meles (Basel), Thomas Meier (Schiers), Edith Meili-Frei (Claro TI), Johannes David Meisser (Klosters), Annamaria Meyer-Bardill (Trimmis), Silvia Minsch-Gujan (Klosters), Jakob Mittner-Büchi (Chur), Christina Morell-Lötscher (Pany), Gret und Paul Nebel (Luzein-Putz), Fluri Niggli (Klosters), Kandi M. Perry (Dubuque, USA), Edwin Peters (Kilchberg ZH), Georg Pleisch (St. Antönien-Ascharina), Hans und Reto Pleisch (St. Antönien-Ascharina), Anthonia Pleisch (Pany), Maria und Christian Prader-Flütsch (Luzein), Caroline und Daniel Rakeseder (Seewis), Jann Rehm (Celerina/Schlarigna), Lina Julia Riedl (Schiers), Elisabeth und Hannes Ritter (St. Antönien), Robert Roffler (Landquart), Urs Rüedi (Klosters-Serneus), Hans Peter Salzgeber (Luzein), Margrith Schamaun-Mathis (Furna), Karl Scharegg (Paspels), Anita und Thomas Schawalder (Putz), Jörg und Martina Scherrer (St. Antönien-Ascharina), Ernst Scherrer (Zizers), Murielle Schlup (Chur), Maria und Walter Schmid-Flury (Jenaz), Lisa Schmidheiny (Kilchberg ZH), Andreas Schoellhorn (Winterthur ZH), Christian J. Schreiber (Cazis), Silvia und Amé Simmen (Fideris), Lina Sonderegger-Bardill (Heerbrugg SG), Dorothea v. Sprecher (Malans), Maria Luzi v. Sprecher (Chur), Andrea Stadler (Buchen im Prättigau), Leny Steiner (St. Antönien), Carla Trachsler (Landquart), Theophil Urech (Chur), Christoph Vetsch (Pragg-Jenaz), Elisabeth Walch (Montafoner Museen, Schruns A), Rudolf Walli (Fideris), Peter Walli-Bärtsch (Pany), Sina Widmaier (Schiers), Hans-Christian Widmer (Pany), Erich Wieland (Zürich), Greta Wilhelm-Gartmann (Fideris), Elsbeth Willi-Bardill (Schiers), Silvia und Jann Wolf (Klosters), Ricardo Zimmermann (Pany), Ueli Zürcher (Horgen ZH).

Besonders herzlich bedanken möchte ich mich in diesem Zusammenhang bei Sonja und Andreas Liesch (Albula / Alvra, Stierva), Christine und Paul Dubs (Cham ZG) sowie Linda und Pierre-Yves Tribolet (Le Mont-Pèlerin VD). Andreas Liesch war mein erfreulich kritischer und akribischer Erstleser. Zahlreiche notwendige Korrekturen gehen auf ihn zurück. Das Manuskript hat durch seine Hilfe sehr an Qualität gewonnen. Herzlichen Dank! Pierre-Yves Tribolet half freundlicherweise bei der Organisation von Abbildungsmaterial in der Westschweiz und sorgte für das französische und englische Résumé. Die rätoromanische Resumaziun besorgte freundlicherweise Nadia Caduff, die italienische Sintesi Renata Zala, beide vom Übersetzungsdienst der kantonalen Verwaltung Graubündens.

Die grösste Zahl an Lötscher Keramiken befindet sich heute in den Magazinen verschiedener Museen, deren Betreuer/Betreuerinnen und Kuratoren/Kuratorinnen mir wohlwollend Zugang gewährten und auch bei weiteren Fragen bereitwillig halfen. Mein Dank gilt hier vor allem dem Rätischen Museum Chur (Andrea Kauer und ihren Mitarbeitern), dem Schweizerischen Nationalmuseum (Kuratoren Hanspeter Lanz und Christian Hörack, Fotograf Donat Stuppan), dem Ortsmuseum Poscht-Chäller in St. Antönien (Monika und Jann Flütsch) und seinen Leihgebern aus dem Tal, dem Museum der Kulturen Basel (Kurator Dominique Wunderlin und Kuratorin Tabea Buri), dem Historischen Museum Basel (Kuratorin Margret Ribbert, Daniel Suter), dem Fitzwilliam-Museum in Cambridge (GB, Ku-

ratorin Victoria Avery, Image Library Manager Lynda Clark) und dem Kunstgewerbemuseum der Zürcher Hochschule der Künste (Kuratorinnen Sabine Flaschberger und Franziska Müller-Reissmann). Im Museum Nutli Hüschi, Klosters, halfen Barbara Gujan-Dönier und ihr Team, im Heimatmuseum Prättigau in Grüşch Hansluzi Kessler, im Heimatmuseum Davos Peter Dalbert, im Museum Regiunal Surselva, Ilanz, Marianne Fischbacher, im Toggenburgmuseum Lichtensteig Christelle Wick und in der Sammlung der Oligati-Stiftung, Flims Waldhaus, Albert Reich. Ihnen allen bin ich für ihre freundliche und engagierte Projektunterstützung zu grossem Dank verpflichtet.

Sollte ich irgendeine Unterstützerin oder einen Unterstützer in dieser Auflistung vergessen haben, so bitte ich dies zu entschuldigen. Dank gilt ihnen, wie allen anderen, gleichwohl für die freundliche und nicht selbstverständliche Hilfe, die dem Autor im Rahmen dieses Projekts so reichlich zuteil wurde. St. Antönien und die Menschen des Prättigaus haben einen Fan gewonnen!

Last but not least gilt mein Dank meiner Frau Eva Roth Heege, die das Projekt von der Idee bis zum fertigen Buch, wie immer, mit grossem Interesse und Ansporn begleitet hat. Ohne ihr Verständnis für meine häufigen Abwesenheiten und ohne ihren Rückhalt wäre in den letzten Jahren keines meiner Bücher entstanden. Tausend Dank, dass wir seit über 20 Jahren «am selben Strick ziehen».

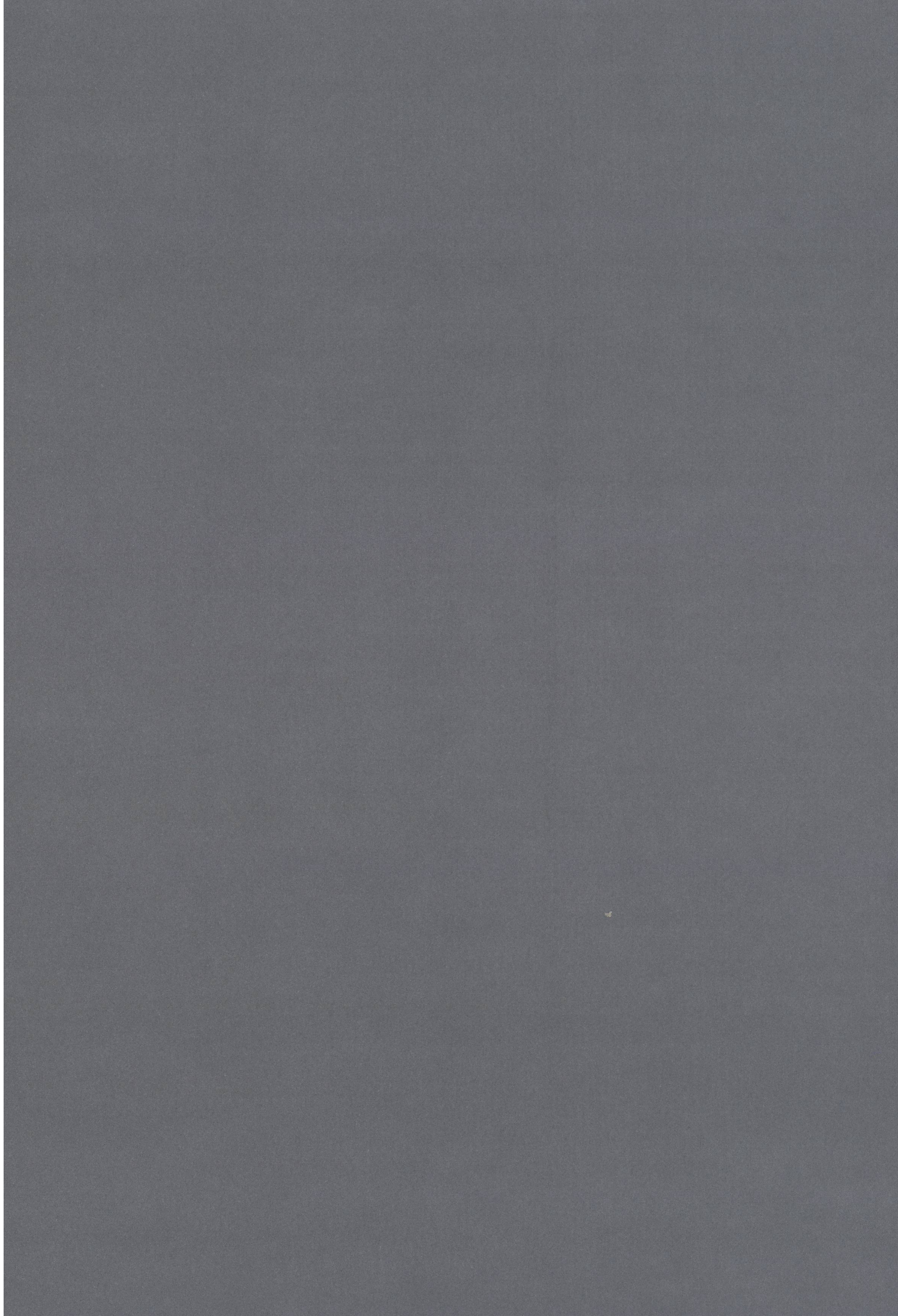

Wer sich mit der Herstellung und der Nutzung von Keramik in den vergangenen Jahrhunderten beschäftigt, der wird im Kanton Graubünden unweigerlich auf die bis 1898 produzierende Hafnerei Löttscher in St. Antönien-Ascharina² stossen. Dies hat verschiedene Gründe. Zum einen ist die Zahl der Orte mit Keramikproduktion im Kanton Graubünden nicht sehr gross **Kap. 2**. Die Hafner Löttscher hatten daher im 19. Jahrhundert in der Region Prättigau/Davos quasi keine lokalen Konkurrenten. Zum anderen erwachte das Interesse an ihren Produkten bereits kurz nach der Schliessung der Hafnerei. Zahlreiche bedeutende Keramiken und Gerätschaften gelangten daher schon sehr früh in die grossen Museumssammlungen nach Chur und Zürich **Kap. 3**. Die Sammeltätigkeit wurde von wenigen, aber wichtigen Veröffentlichungen zu den familiären Hintergründen der Produktion begleitet. Dabei konnten sich die Autoren auf die Informationen des letzten Hafners Andreas Löttscher d. J. stützen. Dieser ersten erfolgreichen Forschungsphase folgte nach dem 1. Weltkrieg eine lange Zeit des geringen volkskundlichen oder kunsthandwerklichen Interesses am Thema. Erst der Antiquitäten-Boom der zweiten Hälfte des 20. Jahrhunderts sorgte schliesslich dafür, dass die sogenannte «Löttscher-Keramik» zu einer gesuchten «Marke» des Antiquitätenhandels wurde. Dies führte zu einem hohen Bekanntheitsgrad in Graubünden. Allerdings blieb dabei zunehmend die korrekte Differenzierung auf der Strecke: Was wurde wirklich in St. Antönien produziert und was war Import aus anderen Herstellungsregionen? «Löttscher-Keramik» wurde zu einem «Label», das man ohne Grundlagenforschung jeder einfachen, tendenziell «alten» Irdenware-Keramik mit volkskundlichem Charakter zuordnete. Eine erste grundlegendere Studie zur Genealogie der Hafner von St. Antönien erschien 1974.³ Grundlage war das Hausbuch der «Mittleren Rhonegga» (St. Antönien-Ascharina) **Abb. 1** das von Margaritha Schreiber-von Albertini aus Cazis für die Forschung gerettet und 1973 durch das Rätische Museum Chur angekauft

werden konnte.⁴ Im Gegensatz dazu kam es nie zu einer umfassenderen quellenkritischen Erforschung der Produkte der Hafner Löttscher. Eine einzige universitäre Studie aus dem Jahr 2000 blieb leider unveröffentlicht.⁵

Dies war die Ausgangssituation, als der Autor im Jahr 2011 mit der Erforschung der neuzeitlichen Geschirrk Keramik des Fürstentums Liechtenstein begann und dabei die umliegenden Kantone der Schweiz bzw. der Bundesländer Österreichs und Deutschlands bereiste. Die Durchsicht verschiedener Museumssammlungen erbrachte verlässliche Anhaltspunkte für eine gute typologische Gliederbarkeit der Löttscher-Keramik. Es zeigte sich, dass das Fundmaterial zumindest teilweise einzelnen Mitgliedern der Töpferfamilie zugewiesen und gleichzeitig von anderen Produktionsregionen unterschieden werden konnte.⁶

Diese positiven Forschungsergebnisse bildeten die Grundlage für eine Projektplanung zur Dokumentation aller erhaltenen Geschirrk Keramik und Kachelöfen der Hafnerei Löttscher. Die Projektidee entwickelte sich in verschiedenen Gesprächen mit Monika und Jann Flütsch von der Kulturgruppe St. Antönien (Museum Poscht-Chäller in St. Antönien). Rasch konnten mit Hansluzi Kessler (Schiers) und Stefan Niggli (Grüsch) weitere Unterstützer und Interessierte im Verein Heimatmuseum Prättigau in Grüsch gefunden werden. Dort war 1983 die letzte grössere «Löttscher-Ausstellung» gezeigt worden.⁷ Als auch noch das Rätische Museum Chur (Andrea Kauer), der Archäologische Dienst des Kantons Graubünden (Thomas Reitmaier), das Schweizerische Nationalmuseum in Zürich (Hanspeter Lanz, heute Christian Hörack), das Museum der Kulturen in Basel (Dominik Wunderlin, heute Tabea Buri) und das Institut für Kulturforschung in Graubünden (Marius Risi, heute Cordula Seger) für die Idee eines Buchs in Kombination mit einer Sonderausstellung in Chur gewonnen werden konnten, bekam das Projekt schärfere Konturen. Von Januar 2016 bis Mitte 2017 wurden

anschliessend durch den Autor in Verbindung mit der Kulturgruppe St. Antönien und der Gemeinde Luzein die notwendigen finanziellen Grundlagen des Projekts eingeworben (siehe Liste der Sponsoren im Impressum). Mit Vorliegen einer hinreichenden Finanzierung wurde das Projekt durch das Rätische Museum Chur am 1. Juni 2017 gestartet.

Bis zum Frühjahr 2018 wurden die bislang publizierten historischen Informationen überprüft. Dazu wurden Dokumente und Fotos aus Privatbesitz zusammengetragen («Ruosch-Chronik»,⁸ Hafnerhaus in St. Antönien-Ascharina,⁹ Nachkommen der Hafner Lötscher¹⁰) sowie die Gemeindecache St. Antönien und Ascharina, das Kreisarchiv Luzein, das Rätische Museum Chur, das Schweizerische Nationalmuseum, das Stadtarchiv Chur und das Staatsarchiv bzw. die Kantonsbibliothek Graubünden auf relevante Quellen durch den Autor gesichtet. Das Hausbuch von der «Mittleren Rhonegga» wurde vollständig gelesen und weitgehend transkribiert.¹¹ Die genealogischen Daten wurden mit Hilfe verschiedener Familienforscher aus Graubünden und den USA zusammengestellt (Justin Buol, Minneapolis, Richard Flury, Jenaz, Mary Loetscher, New Ulm und Reto Lötscher, Chur). Grundlage dafür waren, soweit erreichbar, vor allem die kirchlichen und staatlichen Originalquellen in der Schweiz.¹² Leider konnte trotz intensiver Nachforschungen kein schriftlicher Nachlass von Margaritha Schreiber-von Albertini (1902–1992) bzw. von Christoph Simonett (1906–1981) gefunden werden, sodass die Quellen verschiedener historischer Informationen, die bereits publiziert wurden, unklar bleiben.¹³

Die Existenz von Lötscher-Keramik in Museums- oder Privatsammlungen wurde auf verschiedenen Wegen überprüft. Einerseits wurden dem Autor bekannte Museumssammlungen vollständig durchgesehen und kontrolliert **Abb. 2**. Andererseits wurden weitere Museen durch direkte Anfragen vor allem im Kanton Graubün-

den gesucht. Ergänzend wurde mit Hilfe von Aufsätzen,¹⁴ Radio- und Fernsehinterviews, Anlage eines Stichworts «St. Antönien-Keramik» unter Wikipedia sowie verschiedenen öffentlichen Vorträgen in St. Antönien und Chur (Rätische Vereinigung für Familienforschung, Museen Graubünden) versucht, auch möglichst viele Privatsammler oder Besitzer von Kachelöfen anzusprechen. Dies gelang mit grossem Erfolg. Die vorhandenen Museumsbestände und Privatsammlungen wurden fotografiert und in einer Datenbank dokumentiert. Mit einer einzigen Ausnahme handelt es sich um oberirdisch im Gebrauch erhaltene und heute meistens musealisierte Keramiken. Archäologische Bodenfunde aus dem Verbrauchermilieu wurden nur in einer einzigen Privatsammlung angetroffen (Alphütte Gafien-Sunnistafel, St. Antönien). Der Glasurenspezialist Wolf Matthes aus Leutesdorf (D) konnte gleichzeitig für die wissenschaftliche Bearbeitung der Glasurrezepte von Peter und Christian Lötscher gewonnen werden **Kap. 7**. Ab Januar 2018 wurde parallel dazu das vorliegende Buchmanuskript erstellt (Abschluss 30.6.2018). Es dient auch als Grundlage für eine Sonderausstellung, die ab April 2019 im Rätischen Museum in Chur gezeigt wird. Alle im Rahmen des Projekts gewonnenen digitalen Bild- und Textdaten wurden in den Eingangsakten des Rätischen Museums abgelegt.¹⁵ Dort befindet sich auch ein vollständiger digitaler Katalog aller gefundenen Gefässkeramik und Kachelöfen. Alle Gefässkeramiken aus der Produktion der Hafnerei Lötscher, die sich in öffentlich zugänglichen Sammlungen befinden, sind ausserdem Teil der Datenbank www.ceramica-ch.ch und können dort ab dem Jahr 2019 eingesehen werden.

Das Buch beinhaltet zwei Einleitungskapitel. Zum besseren Verständnis wird der eigentlichen Bearbeitung der Lötscher-Keramik ein Kapitel zum Keramikimport und zur Keramikproduktion in Graubünden vorangestellt **Kap. 2**. Auf dieser Basis wird die besondere Bedeutung der Hafnerei Lötscher für Graubünden im 19. Jahrhundert



Abb. 1: Hausbuch von der «Mittleren Rhonegga», geführt vor allem von Peter Lötscher (1750–1818) und von Hans Lötscher (1788–1870).

Abb. 2: Typischer Doppelknauftopf aus der Produktion von Christian Löttscher (1821–1880) aus dem Ortsmuseum Poscht-Chäller in St. Antönien. Aufgrund der Farbspuren im Inneren dürfte er zum Blaufärben von Wolle oder Garn in einer Urinküpe mit Indigo gedient haben. Mst. 1:5.



deutlich. Es folgt ein Kapitel zur Forschungsgeschichte und der Entstehung der wichtigsten Sammlungen und der dabei handelnden Personen **Kap. 3**. Dieses liefert zugleich wichtige Begründungen, warum bestimmte Keramikformen und Dekore den Hafnern Löttscher zugeordnet werden. Ein kurzes Kapitel führt in die Landschaft des Prättigaus und des Tals von St. Antönien ein und beschreibt die wirtschaftlichen Grundlagen und die Verkehrserschliessung **Kap. 4**. Das Hauptkapitel des Buchs stellt die Familiengeschichte der Hafner Löttscher dar **Kap. 5**. In verschiedenen Unterkapiteln werden die Genealogie sowie die Sozial- und Wirtschaftsgeschichte eines jeden Hafners auf der

Basis der vorliegenden Daten besprochen. Dabei erleichtert ein Stammbaum am Ende des Buchs die Übersicht. Anschliessend wird für jeden Hafner die Technologie und Typologie der zugeordneten Kachelöfen und Keramikformen beschrieben und begründet. Auf ein eigenständiges Kapitel zur lokalen Keramiktechnologie wurde verzichtet, weil dazu die vorliegenden Informationen zu gering sind. Auch von einem eigenständigen Kapitel zu den Gefässformen (Typologie) wurde abgesehen, da viele Typen nur ein einziges Mal bekannt sind. Jeder Typ wird im Zusammenhang mit dem vermutlich herstellenden Hafner besprochen und soweit sich dies realisieren liess, auch mit Hilfe einer technischen



Schnittzeichnung illustriert. Ein Exkurs zu den Familienangehörigen der Hafner Löttscher, die in die USA ausgewandert sind, greift über die engere Familiengeschichte hinaus **Kap. 5.6.5**. Er liefert zugleich eine mögliche Begründung, warum auch der Hafner Peter Löttscher d. J. schliesslich ebenfalls seiner Heimat den Rücken kehrte.

Selbstverständlich konnten auch durch die jetzt vorliegende Bearbeitung nicht alle Fragen rund um die Löttscher-Keramik bzw. die neuzeitliche Keramikproduktion in Graubünden gelöst werden. **Kap. 6** präsentiert daher einige der verbliebenen «Rätsel und ungelöste Fragen», deren Lösung künftigen Forschungen vorbehalten

bleibt. Im letzten Kapitel **Kap. 7** analysiert und erläutert Wolf Matthes die Rezepte für keramische Engoben, Glasuren und Farben in den Handschriften von Peter und Christian Löttscher. Auf diesem Wege gewinnen wir einen Eindruck von den technologischen Kenntnissen der beiden Hafner. Naturwissenschaftliche Analysen erhaltener Glasurmaterialien aus der Hafnerei Löttscher waren im Rahmen dieses Projekts nicht möglich. Die Ergebnisse der gesamten Studie werden in **Kap. 8** zusammengefasst. Den Abschluss bilden ein Glossar, die Literatur, die Anmerkungen, das Abkürzungsverzeichnis und der Abbildungsnachweis **Kap. 9–13**.

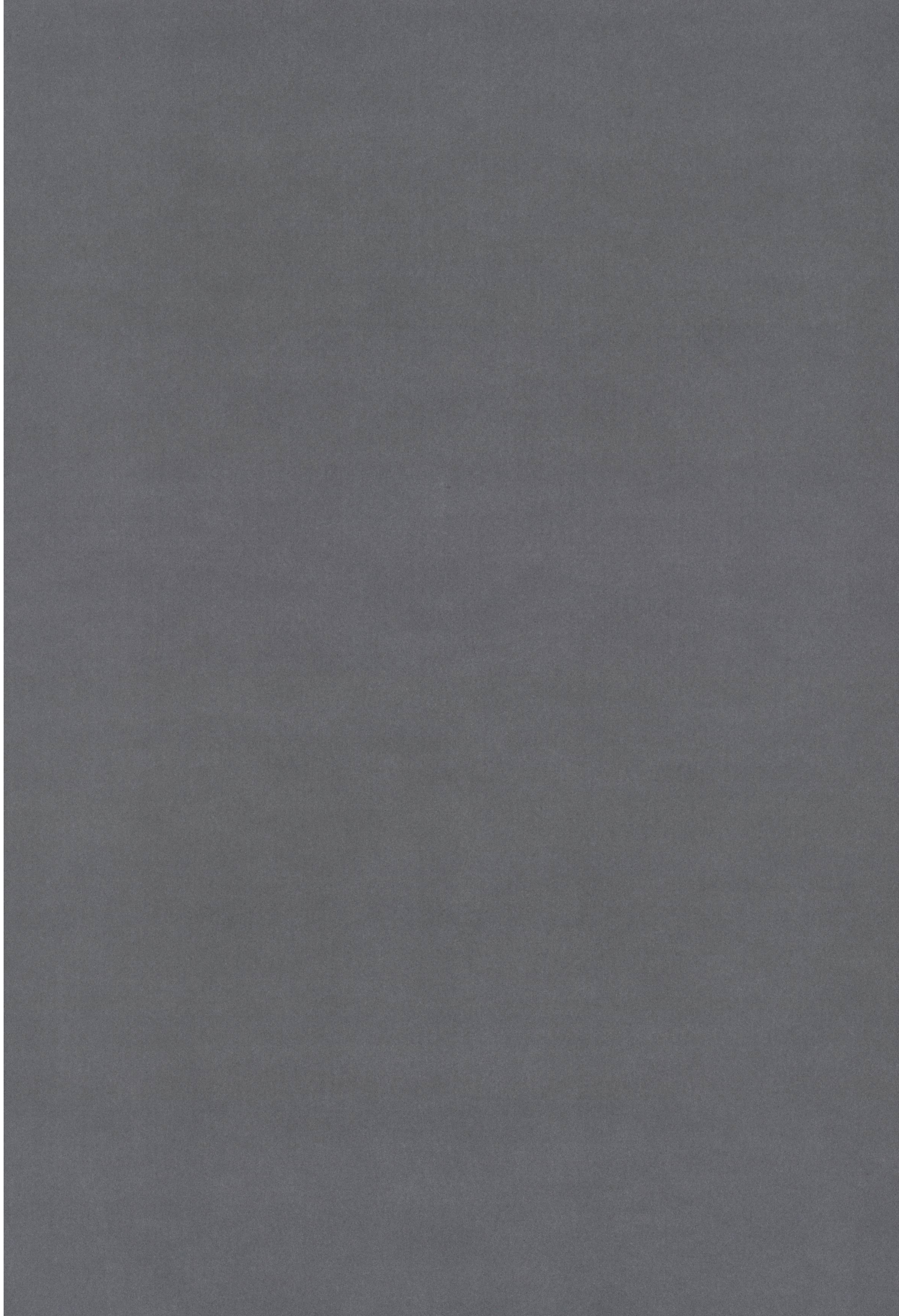

Keramikproduktion im Kanton Graubünden

2

Für das 18. Jahrhundert konstatierte Johann Andreas von Sprecher (1819–1882) in Graubünden ein grosses Desinteresse an handwerklichen Tätigkeiten auf dem Lande, kombiniert mit einer deutlichen Abneigung der Bündner Bevölkerung gegen einen Broterwerb als Manufaktur- oder Industriearbeiter. Dies führte in vielen Regionen zu einem grossen Mangel an geschickten Handwerkern. Benötigte Fertigprodukte wurden daher importiert, über Hausierer vertrieben oder auf den lokalen Jahrmärkten, wie z. B. in Grüşch, Schiers, Jenaz, Fideris, Küblis, St. Antönien und Klosters, erworben.¹⁶ Nur Tuche, Stoffe und Tücher aus Wolle, Hanf oder Flachs verfertigten die Bündner selbst, meist für den Eigenbedarf. Als Haupterwerbsquellen galten dagegen Landwirtschaft und Viehzucht, der Solddienst, das Fuhr- und Transportgewerbe sowie der Handel mit Korn und Salz, Tabak, Holz, Vieh, Fellen und Wein sowie den Produkten der angrenzenden italienischen Landschaften.¹⁷

Vor allem die Kachelöfen und das benötigte Haushalts- und Tafelgeschirr aus einfacher Irdenware, Fayence, Steingut, Steinzeug oder Porzellan mussten importiert werden. Eine vorläufige Durchsicht der Museumssammlungen im Kanton Graubünden und archäologischer Funde zerbrochenen Geschirrs aus dem Verbrauchermilieu belegen dies in aller Deutlichkeit. Graubünden war damals ein Land des Keramikimports, von Selbstversorgung konnte keine Rede sein.

Wie im Fürstentum Liechtenstein¹⁸ kam auch in Graubünden die Masse der Geschirr- und Ofenkeramik aus den benachbarten Kantonen der Schweiz, aus dem Vorarlberg (A), Bayern und Baden-Württemberg (D). Winterthur im Kanton Zürich und Steckborn im Kanton Thurgau lieferten seit dem 16. Jahrhundert die reich verzierten Kachelöfen der Rathäuser und Wohnhäuser der Oberschicht und daneben wohl auch kostbares Fayencegeschirr als Auftragsarbeit.¹⁹ Zwischen dem 17. und 19. Jahrhundert kam vereinzelt italienische Fayence über die Alpen ins Land.

Hierbei handelte es sich meist um Ohrenschaalen (funktional Kaffeeschalen?) mit IHS-Monogramm²⁰ und kleine «Boccalinos» für den Weinkonsum **Abb. 3,1–2**.²¹ Wesentlich seltener wurden in der zweiten Hälfte des 18. Jahrhunderts von dort oder aus dem Elsass auch ganze Speiseservice aus Fayence eingeführt.²² Auch die nächstgelegene bayerische Fayence-Manufaktur von Künersberg (1744–1765)²³ lieferte in der Mitte des 18. Jahrhunderts Geschirr für die adelige und grossbürgerliche Tafel **Abb. 3,3**. Die Porzellan- und Fayencemanufakturen der Region Kilchberg-Schooren am Zürichsee belieferten in der zweiten Hälfte des 18. und in der ersten Hälfte des 19. Jahrhunderts zunächst einzelne der bedeutenden Bündner Familien **Abb. 3,4**, wobei sogar ganze Tafel-Service bestellt wurden.²⁴ In der Biedermeierzeit gelangten Fayencen und Steingut aus dem Kanton Zürich dann auch in alle Täler Graubündens **Abb. 3,5**. In der zweiten Hälfte des 19. Jahrhunderts wurde oft dunkelbraunes, mangangliertes Geschirr gehandelt. Terrinen und Kaffeekannen waren besonders beliebt **Abb. 3,6**.²⁵ Die Manufaktur im badischen Durlach (1723–1840) exportierte in der zweiten Hälfte des 18. und im frühen 19. Jahrhundert ebenfalls erfolgreich ins Rheintal und wohl auch nach Graubünden **Abb. 3,7**. Aus den badischen bzw. württembergischen Steingutmanufakturen Hornberg, Zell am Harmersbach und Schramberg überschwemmte ab dem zweiten Drittel des 19. Jahrhunderts vor allem preiswerteres Tee- und Kaffeegeschirr den schweizerischen Markt. Die einfach an jeder neuen Mode zu orientierenden schwarzen oder blauen Druckdekore dieser Keramik waren auch in bäuerlichen Haushaltungen sehr beliebt **Abb. 3,8**. Steingutgeschirr anderer Produktionsorte, z. B. Saargemünd im heutigen Frankreich, scheint seltener zu sein und gehört meist in die zweite Hälfte des 19. Jahrhunderts.²⁶ Graues, kobaltblau bemaltes Steinzeug des 18. und 19. Jahrhunderts kommt ebenfalls immer wieder vor **Abb. 3,9**. Es dürfte aus dem Elsass oder aus dem deutschen Westwald importiert worden sein. Vergleichbare

Keramikproduktion
im Kanton Graubünden



Abb. 3: Keramikimporte nach Graubünden. **1** und **2** italienische Fayence (Ohrenschale und Boccalino); **3** Kaffee- oder Teekanne aus der Produktion der Fayencemanufaktur in Künersberg, Bayern (D); **4** Fayenceterrine des späten 18. Jahrhunderts aus der Porzellanmanufaktur in Kilchberg-Schooren ZH; **5** Kaffeetasse des ersten Drittels des 19. Jahrhunderts aus einer der Fayencemanufakturen am Zürichsee; **6** Manganglasierte Terrine aus der Spätphase der Produktion von Kilchberg-Schooren ZH; **7** Koppchen und zugehörige Untertasse aus der Fayencemanufaktur in Durlach, Baden-Württemberg (D); **8** Kaffee- oder Teekanne aus der Steingutmanufaktur Zell am Harmersbach, Baden-Württemberg (D); **9** Steinzeugkanne aus dem deutschen Westerwald; **10** Caquelon, feuerfestes Kochgeschirr aus der Region Bonfol / Porrentruy im Kanton Jura; **11** Henkeltopf 19. Jh. aus Bayern oder Baden-Württemberg (D). Mst. 1:6.



Keramik konnte in der Schweiz wegen fehlender Tonqualitäten nicht hergestellt werden. Besonders typisch sind die grossen Schenkkannen (für Apfelwein?) und die doppelhenkeligen Vorratstöpfe zum Einmachen und Einlegen von Sauerkraut und anderen Nahrungsmitteln. Es gibt jedoch im Prättigau auch Exemplare der seltenen Essigfässchen.²⁷ Daneben sind nach 1800 Steinzeug-Mineralwasserflaschen, d. h. Verpackungen für Heilwasser für Trinkkuren, häufig. Sie lassen sich aufgrund der Brunnenmarken meist dem Marktführer Niederselters in Deutschland zuordnen oder es handelt sich um abführende Bitterwässer.²⁸

Für hitzebeständiges Kochgeschirr, das man auch direkt ans Feuer stellen konnte, kamen drei Lieferanten in Frage: Die Region Bonfol/Porrentruy

im Jura **Abb. 3,10**,²⁹ die Zieglerische Tonwarenfabrik in Schaffhausen, die diese Keramik wohl imitierte, und eine bis heute nicht eindeutig identifizierte Herstellungsregion im bayerischen Raum (möglicherweise u. a. Lützelburg, Gemeinde Gaiblingen bei Augsburg).³⁰ Dort wurden charakteristisch spritzdekorierter, hellscherbige Standbodentöpfe, Dreibeintöpfe mit Deckel, Pfannen mit Griff und Bräter hergestellt und im 19. Jahrhundert weit gehandelt **Abb. 3,11**. Diese importierte Ware ist in den Museumssammlungen Graubündens und im Antiquitätenhandel sehr häufig vorhanden und wird gerne für Keramik aus St. Antönien gehalten.

Ging es um formschön gestaltete und mit dem Malhorn dekorierte Schüsseln, Röstiplatten und Milchtöpfe so kaufte man die Produkte **Abb. 4**

Abb. 4: Keramik, die dem Produktionsort Berneck SG zugeschrieben wird. Mst. 1:6.

Keramikproduktion im Kanton Graubünden



Abb. 5: Zwischen 1787–1833 entstandene Keramikabfälle (Ausgrabungsfunde) aus der Hafnerei in Egg-Jöhle, Vorarlberg (A). Mst. 1:6.

der zahlreichen Hafner, die in Berneck bzw. seinem Umfeld im St. Galler Rheintal arbeiteten. Auch im direkt benachbarten vorarlbergischen Lustenau gab es Hafnereibetriebe.³¹ Die Hafner von Berneck waren, berücksichtigt man die grosse Menge erhaltener Keramik in Graubünden, sicher die stärksten Konkurrenten jeder lokalen bündnerischen Keramikproduktion. Ihre Dekore orientierten sich an der im 19. Jahrhundert in der Deutschschweiz führenden Keramikregion Heimberg/Steffisburg im Kanton Bern.³² Auch einfachere Irdenware-Schüsseln aus den Töpfereien des Bregenzerwalds (A) **Abb. 5; 149**³³ dürften im 19. und frühen 20. Jahrhundert den Weg über das Montafon (A) oder das Rheintal nach Graubünden gefunden haben. Sie beeinflussten mit ihren charakteristischen Randformen und Dekoren möglicherweise auch die Keramikproduktion in St. Antönien.

Angesichts der beschriebenen Situation – massive Importe und fehlendes Interesse an «der Industrie» – gehören zu den handwerklichen «Mangelberufen» in Graubünden auch die Her-

steller von Geschirrkemik und Kachelöfen, die Hafner (synonym Töpfer). Vermutlich ist dies der Grund, warum umfassendere Studien zum Hafnerhandwerk des Mittelalters und der Neuzeit in Graubünden fehlen. Einzig Rudolf Schnyder hat sich 1979 in einem kleinen Aufsatz mit dem «Bündner Keramik-, Glas- und Lavezsteingewerbe» beschäftigt.³⁴ Er verweist auf archivalische Belege, die ab 1631 Hafner für Chur verzeichnen, jedoch gibt es keine durchgehenden Hafnerlisten oder aufgearbeiteten Genealogien.³⁵ Folgende Namen sind für Chur im 17. Jh. überliefert: Peter Früeauf (1642–1647),³⁶ Lucas Stecher (1651)³⁷ und Just Stecher (1684, 1689), Melchior Locher (1652–1657), Hans Karg (1652–1657) und Christian Parle.³⁸ Von den Produkten der Churer Hafner des 17. Jahrhunderts sind nur einige wenige Kachelöfen erhalten **Abb. 6**,³⁹ während zweifelsfrei zuweisbare Haushaltskeramik fehlt. Eine Berufszählung des Jahres 1780 in Chur führt bei 65 Handwerkern wohl fälschlicherweise keinen einzigen Hafner auf.⁴⁰ Für das 18. Jahrhundert sind ansonsten Julius Hosang sowie Albert, Johann Albert und Justus Stecher namentlich belegt.⁴¹ Johann (Hans) Albert Stecher starb 1790.⁴² Sein Sohn Justus Stecher tritt sich in der Folge 1790/1791 mit dem 1785 zugewanderten Fayenceproduzenten Josef Guttrauf aus Neuchâtel, der ebenfalls als Hafnermeister in Chur arbeiten wollte. Zu diesem Zeitpunkt lebte auch noch ein weiterer Hafner mit Namen Justus Stecher, jedoch befand er sich im Spital und konnte nicht mehr arbeiten. Guttrauf schloss mit der Witwe von Johann Albert Stecher einen Vertrag als «Meister-Geselle» und versuchte dessen Werkstatt weiterzuführen. Dies wurde ihm jedoch von Justus Stecher und den Zunftmeistern verweigert und offenbar wollte sich letztlich auch das Stadtrigiment nicht gegen die Zünfte auf seine Seite schlagen.⁴³ Zwischen 1785 und 1790/1791 scheint Guttrauf nach eigener Aussage in Chur tatsächlich Fayencegeschirr, Kunstöfen und Figurenöfen produziert zu haben, jedoch reichte der Absatz nicht für seinen Lebensunterhalt. Geschirr oder Öfen von ihm sind nicht bekannt. Im

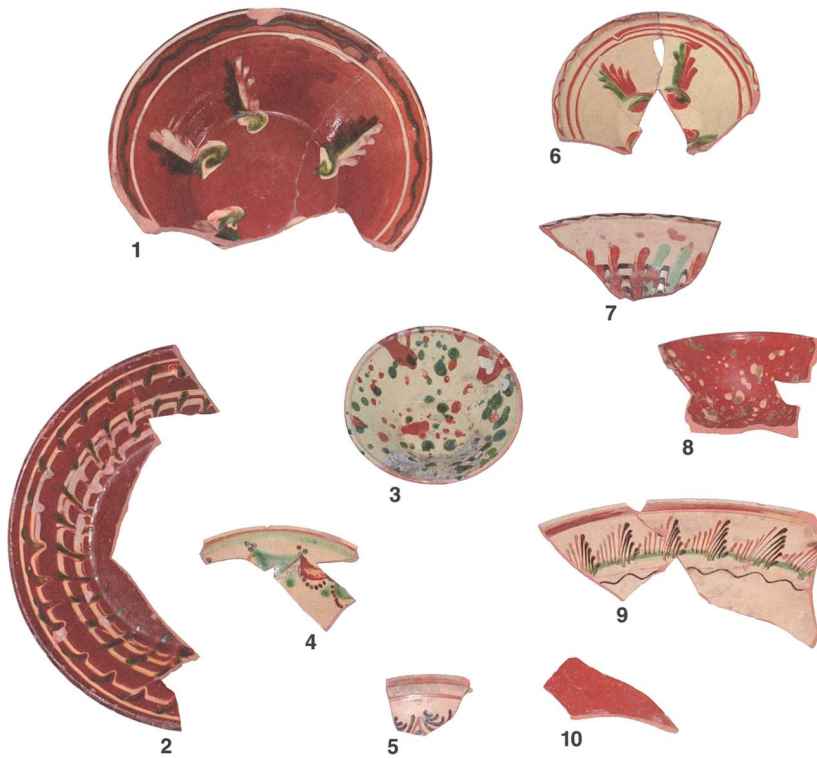

1



2

Abb. 6: Schloss Haldenstein bei Chur. **1** Kachelofen aus Kacheln der Hafner Stecher aus Chur, sekundär zusammengesetzt; **2** Datierung 1778 an einer Kranzkachel.

August 1791 bot er sein Hafnerwerkzeug für 150 Gulden zum Verkauf an, um vor dem Verlassen der Stadt Chur Schulden bezahlen zu können.⁴⁴

1846 präsentierte auf einer ersten Gewerbeausstellung in Chur immerhin der Churer Töpfer Peter Pedolin seine Produkte **Abb. 7**.⁴⁵ Neben bronzierten und vergoldeten Vasen, Milchhäfen, Suppenschüsseln und Blumentöpfen zum Aufhängen zeigte er auch Dachziegel, glasierte Abtrittrohre und «Abziehsteine», worunter wohl künstliche Wetzsteine zu verstehen sind. Im Nachtrag des Ausstellungskatalogs werden auch noch «Zwei irdene Teichel, innen glasiert, per Schuh 16 Kr.» erwähnt. Pedolin produzierte (oder verkaufte?) also ein Keramikspektrum, das deutlich über Haushaltsgeschirr hinausging. Die Hafnerei befand sich «auf dem Sand» und existierte vermutlich bis um etwa 1850.⁴⁶ 1853 wurde in Chur für den verstorbenen Hafnermeister Johannes Attenhofer ein Haushalts- aber kein Werkstattinventar aufgenommen.⁴⁷ Die Lage seiner Werkstatt ist unbekannt.

Abb. 7: Chur, Stadtschulsaal, Gewerbeausstellung 1846. Der Töpfer Peter Pedolin aus Chur präsentiert seine Produkte.

1857 zeigten die Tonwarenfabrikanten Kuster und Völker aus Chur auf der 3. Schweizerischen

Industrie-Ausstellung in Bern, Bauziegel, bronzierte Vasen und Urnen, Filtrierflaschen, Tabakbüchsen und (Blumen-)Ampeln sowie einen lebensgrossen Löwen, einen Hund und eine Figurengruppe «Affe mit Gans».⁴⁸ Die Objekte sind leider nicht erhalten und wir kennen keine weiteren Produkte oder den Standort dieser Firma. In einer Zusammenstellung der bündnerischen Industrie aus dem Jahre 1870 fehlen die Hafner.⁴⁹ 1871 lässt sich ein Urban Kupli aus Chur für 1 Monat als Geselle bei Hafner Wälchli in Herzogenbuchsee BE nachweisen.⁵⁰ Kupli stammte vermutlich aus einer Churer Hafnerfamilie, denn ein Hafnermeister gleichen Namens erscheint bereits 1853 in den städtischen Akten.⁵¹ Als Aussteller der Bündnerischen Industrie- und Gewerbeausstellung von 1877 ist nur ein «J. U. Wunderli» verzeichnet. Dieser stellte einen Pflaster-Ofen, einen schwedischen Ofen, einen runden Salon-Ofen und einen Zug-Ofen aus, wobei unklar bleibt, was wir uns im Einzelnen darunter genau vorzustellen haben.⁵² Prämiert wurde er für seine Produkte allerdings nicht.⁵³

Das «Adressbuch für Handel und Gewerbe der Stadt Chur und des Kantons Graubünden von 1880» verzeichnet in Chur die Hafner:

- Kupli, Urban, Lürlibadstrasse 599*
- Schreiber, Felix, Süsser Winkel 141*
- Schäfer, Emil, Hof 16*
- Seeli, Christ. Sand 343*
- Wunderli, Joh. Ullr., Bankstrasse 73a*

Daneben gibt es keine separaten Einträge für Ofenbauer oder Ofensetzer oder für Kachelöfen. Dagegen sind aber vier Geschirrhändler belegt.

Im «Adressbuch von Chur und Davos nebst Ragionebuch der Cantone Graubünden und Glarus» aus dem Jahr 1889 finden sich die Churer Hafner:

- Schreiber F., Sennhofstrasse 141*
- Knabenhans Joh., Oberegg 187*
- Wunderli Ullr., Weisskreuzstrasse 73*

Herr Peter Pedolin, Töpferbesitzer in Chur	
6. Zwei irdene Vasen, per Stück	3 —
(das Paar à 5 fl.)	
7. Eine bronzierte und vergoldete Vase	4 —
8. Zwei platte Dachziegel, per Stück	— 16
9. Zwei durchlöcherne Blumentöpfe, zum Auf-	
hängen, per Stück	— 30
10. Ein Milchhafen	— 24
11. Eine Suppenschüssel	— 20
12. Ein glasiertes Abtrittrohr	1 —
13. Sechszehen Abziehsteine von verschied. Größe.	
14. Eine Büchse Maschinenschmiere,	
Nr. 1 per Pfd.	— 30
Nr. 2 = =	— 25
Nr. 3 = =	— 20
Beigelegte Proben von rohem und feingepulbertem Talf aus Bünden.	

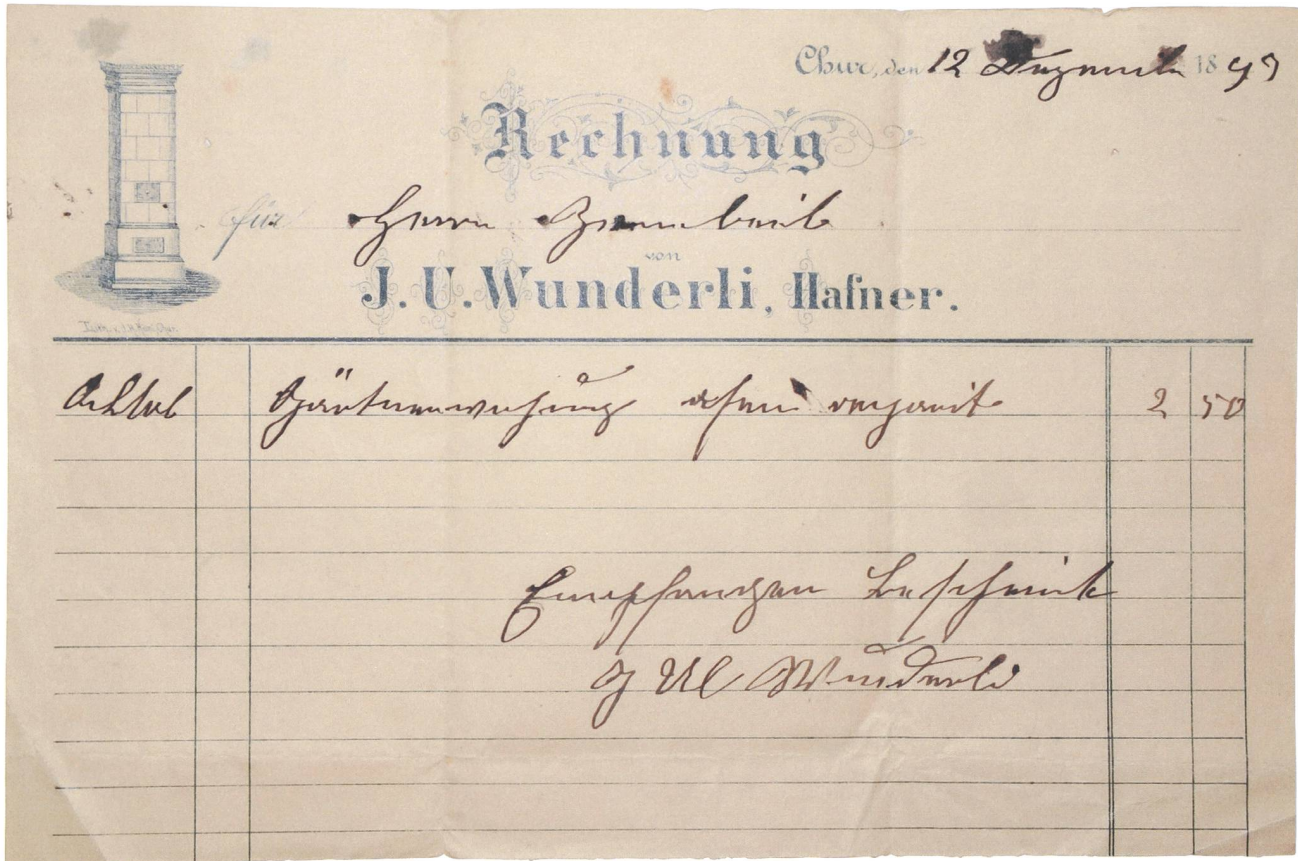

Zusammen mit acht weiteren Konkurrenten erscheint der Hafner Johannes Knabenhans auch als «Ofen- und Kochherdehandlung».

Das «Adressbuch des Kantons Graubünden pro 1896/97» verzeichnet in Chur die Hafner:

Bargehr, Albrecht, Obere Gasse 189
Knabenhans, Joh., Storchengasse 117A
Meienberger, Chr., Welschdörfli 461
Wunderli, Joh. Ulr., Steinbruch 587 **Abb. 8.**

Ein Hafnermeister Rudolf Schreiber trat im Jahr 1900 dem Churer Handwerker- und Gewerbeverein bei, Hafnermeister Joh. Weibel-Jöhl im Jahr 1902 und die Hafnermeister Spieser & Hildebrandt 1922.⁵⁴

Zahlreicher waren dagegen 1877 auf der Bündnerischen Industrie- und Gewerbeausstellung

die verschiedenen Ziegeleien mit ihren Produkten vertreten. Daher wissen wir von Ziegeleien in Somvix (J.G. Cajacob), Domat/Ems (Mechanische Ziegelei), Conters (Peterelli&Comp.),⁵⁵ Zizers-Igis (Rudolph Rüedi, **Abb. 214,3**), Landquart (J. Weibel) und Chur (A. Weibel).⁵⁶

Abgesehen von Chur gab es möglicherweise erst im späten 18. und dann im 19. Jahrhundert Hafner an weiteren Orten des Kantons. In diesem Zusammenhang werden vor allem St. Antönien im Prättigau⁵⁷ und Bugnei in der Gemeinde Tujetsch im Vorderrheintal⁵⁸ immer wieder hervorgehoben. In Bugnei fertigten Sep Antoni Deragisch (1815–1882) und sein Sohn gleichen Namens (1847–1930) bis 1918 eine formal sehr eigenständige Keramik **Abb. 9**. Dagegen liegen zu dem von Friedrich Pieth 1907 erwähnten Hafner von Parpan bislang keine weiteren Informationen vor.⁵⁹ Zusätzlich gibt es einige wenige

Abb. 8., Rechnung des Hafners J. U. Wunderli, Chur, aus dem Jahr 1899 für die Reparatur eines Ofens.

Hinweise aus frühen topografisch-statistischen Arbeiten und der Reiseliteratur des ersten Drittels des 19. Jahrhunderts. 1806 erschien im *Helvetischen Almanach* in Zürich eine «Kurze geographisch-statistische Darstellung des Cantons Graubünden». Darin wurden auch die Produkte des Mineralreichs abgehandelt: «So sehr mangelt es den Bündnern an Industrie und Kenntnis in Benutzung ihrer inländischen Produkte, daß sie ihre reichhaltigen Thongruben nicht einmal zur Bereitung von Töpferwaren anwenden. Irdene Küchengeschirre, Fayancewaren, Kachelöfen u. dgl. m. mußten im Auslande gekauft werden. Erst **seit kurzem** hat man zu St. Antönien und bey Alvaneu Töpfereyen, **die ersten im Lande**, angelegt, die aber immer noch sehr unvollkommen sind.»⁶⁰ Die ältere topografische Beschreibung Graubündens von Gerhard Philipp Heinrich Norrmann aus den Jahren 1795 bis 1798 enthält keine Angaben zur Hafnerei oder Tonverarbeitung.⁶¹ Gleiches gilt für Heinrich Ludwig Lehmanns 1799 erschienenen Buch «Die Republik Graubünden historisch-geographisch-statistisch dargestellt, Zweyter Teil».⁶²

1837 verweist Johann Friedrich Franz in seiner Studie über das Engadin und die Engadiner ebenfalls auf einige Orte mit Keramikproduktion in Graubünden: Chur, Zizers, St. Antönien, Alvaneu, Fürstenau und Zollbrück (wohl obere Zollbrücke bei Landquart). Diese Angaben werden jedoch nicht weiter präzisiert oder durch Quellen belegt.⁶³ Georg Wilhelm Röder und Peter Conradin von Tschärner, die den Kanton Graubünden 1838 historisch, geographisch und statistisch schilderten, kannten immerhin die Töpfereien in St. Antönien und Alvaneu und berichteten, dass es in St. Antönien und Davos guten Töpferton gäbe. Zusätzlich schrieben sie über eine «*Topffabrik*» im Bergell, die 1780 oberhalb von Casaccia auf Pian di Folla gestanden haben sollte. Später soll der dortige Ton in Chiavenna (I) weiterverarbeitet worden sein.⁶⁴ Eine 1843 vom Kanton Graubünden beantwortete Anfrage der Eidgenössischen Tagsatzung lieferte keine weitergehenden

Informationen zum Hafnergewerbe. Angeblich bestanden damals nur zwei Töpfereien. Ortsnamen wurden nicht genannt. Gleichzeitig wurde über die importierten Keramikmengen berichtet: «487 Zentner Steingut, 9 Zentner Porzellan, 242 Zentner Majolica und Fayence und 17 Zentner Ofenbestandtheile.»⁶⁵ Beim «Steingut» dürfte es sich wohl um den in der Schweiz üblichen Begriff für «Steinzeug» handeln.

Die geringe Zahl lokaler Hafnereien in Graubünden spiegelt sich auch in den Protokollen der Fremdenpolizei des Kantons Bern. Diese verzeichnen in der Region Heimberg/Steffisburg für alle benachbarten Kantone und das Ausland zwischen 1810 und ca. 1925 jeweils zahlreiche Hafnergesellen. Für den Kanton Graubünden fanden sich dagegen in diesem Zeitraum unter fast 1600 Gesellen nur drei Meldungen mit den Heimatorten Chur und Castiel.⁶⁶

1864 erschien in der *Neuen Bündner Zeitung* eine dreiteilige Folge «Beiträge zur Kenntnis der bündnerischen Industrie». Darin wurde auch die Hafnerei Lötscher in St. Antönien erwähnt. Die dortige Tonerde wurde als sehr brauchbar charakterisiert und die Bedeutung der Kachelofenproduktion für das Prättigau und ausserkantonale Abnehmer hervorgehoben. In einem Nachtrag verwies der unbekannte Autor auch auf die «vor einiger Zeit» begonnene Röhrenproduktion von Christian und Peter Lötscher. Eine weitere Hafnerei, die aber mittlerweile geschlossen sei, habe in Alvaneu existiert und Ton aus einem benachbarten Tobel verwendet. Des Weiteren erfahren wir: «Die Zahl der übrigen kleineren Hafnereien im ganzen Kanton beträgt 11». Leider liefert der Artikel keine Hafnernamen oder Ortsangaben, die eine Überprüfung dieser Aussage zulassen würden. Für Neuhof in der Nähe von Zizers und für Ardez wurde ausserdem auf die Existenz von «*Teuchelfabriken*» hingewiesen. Beide Fabriken würden auch Kachelöfen zu billigen Preisen liefern.⁶⁷



Andreas Marugg erzählt in seiner Dorfchronik von Davos-Wiesen ebenfalls von einer Hafnerei:

«Im obern Mühleboden wurde schon zu Anfang des 18. Jahrhunderts [sic!] eine Töpferei und Ziegelei mit Wohnhaus erstellt. Geschirr und Kacheln für Öfen müssen dort gebrannt worden sein. Im jetzigen Haus Freieck, das Landamman Andreas Bernhard erbaute, steht auf einer Kachel des Stubenofens die Jahreszahl 1810 mit dem Namen Joos Bernhard. In den 1850er- und 1860er-Jahren betrieb die Töpferei Statthalterli [sic!] Christen Bernhard. Anfangs der 1870er-Jahre kaufte Wilhelm Eckert aus Württemberg die Ziegelei und verlegte das Geschäft 1874 in den untern Mühle-

boden an die neue Strasse. Eckert starb und das Geschäft ging später ein.»⁶⁸ Die Ziegelei findet sich 1880 noch im «Adressbuch für Handel und Gewerbe der Stadt Chur und des Kantons Graubünden» verzeichnet. 1889 findet sie sich unter «Wilhelm Eckert» im Brandversicherungsregister der Gemeinde Wiesen verzeichnet.⁶⁹ In den Kartenwerken von swisstopo verschwinden die Ziegeleigebäude an der «neuen Talstrasse» bereits in den späten 1930er-Jahren. Der beschriebene, 1964 abgebrochene Stubenofen mit grünen Kacheln und weissen Gesimsen mit Unterglasur-Pinseldekor aus einer Nebenkammer des Hauses Freieck, ist immerhin in einem alten Foto überliefert **Abb. 10,1**. Die Einzelkacheln sind im

Abb. 9: Keramik, die den Hafnern Sep Antoni Deragisch (Vater und Sohn) in Tujetsch, Bugnei zugeschrieben wird. Mst. 1:4.

heutigen Heimatmuseum in Wiesen erhalten.⁷⁰ Es zeigt sich, dass Andreas Marugg die Ofeninschrift falsch gelesen hat. Tatsächlich lautet sie: «LVZIÜS BENHARD IM MVLIBODEN HAT MICH GEMACHT 1818» **Abb. 10,2**. Weitere Öfen oder Geschirrkemik sind vor Ort und in den Museen von Davos oder Chur nicht bekannt. Auch ist unbekannt, welchen Umfang jeweils die Geschirrprouktion oder die Ziegelherstellung in Wiesen hatten. Gestempelte, eindeutig zuweisbare Ziegeleiproukte liegen nicht vor. Der Standort beider ehemaligen Töpfereien/Ziegeleien und der zugehörigen Tonlager ist bekannt.

Angeregt durch den Churer Archivar Fritz Jecklin untersuchte Simon Füm (1846–1934), das Töpferhandwerk in Davos und publizierte seine Ergebnisse 1912 in einem längeren Artikel.⁷¹ Füm war von 1882 bis 1919 Lehrer in Davos Platz und zugleich Vorsteher der Gewerbeschule.⁷² Nach ihm gibt es Hinweise auf die Nutzung der lokalen Tonvorkommen im Zusammenhang mit dem Davoser Silberbergwerk. Jedoch fand offenbar keine Geschirrprouktion statt.⁷³ Mindestens seit 1868 bestand im Bereich des alten Hüttenstandorts auf dem Schmelzboden bei Davos die Hafnerei des Ingenieurs Suter aus Stäfa im Kanton Zürich. Suter führte auch die schon vorher bestehende Bergwerksziegelei bei Glaris «Im Ried» weiter. Er vertrieb sein Geschirr unter anderem mit Hilfe von Geschirr-Niederlagen, z. B. in Chur. Vermutlich stellte er jedoch bereits 1874 seine Prouktion von «Davoser Geschirr» wieder ein.⁷⁴ Eindeutig zuweisbare Keramiken sind bis heute nicht bekannt.

Angeblieh erbaute der Deutsche L. Schneider Anfang des 19. Jahrhunderts eine Töpferei «auf der Alberti bei Davos Platz». Haus und Werkstatt wurden jedoch später das Opfer einer Rufe des Albertibachs. Ein Lehrling von L. Schneider betrieb eine Zeit lang das Töpferhandwerk «bei der Färbe», bevor er ins Engadin auswanderte. Ende der 1850er- oder am Anfang der 1860er-Jahre machte Andreas Müller aus Davos eine Lehre bei Christian Lötscher in St. Antönien. Danach richtete er in Davos «in den Brüchen» (heute «Davos-Brüch»?) eine Töpferwerkstatt und eine Ziegelei ein, hatte jedoch wirtschaftlich keinen Erfolg. Er wanderte schliesslich (1871?) mit seiner Familie nach Amerika aus.⁷⁵ Für keinen dieser Betriebe gibt es gesicherte Belege für die Produkt- bzw. Dekorpalette. Die letztgenannten Hafner bezogen ihren Ton aus dem Bereich von Sertig «bei der Aebi». Das «Adressbuch für Handel und Gewerbe der Stadt Chur und des Kantons Graubünden von 1880» verzeichnet für Schmitten auch die Hafner Christian Mejer und Christian Riedi, für Rabius den Maurer und Ofenaufsetzer Joh. Ant. Beer sowie für Samedan die «Ofenfabrik Adolf Frischknecht».⁷⁶

Die vorstehenden Informationen machen deutlich, dass die Hafnerei Lötscher in St. Antönien-Ascharina im 19. Jahrhundert in Graubünden eine beachtenswerte Ausnahme darstellt. Hervorzuheben ist die fast 100 Jahre umfassende Betriebsdauer und die Tatsache, dass fünf Hafner aus vier Generationen an diesem Ort Geschirrkemik, Kachelöfen und Wasserleitungsröhren für die bäuerliche Kundschaft im Prättigau produzierten.

Keramikproduktion
im Kanton Graubünden



1

Abb. 10: Wiesen, ehemals Restaurant «Freieck». 1 Kachelofen des Hafners Luzius Bernhard aus Wiesen, 1818; 2, 3 ausgewählte Kacheln.

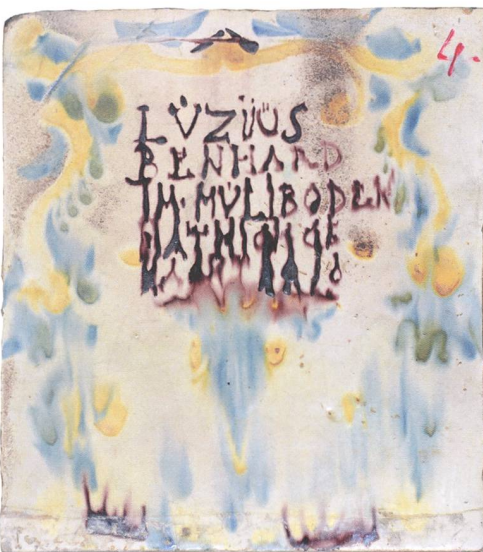

2

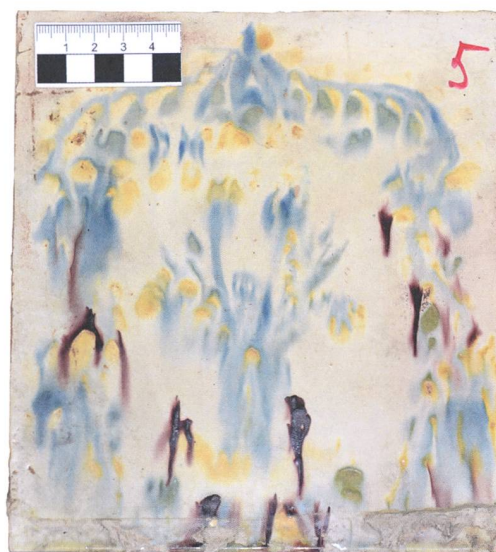

3



Abb. 11: Ansicht von St. Antönien-Ascharina mit der Säge 1, der Hafnerei 2, dem Werkstattgebäude 3 und dem Kalkbrennofen 4 auf der «Stelli» (nach Anlage der Telegraphenleitung im Jahr 1900 und vor dem Hochwasser von 1910). Im Vordergrund die Brücke über den Schanielabach, wo sich die beiden Talwege, der über Luzein-Pany und der von Küblis-Tälfsch-Fröschenei treffen. Blick gegen Norden.

«... Die Industrie reicht aus der Ebene in anmutigen, alpin angehauchten Miniaturbetrieben bis hier herauf. Wo der Weg von Pany her einmündet, treibt eine Säge rasselnd ihre Zähne durch die mächtigen «Blöcker», und etwas weiter oben hat sogar ein Töpfer seine Werkstatt aufgeschlagen. Er fabriziert aus einem vorzüglichen Rohmaterial namentlich Brunnenleitungsröhren, die sich weit herum eines guten Rufes erfreuen; dann aber auch Küchengeschirre in bunten Farben und originellen Formen, die das Entzücken der Hausfrauen unter den St. Antönier Kurgästen bildeten und rucksackvoll nach Hause geschleppt wurden. Der Großvater des jetzigen Inhabers hat das Geschäft gegründet, der Vater dasselbe zu hoher Blüte gebracht. Nachdem er in Horgen sein Handwerk gelernt, warf er sich namentlich auf die Verfertigung bunter Kachelöfen (meist grün mit schwarzer Bemalung), die im Prättigau wohl in jedem Dorf zu finden sind; auch in der Fabrikation gewaltiger Schmalztöpfe (bis 60 Pfund Inhalt!) excellierte er. Originelle Produkte seines Talentes sind irdene Schreibzeuge, die in der Umgegend weit verbreitet sind, und Nachbildungen von Tieren, wie Löwen und Steinböcke. Leider ist diese einheimische Kunstindustrie schon im Keime von der Konkurrenz ausländischer Fabrikware erstickt worden: der Sohn des alten Löttscher beschränkt sich jetzt mehr und mehr auf die Fabrikation von Brunnenröhren, da die Geschirrfabrikation nicht mehr rentiert. In der That findet man in den meisten St. Antönier Haushaltungen bunte Tiroler- und italienische Ware...» (SCHRÖTER 1895)⁷⁷

Mit den vorstehenden Worten beschreibt Carl Schröter (1855–1939, **Abb. 12**), gebürtiger Württemberger, und Professor für spezielle Botanik an der ETH Zürich,⁷⁸ in seiner Studie «Das St. Antönierthal im Prättigau in seinen wirtschaftlichen und pflanzengeographischen Verhältnissen» im Jahr 1895 die Keramikproduktion in St. Antönien-Ascharina. Wir können wohl davon ausgehen, dass er seine Informationen unmittelbar von Andreas Lötscher d. J. (1857–1933), dem letzten Hafner, erhielt. Ob er allerdings alles richtig wiedergegeben oder die Realität stärker literarisch ausgeschmückt hat, muss durchaus kritisch hinterfragt werden. So begann der Tourismus in St. Antönien erst in den frühen 1890er-Jahren mit jährlich ca. 30–40 Sommergästen, zu einem Zeitpunkt also, als der Hafner Christian Lötscher (1821–1880) längst tot war.⁷⁹ Auch produzierte dieser, im Gegensatz zu seinem Grossvater Peter (1750–1818) oder dem Vater Andreas (1787–1852) kaum besondere irdene Schreibzeuge und seine grossen Schmalztöpfe waren wohl Töpfe zum Färben der Wolle **Kap. 5.5**. Bereits drei Jahre nach der Schilderung der schlechten Zukunftsaussichten, stellte Andreas Lötscher d. J., der letzte Hafner, den Töpfereibetrieb 1898 definitiv ein.⁸⁰

Es dauerte nach dem Bericht von Carl Schröter erstaunlicherweise nur neun Jahre, bis die ersten historischen und musealen Nachforschungen zur Töpferei in St. Antönien und den dort hergestellten Produkten einsetzten. Tatsächlich begann in den ersten Jahren des 20. Jahrhunderts eine rege museale und wohl auch private Sammeltätigkeit.⁸¹ Vorher gelangten nur wenige Lötscher-Keramiken zufällig in einzelne Museumssammlungen.

Der erste Sammler, den wir nachweisen können, ist jedoch kein Schweizer, sondern der englische Mathematikprofessor James Whitbread Lee Glaisher aus Cambridge (GB, 1848–1928, **Abb. 13**), der schweizerische Keramik, u. a. aus Langnau BE, Heimberg BE und Blankenburg BE von seinen Urlaubsreisen mit nach Hause nahm.⁸² Dabei gerieten ihm 1904 bei einem Händler Dreyfus in Genf ein Giessfass und ein Handwaschbecken in die Hände, die er als «Langnau oder Langenthal» kaufte. Tatsächlich handelt es sich aber um ein schönes Giessfass aus der Produktion Andreas Lötschers aus den 1820er-Jahren und ein Handwaschbecken aus dem Jahr 1841. Die «8» der Jahreszahl hatte man vor dem Verkauf ausgekratzt und mit einer «7»



Abb. 12: Carl Schröter (1855–1939), Professor für spezielle Botanik an der ETH Zürich, Aufnahme etwa 1886.

Abb. 13: James Whitbread Lee Glaisher (1848–1928). Astronom und Mathematikprofessor an der Universität von Cambridge (GB) und leidenschaftlicher Keramiksammler. Zwischen 1894 und 1913 trug er eine ausserordentliche Sammlung schweizerischer Keramiken zusammen. Aufnahme etwa 1884/85.

Abb. 14: Fritz Jecklin (1863–1927), erster Konservator des Rätischen Museums Chur und gleichzeitig von 1893 bis 1919 Stadtarchivar von Chur bzw. von 1919 bis 1927 Staatsarchivar von Graubünden.

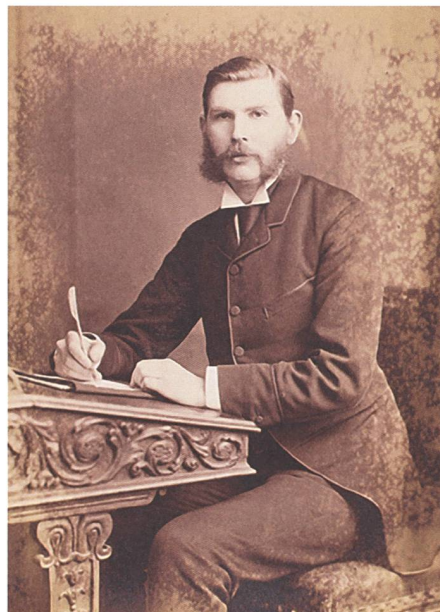

übermalt, um ein höheres Alter vorzutäuschen **Abb. 165,1; 168,5.**⁸³ Glaisher war sich aber laut seinen eigenen Unterlagen immerhin bewusst, dass Wandbrunnen und Becken kein Paar bildeten, auch wenn er keine Vorstellung von ihrem korrekten Produktionsort hatte.

Zu den eher volkskundlich interessierten Sammlern und Forschern in der Schweiz gehörte Ernst Bandi (1878–1906), der Assistent des 1895 gegründeten Gewerbemuseums in Aarau.⁸⁴ Dieser verkaufte dem Volkskundemuseum in Basel (heute Museum der Kulturen)⁸⁵ 1906 ein herzförmiges, 1818 datiertes Schreibgeschirr, von dem wir annehmen, dass es in St. Antönien entstanden ist **Abb. 146.**⁸⁶ Weitere Informationen liegen dazu nicht vor.

Die grösste und bedeutendste Sammlung verwahrt jedoch das Rätische Museum Chur. Fritz Jecklin (1863–1927, **Abb. 14**) war der erste Konservator und gleichzeitig von 1893 bis 1919 Stadtarchivar von Chur bzw. von 1919 bis 1927 Staatsarchivar von Graubünden.⁸⁷ Ihm ist es zu verdanken, dass wir heute noch so viele und wichtige Zeugnisse der Hafnerei in Graubünden besitzen. Erfreulicherweise war Jecklin ein

ordentlicher Aktuar. Daher haben wir einen erstaunlich umfangreichen Schriftverkehr vorliegen, der uns einen Eindruck vom Ablauf der Geschehnisse vermittelt.⁸⁸

Die Geschichte begann am 24. Juni 1907 mit einem Brief an den «Herrn Präs. V. Flütsch, St. Antönien-Schwendi».⁸⁹ Darin schreibt Jecklin «...Nun bin ich erst diesen Sommer auf die Tonwarenfabrik in St. Antönien aufmerksam gemacht worden. In meiner Eigenschaft als Konservator des Rät. Museum möchte ich nun dieser Fabrik in St. Antönien genauer nachgehen, möchte auch deren Produkte sammeln, um dieselben dem Rät. Museum einzuverleiben, und zu zeigen, dass wir auch eigene Industrie hatten. Gestatten Sie mir für heute folgende Fragen:

Wer hat die Fabrik gegründet?

Wie heissen die Rechtsnachfolger des Gründers?

Wer hat die Fabrik zuletzt betrieben?

Und wann?

Lässt sich im Gemeindearchiv etwas über Konzessionen und Besteuerung der Fabrik finden?

Kennt man die Fabrikgebäude?

Stehen sie noch?

Sind erhältlich a.) die verschiedenen Produkte wie Ofenkacheln, Krüge, Teller, Vasen etc. b.)

Rechnungs- u. Geschäftsbücher, die über den Betrieb der Fabrik Auskunft geben?»⁹⁰

Wir können aus seinen Fragen ersehen, dass Jecklin zu diesem Zeitpunkt keine brauchbaren historischen, genealogischen oder betriebswirtschaftlichen Informationen zur Hafnerei Löttscher vorlagen.

Am 3. Juli 1907 erhielt er Antwort vom Lehrer Valentin Flütsch-Egli (12.1.1875–12.3.1911), einem der zwei Lehrer von St. Antönien. Der zweite, nicht verwandte Lehrer hiess Peter Flütsch-Luck.⁹¹ Valentin und Peter heirateten in einer Doppelhochzeit am 12. Mai 1901 in St. Antönien-Platz im Kurhaus Madrisa Anna Egli bzw. Barbara Luck **Abb. 15.**⁹² Flütsch beantwortete



Abb. 15: 1901, Doppelhochzeit der beiden Lehrer Valentin Flütsch und Peter Flütsch (erste Reihe links). Aufnahme vor dem später abgebrannten Hotel «Madrisa» in St. Antönien-Platz.

tete Jecklins Fragen bezüglich der Familie und Töpferei Löttscher:

«1: Unbekannt.

2: Soweit Tradition zurückreicht immer im Besitz der Familie Löttscher.

3: Jetziger Besitzer Statth. Andr. Löttscher, betrieb dieselbe bis 1898,⁹³ in letzter Zeit fast nur mehr Wasserleitungsröhren, mangels an Absatz ging der Betrieb ein, doch wäre die Fabrik mit einigen unbedeutenden Reparaturen immer noch betreibbar. Ältere Urkunden weiß ich vorläufig keine aufzutreiben, auch die Geschäftsbücher datieren lt. Angabe des Besitzers kaum über das 19. Jahrhundert zurück. Öfen aus dieser Fabrik sind noch mehrere in Gebrauch, auch Schüsseln aus früherer Zeit sind noch vorhanden, manche mit Jahreszahlen. In einer Maiensäbhütte, die einem früheren Besitzer der Fabrik gehörte, habe letzthin einen kleinen ganz alten Kachelofen gesehen, mit ganz antiken, eigenartigen Phantasiebildern und Reimen geschmückt. Dieser wäre wohl erhältlich & passend ins Museum.»⁹⁴

In einem Brief vom 12. Juli 1907 präzierte Valentin Flütsch in Bezug auf den Kachelofen **Abb. 91:** «Habe mir den Ofen in der Maiensäbhütte noch näher angesehen. Er trägt die Namen Peter Löttscher u. Dorothe Luckin, Jahrzahl 1811, Größe: 95 cm hoch, ebenso lang & 75 cm breit. Die Einteilung ist ungefähr so: Farbe grauweiß, Gesimse dunkelbraun, hell melliert, die Bilder mehrfarbig, auf den kleinen Platten sind Häuser & Landschaftsbilder, auf den größern ist je eine handelnde Person, z. B. Spaziergehend mit Buch in der Hand, im Schatten träumend, ein Fußbad nehmend etc. Die darunter stehenden Reime beziehen sich auf die Handlung, welche das Bild darstellt. Leider wurden bei einer Reparatur die Deckplatten & das Kopfgesimse weggenommen & durch eine Steinplatte ersetzt, doch sind diese Teile noch in der Hütte vorhanden & glaube ich, daß eine Rekonstruktion ziemlich vollständig möglich wäre.»⁹⁵ Weiterhin teilte er mit, dass das Maiensä eine halbe Stunde oberhalb St. Antönien-Platz stehe und der Ofen verkäuflich sei.

Abb. 16: Pfarrer Rudolf Truog (1865–1953) aus Luzein.



Am 14. Juli 1907 bedankte sich Jecklin für die Auskünfte und das Anerbieten des Lehrers auch weiterhin bei den Nachforschungen behilflich zu sein. Er bat Flütsch den Kaufpreis des Ofens zu ermitteln und machte ihm folgenden Vorschlag: «...Sie kaufen für das Museum zusammen, was Sie an solchen Produkten der St. Antönier Fabrik erhalten können. Dafür setze ich Ihnen vorläufig einen Kredit von Fr. 50.– aus. Ihre Bemühungen wollen wir dann extra entschädigen...».⁹⁶

Am nächsten Tag, 15. Juli 1907, meldete auch der historisch sehr interessierte Pfarrer Jakob Rudolf Truog (1865–1953, **Abb. 16**) aus Luzein,⁹⁷ dass er St. Antönier-Töpfersachen aus der Familie Salzgeber in Luzein bekommen habe. Er wisse noch ein Krüglein aus St. Antönien datiert 1852, das verkäuflich wäre, doch solle er wissen, was er dafür bezahlen dürfe.⁹⁸ Umgehend antwortete Fritz Jecklin (16. Juli 1907): «...Das Teekrüglein ist mir natürlich hochwillkommen, wie ich denn überhaupt jetzt in St. Antönier Keramik zu machen gedenke. Hinsichtlich Krediterteilung weiss ich nicht was zu sagen. Wir wollen soviel als möglich sammeln (u. auch bezahlen), das ist sicher. Wieviel Geld dies bräuchte, weiss ich natürlich nicht. Gehen die Auslagen über unser

*diesjähriges Budget, so bezahlen wir eben den Rest 1908. Also kaufe Du nur ruhig drauf los. Wir werden deswegen wohl nicht ruiniert...».*⁹⁹

Valentin Flütsch bekam am 19. Juli einen Brief mit weiteren Anweisungen. Der Vorstand der Historisch-antiquarischen Gesellschaft von Graubünden hatte den Ankauf des Kachelofens für 300 Fr. beschlossen. Flütsch solle ihn durch einen geschickten Hafner abrechnen und in Kisten auf die Station Küblis transportieren lassen. «...Wenn irgend möglich komme ich im August nach St. Antönien, doch möchte ich mir den Ofen jetzt schon sichern. Ich danke Ihnen auch verbindlich, dass Sie sich der Mühe unterziehen wollen, für uns St. Antönier Schüsseln u. Teller zu sammeln. Bei den Vorweisungen dieser Objekte in der Eröffnungssitzung der Hist. Antiq. Ges. werde ich Ihre Verdienste um das Zustandekommen dieser Sammlung besonders erwähnen...».¹⁰⁰

Es folgten die Sommerferien und erst Anfang September kam wieder Bewegung in die Sache. Flütsch teilte Jecklin in einem Telegramm mit, dass der Hafner dabei sei den Ofen abzubereiten. Woraufhin Jecklin am 6. September seinen Besuch für den 13. September in St. Antönien ankündigte und darum bat, der Hafner möge den Ofen gut verpacken und nach Küblis spedieren lassen. «...Wenn die Zeit es mir erlaubt, komme ich gleichwohl auf Ende nächster Woche nach Ascharina, um mich mit dieser Hafner Fabrik zu beschäftigen u. ihr 'Krämli' zu besichtigen...».¹⁰¹

Der Besuch in St. Antönien war offenbar erfolgreich. Am 17. September bedankte sich Jecklin herzlich bei Flütsch für die Gastfreundschaft. Zugleich bestätigte er eine mündliche Offerte über einen Ankaufspreis von 100 Fr. für diverse Keramiken und bat Flütsch: «...Sehen Sie, dass Sie womöglich alle Geschirrsorten in den verschiedenen Farben u. Formen, sodann auch die Spielsachen u. was Ihnen noch in die Hände kommt, aufkaufen können. Wenn es Ihnen die Zeit erlaubt,

hätte ich gerne, dass Sie den Abbruch u. die Spedition unseres Ofens überwachen. Vor allem ist es nötig, dass die Kisten gehörig vollgestopft werden, damit die Gegenstände nicht wackeln...». Er fuhr fort: «...In Ascharina bei Lötscher konnte ich noch ganz interessante Stücke zu annehmbaren Preisen erwerben. Ich beabsichtige sogar die noch vorhandenen Maschinen, soweit tunlich, anzukaufen, um sie im Rät. Museum (in einem der großen Keller) aufzustellen. Manche Objekte, z. B. der Ofen und die Presse, wie auch die Lehmwascherei, lassen sich natürlicherweise nicht transportieren. Da sollte man Modelle anfertigen. Wäre jemand in St. Antönien, der Lust u. Zeit hätte, mir etwa über den Winter von diesen Einrichtungen Modelle zu machen, damit wir den ganzen Gang der Töpferei darstellen können? Selbstverständlich würden wir die Arbeit gebührend entschädigen. Herr Lötscher glaubte, es wäre möglich, noch Preislisten über die Töpferware zu erhalten. Falls Ihnen solche in die Hände kommen, legen Sie solche für mich auf die Seite. Es wäre von Interesse zu erfahren, was gemacht wurde u. wie teuer. Sind Sie also so freundlich nachzusehen, welche Aemter die verschiedenen Lötscher, die die Töpferei betrieben, inne hatten. Es lässt dies auf Bildungsrad der betr. Persönlichkeiten schliessen. Ich bürde Ihnen mancherlei auf, allein ich weiss, dass Sie sich selbst für diese Dinge interessieren...».¹⁰²

Aus diesem Schreiben erfahren wir, dass 1907 die ganze Einrichtung der Hafnerei inklusive der Röhrenpresse und der Tonaufbereitungsanlage, trotz der Schliessung des Betriebes knapp zehn Jahre vorher, noch existierte **Abb. 11**.

Am selben Tag erhielt auch Andreas Lötscher d. J. **Abb. 17** einen Brief von Jecklin. Dieser bestätigte Lötscher den Ankauf verschiedener Keramiken für 40 Fr., zahlbar bei Lieferung. Weiter schrieb er: «...Für die Eröffnungssitzung der Hist. Antiq. Gesellschaft gedenke ich einen kleinen Bericht über die Töpferfabrik und ihre Produkte zu geben. Hierzu benötige ich:



Abb. 17: Andreas Lötscher d. J. (1857–1933), der letzte Hafner von St. Antönien-Ascharina.

Personalangaben über den Gründer der Fabrik, dies war, wie mir scheint, der in holländischen Diensten gewesene Wachtmeister Peter Lötscher, der seine Fabrik zuerst in Roneggen gründete. Wissen Sie wann dieser Peter L. geboren wurde, während welcher Jahre er in Holland war, wann er die Fabrik gründete?

Andreas Lötscher gründete die Fabrik in der Stelli. War dies 1810?

Preislisten u. anderweitige Angaben, aus welchen sich über die Ausdehnung des Geschäftsbetriebes Schlüsse ziehen lassen.

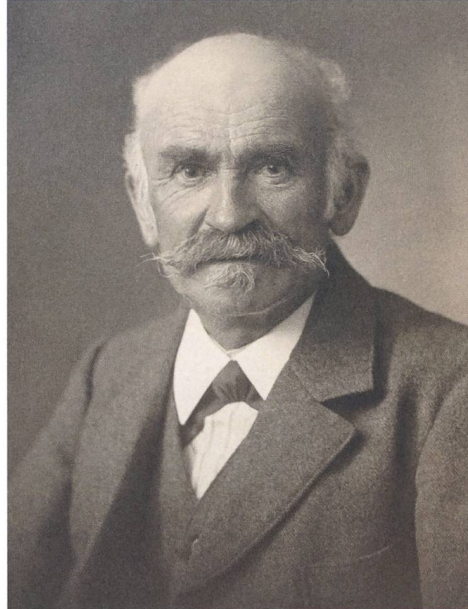
Das Datum u. den Inhalt des Diploms, das Sie an der Gewerbeausstellung in Chur (laut Ihrer mündlichen Angabe) erhielten.¹⁰³

Anderweitige Winke, die für eine Geschichte dieser Fabrik von Wert sein können.

Wenn Sie einmal nach Chur kommen, wollen wir dann den Raum ansehen, welchen ich für die Aufstellung der maschinellen Einrichtungen bestimmt habe. ... Entschuldigen Sie die Inanspruchnahme. Mich interessiert die ganze Geschichte dermassen, dass ich auch andere Leute plagen muss.»¹⁰⁴

Am 26. September bestätigte Jecklin den Empfang der Keramiksendung von Andreas Lötscher, nur eine alte Schüssel¹⁰⁵ sei beim Transport zu Bruch gegangen. Dann bat er um die Zusendung einer Ofenkachel von Christian Lötscher: «... *dessen Pergament-Schablonen*¹⁰⁶ Sie uns gütigst überliessen. Es wäre sehr lehrreich, die Schablonen u. daneben die gefertigten Kacheln aufstellen zu können. Wir müssen bei unsern Einrichtungen immer darauf hin wirken, dass dieselben instruktiv wirken. Das Museum soll eben ein Mittel für den Anschauungsunterricht sein u. diesen Gesichtspunkt dürfen wir nie aus dem Auge verlieren.»¹⁰⁷ Er werde den Kassierer der Gesellschaft unmittelbar anweisen, die vereinbarte Summe auszuführen. Diese Anweisung liegt ebenfalls vor und Lötscher bestätigte am 5. Oktober den Empfang des Geldes.¹⁰⁸

Die von Fritz Jecklin erworbenen Keramiken und Arbeitsgerätschaften aus dem Besitz der Hafnerfamilie müssen als Primärquellen für die Bestimmung von Lötscher-Keramik angesehen wer-

den. Diese Objekte existieren heute noch und bilden den Grundstock der Keramiksammlung des Rätischen Museums Chur.¹⁰⁹ Dabei handelt es sich um Schüsseln von Peter oder Andreas Lötscher **Abb. 18; 147,2**, einen Wandschmuck **Abb. 120**, eine singuläre ringförmige Schnapsflasche **Abb. 195**, ein Kachelofenmodell **Abb. 218**, eine 1839 datierte Tasse von Andreas Lötscher für seine Ehefrau Barbara Hartmann **Abb. 178**, einen Zwiebeltopf, ein Kästchen, eine zylindrische Tasse, ein Flötpfeifchen (Schrühbrand), eine Spielzeugkatze sowie die beiden Lederschablonen für die Ofenkacheldecoration von Christian Lötscher **Abb. 384; 323; 285; 319; 297; 231,1.2**. Ausserdem gehören dazu verschiedene Ofenkacheln, die unter anderem Entsprechungen in dem heute noch im Haus auf der «Stelli» vorhandenen Kachelofen finden **Abb. 19; 109**. Besonders der 1807 geschaffene und mit Initialen sowie der Hausmarke Lötscher signierte Wandbrunnen **Abb. 117** ist hervorzuheben. Er entstand vermutlich im Zusammenhang mit der Hochzeit von Andreas Lötscher und Barbara

Abb. 18: Schüssel von Andreas Lötscher (1787–1852). Mst. 1:4.





1



2



3



4



5



6

Hartmann in diesem Jahr. Er bildet einen der Eckpfeiler für die typologisch-stilistische Zuschreibung früher Keramikobjekte aus St. Antönien.

Im Oktober 1907 wurde Jecklin langsam nervös, weil die versprochenen Lieferungen von Valentin Flütsch immer noch nicht eingetroffen waren. Er bat am 8. Oktober dringend um die Anzeige des Liefertermins.¹¹⁰ Daraufhin entschuldigte sich Flütsch am 11. Oktober, «daß uns Hafner Fausch durchgebrannt ist. Nun hat Statth. Lötscher die Güte den Ofen abzubrechen. Gegenwärtig ist dieser aber mit landwirtschaftl. Arbeit überhäuft...».¹¹¹

Am 21. Oktober kam die Sache jedoch schliesslich ins Rollen. Andreas Lötscher schickte die erbetenen Angaben zur Hafnergeschichte und zur Familie:

«1. Der Gründer der in Rhonegga betriebenen Töpferei, muß der im Jahr 1750 geb. u. 1785 verehelichte Urgrossvater Wachtmstr. Peter Lötscher gewesen sein. Dieser hat denn auch Röhren zu zwei Wasserleitungen von Hand (ohne etwelche maschinelle Einrichtung) erstellt. Die eine dieser Leitungen war in Rohnegga bei seinem Heimwesen, die andere im sog. Walji, wo auch der auf Abbruch gekaufte Ofen war. Wan u. wie lange benannter Pet. Lötscher in holländischen Diensten gestanden ist, habe ich leider nicht erfahren können u. ist mir unbekannt, deßgl. fehlt mir auch jeder Anhaltspunkt über die Gründung der Töpferei etc.

2. Mein Großvater Geschw. And. Lötscher wurde geb. 1787 u. verehelichte sich im Jahr 1807. Und mag die Gründung der benannten Fabrikation im Stelly auch auf den Zeitpunkt der Verehelichung zurückfallen 1807.

Abb. 19: Keramiken aus dem Besitz der Hafnerfamilie müssen als Primärquellen für die Bestimmung von Lötscher-Keramik angesehen werden: 1–6 Ofenkacheln von Andreas Lötscher (1787–1852), um 1820/40. Mst. 1:4.

3. Mein Vater Christian Löttscher wurde geb. 1821 u. verehelichte sich 1843. 1857 erstellte dieser das Fabrikgebäude sowie die maschinellen Einrichtungen & verlegte sich hauptsächlich auf Ofenarbeit & Thonröhrenfabrikation. Über die Composition der Glasuren sowie der Preise von Töpferwaaren lege ein Heftchen bei d. d. 18 März 1837.

4. Die zuerkannte Ehrenmeldung der Kant. Gewerbeausstellung für Graub. in Chur d. d. vom 1. Dez. 1877 ...

5. Patronte Ofenkacheln wird Ihnen Lehrer Val. Flütsch mit seinen Thonwaaren besorgen & ein-senden, ich selbst habe leider keine mehr.»¹¹²

Jecklin bedankte sich noch am selben Tag, vor allem für die Übersendung des «Glasurbüch-leins»¹¹³ «...welches allerlei willkommenen Auf-schluss gibt...». Ausserdem bedankte er sich da-für, dass Andreas Löttscher den alten Kachelofen im Maiensäss abgebrochen habe. «...Jetzt darf sich unsere St. Antönier Sammlung sehen las-sen, wer hätte das noch vor einem Jahr gedacht. Wenn Sie nach Chur kommen, werden Sie mich also aufsuchen, dann sehen wir, ob u. wie die Maschinen aufgestellt werden können.»¹¹⁴ Der Plan eines Hafnerei-Kellers war also immer noch aktuell. Dem Brief von Andreas Löttscher liegt heute ein provisorischer Stammbaum auf einem Briefbogen der Pension «Rhätia» vermutlich aus der Hand von Fritz Jecklin bei, die in späterer Zeit mit handschriftlichen Notizen ergänzt wurde. Aus dieser Tabelle ist hervorzuheben, dass die Original-Information zu Christian Löttscher lautet: «betrieb die Fabrik in Ascharina bis 1879 (letzter Brand)». Und bei Andreas Löttscher Statthalter steht: «machte noch Röhren».¹¹⁵ Der Hafner Peter Löttscher (1845–1894), der ältere Bruder von Andreas, kommt in der Tabelle nicht vor.¹¹⁶ Über die Gründe kann man nur spekulieren **Kap. 5.6**.

Am selben Tag meldete auch Valentin Flütsch den Abgang der Sendung mit dem Kachelofen und der Keramik. Insgesamt handelte es sich um 32 Keramikobjekte, die er akribisch auflistete:

«Suppenschüsseln, kleine Milchschüsseln, Rahm-häfen, Suppentöpfli, Milch- und Malunsschüsseln, Milchkrüglein, Blumenvase, Krug, Kaffeekrüge, Waschschüssel, Schreibzeugbehälter».¹¹⁷ Er teilte gleichzeitig mit, für den defekten Schreibzeug-behälter **Abb. 20** hätte er keinen Preis eingesetzt, man solle den Preis in Chur selbst bestimmen. Ausserdem schrieb er:

«Die Deckplatten und Kopfgesimse habe nicht nummeriert, weil ich deren Zusammengehörigkeit nicht ganz herausfand, letztere Stücke sind mit K. G. bezeichnet. Zwischen Kopfgesimse & Reihe I scheint noch eine Querleiste gewesen zu sein wie Reihe II & IV, habe etliche Stücke hiervon ohne Nr. beigelegt... Guten Empfang wünschend grüßt Sie Val. Flütsch Lehrer.»¹¹⁸

Man kann sich die Freude von Fritz Jecklin vor-stellen, der noch am 21. Oktober antwortete:

«...Mit Befriedigung habe ich Ihrem Briefe von heute entnommen, dass die Töpfereiwaren für unser Museum abgegangen sind. Da die Rech-nung für dieselbe (ohne den defekten Schreib-zeugbehälter) Fr. 91.50 ausmacht, so taxiere ich dieses Stück Fr. 8.50. Dann stellt sich die Gesamt-note folgendermassen:

An Geschirr (33 Stücke)	
laut ergänzter Rechnung	Fr. 100.–
Für den Ofen aus dem Waly	Fr. 300.–
Für Ihre Bemühungen (Verpackung),	
laut Brief	Fr. 20.–
Total Ihres Guthabens	Fr. 420.–

Zum Schlusse danke ich Ihnen noch bestens für Ihre Bemühungen, denn ohne Ihre gütige Mithül-fe wäre es mir unmöglich gewesen, eine so reich-haltige Kollektion zusammen zu bringen.»¹¹⁹

Gleichzeitig bat er Flütsch ausserdem noch in der «St. Antönierchronik» nach Angaben zur Töpferei zu suchen. Dieser Brief und das vorhergehende Schreiben von Andreas Löttscher geben uns eine



eindeutige Lokalisierung des Kachelofens. Das «Waldji» befand sich oben am Berg in Mittelascharina, unmittelbar südlich des Gürgetschwaldji. Das kleine Häuschen mit Stube wurde etwa 1908 abgebrochen. Heute steht dort nur noch ein kleiner Stall **Abb. 52,5**.¹²⁰ Die kleine Liegenschaft befand sich nachweislich 1785/1786 im Besitz der Familie Lötscher.¹²¹

Wie gross muss Jecklins Enttäuschung gewesen sein, als die Sendung aus St. Antönien stark beschädigt bei ihm eintraf. Am 25. Oktober schrieb er in einem Brief an Valentin Flütsch:

*«Hochgeehrter Herr, Es tut mir leid Ihnen berichten zu müssen, dass Ihre Sendung in traurigem Zustande hier angekommen ist. 5 Hauptstücke, nämlich die Nr. 1, 8, 21, 23, 26 waren total zerbrochen, Nr. 1 in 6 Stücke, Nr. 21 in 7 Stücke, Nr. 26 in 9 Stücke. Die Schuld liegt daran, dass Sie zu schwache Kisten u. zu wenig Stroh genommen haben. Auch vom Ofen sind alle Platten (bis auf eine) mehrfach zerbrochen **Abb. 21; 92–94**). Ich will nun sehen, ob sich diese Scherben wieder zusammensetzen lassen, es ist schade um all die schönen Sachen. Sobald ihre Zustimmung zu meiner Abrechnung eingetroffen ist, werde ich die Rechnung zur Ausbezahlung anweisen.»¹²²*

Abb. 20: Von Lehrer Valentin Flütsch-Egli an das Rätische Museum Chur verkauftes Schreibgeschirr, Hersteller Peter (1750–1818) oder Andreas Lötscher (1787–1852).



Abb. 21: Zerbrochene Platten vom Kachelofen aus dem «Waldji» in St. Antönien-Ascharina, bemalt wohl von Peter Löttscher (1750–1818). Mst. 1:6.

Die Bezahlung erfolgte schliesslich mit leichter Verspätung und nach einer Mahnung durch Valentin Flütsch am 22. November 1907.¹²³

Wo und wie Valentin Löttscher die Keramiksammlung in St. Antönien oder im Prättigau zusammentrug, ist leider nicht überliefert.¹²⁴ Auch handelt es sich bei seinen Stücken aus typologischen Gründen nicht immer um Keramiken aus der Hafnerei Löttscher. Vielmehr sind auch Schüsseln und Platten «Heimberger Art» darunter, die entweder aus dem Kanton Bern direkt oder aber aus den Hafnereien von Berneck im Kanton St. Gallen stammen **Abb. 22**.¹²⁵ Dieser Sachverhalt belegt, dass schon 1907 in den Haushalten in St. Antönien nicht mehr eindeutig unterschieden werden konnte, was in den vergangenen hundert Jahren in St. Antönien-Ascharina und was an einem anderen Ort produziert worden war.

Unter Valentin Flütschs Objekten sticht besonders das schon erwähnte Schreibgeschirr hervor **Abb. 20; 144**. Daneben finden sich aber auch eine der seltenen Deckelterrinen **Abb. 335**, verschiedene Schüsseln von Christian Löttscher und Peter Löttscher d. J. **Abb. 23,1–2** (Randdurch-

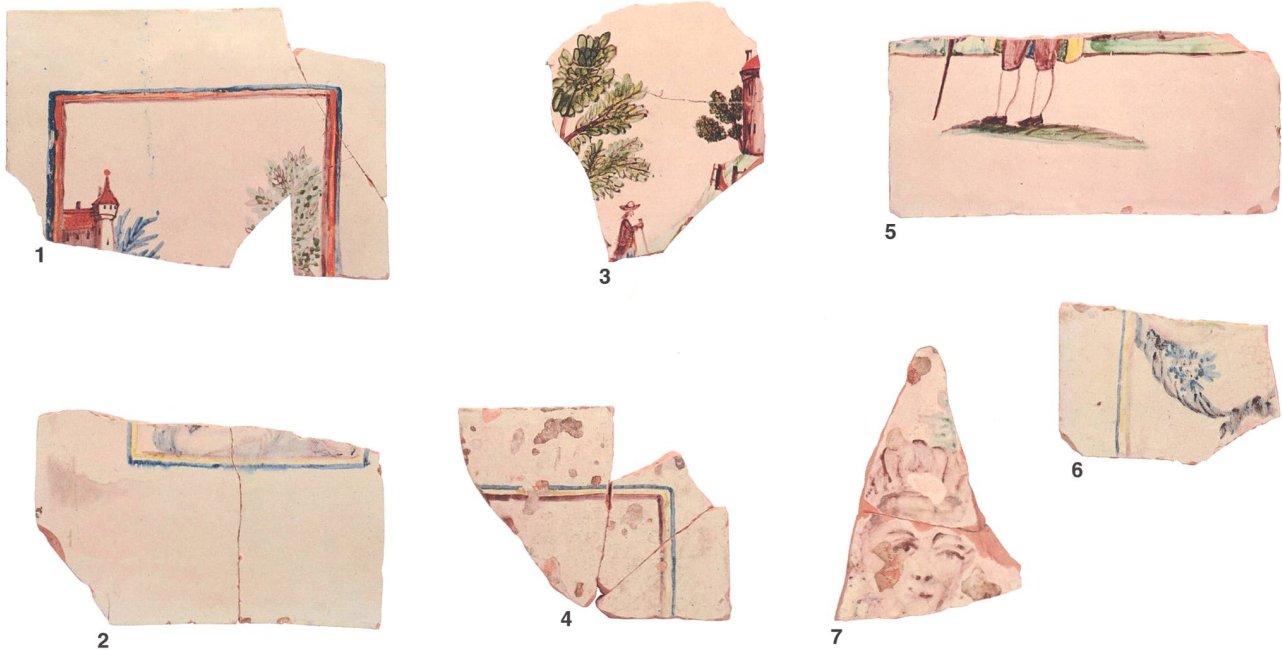
messer 24,6 cm bzw. 34,3 cm, Höhe 8,0 cm bzw. 12,7 cm); **Abb. 192,1; 313,4; 314,1.4; 357,2.4; 380,1.3.5.7.10**, unterschiedliche Einhenkeltöpfe/Milchtöpfe, Tee- und Kaffeekannen aller Hafner von St. Antönien **Abb. 134; 191; 289,2; 290,5; 294,1; 359**, Handwaschbecken **Abb. 287,2**, ein weiteres Tintengeschirr **Abb. 338,2**, drei der typischen Rahmtöpfe **Abb. 309,1.2; 378,10** und eine Blumenvase **Abb. 128**.

Herausragend ist der von Flütsch vermittelte Kachelofen von 1811, nicht nur wegen seiner genauen Lokalisierung in einer Liegenschaft der Familie Löttscher, sondern auch, weil sich unter den Kacheln die einzige von Peter Löttscher signierte Ofenkachel befindet **Abb. 92–94; 97**.¹²⁶ Signatur und Herkunft machen die Kacheln zu einer herausragenden Quelle für die von Peter Löttscher verwendete Maltechnik. Er versah seine Ofenkacheln und sein Geschirr mit farbigem Unterglasur-Pinseldecor.

Am 31. Oktober 1907 übermittelte Valentin Flütsch schliesslich die gewünschten historischen Informationen aus der Talchronik. Nach den beiden übermittelten Einträgen handelt es sich um die «Ruosch-Chronik», die zu diesem



Abb. 22: Platten «Heimberger Art», die entweder aus dem Kanton Bern oder aber aus den Hafnereien von Berneck im Kanton St. Gallen stammen.



Abb. 23: Schüsseln von Christian Löttscher (1821–1880). Mst. 1:4.

Zeitpunkt von dem Lehrerkollegen Peter Flütsch-Luck, St. Antönien-Marschall geführt wurde.¹²⁷ Die Talchronik meldet: «Anno 1745 wurden hier die ersten Kachelöfen erstellt, 1804 hat Geschw. Peter Lötscher die Hafnerei errichtet». In Bezug auf die Hafner Lötscher führt Valentin Flütsch weiter aus: «Soviel ich erfahren konnte, besaßen sie bloß Primarschulbildung, die meißten galten als besonders intelligente aber unruhige Köpfe. In Kreis und Gemeinde waren sie immer mehrfach beamtet. Der jetzige Statth. A. Lötscher sitzt seit 20 Jahren im Kreisgericht, war Vormundschafts-Präs. & hätte auch die Landam. Würde erhalten, aber verschmäht. Dessen Vater Chr. Lötscher, war während 17 Jahren Vermittler, langjähr. Vormundschafts-Präs. & Statthalter. Der Großvater A. Lötscher wurde ebenfalls Statth. tituliert & der erste Peter Lötscher, scheint lt. ob. Notiz auch Geschworener gewesen zu sein.» Anschliessend bat Flütsch um Angaben betreffend Massstab und Material des Modells der «Lehmwascherei».¹²⁸

Leider fehlt uns dazu der Antwortbrief von Jecklin, sodass wir nicht wissen, ob der Auftrag zum Modellbau je vergeben wurde. Am 11. November schliesslich bedauerte Flütsch in einem Schreiben, dass die Töpferwaren in schlechtem Zustand in Chur angekommen seien und bestätigt, sich dabei offenbar auf frühere Informationen beziehend, dass die Jahreszahl auf einem Kachelofen in der «Mittleren Rhonegga» tatsächlich «1809» laute **Abb. 98; 99**.¹²⁹

Weitere Stücke zur Sammlung des Rätischen Museums Chur steuerte, wie schon dargelegt, Pfarrer Jakob Rudolf Truog (1865–1953, **Abb. 16**)¹³⁰ aus dem Nachbarort Luzein bei.¹³¹ Er lieferte die gewünschten Objekte am 6. November 1907 ab und erhielt dafür am 20. November einen Dankesbrief von Jecklin.¹³² Es handelt sich um eine Henkeltasse wohl von Andreas Lötscher aus dem Jahr 1817 **Abb. 129** und eine typische Teekanne von Christian Lötscher aus dem Jahr 1852 **Abb. 328**.

Über die Ergebnisse seiner intensiven Sammeltätigkeit und seiner Nachforschungen hielt Fritz Jecklin am 12. November 1907 vor der Historisch-antiquarischen Gesellschaft von Graubünden in Chur den angekündigten Vortrag. Hierüber berichtete auch das *Bündner Tagblatt* am 14. November 1907.¹³³ Der anwesende Kantonsschullehrer und Bibliothekar der Historisch-antiquarischen Gesellschaft von Graubünden Friedrich Pieth (1874–1953, **Abb. 24**)¹³⁴ schrieb schliesslich über diesen Vortrag am 22. November 1907 ausführlich in der Zeitung *Der freie Rätier*:

«...Fast gänzlich unbekannt ist heute, daß auch in St. Antönien vor noch nicht so langer Zeit eine Töpferei existierte. Ganz zufällig wurde Herr Archivar Jecklin letzten Sommer auf dieselbe aufmerksam gemacht. Er begab sich an Ort und Stelle, um Nachrichten und Produkte dieser Töpferei zu sammeln. Hr. Statthalter Lötscher, der letzte Nachkomme der Töpferfamilie, trat dann unserm Museum eine schöne Kollektion der von seinen Vorfahren angefertigten Töpferwaren ab, zeigte dem Konservator ferner die ganze noch vorhandene Fabrikanlage in Ascharina und gab ihm Aufschluß über den früheren Betrieb der Fabrik. Hr. Lehrer Valentin Flütsch vermittelte den Kauf eines in St. Antönien gefertigten Ofens, sowie einer reichen Auswahl von Schüsseln, Tellern etc. Andere Erwerbungen dieser Art verdankt das Museum den Bemühungen des Hrn. Pfr. Truog in Luzein...»¹³⁵

Es ist anzunehmen, dass die von Pieth anschliessend veröffentlichten historischen Informationen auf den Vortrag von Jecklin zurückgingen, die dieser von Andreas Lötscher d. J. als letztem Hafner und von Valentin Flütsch erhalten hatte. Leider sind Pieths gedruckte Angaben nicht in allen Punkten korrekt.¹³⁶ Er berichtete, dass Peter Lötscher (1750–1818) in den Niederlanden das Töpferhandwerk gelernt und aus dem Solddienst 1785 zurückgekehrt, auf der «Mittleren Rhonegga» in St. Antönien-Ascharina seine

erste Töpferei eingerichtet und dort handgemachte Wasserleitungsröhren hergestellt habe. Fälschlich lässt er 1804 Andreas Lötscher (1787–1852) die neue Töpferei auf der «Stelli» am Talweg erbauen **Abb. 11**, dabei bezieht sich die betreffende Chronikstelle auf dessen Vater Peter.¹³⁷ 1857 habe dann Christian Lötscher (1821–1880) ein neues Fabrikgebäude erstellt, neue Maschinen angeschafft und vor allem Kachelöfen und Wasserleitungsröhren produziert, die 1877 auch auf der Bündnerischen Gewerbeausstellung gezeigt wurden. Des Weiteren überliefert er *«Der letzte Brand geschah 1879; seither steht die Fabrik still»*. Dieses Datum bezieht sich aber auf einen letzten Geschirrbrand von Christian Lötscher **Kap. 5.7** und nicht auf eine fehlende Fortführung der Werkstatt durch Andreas Lötscher d. J.

Sodann berichtete Pieth ausführlich über den Kauf des Kachelofens von 1811: *«Dieser Ofen kann als ein interessantes Denkmal einheimischer Kunstbestrebung gelten und wird, wenn er einmal im Museum aufgestellt ist, eine Hauptsehenswürdigkeit desselben bilden. Überhaupt sind diese keramischen Erwerbungen eine erfreuliche Bereicherung unserer Sammlung, weil sie den unwidersprechlichen Beweis dafür erbringen, daß auch in einem der abgelegensten Täler des Bündnerlandes seit dem Ende des 18. Jahrhunderts kunstgewerbliche Bestrebungen festen Fuß gefaßt haben.»*¹³⁸

Die Ausführungen von Archivar Jecklin fanden offenbar begeisterte Zuhörer, denn in der Folge wurde ein Vorschlag von Kunstmaler Christian Conradin¹³⁹ und Dr. Meuli diskutiert: *«...es möchte durch die Sammlung mustergültiger Objekte der Töpferei und durch Vorträge über den ehemaligen Betrieb dieser Industrie der Versuch gemacht werden, sie zu neuem Leben zu erwecken.»*¹⁴⁰ Der Vorstand der Historisch-antiquarischen Gesellschaft von Graubünden, befand jedoch in der Folge *«...dazu eigne sich die historisch antiquarische Gesellschaft nicht, das wäre eher Aufgabe des Gewerbevereins; auch sei es*



Abb. 24: Friedrich Pieth (1874–1953), Kantonsschullehrer und Bibliothekar der Historisch-antiquarischen Gesellschaft von Graubünden.

*höchst fraglich, ob eine solche Wiedererweckung angesichts der Konkurrenz durchführbar wäre. Die Gesellschaft pflichtete dieser Auffassung bei, beauftragte aber den Vorstand sich die Erwerbung einer möglichst vollständigen Sammlung angelegen sein zu lassen...».*¹⁴¹

Unmittelbar nach dem Vortrag schrieb Fritz Jecklin an Andreas Lötscher: *«...Sie werden zweifelsohne den Tagesblättern entnommen haben, dass mein Referat über die St. Antönier Töpferei grossen Anklang gefunden u. eine recht rege, interessante Diskussion hervorgerufen hat. Mich fesselte der Stoff in hohem Masse u. gelang es mir, ein ziemlich anschauliches Bild dieses Industriezweiges zu geben. Es ist mir die Anregung gemacht worden, die Mitteilungen, die ich zu geben in der Lage war, zu veröffentlichen. Zu diesem Zwecke u. mit diesem Ziele habe ich allerdings das Manuskript nicht abgefasst, aber wenn die Leute Freude daran haben, so sollen sie es drucken. Für den Fall würde ich dann so frei sein, Ihnen meinen Vortrag vorher noch zur Durchsicht einsenden, damit sie ganz ungeniert daran korrigieren u. mir bemerken können, was*

Abb. 25: Antiquitätenhändler
Johann Jakob Hablützel
(1866–1951), Chur.



geändert, verbessert oder ganz gestrichen werden sollte.¹⁴² ... Man sprach in der Sitzung auch davon, man sollte versuchen, diese Töpferei wieder ins Leben zu rufen, man bedauerte, dass diese gefälligen, originellen Produkte nicht mehr erstellt werden. Damit befasse ich mich nun natürlich nicht. Mir ist es genug, auf diese Dinge hingewiesen u. das allgemeine Interesse für dieselben wachgerufen zu haben.»¹⁴³ Da Andreas Lötscher d. J. die Tageszeitungen nicht bekommen hatte, bat er am 19. November 1907 um ein Exemplar und bedankte sich am 23. Dezember für dessen Erhalt.¹⁴⁴

Dem Auftrag seines Vorstandes weitere Keramiken zu erwerben, kam Jecklin in den Jahren 1907 und 1908 nach, indem er wiederholt aussergewöhnliche und die Sammlung gut ergänzende Objekte bei dem Antiquitätenhändler Johann Jakob Hablützel (1866–1951; **Abb. 25**) aus Chur erwarb.¹⁴⁵ Dessen Geschäftslokal befand sich in der Reichsgasse 62. Auf einem Briefkopf von 1908 bezeichnet dieser sein Geschäft selbst als «Antiquitäten- und Metallhandlung».¹⁴⁶ Bei

diesen bedeutenden Stücken ist die Herkunft der Keramiken (ehemaliger Gebrauchs- bzw. Produktionsort) leider unbekannt.¹⁴⁷ Unter Hablützels Objekten befinden sich ein 1823 datierter Wandbrunnen, ein 1824 und ein 1829 datiertes Handwaschbecken von Andreas Lötscher **Abb. 164; 166; 167**, eine 1847 datierte Schüssel, wohl das jüngste Stück dieses Hafners **Abb. 192,1**, ein von Christian Lötscher signierter und 1851 datierter Taschenuhrhalter mit Kästchen **Abb. 296** und das einzige aufwändiger gestaltete Tintengeschirr von Christian Lötscher **Abb. 337**. Vermutlich gehören auch eine singuläre Entendose und eine zylindrische Flasche, beide mit Fayenceglasur **Abb. 281; 284** in diesen Ankauf, jedoch überliefert das Inventar des Rätischen Museums kein Ankaufsdatum.

Jecklin kaufte aber auch einen Wandbrunnen von 1778, der aus einer anderen Werkstatt in Graubünden stammen muss **Abb. 26**. Peter oder Andreas Lötscher kannten die Produkte dieser Werkstatt allerdings und formten für ihre eigenen Wandbrunnen die Löwenmaske der Zapfhahnverstärkung ab **Abb. 122**. Mit grossem zeitlichem Abstand kaufte das Rätische Museum Chur dann 1942 bei Hablützel noch einmal eine 1849 datierte Tasse von Christian Lötscher **Abb. 322**.

Weitere Besonderheiten wurden ebenfalls 1908 und 1909 angekauft: eine ungewöhnliche keramische Milchtrage von Christian Lötscher **Abb. 301** bei der Maschinen-, Eisenwaren- und Antiquitäten-Handlung Rudolf Lutz in Maienfeld,¹⁴⁸ eine schöne Kaffeekanne von 1811 aus Privatbesitz in Silvaplana **Abb. 132,1**,¹⁴⁹ ein Giessfass mit zugehörigem Handwaschbecken aus Privatbesitz in Conters im Prättigau¹⁵⁰ **Abb. 124,2; 125** und ein 1839 datiertes Handwaschbecken von Andreas Lötscher aus Besitz in Luzein **Abb. 168,2**.¹⁵¹

Erst mit zwei Schreiben vom 16. und 18. März 1909 wurde die Korrespondenz zwischen Fritz

Jecklin und Valentin Flütsch wieder aufgenommen. In seinen Briefen meldete Flütsch, dass der 1809 datierte Kachelofen auf der «Mittleren Rhonegga», den Jecklin bei seinem Besuch 1907 besichtigt hätte, jetzt zu verkaufen sei.¹⁵² Der Hintergrund dafür war, dass das ehemalige Wohnhaus von Peter Lötscher in St. Antönien-Ascharina abgebrochen und 1909 durch Gemeinderat H. Egli neu aufgebaut werden sollte.¹⁵³ Jecklin reagierte umgehend: «Ich bin gerne bereit, mich um den Verkauf des Ofens auf Rhonegga zu bemühen, vorläufig wüsste ich freilich keinen Liebhaber. Um einen Anhaltspunkt für Verhandlungen zu haben, sollte ich den Preis des Ofens wissen...» Und er fügte an «...Haben Sie mir keine neuen Funde an St. Antönier Geschirr gemacht, ich bin immer noch Liebhaber.»¹⁵⁴ In Kenntnis des Verkaufspreises in Höhe von 500 Fr. schrieb Jecklin schliesslich am 18. März 1909 an die Direktion des Gewerbemuseums in Zürich¹⁵⁵ und machte diese, aus unbekanntenen Gründen erfolglos, auf den Ofen und die Ankaufsmöglichkeit aufmerksam.¹⁵⁶

Ein identisches Schreiben ging gleichzeitig an das damalige Schweizerische Landesmuseum in Zürich. Der damalige Direktor Hans Lehmann (1861–1946, **Abb. 27**)¹⁵⁷ war Kunsthistoriker und Altertumskundler. Die bis dato unbekannt und offenbar qualitätvolle Keramik aus St. Antönien weckte, wie er selbst später schrieb, als «Beitrag zur Geschichte der schweizerischen Keramik» sein Interesse. Lehmann erkundigte sich am 22. März bei Valentin Flütsch und bat um eine Beschreibung und Fotografie des Ofens.¹⁵⁸ Valentin Flütsch antwortete am 27. März 1909 und beschrieb den Ofen ohne ein Foto zu schicken: «Der Ofen besitzt ein Fuß- und Kopfgesims mit Hohlkehlen, 13 cm hoch, ca. 3 cm von der Front abstehend, mit grünem Pflanzenornamente geschmückt. Ueber dem Fußgesims folgen drei Reihen unbemalte Kacheln je 20 cm im Quadrat. Ueber diesen ein zweifarbig bemalter Querstab, dann 13 cm hohe Kacheln mit Bildern, wieder ein Querstab, dann das Kopfgesims,

Dimension des Ofens 105 cm hoch, 96 cm breit, 130 cm lang. Die beiden Ofenkanten sind abgerundet und in der ganzen Höhe mit Bildern versehen. Die Bilder stellen Burgen, Klöster u. Dörfer dar, letztes teils aus hies. Gegend. Auch einige Personenfig. sind darauf. ... Zu bemerken ist noch, daß offert. Ofen auf der mittleren Platte der Stirnseite die Buchstaben H L & M E und die Jahreszahl 1809 trägt. Es ist der damalige Besitzer hies. Hafnerei, Hans Lötscher & seine Gemahlin Maria Egli.¹⁵⁹ Schliesslich sei noch bemerkt, daß der Ofen auf einer Längsseite, außer den gebogenen Kantenkacheln, keine solchen besitzt, weil er gar nahe an einer Wand steht. Anderes Geschirr hies. Hafnerei ist noch hie und da vorhanden, aber teilweise unansehnliches Zeug. Schöne Kacheln habe auch noch gesehen, aber hierfür verlangen die Leute 5–20 Fr. per Stück.»¹⁶⁰

Direktor Lehmann plante daraufhin eine Ortsbesichtigung des Ofens und fragte nach der

Abb. 26: Wandbrunnen aus einer Werkstatt in Graubünden (Chur?), datiert 1778. Höhe 22,7 cm.





Abb. 27: Hans Lehmann (1861–1946), Direktor des Schweizerischen Landesmuseums. Aufnahme 1931.

Dringlichkeit. Flütsch teilte am 5. April mit, dass die «Mittlere Rhonegga» in diesem Frühling abgebrochen würde und dass die Besitzer bis zum Sommer eine Kaufentscheidung bräuchten, da sie den Ofen ansonsten im Neubau wieder aufstellen würden. Am 30. April schrieb er, dass der Abbruch des Ofens Anfang Mai stattfinden sollte, Direktor Lehmann solle doch in der Pension «Rhätia» übernachten und er könne womöglich einiges St. Antönier Geschirr zur Verfügung stellen. Am 21. Mai bat er erneut dringlich um eine «Beaugenscheinung des Rhonegga-Ofens».¹⁶¹

Das geplante persönliche Treffen zwischen Hans Lehmann und Valentin Flütsch fand offenbar schliesslich im Verlauf des Monats Juni statt, denn für den 1. Juli 1909 vermeldet das Eingangsbuch des Schweizerischen Landesmuseums erste Ankäufe. Der Ofen von der «Mittleren Rhonegga» wurde aus unbekanntem Gründen nicht angekauft, sondern in einer Nebenstube des Neubaus wieder aufgesetzt **Abb. 98**. Anlässlich des Besuchs in St. Antönien gelang es Lehman für das Landesmuseum noch einmal eine grosse Werkzeug- und Keramiksammlung direkt von Andreas Lötscher d. J zu erwerben.¹⁶²

Valentin Flütsch und Andreas Lötscher vermittelten offenbar gleichzeitig die ihnen bekannten historischen Hintergrundinformationen.

Hans Lehmann veröffentlichte die gewonnenen Informationen dann im Jahresbericht des Schweizerischen Landesmuseums. Er schöpfte dabei erkennbar auch aus der Veröffentlichung von Pieth aus dem Jahr 1907. Ausserdem flossen seine Kenntnisse der mittlerweile angekauften Keramiken und Model in die Berichterstattung ein, beide Informationsstränge gelegentlich unkorrekt vermischend. Lehmann war offenbar nicht in der Lage, die Keramik den verschiedenen Hafnern von St. Antönien-Ascharina zuzuordnen. Er erkannte allerdings zutreffend, dass die Keramiken «...der ältesten Periode kein fremdländisches, geschweige denn ein holländisches Gepräge tragen...». Ausserdem fiel ihm als erstem der stilistische Einfluss der bernischen Keramik «Heimberger Art» auf die Produktion St. Antöniens auf. Er konnte dies jedoch nicht näher erklären.¹⁶³

Bei den angekauften Objekten aus der Werkstatt handelt es sich um ein 1846 datiertes Malhörnchen von Christian Lötscher **Abb. 261** und um einige datierte Schüsseln, von denen der Glasurfehlbrand von 1846 besonders wichtig ist **Abb. 311**. Aber auch zwei schöne Schüsseln von Andreas Lötscher waren dabei **Abb. 151; 186,2**. Von Bedeutung ist auch, dass Lehmann eine der sehr grossen Glasurschüsseln der Werkstatt kaufen konnte **Abb. 28**, womit die Werkstattzugehörigkeit zweier vergleichbarer Schüsseln aus dem Rätischen Museum Chur bestätigt wird.¹⁶⁴ Unter den verkauften Objekten befanden sich auch zwei Lötscher-Tassen mit der für Christian Lötscher so typischen eingedrehten Doppellinie **Abb. 29**. Daneben erwarb Lehmann verschiedene Ofenkacheln, die ebenfalls teilweise vom Kachelofen aus der «Stelli» stammen dürften **Abb. 109,8,9; 157,1–3**. Es gibt jedoch auch Kacheln eines anderen Ofens, der von Peter oder Andreas Lötscher hergestellt worden sein dürfte



Abb. 28: Glasurschüssel von Christian Lötscher (1821 – 1880) aus der Hafnerwerkstatt in St. Antönien-Ascharina. Mst. 1:6.

Abb. 30.¹⁶⁵ Weitere Kacheln sind so dekoriert, wie Exemplare am Ofen in Pany, Haderegg 130 **Abb. 163.**¹⁶⁶ Und auch zwei Eckleistenkacheln sind dabei, wie sie Christian Lötscher z. B. an dem schönen Ofen von 1849 in Buchen im Prättigau **Abb. 232** verwendete.¹⁶⁷ Erstaunlich sind die beiden Gipsformen für Eckkacheln, von denen eine 1864 datiert und mit «CL» signiert ist. Zu beiden Formen konnte Lehmann auch jeweils mit «ST:ANTONIEN» gestempelte Ausformungen erwerben. Die typische hellblaugraue Fayenceglasur Christian Lötschers zierte ihre Schauseite.

Sie wurden in der Werkstatt wohl zur Anschauung und Kundenwerbung verwendet **Abb. 239; 240.** Stehende Öfen mit diesen Kacheln sind bis heute nicht bekannt geworden. Für den Kachelofen aus dem «Pfrundhaus» in St. Antönien aus dem Jahr 1845 war noch ein Gipsmodell für eines der Motive der grossen Blattkacheln vorhanden **Abb. 229.** Und auch der Model für eine Kachelofenbekrönung in Form einer Kuh für den Ofen des Landamanns von Seewis aus dem Jahr 1850 **Abb. 236** befand sich noch in der Hafnerei **Abb. 237.**

Museen und Sammler

Abb. 29: Typische Kaffeetassen aus der Werkstatt von Christian Löttscher (1821–1880). Mst. 1:2.



Abb. 30: Kacheln, die Andreas Löttscher d. J. (1857–1933) verkaufte. Sie gehören zu einem Ofen, der von Peter (1750–1818) oder Andreas Löttscher (1787–1852) hergestellt worden sein dürfte. Mst. 1:4.



Abb. 31: Zweiteiliger Model 1 eines Soldaten in der Uniform des 20er- bzw. 30er-Jahre des 19. Jahrhunderts, dazu moderne Ausformung 2. Mst. 1:4.



Ausserdem konnte Lehmann weitere Gipsformen kaufen, mit denen wahrscheinlich Christian Lötcher Briefbeschwerer mit Löwen und Widern, Spielzeugkatzen, eine Dose in Entenform oder tragbare kleine Öllämpchen herstellte **Abb. 266; 267; 280; 319**. Für die meisten dieser Gipsformen konnten im Rahmen des Projekts auch tatsächlich produzierte Ausformungen nachgewiesen werden. Dagegen fehlt es an fertigen Figuren aus dem zweiteiligen «RF» oder «FR» signierten, keramischen Model eines Soldaten in der Uniform der 20er- bzw. 30er-Jahre des 19. Jahrhunderts **Abb. 31**.

Weitere Bestände erwarb Hans Lehmann vor dem 1. Juli beim Gemeindepräsidenten Valentin Flütsch-Pitschi von St. Antönien (1855–1912, **Abb. 15**, zweiter Mann von rechts mit Knaben mit Hut auf dem Arm).¹⁶⁸ Jedoch handelt es sich dabei meist um Keramik «Heimberger Art».¹⁶⁹ Der Gemeindepräsident besass aber auch drei schöne Lötcher-Keramiken, eine Kaffeekanne von 1815 von Peter oder Andreas Lötcher **Abb. 32**, eine Terrine von Andreas Lötcher aus dem Jahr 1841 und eine Schüssel, wohl von Christian Lötcher **Abb. 190; 380,4**. Eine weitere Schüssel steuerte ein Nikolaus Flütsch aus St. Antönien bei **Abb. 378,2**.¹⁷⁰

Offenbar besuchte Hans Lehmann auch Valentin Flütsch, denn dieser verkaufte ihm unter demselben Datum das schönste und vollständigste Schreibgeschirr aus St. Antönien, das uns bis heute überliefert ist **Abb. 145**.¹⁷¹ Bedauerlicherweise erfahren wir nicht in welchem Haushalt es sich ursprünglich befand. Gleichzeitig erhielt Valentin Flütsch vermutlich den Auftrag noch weitere Keramiken für das Schweizerische Nationalmuseum in Zürich zusammenzutragen. Dies erklärt, warum er nicht auch noch etwas an das Rätische Museum Chur abliefern konnte. Wir können nur vermuten, dass Valentin Flütsch erneut seine Schulkinder **Abb. 33** nach Haus schickte und darum bat, Küchen und Schränke der Eltern und Grosseltern und die Maiensässe



Abb. 32: Valentin Flütsch-Pitschi (1855–1912), Gemeindepräsident von St. Antönien, verkaufte die Kaffeekanne von 1815. Sie wurde von Peter (1750–1818) oder Andreas Lötcher (1787–1852) hergestellt. Mst. 1:4.

nach Lötcher-Keramiken zu durchsuchen. Möglicherweise ging er aber auch selbst über die Höfe, da ihm als öffentlicher Respektsperson – er war zeitweise auch Richter am Kreisgericht in Luzern – natürlich die Menschen im Tal persönlich bekannt waren.¹⁷² So konnte er im Februar 1910 dem Schweizerischen Landesmuseum immerhin noch einmal 17 Keramiken für einen Gesamtpreis von Fr. 120 verkaufen. Darunter befanden sich auch 14 Stücke, die wir heute der Hafnerei Lötcher zuordnen würden.¹⁷³ Es handelt sich um eine ganze Reihe singulärer und herausragender Objekte, u. a. zwei Kannen von Christian Lötcher **Abb. 292; 295**, sowie verschiedene Schüsseln **Abb. 147,1; 150; 313,1**, eine Ohrentasse **Abb. 302**, Teller **Abb. 34; 140,1.2; 188,1.6; 189,1; 334,1** und Tassen **Abb. 325,1.2**.

Abb. 33: Lehrer Valentin Flütsch-Egli (1875–1911) mit seinen Schulkindern im Jahr 1909.



Abb. 34: Teller von Christian Löttscher (1821–1880), um 1845/50. Mst. 1:4.



Erstaunlicherweise befindet sich unter all diesen Ankäufen sowohl des Schweizerischen Nationalmuseums als auch den vorhergehenden Käufen des Rätischen Museums Chur kein einziger der für Christian Löttscher so charakteristischen und heute immer noch tendenziell häufigen Doppelknauftöpfe (Farbtöpfe) mit Stülpedeckel **Abb. 2**. Dieser Umstand kann nicht erklärt werden, zeigt aber einmal mehr, wie selektiv Museumssammlungen entstehen können. Das Schweizerische Nationalmuseum kaufte seinen ersten Farbtopf im Jahr 1952 als letztes Stück Löttscher-Keramik überhaupt.

Die Ankäufe des Rätischen Museums Chur und des Schweizerischen Nationalmuseums sind umso bedeutender, als am 14./15. Juni 1910 eine Hochwasserkatastrophe den Standort der letzten Werkstatt in St. Antönien-Ascharina zerstörte **Abb. 35**. Weitere Ankäufe (u. a. von Kleingeräten oder Geschirr) wurden damit offenbar unmöglich. In St. Antönien gab es insgesamt 73 Geschädigte. Die Gesamtschadenssumme betrug 72 820 Fr., was etwa 10% der privaten Gesamtschadenssumme in Graubünden ausmachte. Die Schäden an Brücken und Strassen im Tal konnten erst in den folgenden Jahren nach

und nach beseitigt werden. Für die Reparatur der Infrastruktur mussten in Graubünden 3,375 Millionen Fr. aufgewendet werden.¹⁷⁴

Am 6. August 1910 bot Andreas Löttscher dem Rätischen Museum die Glasurmühle der Werkstatt zum Kauf an, nachdem ihm durch das Hochwasser grosser Schaden an Werkstatt, den Lehmwaschanlagen, dem Stall und einem grossem Holzschopf entstanden war. Der Preis für die «ganz unbeschädigte» Glasurmühle und Stampfe solle 500 Fr. betragen, aber der Abbruch müsse zusätzlich vom Rätischen Museum übernommen werden.¹⁷⁵ Jecklin bedauerte in seiner Antwort vom 8. August den erlittenen Wasserschaden und versprach sich beim Vorstand für «...die Erwerbung der Glasurmühle samt Stampfe...» einzusetzen, äusserte sich jedoch bereits skeptisch zu den Aussichten.¹⁷⁶ Tatsächlich scheint dieser Verkauf nicht mehr zustande gekommen zu sein. Mögliche Reste einer alten Mühle befanden sich noch im späten 20. Jahrhundert an Ort und Stelle. Zwei Fragmente – Unterlieger und Läuferstein – liegen heute im Ortsmuseum Poscht-Chäller in St. Antönien. Angesichts der Tatsache, dass zeitgleich und vorher weitere Mühlen (auch Getreidemühlen) in der Nähe standen, ist nicht



1



2

Abb. 35: St. Antönien-Ascharina. Das Hauptgebäude der Töpferei 1 und die Werkstatt 2 von 1857 nach dem Hochwasser vom 14./15. Juni 1910.

klar, ob es sich bei den Mahlsteinen tatsächlich um Reste der Glasurmühle handelt.¹⁷⁷

Am 13. August 1910 bemühte sich Fritz Jecklin noch einmal bei Valentin Flütsch um weitere Keramik, da seine Schwägerin in der Sommerfrische in St. Antönien verkäufliche Stücke gesehen habe.¹⁷⁸ Sein Brief blieb jedoch unbeantwortet. Möglicherweise ist dies bereits auf den schlechten Gesundheitszustand des Lehrers zurückzuführen. Die «Ruosch-Chronik» berichtet: «Am 12. März starb hier Lehrer Valentin Flütsch, nachdem er 17 Winter treu gewirkt hatte an hiesiger Unterschule. Kehlkopf- und Lungenschwindsucht haben den Vater im besten Alter, 37 Jahre, dahingerafft. Er hinterläßt eine Frau u. 3 Kinder von 3–9 Jahren. Groß war der Leichenzug von seinem Pachtgute Beerenwies herein. Viele Kränze u. Widmungen legten Zeugnis ab von der Beliebtheit des Lehrers.»¹⁷⁹

Zwischen 1911 und 1916 finden wir zum ersten Mal auch das «Schweizerische Museum für Volkskunde» (heute «Museum der Kulturen») in Basel als Käufer von Löttscher-Keramiken.

Abb. 36: Eduard Hoffmann-Krayer (1864–1936), der «Vater der Schweizerischen Volkskunde».



Treibende Kraft hinter diesen Ankäufen war vermutlich der damalige Kurator Eduard Hoffmann-Krayer (1864–1936, **Abb. 36**), der «Vater der Schweizerischen Volkskunde».¹⁸⁰ Er kaufte 1911 und 1916 ebenfalls Keramiken beim Churer Antiquitätenhändler Hablützel. Darunter befand sich eine schöne, 1844 datierte Kaffeekanne von Christian Löttscher **Abb. 290,1**. Zwei damals ebenfalls angekaufte Spielzeuge in Form eines Hauses und einer Kirche lassen sich stilistisch nicht eindeutig mit der Produktion der Hafnerei Löttscher in Verbindung bringen.¹⁸¹ Einen besonderen Rahmtopf konnte das Museum 1916 in Schaffhausen erwerben. Er wurde aufgrund der aufgemalten Initialen 1846 von Christian Löttscher für seine Ehefrau Margaretha Löttscher-Buol gefertigt **Abb. 307**. Weitere Zukäufe, in diesem Fall Doppelknauf- bzw. Farbtöpfe, tätigte das Volkskundemuseum erst wieder 1956 bei zwei Antiquitätenhändlern in Bad Ragaz SG und Zürich.¹⁸²

Am 21. Januar 1924 bot Anna Flütsch-Egli, die Witwe des Lehrers Valentin Flütsch, dem Rätischen Museum das Töpferwappen Christian Löttschers aus der Stube des Hauses auf der «Stelli» zum Kauf an **Abb. 202**.¹⁸³ Jecklin reagierte am 24. Januar und bat um weitere Auskünfte, da er das Objekt nicht kenne. Er war also bei seinem Besuch 1907 offenbar nicht im Haus und der Stube gewesen. Anna Flütsch scheint ihm weitere Auskünfte erteilt und ihre finanziellen Vorstellungen präzisiert zu haben, denn am 2. Februar 1924 schrieb Jecklin: «Heute habe ich Ihre Sendung richtig erhalten u. besichtigt. Da der von Ihnen genannte Kaufpreis von Fr. 500.– in keinem Verhältnis zu dessen kunstgeschichtlichem Werte steht, werden wir daher wahrscheinlich von dessen Erwerbung absehen müssen. Nach meiner Schätzung kann es sich höchstens um Fr. 60–70 handeln. Den Ofen in ihrer Nebenstube habe ich s. Z. nicht gesehen ... Wenn die von Ihnen erwähnten Holzformen u. Modelle zur Fabrikation von Töpferwaren gehörten, will ich sie gerne besichtigen, vielleicht senden Sie mir

*vorläufig von jeder Gattung ein Stück – unter Preisangabe – zur Ansicht zu.»*¹⁸⁴ Am 1. April 1924 beschloss der Vorstand des Rätischen Museums Chur schliesslich erfreulicherweise den Ankauf des Töpferwappens für 60 Franken. Sie wurden am 2. Mai 1924 Anna Flütsch ausgezahlt.¹⁸⁵ Der Ofen in der Nebenstube wurde nicht verkauft, die Reste befinden sich heute noch umgesetzt im Haus **Abb. 160**. Die Holzmodelle, bei denen wir nicht wissen, worum es sich genau gehandelt hat, gelangten aus ungeklärten Gründen nicht ins Museum.

In die Zeit zwischen den beiden Weltkriegen fällt auch die Sammlungstätigkeit von Fritz Schoellhorn (1863–1933, **Abb. 37**), dem Direktor der Haldengut-Brauerei in Winterthur ZH.¹⁸⁶ Dieser war kulturhistorisch sehr interessiert und besass schon in den 1890er-Jahren eines der ersten Ferienhäuser in Klosters. Auf diesem Wege kam er mit der Kultur und den materiellen Hinterlassenschaften des Prättigaus in Kontakt. Er erwarb eines der ältesten Wohnhäuser des Ortes, das «Nutli Hüschi» und bewahrte es vor der Zerstörung, indem er es sorgfältig abtragen und als Heimatmuseum in der Nähe wieder aufbauen liess **Abb. 38**.

In einer 1925 von ihm selbst verfassten Informationsbroschüre zum Haus schrieb er: «...1889 wurde die Eisenbahn Landquart-Klosters und 1890 die Strecke Klosters-Davos dem Verkehr übergeben. Damit begann für das bisher abgelegene Tal eine neue Zeit! Zeugen der alten Zeit zu erhalten, war mein Ziel.» Er stattete das Heimatmuseum zusätzlich mit Mobiliar und Gerätschaften aus. Dabei erstaunt es nicht, dass auch Keramik der Hafnerei Lötscher in die Sammlung gelangte **Abb. 39**. Zumindest für einige wenige Stücke kann noch belegt werden, dass Fritz Schoellhorn sie 1918, 1921 und 1921 beim Churer Antiquitätenhändler Hablützel bzw. beim Antiquar Schwabe in Davos käuflich erwarb.¹⁸⁷ Neun weitere Lötscher-Keramikobjekte gelangten erst 1954 als Schenkung des Sohnes Georg



Abb. 37: Fritz Schoellhorn (1863–1933), Direktor der Haldengut-Brauerei in Winterthur ZH.



Abb. 38: Das «Nutli Hüschi» eines der ältesten erhaltenen Häuser in Klosters, wieder aufgebaut als Heimatmuseum durch Fritz Schoellhorn.



Abb. 39: Kaffeekanne aus der Sammlung des «Nutli Hüschi» in Klosters, vermutlich bemalt von Peter Löttscher (1750–1818), um 1810. Mst. 1:4.

Abb. 40: Bergführer und Jagdaufseher Andreas Hartmann (1882–1961), Buchen im Prättigau, inmitten seiner Sammlung, undatierte Aufnahme.

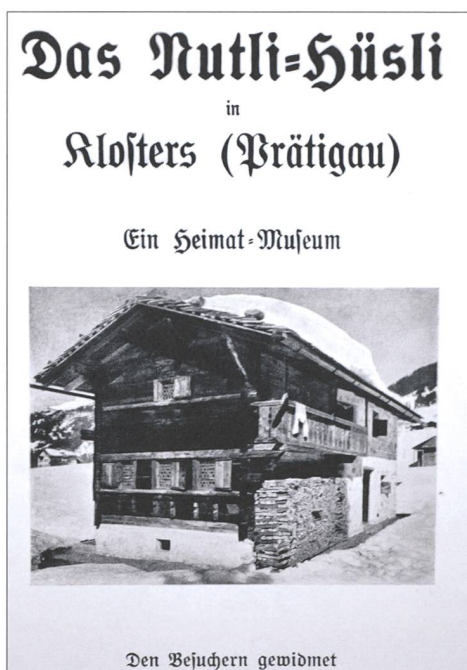
Schoellhorn (1891–1973) in den Besitz des Museums.¹⁸⁸ Wir gehen aber wohl nicht fehl in der Annahme, dass sie schon zu Lebzeiten von Fritz Schoellhorn, d. h. vor 1933, erworben wurden.¹⁸⁹ Darunter befinden sich eine ganze Reihe singulärer Stücke, wie ein 1841 datierter Wandbrunnen von Andreas Löttscher **Abb. 165,3**, eine ungewöhnliche Schenkkanne mit keramischem Klappdeckel sowie mehrere Kaffee- und Teekannen **Abb. 39; 131; 169; 331** und einer von zwei bekannten Blumentöpfen **Abb. 264,1**. Cordula Hitz-Walser verfasste 1997 einen kurzen Bericht über die Museumssammlung.¹⁹⁰

In den 1920er Jahren äusserte sich ansonsten nur Daniel Baud-Bovy (1870–1958), 1909–1919 Direktor der Kunstgewerbeschule in Genf und 1916–1938 Präsident der Eidgenössischen Kunstkommission zur Keramik aus St. Antönien. In seinem 1924 und 1926 in drei Sprachen erschienen Werk «L'art rustique en Suisse – Peasant Art in Switzerland – Bauernkunst in der Schweiz» präsentierte er dabei eine Ofenkachel von Peter Löttscher und Dorothea Luck aus dem Jahr 1811 und den Wandbrunnen von Andreas Löttscher und Barbara Hartmann aus dem Jahr

1807 **Abb. 92; 117**.¹⁹¹ Ansonsten wurde St. Antönien mit dem Hinweis erwähnt, dass dort angeblich auch Keramik «Heimberger Art» produziert wurde.¹⁹²

Einer der wichtigsten frühen Sammler von Löttscher-Keramik, der vermutlich zwischen den beiden Weltkriegen zu sammeln begann, lebte in Buchen im Prättigau. Es war der Bergführer und Jagdaufseher Andreas Hartmann (1882–1961, **Abb. 40**).¹⁹³ Wo und wann er seine zahlreichen Löttscher-Keramik erwarb, entzieht sich leider unserer Kenntnis. In seinem Haus in Buchen hatte er seine umfangreiche kulturhistorische Sammlung in einem «Museumszimmer» untergebracht. Ein grosses, von ihm selbst geschreinertes Buffet zierte die Wohnstube **Abb. 41**. Laut eigenen Aussagen bestand es zum grössten Teil «... aus den Mühlerädern der ehemaligen Töpferei Löttscher in St. Antönien». ¹⁹⁴ Wir wissen nicht wie und wann Andreas Hartmann in den Besitz dieses Holzes gelangte. Doch muss er Kontakte zum letzten Hafner Andreas Löttscher d. J. gehabt haben, denn in seiner Sammlung befanden sich auch mindestens drei der grossen Glasurschüsseln aus der Werkstatt **Abb. 295**¹⁹⁵



und zusätzlich Proben von Engoben und Glasuren.¹⁹⁶ Der ursprüngliche Umfang der Sammlung ist unbekannt, da sie nach dem Tod von Andreas Hartmann unter zahlreichen Erben aufgeteilt und zwischen 1969 und 1975 teilweise an das Rätische Museum Chur¹⁹⁷ oder in Privatbesitz¹⁹⁸ verkauft wurde. Erfreulicherweise fand sich jedoch im Rätischen Museum Chur ein Fotoalbum mit Objektaufnahmen, sodass für verschiedene weitere Objekte der Herkunftsnachweis geführt werden kann. Von zwanzig Lötischer-Keramikern aus der Sammlung Hartmann müssen sieben derzeit als verschollen gelten.¹⁹⁹ Aus der Sammlung Hartmann stechen eine ganze Reihe datierter Objekte hervor. Hierzu gehören verschiedene Schüsseln und Rahmtöpfe von Andreas, Christian und Peter Lötischer d. J., u. a. aus Christian Lötischer's letztem Produktionsjahr 1879 **Abb. 42**; **179,1**; **192,2**; **315,4**; **378,9**. Ferner gibt es eine datierte Kaffeekanne von 1851 **Abb. 294,2** und verschiedene Giessfässer sowie Handwaschbecken von Andreas und Christian Lötischer **Abb. 118,2**; **124,1**; **168,6**; **287,1**. Ausserdem befand sich in der Sammlung ein Farbtopf **Abb. 43**.²⁰⁰



Abb. 41: Selbst getischlertes Büffet von Andreas Hartmann (1882–1961) in Buchen im Prättigau. Im linken Teil Wandbrunnen und Handwaschbecken aus der Hafnerei Lötischer.



Abb. 42: Schüssel von Christian Lötischer (1821–1880) aus seinem letzten Produktionsjahr 1879, Glasurfehlbrand. Mst. 1:4.



Abb. 43: Farbtopf mit Deckel von Christian Lötischer (1821–1880), ehemals Sammlung Andreas Hartmann, Buchen im Prättigau. Mst. 1:6.



Abb. 44: Margaritha Schreiber-von Albertini (1902–1992). Sie war die bedeutendste private Keramiksammlerin in Graubünden in der Mitte des 20. Jahrhunderts. Undatierte Aufnahme.

Sicher die wichtigste Sammlerin der zweiten Hälfte des 20. Jahrhunderts war Margaritha Schreiber-von Albertini (1902–1992, **Abb. 44**). Aus einer bedeutenden Engadiner Familie stammend, verbrachte sie ihre Kinderzeit in La Punt. 1942 heiratete sie in zweiter Ehe Eduard Schreiber und erwarb mit ihm 1943 in Cazis ein Landgut. Dieses brannte 1945 ab, wobei viele wichtige Sammlungsstücke aus der Familie verloren gingen. Es scheint so, als habe dieses Ereignis Margaritha Schreiber-von Albertini zusätzlich angespornt, in den kommenden Jahrzehnten möglichst viele bündnerische Antiquitäten und kulturhistorisch bedeutsame Objekte vor dem ausserkantonalen Verkauf zu bewahren und in ihrer Sammlung zu konzentrieren.²⁰¹ In den wenigen, in Familienbesitz erhaltenen, schriftlichen Notizen zur Sammlung lassen sich vor allem Beziehungen zum Rätischen Museum Chur und auch zu Andreas Hartmann in Buchen im Prättigau belegen. Christoph Simonett, der bündnerische Bauernhaus- und Lötscherforscher,²⁰² war ein Freund der Familie. Nach Aussagen ihres Sohnes sammelte Frau Schreiber nicht aktiv vor Ort, d. h. sie zog nicht über die Dörfer und Flohmärkte. Vielmehr wussten die zahlreichen Antiquitätenhändler der Region und des Kantons, allen voran verschiedene Mitglieder der Antiquitätenhändlerfamilie Kollegger aus Grüsch, von Frau Schreibers Sammlungsinteressen. Sie brachten ihr die verschiedenen Objekte, Möbel und auch Keramiken oder sonstige Altertümer nach Cazis zur Begutachtung und zum Ankauf. Verhandlungen über den Ankauf der wichtigsten Stücke der grossen Keramiksammlung begannen schon 1968 unter dem damaligen Direktor des Rätischen Museums Chur, Hans Erb.²⁰³ Diese wurden 1972 erfolgreich abgeschlossen. Verkauft wurden ausserdem Möbel, Schriftstücke und Bücher aus dem Umfeld der Familie Lötscher, u. a. das bedeutende Familienbuch **Abb. 1**. Die Objekte wurden Ende 1972 übernommen und 1973 im Rätischen Museum Chur inventarisiert. Leider liegen aufgrund der Erwerbungsstände und der Dokumentations-

lage fast keine gesicherten Angaben vor, die eine Unterscheidung zwischen dem von den Händlern behaupteten Herkunfts-/Erwerbungs- oder angenommenem Produktionsort erlauben würden. Allzuoft scheint es sich um händlergemachte, verkaufsfördernde, aber nicht überprüfbare «Etikettierungen» zu handeln. In aller Regel ist daher sowohl in Bezug auf die Herkunfts- als auch auf die Produzentenangaben grösste Vorsicht angebracht.

Im Ergebnis können von 93 gesichteten Keramikobjekten der Sammlung Schreiber-von Albertini nur 39 auf typologischem Wege (34 Geschirrkeramiken, 2 Ofenkacheln, 3 Rohre) mit unterschiedlicher Sicherheit der Produktion der Hafnerlei Lötscher zugeordnet werden.²⁰⁴ Immerhin 41 Stück können als Keramik «Heimberger Art» mit dem potenziellen Produktionsort Berneck, Kanton St. Gallen, eingestuft werden.²⁰⁵ Nach dem Tod der Sammlerin wurde 2002 ein weiterer Teil der Sammlung in Luzern versteigert. Darunter befand sich jedoch kaum noch Keramik.²⁰⁶ Zusätzliche Keramiken aus der Sammlung sind bei den Erben verblieben.²⁰⁷

In der Kollektion Schreiber-von Albertini fallen vor allem die schönen datierten Rahmtöpfe **Abb. 45,1,2; 356,3; 378,4; 395,1** und die zahlreichen Doppelknauftöpfe auf **Abb. 46; 275,3; 277,1,2; 279,3**.²⁰⁸ Dagegen sind Schüsseln oder Teller **Abb. 180; 181,2; 188,4,5; 313,2; 357,7; 380,9** seltener vertreten.²⁰⁹ Singuläre Formen sind ein Becher **Abb. 263**, ein Briefbeschwerer in Form eines Ziegenbocks **Abb. 267,2**, ein Wandbrunnen, möglicherweise von Peter Lötscher **Abb. 116**, und ein Wasserschiff, wohl von Christian Lötscher **Abb. 342**.

1973 gelang dem Rätischen Museum Chur auf dem Umweg über den Antiquitätenhandel in Klosters schliesslich der Ankauf des seit 1907 bekannten Kachelofens aus der Nebenstube der «Mittleren Rhonegga» in St. Antönien-Ascharina. Der Ofen ist 1809 datiert und trägt die Na-



1



2

men der ehemaligen Besitzer Hans Löttscher und seiner Ehefrau Maria Löttscher-Egli **Abb. 98; 99.**²¹⁰

Nach dem Verkauf der Sammlung Schreiber-von Albertini, fungierten in den Jahren von 1974 bis 1988 schliesslich verschiedene Mitglieder der Antiquitätenhändlerfamilie Kollegger aus Grüşch als Keramikzuträger für das Rätische Museum Chur.²¹¹ Unter ihren 23 Objekten befanden sich jedoch nur noch sieben, die typologisch der Werkstatt Löttscher zugewiesen werden können. Dies ist wohl ein Zeichen für die Tatsache, dass die Zahl in Privatbesitz befindlicher oder verkäuflicher Löttscher-Objekte in der Zwischenzeit drastisch abgenommen hatte. Verschiedene von Andreas Kollegger verkaufte Objekte stammen von einem Hof in Pany,²¹² dessen Besitzer Hans Löttscher verwandtschaftliche Verbindungen mit der Hafnerfamilie von Andreas Löttscher d. J. auf-

weist.²¹³ Hervorzuheben sind dabei drei Objekte: ein Briefbeschwerer in Löwenform **Abb. 47; 266,2** und eine grosse Klistierspritze **Abb. 48**²¹⁴ sowie ein kleines Dreibeintöpfchen, das heute leider als verschollen gelten muss **Abb. 137.**²¹⁵

Ein zweiter Briefbeschwerer in Löwenform vom selben Hof in Pany gelangte schliesslich 1992 über Andreas Kollegger und die Privatsammlung Yves Baumann-Weber aus Davos-Monstein in die Sammlung des Heimatmuseums Prättigau in Grüşch **Abb. 266,2**. Dort befinden sich ansonsten nur noch einige Ofenkacheln bzw. Wasserleitungsrohre der Hafnerei Löttscher.²¹⁶

Als jüngste öffentliche Sammlung mit Löttscher-Keramiken ist das Ortsmuseum Poscht-Chälller St. Antönien der Kulturgruppe St. Antönien zu nennen. Dorthin gelangten zwischen 1993

Abb. 45: 1 Rahmtopf aus Christian Löttschers zweiter Produktionsperiode, datiert 1872; 2 Rahmtopf aus der Produktion von Andreas Löttscher d. J. (1857–1933), datiert 1891. Mst. 1:4.



Abb. 46: Farbtopf mit Deckel von Christian Löttscher (1821–1880), ehemals Sammlung Margaritha Schreiber-von Albertini, Cazis. Mst. 1:6.

Abb. 47: Der Briefbeschwerer in Löwenform, hergestellt von Christian Löttscher (1821–1880), stammt vom Hof «Maiensäss» in Pany. Breite 14,6 cm, Höhe 8,5 cm.



Abb. 48: Klistierspritze, hergestellt aus einer gepressten Röhre, dazu ein Holzstößel. Werkstatt von Christian Löttscher (1821–1880), wohl nach 1857. Das Stück stammt vom Hof «Maiensäss» in Pany. Durchmesser max. 7 cm, Länge 46 cm (ohne Stößel).



und 2018 als Dauerleihgaben aus Privatbesitz in St. Antönien oder als Geschenk 70 Keramiken, Model, Kacheln und Wasserleitungsrohre aus allen Produktionsphasen der Werkstatt Löttscher. Besonders hervorzuheben sind in dieser Sammlung zwei Teller von Peter oder Andreas Löttscher **Abb. 138; 174**, diverse kleine Schüsselchen von Andreas und Christian Löttscher **Abb. 49; 50; 177,1–3; 310,1,2**, zwei Klistierspritzen **Abb. 320,3,4**, verschiedene Kaffee- und Teekannen **Abb. 132,2; 290,2; 326** sowie typische Kaffeetassen **Abb. 193,1; 324**. Ansehnlich ist auch die Reihe der Rahmtöpfe **Abb. 356,1; 395,2,3; 378,2**. Aber auch seltene Einzelstücke sind belegt, wie ein plastisch verzierter Blumentopf **Abb. 264,2**, eine singuläre Flasche **Abb. 173**, ein hausförmiges Schreibgeschirr **Abb. 143** oder eine Bügelkanne **Abb. 269**. Selbstverständlich fehlen auch Schüsseln und Farbtöpfe nicht **Abb. 187,3; 188,2; 312,2; 313,3, 380,8.12**. Ausserdem sind von den drei ersten Hafnern Peter, Andreas und Christian Löttscher auch einzelne Ofenkacheln vorhanden **Abb. 107,1.2.5; 109,12; 249.**²¹⁷

Heute gibt es in der Deutschschweiz nur noch eine einzige Privatsammlung, die in einem Umfang von mehr als 50 Objekten, Produkte der Hafnerei Löttscher beinhaltet. Alle übrigen öffentlichen oder privaten Sammlungen umfassen zwar durchaus wichtige Stücke, aber selten mehr als zwei bis drei Keramiken.

Der intensiven Sammeltätigkeit stand im 20. Jahrhundert keine vergleichbare historisch oder kunsthandwerklich orientierte Aufarbeitung der Hafnerei Löttscher gegenüber. Eine Auseinandersetzung mit den Objekten fand zunächst nicht statt. Erst 1974 beschäftigte sich Christoph Simonett mit zahlreichen Fragen zur Hafnereigeschichte und zur Genealogie.²¹⁸ Seine Ergebnisse basierten auf einer intensiven Auswertung des mittlerweile aus der Sammlung Schreiber-von Albertini angekauften Familienbuchs der «Mittleren Rhonegga» **Abb. 1.**²¹⁹ Dieses umfasst den Zeitraum von 1725 bis 1865 und stammt in Teilen aus der Feder von Peter Löttscher (1750–1818). Zusätzlich berücksichtigte er möglicherweise die Korrespondenzen von Fritz Jecklin mit Valentin Flütsch-Egli bzw. Andreas Löttscher d.J., die damals wohl noch im Rätischen Museum lagerten. Jedoch recherchierte er offenbar nicht in den entsprechenden Kirchenregistern, weshalb in seiner Genealogie Peter Löttscher (1845–1894), der vierte Hafner fehlt. Alle nachfolgenden Erwähnungen der Töpferei in der Literatur fassen auf dieser Veröffentlichung und nicht auf eigenständigen Archivistudien.²²⁰

Seit den Anfängen der wissenschaftlichen Erforschung der Keramik aus St. Antönien spielt die Frage, ob in St. Antönien auch «Keramik Heimberger Art» produziert wurde, eine grosse Rolle.²²¹ Hierauf werde ich in **Kap. 5.5** genauer eingehen. In der Bearbeitung der Bauernhäuser Graubündens fanden die Kachelöfen der Hafner Löttscher keine relevante Darstellung. Der einzige Satz charakterisiert die Produktion erstaunlicherweise fälschlich als «Rokoko-Kuppelöfen».²²² Und auch in der Bearbeitung der Kunst-



Abb. 49: Kleines Schüsselchen von Andreas Lötscher (1787–1852), ursprünglich auf dem Hof «Tola» in St. Antönien-Ascharina verwendet. Mst. 1:2.



Abb. 50: Kleines Schüsselchen von Christian Lötscher (1821–1880), ursprünglich auf dem Hof «Tola» in St. Antönien-Ascharina verwendet. Mst. 1:2.

denkmäler des Kantons Graubünden von Erwin Poeschel erfolgte 1937 eine abwertende und teilweise falsche Zuordnung.²²³ Bedauerlicherweise blieb eine 1983 durchgeführte Ausstellung im Museum in Grüşch ohne gedruckte Dokumentation, vor allem auch der gesicherten Kachelfenstandorte.²²⁴ 1991 beschäftigte sich Valentin Jenny aus Grüşch erneut mit der Hafnerei Lötscher.²²⁵ 1997 erschien ein weiterer kleiner Aufsatz, der auf Lötscher-Keramik im Museum in Klosters verwies und die Ergebnisse Simonetts referierte.²²⁶ Das im Jahr 2000 erschienene Handbuch der Bündner Geschichte, widmete dem Keramikhandwerk in Graubünden und der Familie Lötscher im Speziellen, nur einen einzigen Satz.²²⁷

Eine im Jahr 2000 verfasste Lizentiatsarbeit von Lisa Brun, die auf den umfangreichen Beständen des Rätischen Museums Chur basierte, blieb leider ungedruckt, obwohl sie – bei allen verständlichen Ungenauigkeiten in der Zuweisung – erstmalig einen sinnvollen Überblick über das Schaffen der Hafner Lötscher bot.²²⁸ Erst die Bearbeitung der Keramik vom Kirchhügel Bendern im Fürstentum Liechtenstein führte in den Jahren 2010 bis 2016 zu einer erneuten Beschäftigung mit den Hafnern von St. Antönien, diesmal durch den Autor.²²⁹

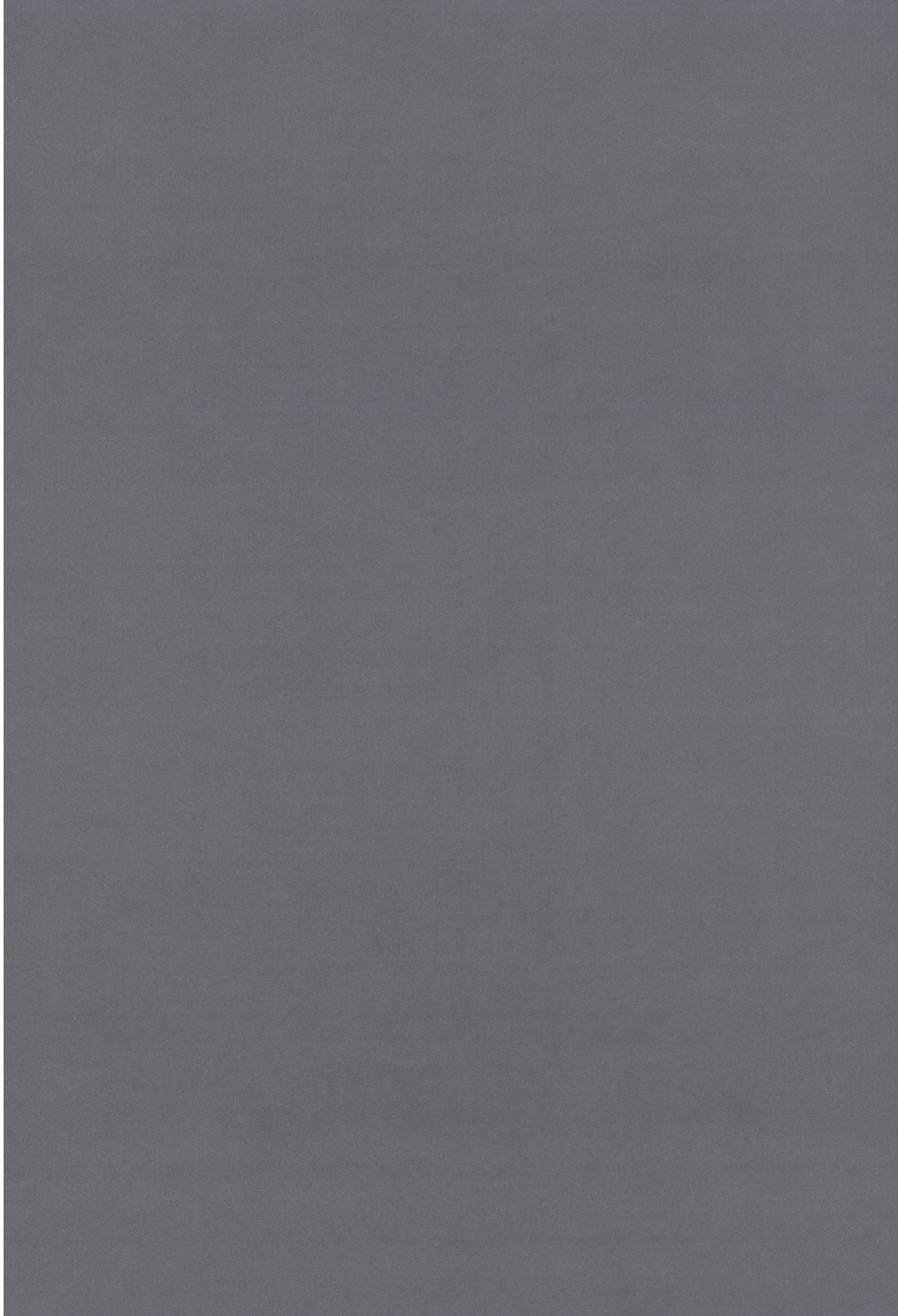

St. Antönien, mit seinen drei ehemals eigenständigen Gemeinden Ascharina, Platz (Castels) und Rüti liegt in einem seitlichen Hochtal des Prättigaus im Kanton Graubünden **Abb. 51; 52; 55; 113.**²³⁰ Seit dem 1. Januar 2016 ist St. Antönien Bestandteil der Gemeinde Luzein.

«Prettigeu, Rhaetgovia ist ein langes von Morgen gegen Abend zwischen den Muntafuner und Schanfiker Bergen bis an die Herrschaft Mayenfeld sich erstreckendes Thal Geländ. Das dadurch fließende Wasser heißet Lanquart. Sie empfängt viel starke Zuflüß, wovon sie auch zu Zeiten rasend wird ... Bemelte Lanquart, nachdem sie Prettigeu durchflossen und die Herrschaft von den vier Dörfern getheilet, ergießest sich nächst ob der undern Zoll Bruk in den Rhein. Die Lands Art dieses Thals betreffende, ist selbiges bald durchgehends ein gesegnetes fruchtbares Land,

hat starke dauerhafte Einwohner. ... Das ganze Tal ist wohl peublirt, hat überall ein gute Viehzucht. Korn pflanzet man bald aller Orten, doch nicht so viel als man könnte, weile die Einwohner mehr auf ihre Viehzucht halten, massen ihr Viech auch für das schönste im Land passiert und danachen aufgesucht wird. Obst wachst auch an den meisten Orten, an etlichen im Ueberfluß, an etlichen Orten wo kein Korn wächst, als in St. Antonien, Furna, Fallzeina, wird der Mangel durch desto überflüssigern Heuwachs reichlich ersetzt ... Sant Antonien, ist ein wildes wüstes Thal, den Schnee-Läuwinen stark unterworfen, doch in der Flüssigkeit des Heuwachses ists unvergleichlich. Der fette Boden beladet sich so dik oder schwer mit Graß, daß es mit Mühe zu dörren, daher haben sie an den fettesten Orten ihre Heinzen, das ist erhabene Hölzer, welche sie mit Hauwen in den Boden steken, den

Abb. 51: Lage von St. Antönien im bündnerischen Prättigau, an der Grenze zum österreichischen Montafon.





Abb. 52: Blick vom «Chrüz» auf St. Antönien, undatierte Aufnahme.

- 1 St. Antönien-Rüti;
- 2 St. Antönien-Platz (Castels);
- 3 St. Antönien-Ascharina;
- 4 «Mittlere Rhonegga»;
- 5 «Waldji».

Blick gegen Norden.

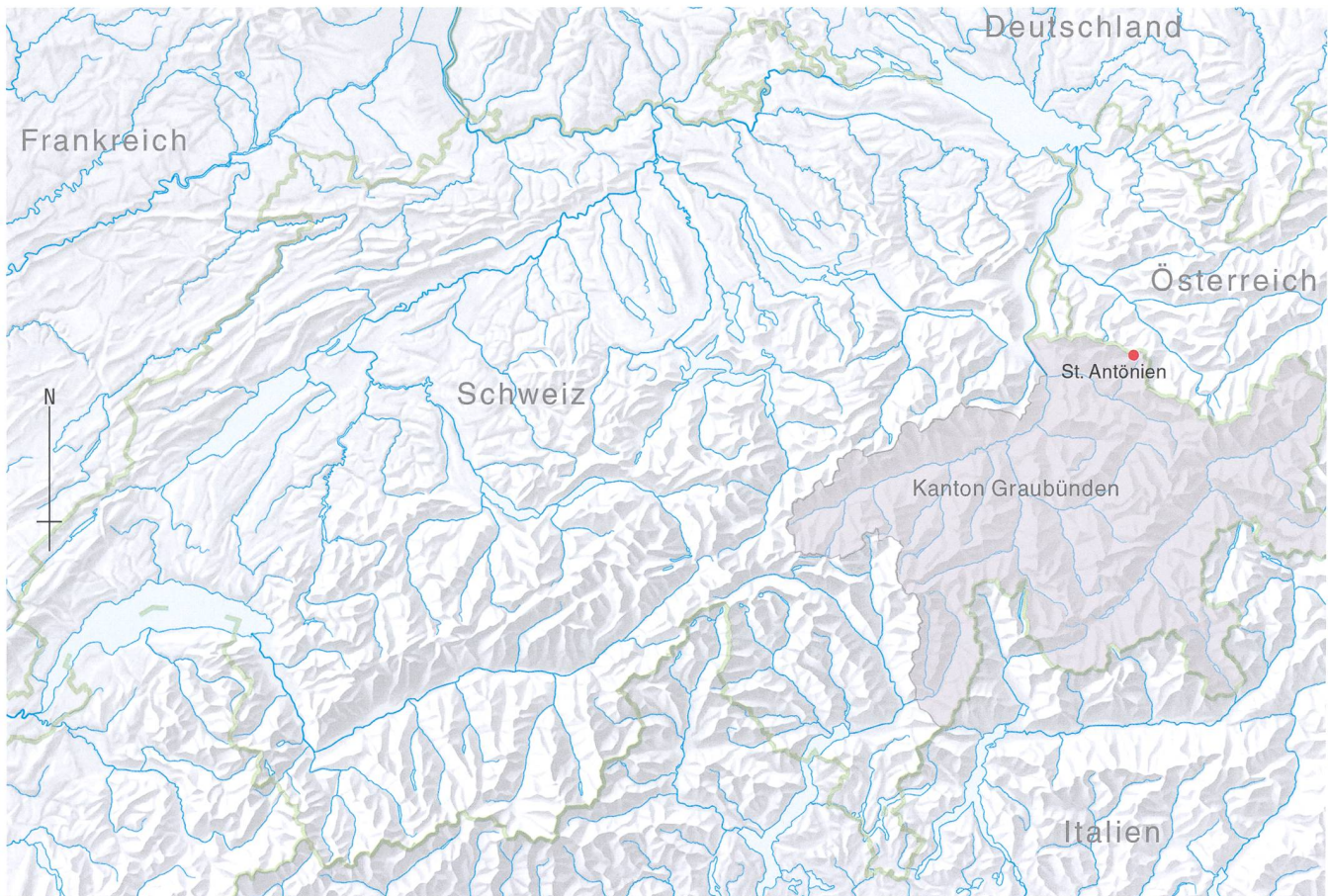
Ueberfluß des Grases an die von besagten Hölzern hervor ragende Nagel anzuhängen. Dieses Thal hat zwei Eingänge, den einten bey Telfs ... durchs Froschanay hinein, den andern und gebräuchlichern bey Paney ob Luzein. Das ganze Thal hat keine rechte Dörflin, sondern die Häußer²³¹ liegen den Güttern nach weitest herum zerstreut, hat auch nur eine Kirche».²³²

Mit diesen Worten beschrieb der Lokalhistoriker und Pfarrer von Seewis, Nicolin Sererhard (1689–1755), 1742 das Prättigau und St. Antönien **Abb. 52**. In der Mitte des 18. Jahrhunderts ergänzte Hans Jacob Leu aus Zürich die Beschreibung mit den folgenden Worten:

«...Ein wildes und grosses Thal in und an den Grenzen des X. Gerichtes Bunds, welches nebst Luzein den einten Theil des Hoch-Gerichts

Castels ausmachtet, und einerseits zu dem Heuwachs einen sonderlichen vortheilhaftigen feissen Boden hat, andererseits aber denen Schneelawinen wegen den hohen Gebirgen viel und öfters unterworffen ist. ... Es hat diesers Thal aus den benachbarten Orten des X. Gerichtes Bunds zwey Eingänge, einen bey Telffs und Fröschenay, den andern und gebräuchlichern aber bey Paney, von dannen es nur bis zu der Kirchen dem Dalfazer-Bach²³³ nach wohl anderthalb Stund weit ist; in dem Sommer hat es auch über hohe Gebirg drey Ausgänge in das dem Haus Österreich zugehörige Montafuner-Thal ob Scharina über Goffien und über 2 Berg-Jöcher zu End des Thals in Partnaun nach Schakun und Scharun...»²³⁴

Die beiden wichtigsten Punkte – gutes Heu und damit Viehzucht – und die Schrecken der winterlichen Lawinen finden sich auch in allen

jüngeren topografischen oder kulturhistorischen Beschreibungen.²³⁵ In der Grossen Schwendi-Lawine des 25. Januar 1689 kamen auch Mitglieder der Familie Löttscher um.²³⁶

Johann Baptista Cattani (1745–1831), 1772 bis 1784 Pfarrer in St. Antönien, hinterliess zusammen mit dem Landamman Simon Engel (1748–1831) aus St. Antönien ein 1805 im Druck erschienenenes Manuskript, dem zusätzlich Informationen zu St. Antönien entnommen werden können.²³⁷ 1781 gab es in den drei Gemeinden Ascharina, Platz (Castels) und Rüti zusammen 440 Einwohner in 116 Haushaltungen. Gleichzeitig wurden 20 Männer und Frauen als abwesend bezeichnet. Dabei stehen 209 Männern und Knaben 231 Frauen und Mädchen gegenüber **Abb. 53**.²³⁸ Bis 1805 fiel die Zahl der Einwohner auf 388. Entsprechend der Eidgenössischen Volkszählung gingen die Zahlen in Ascharina zwischen 1850 und 1900 von 146 auf 95 zurück, um sich bis 1990 wieder auf 126 zu erholen. Im gleichen Zeitraum verzeichnete Platz (Castels) 160, 172 bzw. 134 Einwohner und Rüti 59, 83 bzw. 95.²³⁹ 1888 lebten 84 Familien mit 353 Personen im Tal.²⁴⁰ Im gesamten Prättigau (Bezirk Oberlandquart) wohnten und arbeiteten 1850 6907 Menschen. Bis 1900 verdoppelte sich die Zahl der Einwohner knapp.²⁴¹

Cattani berichtete 1805 weiter: «... Auf Profession reisen die St. Anthönier nicht leicht in die Fremde, einige wenige nehmen Militärdienst. ... Die Beschäftigung der Einwohner, die sehr einförmig ist ... besteht nämlich des Sommers und Herbstes in Viehzucht und Heuen.» Der Viehbestand der fünf Alpen, die St. Antönien gehören, betrug 1782 600 Kühe, 300 Stück Galtvieh, 40 Pferde und 700 Ziegen. 1860 hatten sich die Zahlen auf 391 Kühe, 98 Stück Galtvieh, 41 Pferde und 241 Ziegen reduziert.²⁴²

Pfarrer Cattani fuhr fort: «...Des Winters führen die Männer bei schönem Wetter und fester Schneebahn, Brenn- und Bauholz, und schaffen

das Heu aus den Alpen und Bergen auf Schlitten in die Ställe der zähmeren Güter. Bei schlimmerm Wetter arbeiten sie, während die Weiber spinnen, zwischen Futter- und Abendzeit, an ihren Werkzeugen, machen allerlei Milchgeschirre, Schlitten, Holzschaukeln, Stoßbennen, Stiele in allerlei Eisenwerkzeuge, und was für Vieh, Haus und Stall nöthig seyn mag. Einige verstehen sich sogar auf Verfertigung hölzerner Uhren und anderer künstlicher Sachen.²⁴³ Auch wird viel Wolle und Baumwolle, Hanf, Flachs und Stuppe von den Weibern gesponnen, viele Strümpfe zum eigenen Gebrauch und Verkauf gestrikt, und eben so viel Wollen Tuch gewoben. Bis 1756 gingen jährlich viele hiesige Mädchen an den Zürchersee, wo sie sich den Winter hindurch mit spinnen einen Lohn verdienen. Seither haben nicht nur die Mädchen, sondern Weiber und Männer, mit Baumwollspinnen viel Geld verdient und vorzüglich gutes Garn verfertigt... Wollentücher (ungefärbt, grau gemischt), Strümpfe und Kappen werden jährlich viele gemacht und verkauft ... In den Gärten pflanzt man Spinat, Mangold, Salat, weiße und rote Rüben, Schnittlauch, Lavendel, Petersilie, Johannisbeeren. Holunder wächst nicht wild, sondern muss gepflanzt werden. Hanf ist selten, wegen den Sommerschneen. Erdbirnen fängt man an, stark zu bauen ... auch Schweinsbohnen,

Abb. 53: Einwohnerzahlen in St. Antönien 1781 und 1805 (CATTANI/ENGEL 1805).

E i n w o h n e r.													
A n w e s e n d e.													
	Männer.	Wittwer.	Söhne über 16 J.	Söhne unter 16 J.	Summe.	Weiber.	Wittwen.	Töchter über 16 J.	Töchter unter 16 J.	Summe.	Total.	Häuser.	Haushaltungen.
1781	75	8	150	76	209	75	24	150	82	231	440	135	116
1805	73	12	140	69	194	73	25	131	65	194	388		

Hiezu kommen noch No. 1781 Abwesende, 20 Mannspers. und 9 Weibsp.

Abb. 54: Ländliche Kleidung im Prättigau um 1800, abgebildet im *Helvetischen Almanach* 1806.



Vicia faba, zieht man ziemlich häufig²⁴⁴ ... Jahr aus Jahr ein dauert der Viehhandel mit den benachbarten Orten, Viehhändlern und untereinander. Es wird viel Vieh, besonders junges, und vor allem schöne Kalbstiere, hauffenweise nach Italien und ins Etschland getrieben und verkauft. Butter wird, nach Verhältniß der Viehzahl vielleicht aus keinem Thal soviel verkauft, vorzüglich ins Montafun. Aus dieser Ursache macht man auf den Alpen dieses Thals keinen fetten Käse.²⁴⁵ Man schlittet sie im Winter fort, und holt dafür Korn, welches in 2 Doppelmühlen gemahlen, dann gebaken, und 6 Schiltbrod auf 1 Quartane Roken,²⁴⁶ und 11 auf 1 Quartane Kernen verkauft wird, es ist schön, groß und wohlfeil ... Salz (aus dem Montafun), Reiß, Korn, Leinwand, Eisen etc. sind Einfuhrartikel. Die Häute lässt man in Bludenz gerben.»²⁴⁷

Dem *Helvetischen Almanach* des Jahres 1806 verdanken wir zwei Stiche **Abb. 54,1–2** und eine Beschreibung der Kleidung, die damals im

Prättigau getragen wurde. Ob dieselbe Kleidung auch für St. Antönien galt, kann nicht sicher entschieden werden. Der Prättigauer trug einen runden Hut, ein importiertes rotes Brusttuch, einen leichten Rock, Beinkleider mit vorderseitigem, geknöpftem Hosenlatz und Strümpfe. Die Kleiderstoffe für diese Kleidungsstücke wurden aus der eigenen Wolle, Baumwolle, Hanf oder Flachs lokal gefertigt und auch gefärbt.²⁴⁸ Der damalige Autor bemerkte zum Prättigauer Mann «Seine leichte, nicht ungefällige Kleidung läßt auf seinen muntern Geist schließen.» Das Prättigauer Mädchen beschrieb er mit den folgenden Worten «Das schön aufgewickelte braune Haar in gewundenen Zöpfen, mit einer silbernen Nadel durchstoßen ... Noch deckt eine blendend, weiß mousselinenes Halstuch den züchtigen Busen, dessen wohlproportionierte Wölbung das scharlachrothe Leiblein verrathet, welches den gefälligen Umriß des Körpers nicht verbirgt. Blendend weisse Ermel des selbst zubereiteten Hemdes bekleiden die schön geründeten Arme, deren

Form durch die wohlangebrachten schwarzen, bald seidenen, bald aus Pferdehaaren gewirkten Armbänder vermerken lassen ... Der blaue reichgefaltete Rock ist ein sprechender Zeuge ihrer Arbeitsamkeit; die weiß mousselinene Schooß [Schürze], ihrer, auch ihnen nicht fremden Gefallsucht – und die hochrothen Strümpfe, samt dem bestöckelten Schuh mit der netten silbernen Schnalle, ein Beweis ihrer Anhänglichkeit an die alte Sitte und Zucht.»²⁴⁹

Im ersten Drittel des 19. Jahrhunderts erläuterte Landamman Simon Engel in seiner Chronik ebenfalls die Kleidung in St. Antönien, wobei Unterschiede zur vorstehend beschriebenen Prättigauer «Tracht» aufscheinen: «...Noch bei meinem guten Denken trug man, auch Sonntag und in Kirchen weisswollen gewoben, von Tuch gemacht, und nicht gelismet oder gestrickte Strümpf, Männer und Weiber ... Das Oberkleid, Libhemd genannt, trugen Weiber von grau oder schwarz, oder grob roth gefärbtes Walser Tuch, aber eng, vom Kopfe bis nach auf Füss, mithin für Schnee, Regen und Wind gedeckt. ... Die Männer trugen ihre Ueberkleider nicht so lang, ohne Taschen noch Kragen und Ueberschläg, meist weiss, auch grau, und Schwarze grosse lange weite Röck mit grossen Knöpfen ... all wohl häbliche, unter diesen Röcken noch 1 Camisol auch schwarz, mit Ermel. Das war der fejr Rock – 1 Scharlach Brust Tuch ohne Knöpf forn, nur unter rechtem Arm, mit Häftli zugemacht, am Hals oben, von Silberschnür ein Viereck drin, 3 weisse Knöpf, am Hals recht anzuschliessen – Und war Nachtmahl- und Festkleid. Die Weiber hatten, in Gala, 1 schwarz Leib, mit etlich Falten im Rücken und dan den Ermel, und wanns hoch und komplett sein sollte, trug auch sie ein unterleibli mit Ermel, von Scharlach, oder fein schwarz Tuch, mit Silber oder Goldschnürli, mit solchen Knöpfli und Knopflöcher. ... Die Sammt schwarzen, steifen Leibstück, mit 3Ekg länglichem Bläz forn her, briska genannt, war dann fürnem ... auf beiden Seiten waren Silber durchbrochen, grosse Silberhaften und 1 Schnürli, Preismestel genannt,

schloss das ganze, Müöder genannt. ... Zum Kopfputz war 1 hohe Pelzkappe, hinderfür genannt²⁵⁰ ... Insgemein trugen die Weiber 1 grosse schwarze Kape, Bodenkape genannt, bis wohl über die Ohren ab, und hinten ein Runde am Kopf zugespitzte Behälter für die Zöpf, die Kape wurde mit Klammerdraht, auch Silberdraht fest am Kopf gehalten. Die Töchter trugen ihre 2 Zöpf bloss umwunden, auch etwa mit 1 Band oder Nestel dran. Am Kopf war 1 sogenannt Haarnadel, 1 silbern Bläch, schwerdförmig, mit 1 Silberdraht, dran gemachten länglicht runden Knopf, wohl auch mit 1 solchen Draht oder vergoldeten Draht-Rösli drauf. Auch 1 sogenannter Klemmer, der über Kopf und Käpli, Dusta genannt, bis auf die Ohren, von dickem Silberdraht, gepopt oder gscheuret, ob jedem Ohr, von feinem Silberdraht, auf 1 Blechli ziemlich grosse Rose, auch hatten die köstlichen, 3 oder 4 solcher Rösli aufeinander silbern und golden abwechselnd, die kleineren immer oben... Die Männer machten schwarz stück Fell oder Leder, sich selbst die Kapen, wie jetzt noch Appenzeller Sennen. So trug sie jedermann.» Die Kleider waren teuer, wurden geehrt bzw. geschätzt und daher oft über vier, fünf oder mehr Generationen hinweg vererbt, schreibt Simon Engel.²⁵¹ Wie stark sich das Bild der Kleidung bis 1901 bereits gewandelt hatte, zeigt eindrucksvoll die Hochzeitsgesellschaft von 1901 **Abb. 15**.

Johann Wilhelm Coaz (1822–1918), ein bedeutender schweizerischer Forstingenieur und Gebirgstopograf, von 1851 bis 1873 zugleich Oberforstinspektor des Kantons Graubünden²⁵² äusserte sich 1865 zu den Menschen in St. Antönien: «...Aus dieser Landesbeschaffenheit und Lebensweise, aus diesen inneren Verhältnissen und Beziehungen nach Aussen, bei der politischen Stellung in einem Kanton, dessen Souveränität in der Gesamtheit des Volkes beruht, ist ein im Allgemeinen körperlich kräftiger, gesunder, abgehärteter Menschenschlag hervorgegangen, willenskräftig und beharrlich bei Umsicht und Besonnenheit, arbeitsam, anstellig, sparsam,



Abb. 55: Die Wege ins Tal von St. Antönien im Jahr 1865. 1 Weg über Dalvazza, Luzein, Pany und Gadenstätt nach St. Antönien-Ascharina; 2 Weg von Küblis über Telfsch und Fröschenuan; 3 ungefähre Lage der Tongrube. Karte zum Excursionsführer der Section Rhätia auf die Sulzfluh im Rhätikongebirge.

nüchtern und streng sittlich; daher die St. Antönier im Allgemeinen hablich sind und zufrieden in ihren einfachen Verhältnissen. Die fast unbeschränkte Freiheit in ihrer inneren Verwaltung, die kaum merkliche Einmischung der Kantonsregierung in ihre ökonomischen Verhältnisse und öffentlichen Institutionen, geben dem Volk Selbstbewusstsein, das sich in Offenheit, Geradheit und Entschiedenheit ausprägt...»²⁵³

Wo viel Handel getrieben wird, sind die Wege und Strassen von besonderer Bedeutung. Pfarrer Cattani notierte 1805: «Wege und Durchpässe sind: 1) der Paß auswärts ins Prättigau über die Gadenstätt, der fast beständig offen ist; der beste und brauchbarste Weg **Abb. 55,1.** 2) Der Weg durch Froschenau, links durch den Wald gegen Küblis, schlecht und nicht immer offen... **Abb. 55,2.** An der Montafuner Seite reiset man durch 3 Pässe: 1) linker Hand der Sulzfluh durchs Druserthor oder Furka nach Schacun, Scharun²⁵⁴ ... 2) Durch Partnunergrube und über Blaseken nach Schacun, 3) ueber die Furka am Aelpli ... nach Gargela, St. Gallenkirch etc. ist der beste Weg ins Montafun. ²⁵⁵ Auf diesen 3 Pässen können Menschen und Vieh, leer und beladen passiren, und man rechnet 4 Stunden von der Kirche [in St. Antönien] bis in die nächsten Montafuner Dörfer.»²⁵⁶

Bei dieser Beschreibung darf nicht übersehen werden, dass es sich bei allen genannten Wegen im St. Antöntal aber auch im gesamten Prättigau nur um Fusspfade und nicht Fahrstrassen gehandelt hat, auf denen Waren – auch Keramik und Kachelöfen – nur mit Hilfe von Saumpferden transportiert werden konnten.²⁵⁷ 1799 urteilte Heinrich Ludwig Lehmann (1754–1828) rückblickend auf seine Zeit in Graubünden: «... denn die Landstrassen, Fahrwege sowohl als Fusswege, sind in dem allerschlimmsten Zustande. In einigen Dörfern ist die Strasse bey schlimmer Witterung fast unwandelbar und zu allen Zeiten höchst elend. Bey hellem Tage ist die Gefahr im Dreck stecken zu bleiben, oder auf dem löche-

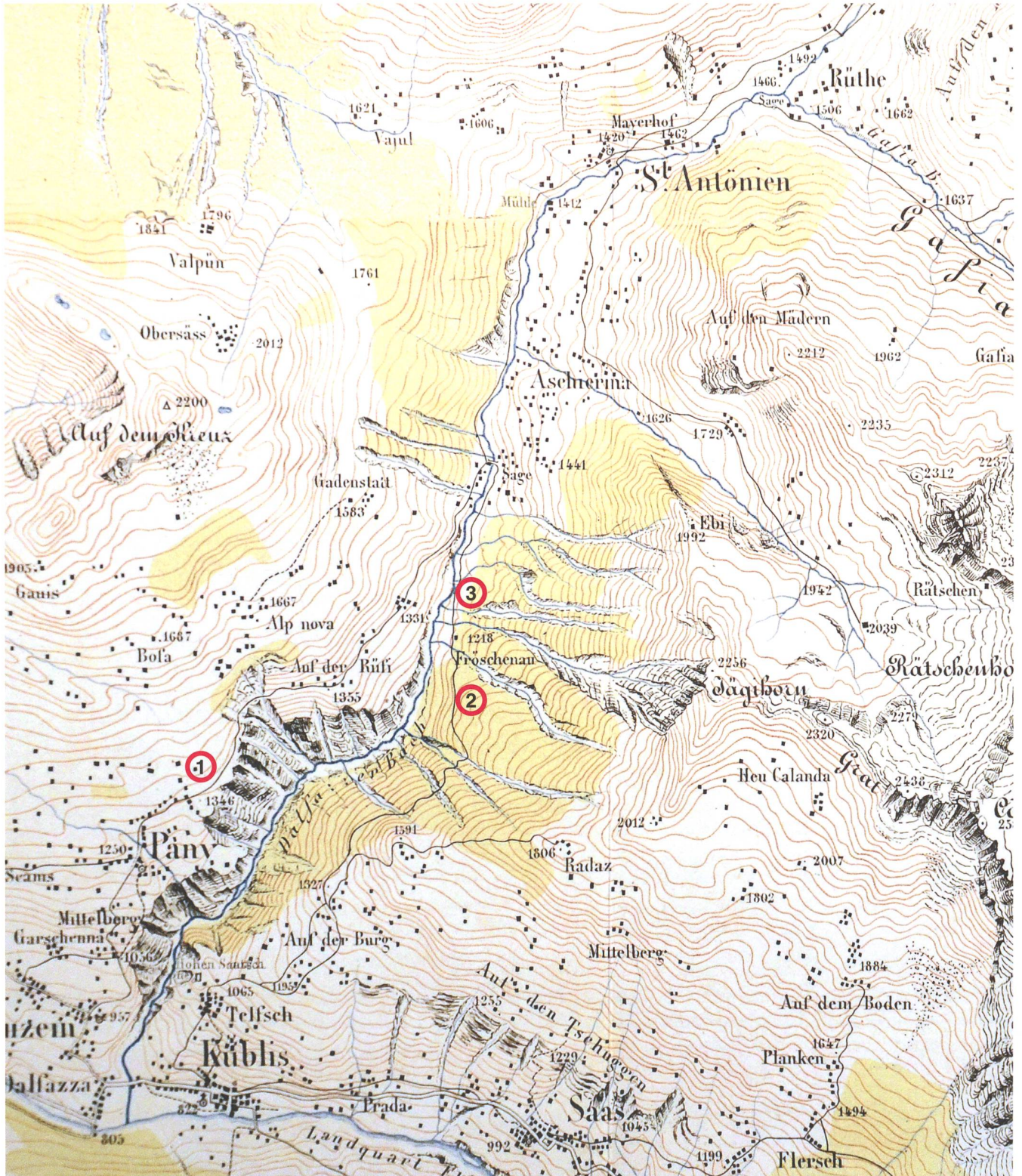
richten Pflaster Hals und Bein zu brechen...».²⁵⁸

Die schwierigen Wegeverhältnisse änderten sich zumindest im Prättigau erst mit dem Bau der Prättigauerstrasse von Landquart nach Davos.²⁵⁹ Der Bau wurde 1842 begonnen und 1860 fertiggestellt.²⁶⁰ Ab 1863 verkehrten Postkutschen auf der ganzen Strecke zwischen Chur und Davos. Erst die Fertigstellung der Rhätischen Bahn von Landquart nach Davos 1889/1890 veränderte die Transportmöglichkeiten und -kosten in diesem Teil Graubündens grundlegend.²⁶¹

Abb. 56: Die neue 1885/1886 erbaute Strasse im Schanieltobel. Sie führte von der Dalvazza-Brücke bis nach St. Antönien-Ascharina.





Abb. 57: Die Kommunalstrasse von Dalvazza über Luzein und Pany bis St. Antönien-Ascharina wurde 1898/99 mit einer Breite von 3,2 m ausgebaut.

Im St. Antönierthal selbst begann der Strassenausbau sehr zögerlich und spät. Die «Ruosch-Chronik» teilt mit: «1885. Nach langjährigen Kämpfen beschließt die Thalschaft, ein Sträßchen längs dem Schanielabach zu erstellen. Diese Richtung wurde darum vorgezogen, weil die Panier u. Luzeiner eine Beteiligung abgelehnt hatten. Das Sträßchen, das 1885 in Angriff genommen u. 1886 erstellt wurde, führt von Dalvazza-Brücke bis in die Stelli [= St. Antönien-Ascharina] u. hat bei einer Breite von 2–2 ½ Meter eine Länge von 5,8 km **Abb. 56.**²⁶² Nach Beaugenscheinung durch die Standeskommission wurde dasselbe in der Frühjahrsession des Großen Rathes 1887 in das Straßennetz aufgenommen u. die Concession zum Bau einer Communalstraße bis St. Antönien-Platz erteilt.»²⁶³ Der Botanikprofessor Carl Schröter aus Zürich fand 1895 keine lobenden Worte für die Anlage und den Zustand dieser Strasse.²⁶⁴

Der Strassenzug St. Antönien-Ascharina bis Rüti wurde anschliessend von 1895/96, die Kommunalstrasse von Dalvazza über Luzein und Pany bis St. Antönien-Ascharina 1898/99 mit einer Breite von 3,2 m ausgebaut **Abb. 57.**²⁶⁵ An diesen Baumaßnahmen war Andreas Lötscher d. J. entweder als Geldverleiher an die Gemeinde Ascharina oder als Präsident der gemeindlichen Strassenbaukommission zwischen 1884 und 1898 beteiligt.²⁶⁶ Der Strassenbau konnte jedoch nicht verhindern, dass sein Hafnereigeschäft unrentabel blieb, sodass er es im Jahr 1898 aufgeben musste. Dagegen hatte der Ausbau ab etwa 1894/95 unmittelbare Auswirkungen auf den frühen Tourismus im Tal. Die Eröffnung einer Fahrpost in der Sommerzeit (ab 1899), der Bau einer Telegraphenleitung (1900), die Einführung der elektrischen Beleuchtung und Heizung (ab 1902) und der Bau einer Telefonleitung (im Jahr 1912), öffneten das Tal endgültig der Moderne.²⁶⁷

Aus den vorstehenden Daten der **Kap. 2** und **4** ergeben sich für die Gründung und den Betrieb der Hafnerei Lötscher über vier Generationen hinweg folgende Annahmen:

Mit knapp 7000 Einwohnern war allein das Prättigau ein genügend grosser Absatzraum für die Geschirrkemik und die Kachelöfen einer Hafnerei, zumal es keine erkennbare lokale Konkurrenz gab. Die potenziellen Absatzmöglichkeiten ins benachbarte Montafon (A) waren möglicherweise ein positiver zusätzlicher Aspekt.²⁶⁸ Wasser, Holz und Ton als Rohstoffe waren lokal vorhanden. Das Haupttonlager mit blauem Ton befand sich etwa 900 m südlich unterhalb der Hafnerei auf der «Stelli» am Weg nördlich des «Frösch», wo der Flurname «Lehmloch» heisst **Abb. 55,3**.²⁶⁹ Daneben scheinen jedoch auch noch weitere Tonvorkommen genutzt bzw. Ton als Rohmaterial eingekauft worden zu sein. Das Rezeptbuch von Christian Lötscher von 1837 nennt auch noch «Wannen Hubert» (also Lehm vom Flurstück Wanne oder Wanna?) und «rothen Jenazer Leim ab der Höhe». Wo genau diese Vorkommen lagen, ist heute nicht mehr bekannt, jedoch gibt es in Jenaz die Flurnamen «Leimböden» bzw. «roter Leim», von denen wir nicht wissen, ob sie das Tonlager bezeichnen.²⁷⁰ Weisse «Hambacher Huberde» (korrekt «Heimbacher Erde») für Grund- oder Malengoben wurde aus dem Schwarzwald eingeführt.²⁷¹

Spätestens mit dem Umzug von der «Mittleren Rhonegga» auf die «Stelli» an den Talbach, in das «Industrieviertel» von St. Antönien-Ascharina mit Mühlen und Sägen, bestand auch die Möglichkeit zur Nutzung der Wasserkraft für die Glasuraufbereitung und die kostengünstige Verwertung von Holzabfällen der Säge **Abb. 11; 113; 158**. Für die Befuerung des Töpferofens eigneten sich Schwartenbretter und anderes klein gespaltenes Abfallholz.

Die schwierigen Transportverhältnisse im Prättigau und seinen Seitentälern verteuerten die Konkurrenzprodukte aus anderen Herkunftsregionen **Kap. 2** vermutlich wesentlich stärker als die Produkte aus St. Antönien, die damit regional eine gute Marktchance hatten. Wir dürfen annehmen, dass sich die Situation erst mit der Eröffnung der Eisenbahnlinie St. Gallen–Landquart–Chur 1858 bzw. Zürich–Rapperswil–Chur 1859²⁷² und der Vollendung der Prättigauer Strasse im Jahr 1860 allmählich zu ändern begann. Radikal dürfte sich dann der Bau der Rhätischen Bahn Landquart–Davos 1889/90 auf die Frachtkosten im Prättigau ausgewirkt haben. Die lokalen Produkte aus St. Antönien verloren spätestens ab diesem Zeitpunkt aus Kostengründen ihren Absatzmarkt.

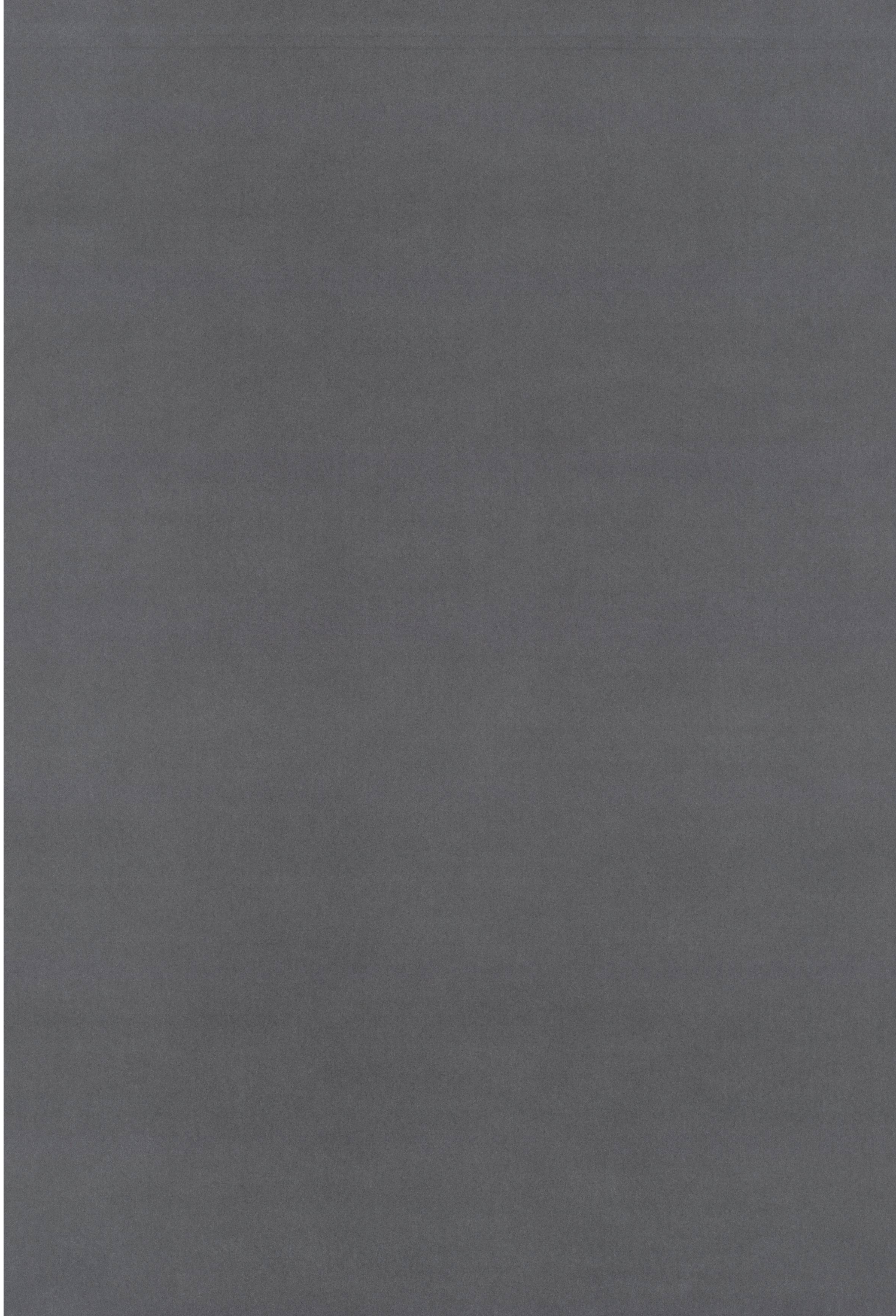

Die Hafner Löttscher und ihre Vorfahren

5

Die Geschichte der Familien mit dem Namen Löttscher lässt sich in St. Antönien kontinuierlich bis in die ältesten Kirchenbücher, d. h. bis in das Jahr 1689 zurückverfolgen. Ältere Quellen existieren nur ganz sporadisch und lassen sich mit den Hafnern von St. Antönien und ihren Vorfahren nicht in Verbindung bringen (Stammbaum am Ende des Buchs).²⁷³ Die erste Person, die sich genealogisch mit den späteren Hafnern in Verbindung bringen lässt, heisst Jöri Löttscher.

5.1 Jöri Löttscher (1672/1674–1743/1746)

Die Engel-Chronik berichtet «... so waren auch noch andere ebenso zahlreiche Familien, in Scherina auf der Rhonecka, Jörl Löttscher war der Vater, auch so erzogen, von dem jetzt noch zahlreiche Nachkommen, grosse, starke Leut vorhanden sind.»²⁷⁴

Leider sind die genauen familiären Hintergründe des Jöri Löttscher vom Hof «Mittlere Rhonegga» **Abb. 58,1,2; 52,4** nicht bekannt.²⁷⁵ Weder wissen wir, wie seine Eltern hiessen, noch wieviele Geschwister er hatte. Allerdings hatte die Bevölkerung im Prättigau eine starke familiäre Namensgebungstradition, bei der immer die ersten beiden Söhne und Töchter nach den Grosseltern der Kinder benannt wurden.²⁷⁶ Demnach dürfte seine Mutter Elsa oder Greta, sein Vater aber mit grösster Sicherheit Hans geheissen haben (Stammbaum). Unter Berücksichtigung der Vornamen der Kinder könnte Wälti Löttscher, der am 16. Februar 1696 in St. Antönien Elsa Putzi geheiratet hatte, ein Bruder von Jöri gewesen sein. Das 1725 einsetzende Haus- und Zinsbuch von der «Mittleren Rhonegga»²⁷⁷ kennt sowohl einen «Schwager Wälti» **Abb. 59**²⁷⁸ als auch eine «Bäse Elsa Löttscher» (zwischen 1727



1



2

Abb. 58: Die «Mittlere Rhonegga» in St. Antönien-Ascharina. 1 Neubau von 1909, Zustand im Jahr 2013; 2 Bauzustand auf einer Ofenkachel von 1809, bemalt wohl von Peter Löttscher (1750–1818).

Die Hafner Lötcher und ihre Vorfahren

Abb. 59: Ältester Eintrag im Hausbuch der «Mittleren Rhonegga» aus dem Jahr 1725. Abrechnung mit dem Schwager «Wälte».



Abb. 60: Hausbuch der «Mittleren Rhonegga». Abrechnungen Jöri Lötchers (1672/74–1743/46) mit der «Bäse Elsa» in den Jahren 1732 und 1735.



und März 1740).²⁷⁹ Bei dieser dürfte es sich um eine unverheiratete oder verwitwete Tante von Jöri Lötcher (väterlicherseits) gehandelt haben. Möglicherweise legte sie unter der Aufsicht ihres Neffen einen Teil ihres Erbes an. Gleichzeitig lieferte Jöri ihr Lebensmittel (Fleisch, Schaf, Gerste, Milch und Wein) und zahlte damit zugleich Zinsen bzw. einen Landkauf «daß gut» **Abb. 60**.²⁸⁰

Leider sind auch die Lebensdaten unseres Jöri (Georg) Lötcher nicht eindeutig, weil im Kirchenbuch von St. Antönien zwei nahezu gleichaltrige Jöri Lötcher mit ihren Todesdaten verzeichnet sind. Der eine starb am 31. Dezember 1743 (Alter 71 Jahre, daher Geburtsjahr 1672), der zweite am 10. Dezember 1746 (Alter 72 Jahre, daher Geburtsjahr 1674). Eine Kontrolle der Handschriften im Hausbuch von der

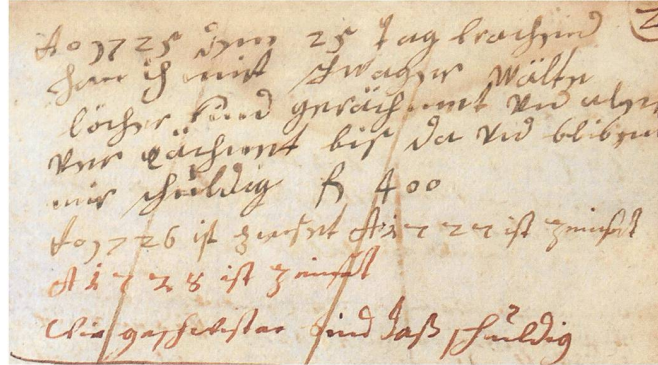
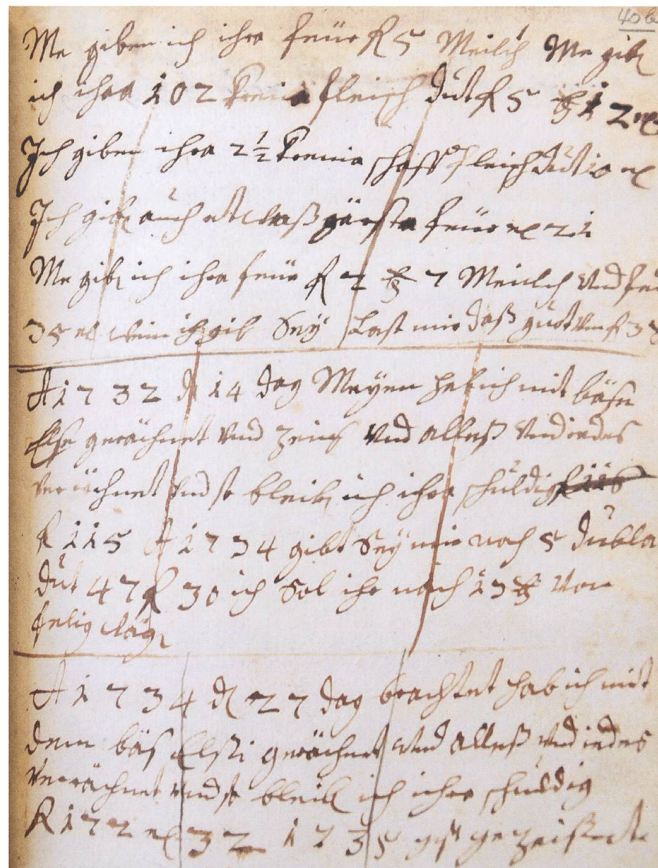

«Mittleren Rhonegga» zeigt, dass die letzten sicheren Eintragungen des dortigen Jöri Löttscher 1743 enden²⁸¹ und die nächsten des Sohnes Hans Löttscher erst am 27. März 1747 einsetzen.²⁸² Denkbar wäre also, dass Jöri Löttscher, der Besitzer der «Mittleren Rhonegga», derjenige ist, der am 10. Dezember 1746 verstarb.

Jöri Löttscher heiratete am 27. Januar 1704 Verena Nett (23.11.1684–23.2.1748) aus Luzein.²⁸³ Das Paar bekam zwischen 1704 und 1731 insgesamt 17 Kinder (acht Töchter, acht Söhne, einmal unbekannt, da ungetauft). Davon erreichten elf das Erwachsenenalter (Stammbaum). Das heutige Haus auf der «Mittleren Rhonegga» ist ein Neubau von 1909 **Abb. 58,1**²⁸⁴ und erlaubt deswegen keine weiteren Aufschlüsse über das Aussehen des damaligen Hofes, der sich jedoch auf einer Ofenkachel von 1809 dargestellt findet **Abb. 58,2**. Sekundär verbaut haben sich im Haus Balken mit der Jahreszahl 1718, den Initialen «J L» und einer Hausmarke **Abb. 61** erhalten.²⁸⁵ Mit grosser Wahrscheinlichkeit handelt es sich um das Baudatum des Vorgängerbaus, der von Jöri Löttscher errichtet wurde. Ob an dieser Stelle bereits vorher ein Hof stand, ist unbekannt. Die Hausmarke ist mit geringen Abweichungen dieselbe wie die von Peter Löttscher (1750–1818) in einer Käseform **Abb. 82**²⁸⁶ bzw. die von Andreas Löttscher (1787–1852) an der 1810 datierten Haustür des Hafnerhauses auf der «Stelli» **Abb. 114**.²⁸⁷ Im Normalfall erbte der jüngste Sohn das Hauszeichen des Vaters, die anderen behelfen sich dann häufig mit abgeleiteten Formen.²⁸⁸

Über das Leben von Jöri wissen wir ansonsten fast nichts. Hinweise auf ein Nebenerwerbshandwerk fehlen. Nach dem Hausbuch der «Mittleren Rhonegga» zu urteilen, das im Jahr 1725 einsetzt **Abb. 59**, verliehen er und die Bäse Elsa der näheren Verwandtschaft relativ häufig Geld. Oft begegnen dabei die Namen Hans Hartmann, Christian Hartmann, Felix Hartmann und Clas Hartmann sowie Hans und Jöri Löttscher. Hans Hartmann war schliesslich der Hauptschuldner (über 600 Gulden).²⁸⁹ Möglicherweise handelt es sich dabei um den Ehemann von Elsa Löttscher, der Tochter des schon erwähnten Wälti Löttscher und der Elsa Putzi von St. Antönien-Platz, Hof.²⁹⁰ Hans und Jöri Löttscher wären ebenfalls Kinder dieses Ehepaars.²⁹¹ Christian Hartmann könnte ein Schwager sein, denn er war mit Greta Nett, der älteren Schwester von Verena Nett verheiratet.²⁹² Felix Hartmann ist vermutlich ein Sohn dieses Ehepaars.²⁹³

Nur für die Jahre 1741–1743 lässt sich belegen, dass Jöri Löttscher selbst erheblich Kapital bei zwei Geldgebern u. a. «dem geistlichen Herrn von Küblis» aufnahm.²⁹⁴ Insgesamt handelte es sich um 1136 Gulden, wobei wir nicht wissen, wofür Jöri das Geld verwendete. War es eine Umschuldungsmassnahme für ältere Kredite, die er für den Bau der «Mittleren Rhonegga» aufgenommen hatte? Oder kaufte er Alprechte oder Mähwiesen dazu?

Trotz der hohen Kindersterblichkeit (Stammbaum) dürfte die räumliche Enge auf der «Mittleren Rhonegga» erheblich gewesen sein. Bei der Geburt des letzten Kindes im Jahr 1731, lebten insgesamt elf Kinder auf dem Hof, wobei

Abb. 61: «Mittlere Rhonegga». Balken aus dem Vorgängerbau mit der Jahreszahl 1718, den Initialen «J L» (Jöri Löttscher) und der Hausmarke.

die ältesten Schwestern bereits weit über 20 Jahre alt und unverheiratet waren. Die Versorgung so vieler Haushaltsmitglieder stellte vor allem im Winter und Herbst möglicherweise ein Problem dar, während zwischen Frühsommer und frühem Herbst sicher gerne alle Familienmitglieder in der Heuernte eingesetzt wurden. Dies mag ein Grund für die relativ späten Heiraten der verschiedenen Söhne und Töchter von Jöri sein. Auf diesem Wege erklärt sich vielleicht auch der Bericht vom St. Antönier Pfarrer Johann Baptista Cattani (1745–1831), dass bis in die Mitte des 18. Jahrhunderts viele der St. Antönier Mädchen des Winters an den Zürichsee gingen, um sich mit Spinnen einen zusätzlichen Lohn zu verdienen.²⁹⁵ Wir dürfen vermuten, dass dies auch auf Jöris älteste Tochter Elsa (1704–1777) zutraf, die dann im Sommer 1731 wohl nicht wieder nach Hause kam, sondern in Horgen den Hafner Hans Jakob Kölliker kennen und lieben lernte. Diesen heiratete sie am 15. Januar 1732 und schenkte ihm bereits am 18. März 1732 einen Sohn mit Namen Heinrich.²⁹⁶ Erstaunlicherweise finden sich nach dem Tod der Eltern Lötcher (1746 und 1748) im Zusammenhang mit Elsa keinerlei Hinweise auf eine Berücksichtigung in den Erbangelegenheiten. Waren die uneheliche Schwangerschaft und die folgende Ehe bei ihren Eltern also unerwünscht oder war sie bereits vorher mit einem Erbteil abgefunden worden?

Die familiäre Enge und mangelnde wirtschaftliche Perspektiven waren vermutlich auch der Grund, warum sich der Sohn Wälti Lötcher (1717–1744) in den 1730er- oder frühen 1740er-Jahren in niederländische Dienste begab. Wir können nur annehmen, dass er in dem 1693 errichteten bündnerischen Regiment unter Rudolf Anton von Salis (1686–1745) diente.²⁹⁷ Für sein Todesjahr sind keine besonderen kriegerischen Auseinandersetzungen überliefert. Er dürfte also nicht auf dem Schlachtfeld gestorben sein.²⁹⁸ Unklar ist, wie die Familie den Schicksalsschlag ertrug, als er am 18. Februar 1744 im Alter von 27 Jahren in der Fremde verstarb.²⁹⁹

Die zweitälteste Tochter Greta (1705–1748) heiratete am 3. Juni 1739 in St. Antönien Peter Ladner (1705–1755) und verliess damit zu diesem Termin wohl die «Mittlere Rhonegga». Das Paar hatte sechs Kinder. Greta starb am 23. März 1748 zwei Tage nach der Geburt ihres letzten Kindes. Die drittälteste überlebende Tochter Anna (1709–1790) wurde stolze 81 Jahre alt. Sie heiratete am 8. Mai 1737 in St. Antönien Christen Egli (getauft 27. Sept. 1713, Todesdatum unbekannt). Das Paar bekam bis 1741 drei Kinder. Bei der Volkszählung von 1779 ist Anna mit ihren Kindern in St. Antönien nicht nachweisbar.³⁰⁰ Der für Jöri Lötcher sicher sehr erwünschte erste Sohn Hans lebte nur drei Monate, doch wurde nur elf Monate später der Stammhalter gleichen Namens geboren (Hans, 1712–1771).

Alle übrigen Kinder verehelichten sich, wie der Stammhalter Hans, erst nach dem Tod der Eltern. Madlena (1714–1787) heiratete am 6. Dezember 1752, also erst mit 38 Jahren in St. Antönien den 10 Jahre älteren Valentin Ladner (30. November 1704–4. Februar 1775). Das Paar bekam bis 1757 vier Töchter.³⁰¹ Der Bruder Christian (1718–1788) heiratete bereits am 24. November 1751 in St. Antönien Stina Bregezer (1729–1807), Tochter des Geschworenen Hans Bregezer und der Christina Ruosch. Das Paar bekam insgesamt elf Kinder, darunter zweimal Zwillinge.³⁰² Von den zwei folgenden Töchtern mit Namen Maria erreichte nur die am 2. April 1721 geborene das Erwachsenenalter. Im Hausbuch finden sich Eintragungen von Hans Lötcher für seine «Schwester Mareie» in den Jahren 1748 bis 1750. Es gibt keine Hinweise auf eine Verheiratung oder ihr Todesdatum. In der Volkszählung von 1779 lässt sie sich eben so wenig belegen, wie ihr jüngerer Bruder Jöri (geboren 2. Februar 1724, Todesdatum unbekannt). Für diesen finden sich im Hausbuch letzte Einträge durch Hans Lötcher im Jahr 1757.³⁰³ Auch in seinem Fall ist anzunehmen, dass er nie verheiratet war.

Der zweitletzte Sohn Konrad (1729–1790) heiratete am 6. Mai 1761 in St. Antönien Elsa Flütsch, deren Lebensdaten nicht bekannt sind. 1779 lebte das Paar, das zwei Töchter bekam, in St. Antönien-Platz.³⁰⁴ Jöris jüngster Sohn Peter (1731–1806) heiratete am 5. Juni 1760 in die höchsten sozialen Kreise St. Antöniens. Cathrina Engel (1721–1769) die Tochter des Landammans Simon Engel (etwa 1687–1755) und seiner Frau Catharina Nuttli (etwa 1689–1760) wurde seine Frau. Catharina Nuttli war die Tochter des Podestat Pancratius Nuttli aus Valendas und der Margaretha Sprecher von Bernegg.³⁰⁵ Cathrina Engels Bruder war der für St. Antönien später ebenfalls bedeutende und als sehr reich bekannte Landamman Pankraz Engel (1725–1780).³⁰⁶ Ihr Neffe war Simon Engel (1748–1831), seit 1765 Bundesschreiber des Zehngerichtebundes und ab 1787/88 Landamman von St. Antönien.³⁰⁷ Dieser ist uns schon als wichtiger Lokalhistoriker und Statistiker begegnet und wird uns noch beschäftigen. Nach Cathrinas frühem Tod im Jahr 1769 heiratete Peter in zweiter Ehe am 6. Juni 1770 Greta Salzgeber (1739–1805). Mit ihr wohnte er 1779 in St. Antönien-Platz.³⁰⁸ Nur aus der zweiten Ehe erreichten zwei Kinder das Erwachsenenalter.

5.2 Hans Löttscher (1712–1771)

Kehren wir zurück zu Jöri Löttscher und Verena Nett und ihren Stammhalter Hans Löttscher. Wie oben bereits diskutiert, starb Jöri Löttscher möglicherweise am 10. Dezember 1746 im Alter von 72 Jahren. Seine Ehefrau Verena Nett folgte ihm etwas mehr als ein Jahr später (siehe Stammbaum). Sie wurde am 23. Februar 1748 mit einem Alter von 64 Jahren in St. Antönien beerdigt. Leider enthält das Hausbuch der «Mittleren Rhonegga» keine eindeutigen Einträge zur nachfolgenden Erbteilung zwischen den Geschwistern.

Dass über das Vermögen des Vaters jedoch offenbar bald nach seinem Tod entschieden oder gelöst wurde, zeigen die ersten Einträge Hans Löttschers im Hausbuch vom 27. März **Abb. 62** bzw. 18. Oktober 1747. Hier notierte er Schulden seines noch unverheirateten Bruders Christian (1718–1788) für «das Kalb, die Schafe und das Schwein». Wohl im selben Jahr belieferte er ihn mit «Kärnen, Rocken, Nüßlet und Branta Wein»³⁰⁹ und erhielt im Gegenzug dafür Schmalz.³¹⁰ Auch mit der noch unverheirateten Schwester Magdalena «Lena» (1714–1787) rechnete er im Mai



Abb. 62: Hausbuch der «Mittleren Rhonegga». Abrechnung Hans Löttschers (1712–1771) im März 1747. Schulden seines noch unverheirateten Bruders Christian (1718–1788) für «das Kalb, die Schafe und das Schwein». Wohl im selben Jahr belieferte er ihn mit «Kärnen, Rocken, Nüßlet und Branta Wein.»

Die Hafner Lötcher und ihre Vorfahren

Abb. 63: Hausbuch der «Mittleren Rhonegga». Abrechnung Hans Lötchers (1712–1771) im Jahr 1748. Vermutlich haben er und seine Geschwister den Nachlass des Vaters in diesem Jahr geteilt.

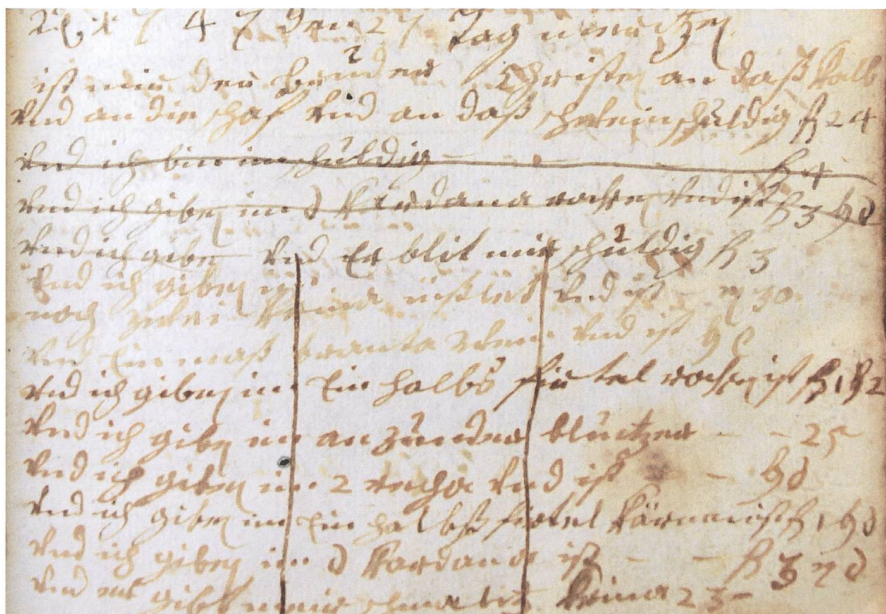

und Oktober 1747 Lebensmittel und Branntweinlieferungen ab.³¹¹ Zwischen dem 1. April 1748 und Ende 1752, d. h. nach dem Tod der Mutter Verena Nett, finden sich im Hausbuch dann verschiedene Abrechnungen auch mit den übrigen Geschwistern Maria (1721–nach 1750), dem Bruder Jöri (1724–nach 1757), dem Bruder Konrad «Kunret» (1729–1790) und dem Bruder Peter (1731–1806). Dabei ging es immer auch um Lebensmittellieferungen (Roggen, Körnen, Brod, Schmalz und Gemüse).³¹² Auf einer leider unvollständig erhaltenen Seite des Hausbuchs steht ein schwer verständlicher Text in der Handschrift von Hans Lötcher **Abb. 63**:

«Ano. 1748 Jahr hab ich von den gschweister biß an die schwester anli daß heimet auf der ronegen gk [gekauft?] und der mein Rest dritel in den allbgem .. und ein Kuo ... nicht gstüset und isi hat in den albben denn alles den neunten Theil und ira Theil Weid hab ich ira abglöst und bezahlt daß isi kein rechte dan zu hat mer neun Jahr und had ira rechte wiederum ano 1757 Jahr hat sie widerum Theil daran...»³¹³

Vermutlich hatte Hans also mit den acht übrigen überlebenden Geschwistern 1748 den Nachlass in neun Teile geteilt. Wie hoch die jeweiligen Verpflichtungen seinen Geschwistern gegenüber waren oder welche Teile des Landwirtschaftsbesitzes er an Brüder oder Schwestern abtrat, ist unklar. Auch die Übertragung der vorhandenen Schulden und die finanzielle Abfindung der geschwisterlichen Ansprüche werden nicht sichtbar. Wir sehen lediglich, dass Hans am 22. April 1750 mit seinem Vetter Hans Lötcher (möglicherweise Sohn von Wälti Lötcher und Elsa Putzi, St. Antönien-Platz, Hof) Zinsschulden für 900 Gulden Kapital abrechnete.³¹⁴ Der Tod dieses Vetters im September 1753 löste möglicherweise eine grössere Schuldumschichtung aus, sodass Hans 1754 schliesslich zumindest 500 Gulden Schulden beim Landammann Fluri Brosi aus Klosters, 78 Gulden beim Geistlichen Herrn (in Küblis?) und 350 Gulden bei der Base Trina Härtli hatte.³¹⁵

Bereits am 28. Januar 1750 hatte der 38jährige Hans Lötcher in St. Antönien die 15 Jahre jüngere Lena Flüttsch (1727–1781), Tochter von Peter

Flütsch und Elsbeth Hartmann, geheiratet. Wir wissen nicht, ob Hans neben seiner Landwirtschaft noch ein Nebengewerbe ausübte.³¹⁶ Aus der Ehe gingen sieben Kinder (zwei Töchter und fünf Söhne) hervor, die alle das Erwachsenenalter erreichten (siehe Stammbaum). Nach der Namensgebungstradition des Prättigaus erhielten die ersten vier Kinder die Vornamen der Grosseltern Peter, Jöri, Elsa und Verena. Der Erstgeborene, Peter (1750–1818), wurde der Begründer der Hafnerdynastie von St. Antönien.

Für die nachfolgenden Jahre liefert das Hausbuch von der «Mittleren Rhonegga» nur ganz wenige Informationen, da möglicherweise nicht alle Vorkommnisse oder Finanztransaktionen eingetragen wurden. 1754 kaufte Hans drei Kühe und ein Kalb von Gadiant Egli, Jöri Buol und Jöri Ladner für 88, 78 bzw. 85 Gulden. 1757 lieh ihm der Landamman Hans (Simon) Engel (1717–1766) auf der Matten 40 Gulden und der Bruder Jöri Lötcher verkaufte einen Schuldschein von Hans über 32 Gulden an den Statthalter Hans Brose von «Guders». 1764 blieb ihm ein Peterle Kipfer noch 5 Gulden schuldig.³¹⁷ Sonst schweigt das Hausbuch bis zum 23. bzw. 24. Februar 1771. Zu diesen beiden Terminen verkaufte Hans dem Brose Hartmann 5 Geissen für 20 Gulden sowie die Alpgemächer für 135 Gulden. Kuonrat Ladner, dem Schmied, verkaufte er 3 Kühe und vier «*feist Meir*» für 160 Gulden **Abb. 64**.³¹⁸ Offenbar musste oder wollte er kurzfristig Geld lockermachen,

wobei die Gründe unbekannt sind. Das nächste was wir von ihm lesen können, ist der Eintrag im Totenrödel von Igis bei Landquart:

«d 13ten 7bris Ist Hans Lötcher aus St. Antöny gebührtig, Lehemann von Marschlins, seines Alters 59 Jahre begraben worden.»³¹⁹

Dieser Eintrag lässt viele Fragen offen. Was machte Hans in Marschlins? Sein eigener Hof war ja kein Lehen der von Salis-Marschlins, warum wurde er dann als Lehenmann bezeichnet? Falls dieser Begriff allgemeiner als «Pächter eines Bauerngutes» zu verstehen wäre, was und warum hatte er dann in Marschlins gepachtet? Warum wurde er dort begraben und nach seinem Tod nicht nach St. Antönien zurückgebracht? Und am wichtigsten: Wer kümmerte sich um den Hof auf der «Mittleren Rhonegga» und die zahlreichen kleinen Kinder? Der jüngste Sohn Conrad war gerade mal 1½ Jahre alt. Man könnte den Verdacht haben, dass wir hier einen Fall von «böswilligem» Verlassen der Familie, ein Ehezerwürfnis, vor uns haben. Die möglichen Gründe dafür bleiben jedoch völlig unklar, wenn man keine wirtschaftlich-klimatologischen Hintergründe annehmen will. Die Zeit von 1770 bis 1772 war kalt und nass und führte in Graubünden zu Ernteaussfällen, schwerer Teuerung und typhusartigen Seuchen, auch in Marschlins.³²⁰ Allerdings gibt es für die «Mittlere Rhonegga» keine überlieferten Hinweise auf eine radikal



Abb. 64: Hausbuch der «Mittleren Rhonegga». Hans Lötcher (1712–1771) verkaufte 1771, kurz vor seinem Tod, dem Schmied 3 Kühe und vier «*feist Meir*» für 160 Gulden.

steigende Schuldenlast (siehe Schuldenlage für 1783, **Abb. 74**) oder andere wirtschaftliche Gründe.³²¹ Als Stütze standen der Mutter Lena Flüttsch 1771 wohl nur der 19jährige Sohn Jöri und die 16jährige Tochter Elsa zur Seite, da der älteste Sohn Peter vermutlich bereits in den Niederlanden in fremden Diensten war.

5.3 Peter Löttscher (1750–1818)

Mit Peter Löttscher treffen wir im Folgenden auf den ersten Hafner von St. Antönien. Um seine Person und seine Lebensgrundlagen sowie die seiner Familie besser einschätzen zu können, ist eine ausführlichere Beschäftigung mit den erhaltenen Informationen notwendig. Dies gilt umso mehr, als Teile der bisher in der Literatur vertretenen Vorstellungen über seinen Lebensweg wohl nicht zutreffend sind. Sein Leben lässt sich in drei Abschnitte gliedern: Söldner in niederländischen Diensten, Landwirt und

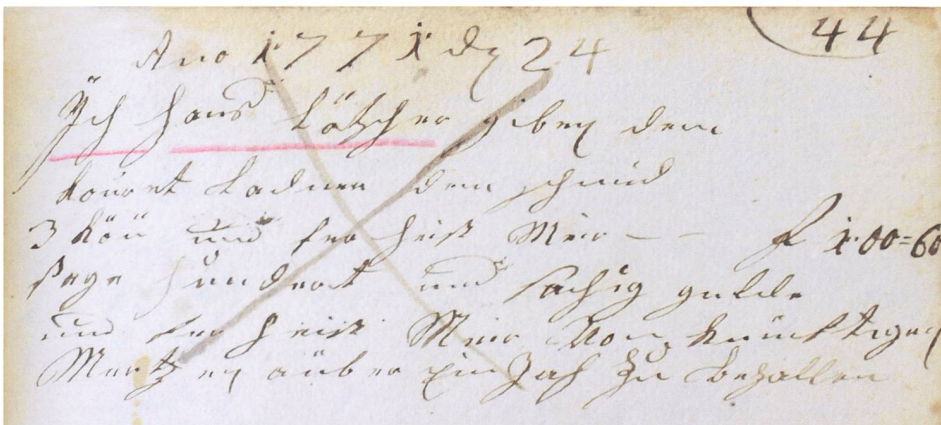
Milchbauer auf der «Mittleren Rhonegga» sowie im Alter «Teilzeit-Töpfer im Vorruhestand».

5.3.1 Peter Löttscher – Söldner in niederländischen Diensten

Die wirtschaftlichen oder familiären Verhältnisse auf der «Mittleren Rhonegga» waren möglicherweise schon vor dem Tod des Vaters Hans Löttscher im Jahr 1771 schwierig. Es ist nicht auszuschliessen, dass dies die Gründe waren, die den Sohn Peter Löttscher veranlassten, sich wie sein Onkel Wälti, in niederländische Dienste zu begeben. Über den Solddienst von Peter und den abschliessend erreichten Dienstgrad «Wachtmeister» informiert uns erstmals 1907 Andreas Löttscher d. J. in einem Schreiben an Fritz Jecklin in Chur **Kap. 3**. Andreas Löttscher wusste aber weder, wann der Urgrossvater in niederländische Dienste eingetreten war, noch wie lange er diente.³²² Die Soldaten der

Abb. 65: Peter Löttscher (1750–1818) kaufte vor seiner Abreise in die Niederlande noch ein Mathematikbuch und trug sich am 5. Juli 1779 in der niederländischen Garnison Ter Veere auf dem Vorsatzblatt mit seinem Namen ein.

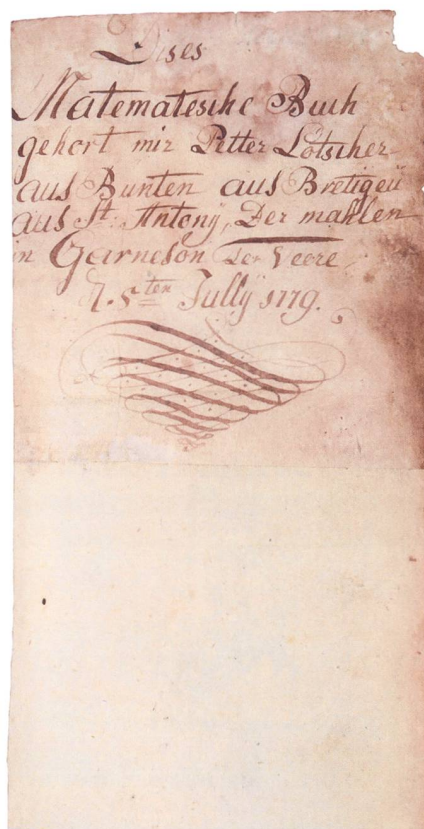
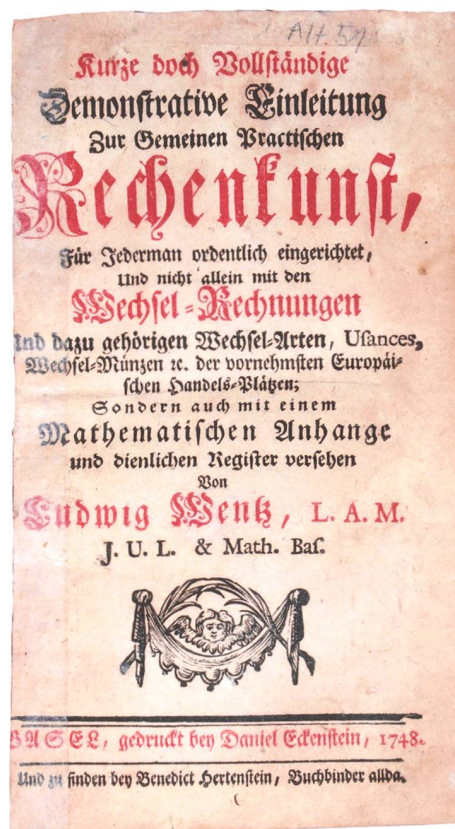

Schweizer Regimenter in niederländischen Diensten wurden kapitulationsmässig für vier Jahre Dienst verpflichtet. In dieser Zeit mussten sie die Unkosten ihrer Ausrüstung, Uniformierung und Bewaffnung sowie der Überführung zur Truppe, die beinahe dem Sold von sieben Monaten entsprach, abverdienen.³²³ Möglicherweise wurden sie während oder am Ende dieser vier Jahre ein erstes Mal zum Gefreiten befördert. Die nächsten Dienstgrade Korporal bzw. Wachtmeister/Sergeant erhielten sie wohl nur bei jeweils weiteren Dienstverpflichtungen. Aufgrund eines Eintrags im Hausbuch der «Mittleren Rhonegga» können wir belegen, dass Peter Lötscher am 19. Januar 1778 in St. Antönien war³²⁴ und sich anschliessend spätestens im Juli 1779 erneut in der niederländischen Garnison Ter Veere aufhielt, wo er ein eigenes Buch signierte **Abb. 65**.³²⁵ Also sollte er vor Januar 1778 mindestens acht Dienstjahre (1770–1777) in den Niederlanden abgeleistet haben, um seine letzten vier Dienstjahre dann als Sergeant/Wachtmeister verbringen zu können.

Da wir Peter Lötscher 1781 in Diensten des «Regiment Zwitzers No. IV» unter Generalmajor (ab 1772) bzw. Leutnant-General (1789–1797) Johann Christian Friedrich Schmid von Malans (um 1715–1800)³²⁶ finden, ist wohl anzunehmen, dass er auch seine ersten Soldatenjahre in diesem bündnerischen Regiment verbrachte.³²⁷ Mit grosser Wahrscheinlichkeit war er so uniformiert, wie es eine Darstellung aus dem «Jassenboekje», einem zeitgenössischen Werk über Uniformen der niederländischen Truppen, für die Zeit nach 1772 zeigt **Abb. 66**.³²⁸ Der Uniformrock, ein «Justeaucorps» war von blauer Farbe mit rotem Innenfutter und rotem Kragen. Da die Uniform anders als bei den übrigen schweizerischen Regimentern in niederländischen Diensten keinerlei aufgestickten Schleifendekor aufwies, dürfte sie vergleichsweise preiswert gewesen sein.³²⁹ Den Rock verschlossen metallummantelte, verzinnte Holzknöpfe. Grosse Uniformknöpfe schlossen den Rock, kleinere die

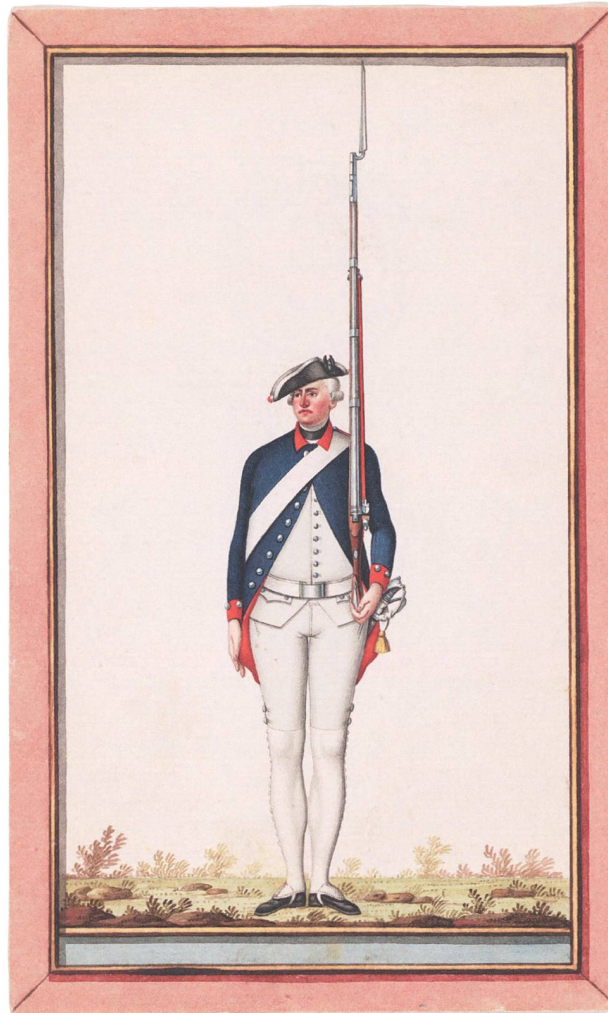

weisse oder beigefarbene Weste. Die Hose hatte dieselbe Farbe. Dazu trug der Soldat von Mai bis Oktober weisse und im Winter schwarze Gamaschen, die seitlich geknöpft wurden. Auf dem Kopf hatten die Soldaten einen weiss bordierten schwarzen Dreispitz. Bewaffnet war jeder mit einem Steinschlossgewehr mit Bajonett, einem am Leibgurt getragenen Säbel und einer schwarzen Patronentasche an einem breiten Schulterriemen. Die Bewaffnung kostete mit 17 Gulden niederländischer Währung etwas weniger als der Uniformrock mit etwa 19 Gulden.³³⁰ Laut einer eigenen, leider undatierten Aufstellung von Peter Lötscher im Hausbuch betrug die jährlichen Verdienste von Offizieren und Soldaten in den Niederlanden (fl. = Gulden):

Abb. 66: Uniformierung eines Soldaten in niederländischen Diensten im Regiment «Zwitzers No. IV» unter Kapitänleutnant Johann Christian Friedrich Schmid von Malans. Nach 1772.

«Was die Besoldung des neuen Regiments ist, darunter die Büntner ein Bataillon zu 10 Compagnien haben

Der Regiments Staab

1 Obrist	fl. 4500
1 Reg. Adjutant, Haupt.	fl. 1600
1 Quartier-Meister, Hauptmann	fl. 1600
1 Werbe Hauptmann	fl. 1600
1 Werbeleutnant	fl. 900
1 Feldscher - Major	fl. 1600
1 Feldprediger	fl. 1000
1 Fendrich	fl. 965
1 Stabs Vourier	fl. 292
1 Tambur Major	fl. 237.5
1 Korporal Pfeiffer	fl. 164.3
4 Werbe-Sergeant, jeder	fl. 237.5
4 Werbekorporale, jeder	fl. 127.15

Der grosse Stab des Bataillons jährlich

1 Obrist Leutenant	fl. 3000
1 Major	fl. 2200
1 Bataillons Quartiermeister	fl. 900
1 Adjutant	fl. 700
1 Unter Chirurgus	fl. 900

Kleiner Stab des Bataillons

2 Zogbeg [?] Chirurgen, jeder	fl. 500
1 Under Adjutant	fl. 365
1 Tambur Corporal	fl. 164.5
1 Schneider Meister	fl. 237.5
1 Schuhmacher	fl. 127.15
1 Büchschmied	fl. 127.15
1 Profos [Gefängniswärter]	fl. 127.15

Eine Compagnie

1 Hauptmann	fl. 1600
1 Ober Leutnant	fl. 900
1 Under Leutnant	fl. 700
1 Feldweibel	fl. 292
4 Wachtmeister, jeder	fl. 237.5
1 Fourier	fl. 237.5
8 Korporale, jeder	fl. 127.15
2 Tamburen, jeder	fl. 109.10
1 Pfeiffer	fl. 109.10
78 Soldaten, jeder	fl. 91.6

Für Werbungskosten und Handgeld wird auf jeden Mann auf 4 Jahr bezahlt fl. 67.2 hollendisch, und auf 6 Jahr fl. 95.4 Stuber. Die 10 Compagnien kosten den Fürsten jährlich an Besoldung fl. 144.897. Das Werbegelt auf den Mann fl. 67.2, auf 4 Jahr tragt 63074 Gulden.»³³¹

Der Aufstieg vom Korporal zum Wachtmeister, einem hohen Unteroffiziersrang, lohnte sich, verdiente der Wachtmeister doch fast das Doppelte eines Korporals. Für die ersten acht Jahre, in denen Peter Lötcher in den Niederlanden diente, sind die Stationierungsorte des Regiments bekannt **Abb. 67**: 1770 Namur, 1772 Vere/Goes, Vlissingen, Zierikzee und 1773–1780 Maastricht.³³² In der Winterzeit waren die Kompanien normalerweise aufgelöst und die Soldaten in einzelnen Familien untergebracht.³³³ Wir können nur vermuten, dass Peter Lötcher wiederholte Male in einer Töpferei oder bei einer Töpferfamilie, z. B. in Maastricht, sein Quartier hatte. Dort hätte er dann alle wesent-

lichen Techniken der Keramikherstellung, der Dekoration und des Keramikbrandes kennenlernen können. Konkrete Beweise dafür gibt es nicht. Alle seine aufgeschriebenen Rezepte im Hausbuch sind undatiert und wirken wie zufällig platziert. Vermutlich wurden sie von anderen Notizzetteln nachträglich ins Hausbuch übertragen, denn dieses befand sich ja in Graubünden auf der «Mittleren Rhonegga» und nicht in den Niederlanden. Zumindest zum Teil lässt sich belegen, dass die Glasur-, Keramik- und Porzellanrezepturen der damals verfügbaren neuesten Literatur zur Keramiktechnologie³³⁴ entnommen worden sind **Kap. 7**. Standen diese Bücher etwa in der 8000 Bände umfassenden Bibliothek des



Abb. 67: Garnisonsstandorte in den Niederlanden im 18. Jahrhundert (schwarze Punkte). Standorte des Regiments «Zwitsers No. IV» sind rot hervorgehoben.

Regiments³³⁵ und Peter konnte sie dort in der Winterzeit lesen und abschreiben?

Was die jungen und unerfahrenen Rekruten lernen mussten (Handhabung des Gewehrs, Manöver) stand u. a. im «*Holländischen Exercier-Reglement*», von dem ein Fragment in einer korrigierten und revidierten, handschriftlichen Fassung von Kapitänleutnant Johann Christian Friedrich Schmid, im Staatsarchiv in Chur liegt **Abb. 68**.³³⁶ Die gedruckte Version erschien 1772 in 's-Hertogenbosch und umfasst 456 Seiten Dienstabweisungen für Rekruten, Soldaten, Unteroffiziere und Offiziere.³³⁷ Wir können wohl davon ausgehen, dass Peter dieses Reglement

kannte und für seine Aufgaben umfassend beherrschte. Zum Glück für Peter Lötcher gab es in der Zeit zwischen 1770 und seiner ersten Heimkehr nach Graubünden Ende 1777/78 keine schwerwiegenden kriegerischen Auseinandersetzungen.

In der Zeit von Peters Abwesenheit von zuhause trug jemand mit einer abweichenden Handschrift gelegentlich im Hausbuch der «Mittleren Rhonegga» etwas ein. Entweder handelt es sich um einen der Brüder des Vaters Hans Lötcher (Christian, Cuonrad oder Peter) oder um Peters Bruder Jöri (1752–1831). Nicht ganz ausgeschlossen ist, dass es sich auch um einzelne

Die Hafner Lötcher und ihre Vorfahren



Abb. 68: Holländisches Exercier-Reglement des Regiments «Zwitsers No. IV», handschriftliche Version von Kapitänleutnant Johann Christian Friedrich Schmid von Malans.

Einträge von der Mutter Lena Flütisch (1727–1781) selbst handeln könnte (siehe Stammbaum). Im März 1772 erhielt er oder sie von Valentin Buol Salz, im Juni 1772 wurde für 45 Reichsgulden eine Kuh von Johann Joseph Lechthaler gekauft (einem Montafoner?). Im Juli folgte eine weitere Abrechnung mit Valentin Buol, bei der Schulden von 15 Gulden stehen blieben. Im selben Jahr lieh ein Jöri Luck 35 Gulden und 1773 wurde eine weitere Kuh gekauft, für die man 37 Reichsgulden Schulden aufnahm. Im selben Jahr blieb man dem Herrn Von Mohs (ohne Ortsangabe, wohl Malans) 450 Reichsgulden schuldig, für die anschliessend Zinszahlungen von 1773 bis 1777 eingetragen wurden.³³⁸ Ältere Schulden von Hans Lötcher bei Lena Salzgeber in Luzein in Höhe von 67 Reichsgulden wurden ebenfalls bis 1778 verzinst.³³⁹

In die Zeit von Peters Abwesenheit fällt ein Ereignis, das in St. Antönien vermutlich zu erheblichem gesellschaftlichem Klatsch geführt haben dürfte. Elsa Lötcher (13. April 1755–5. Juni 1781), die älteste Schwester von Peter (siehe Stammbaum) heiratete am 25. September 1776 in St. Antönien Ambrosi («Brosi») Ladner (1731–1809). Bereits am 13. November 1776 wurde ein Sohn geboren und nach dem Grossvater Hans Lötcher benannt. Während eine Heirat bei weit fortgeschrittener Schwangerschaft damals durchaus vorkam, ist die Behandlung des Taufeintrags im Kirchenrödel ungewöhnlich. Brosi Ladner wurde zunächst ganz selbstverständlich als Kindsvater eingetragen, später jedoch ausradiert. Sein Name wurde durch den Namen des richtigen Vaters ersetzt. Es war der verheiratete Bundesschreiber Simon Engel (1748–1831). Wann diese Änderung des Vaterschaftseintrags erfolgte und welche Folgen sie hatte, ist unklar. Bei der Volkszählung 1779 wohnten Ambrosi Ladner, Elsa Lötcher und der minderjährige Hans jedenfalls immer noch zusammen unweit der «Mittleren Rhonegga» **Abb. 69, Nr. 77**. Simon Engel, seine Frau Margreth Garbald und die zwei Kinder Anna Margaretha (getauft 11. September 1772) und Christian (getauft 4. Januar 1775) wohnten dagegen im Platzhaus neben der Kirche in St. Antönien-Platz. Für die Erbschaftsangelegenheiten der Familie Lötcher scheint der Familienstatus des «kleinen Hans» kein Problem dargestellt zu haben. Als «Hans Engel» rutschte er nach dem Tod von Elsa 1781 offenbar ganz normal in der Erbschaftsreihenfolge nach und wurde am grosselterlichen Gut (und den Schulden) beteiligt.³⁴⁰

Am 5. Januar 1778 findet sich ein Eintrag im Hausbuch der «Mittleren Rhonigga» von der Hand, die sich auf der gegenüberliegenden Seite 1782 dann als «ich Cunrat Lötcher» bezeichnet (wohl Cuonrad Lötcher 1729–1790):
 «Ich Lena Flütisch hab des lamen Hansen Haus, samt recht und gerechtigkeit kauft im Jahr 1778 den 5 ten Jenner vor fl. 160, den 15ten Merzen

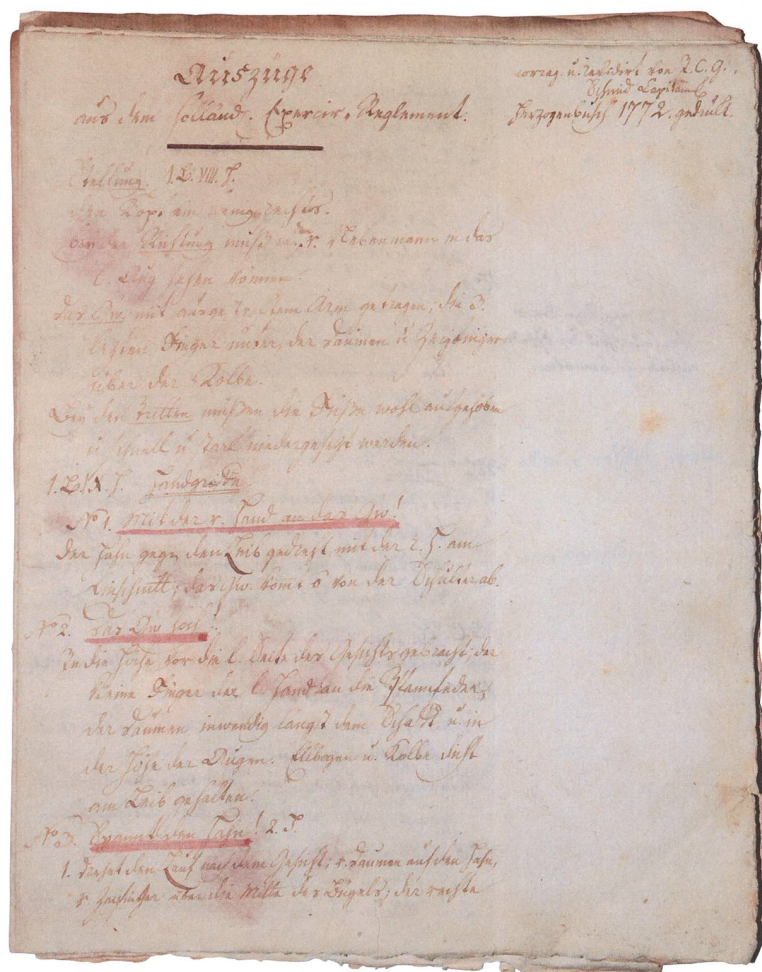
1779 bezahlen ich an der Hauptsumme fl. 30 samt dem Zins bleibt fl. 130». ³⁴¹

Für das Verständnis dieses Texts sind einige weitere Einträge wichtig:

«Ich Cunrat Löttscher hab dem Iamen Hans bezahlt an der Hauptsumme d 15ten Merz 1785 fl. 5 bleiben noch fl. 125. D 18ten Merz 1785 bezahlen ich dem Iamen Hans an Elsa seyner Tochter fl. 25 und ihme selbst fl. 5 samt dem Zins bleibt noch von der Hauptsumme fl. 95 [korrigiert aus fl. 90]

Den 16ten aprill 1786, [Handschrift von Peter Löttscher] hab ich im namen der Brüder richtig gezinset und noch fl. 5 von der Hauptsummen erlegt bleiben noch fl. 90». ³⁴²

Eine Kontrolle der Volkszählung des Jahres 1779 für Ascharina ergab, dass es nur einen Witwer Hans in Kombination mit einer Tochter Elsa gibt. Er wird direkt nach Lena Flütsch und ihrer Familie aufgelistet **Abb. 69, Nr. 73**, eine unmittelbare räumliche Nähe andeutend. Eine Kontrolle der Kirchenbücher von St. Antönien ergibt

Ascharina		27	
48 Christ. Jantzen Anna Jantzen maria. maj ald. maj	58 Mathias Bied Elsa Ludman maria - Offina grotte - Jantzen Jantzen - min	67 Jantzen Jantzen Anna Jantzen Elsa Jantzen Jantzen - min	77 Jantzen Jantzen Anna Jantzen Elsa Jantzen Jantzen - min
49 Caspar Jantzen Anna Jantzen	59 Pauline Jantzen Elsa Jantzen Anna - Jantzen Elsa Jantzen - min	68 Jantzen Jantzen Anna Jantzen Elsa Jantzen Jantzen - min	78 Jantzen Jantzen Anna Jantzen Elsa Jantzen Jantzen - min
50 Conrad Jantzen Christ. Jantzen Elsa Jantzen Jantzen - min	60 Jantzen Jantzen Anna Jantzen Elsa - Jantzen Jantzen - min	69 Jantzen Jantzen Anna Jantzen Elsa Jantzen Jantzen - min	79 Jantzen Jantzen Anna Jantzen Elsa Jantzen Jantzen - min
51 Jantzen Jantzen Anna Jantzen	61 Jantzen Jantzen Anna Jantzen Elsa - Jantzen Jantzen - min	70 Jantzen Jantzen Anna Jantzen Elsa Jantzen Jantzen - min	80 Jantzen Jantzen Anna Jantzen Elsa Jantzen Jantzen - min
52 Jantzen Jantzen Anna Jantzen Elsa - Jantzen Jantzen - min	62 Jantzen Jantzen Anna Jantzen Elsa - Jantzen Jantzen - min	71 Jantzen Jantzen Anna Jantzen Elsa Jantzen Jantzen - min	81 Jantzen Jantzen Anna Jantzen Elsa Jantzen Jantzen - min
53 Jantzen Jantzen Anna Jantzen	63 Jantzen Jantzen Anna Jantzen Elsa - Jantzen Jantzen - min	72 Jantzen Jantzen Anna Jantzen Elsa Jantzen Jantzen - min	82 Jantzen Jantzen Anna Jantzen Elsa Jantzen Jantzen - min
54 Jantzen Jantzen Anna Jantzen	64 Jantzen Jantzen Anna Jantzen Elsa - Jantzen Jantzen - min	73 Jantzen Jantzen Anna Jantzen Elsa Jantzen Jantzen - min	83 Jantzen Jantzen Anna Jantzen Elsa Jantzen Jantzen - min
55 Jantzen Jantzen Anna Jantzen	65 Jantzen Jantzen Anna Jantzen Elsa - Jantzen Jantzen - min	74 Jantzen Jantzen Anna Jantzen Elsa Jantzen Jantzen - min	84 Jantzen Jantzen Anna Jantzen Elsa Jantzen Jantzen - min
56 Jantzen Jantzen Anna Jantzen	66 Jantzen Jantzen Anna Jantzen Elsa - Jantzen Jantzen - min	75 Jantzen Jantzen Anna Jantzen Elsa Jantzen Jantzen - min	85 Jantzen Jantzen Anna Jantzen Elsa Jantzen Jantzen - min
57 Jantzen Jantzen Anna Jantzen	67 Jantzen Jantzen Anna Jantzen Elsa - Jantzen Jantzen - min	76 Jantzen Jantzen Anna Jantzen Elsa Jantzen Jantzen - min	86 Jantzen Jantzen Anna Jantzen Elsa Jantzen Jantzen - min

Abb. 69: Die Einwohner der Gemeinde Ascharina in der Volkszählung des Jahres 1779.

Die Hafner Lötscher und ihre Vorfahren

Abb. 70: Garnisonsstadt Ter Veere auf der Nordseeinsel Walcheren in der niederländischen Provinz Seeland, um 1690/96. Die Stadt war damals ein wichtiger Hafen.



als sinnvollste Person einen Hans Hartmann (26. Dezember 1705–?, Sohn von Kaspar Hartmann und Madlena Hartmann). Dieser heiratete am 1. Februar 1736 in St. Antönien Barbara Lötscher (8. Dezember 1706–3. März 1771), die Tochter von Jöri Lötscher und Cathrina Salzgeber. Wie dieses Paar verwandtschaftlich zu Jöri Lötscher von der «Mittleren Rhonegga» stand, ist unklar. Hans und Barbara hatten sieben Kinder, von denen die jüngste, Elsa, am 4. Juni 1751 in St. Antönien getauft wurde. Sie heiratete 1785 Andreas Grass aus Klosters (daher die obige Zahlung von 25 Gulden?) und starb dort im Jahr 1822. Die oben erwähnte Zinszahlung Peters von 1786 ist die letzte nachweisbare. Vermutlich ist Hans Hartmann bald darauf gestorben. Lena Flütsch arrondierte mit diesem Kauf offenbar die Liegenschaft der «Mittleren Rhonegga» und schuf zusätzlichen Wohnraum, möglicherweise vor allem auch für die unverheirateten Söhne Jöri und Conrad oder weitere Mitarbeiter auf dem Hof.

Mit grosser Wahrscheinlichkeit handelt es sich bei dem zugekauften Haus um die «Unterste Ronegga», ein kleines Wohnhaus mit separatem Scheunengebäude, wie es auf der Ofenkachel von 1809 aus der «Mittleren Rhonegga» dargestellt ist **Abb. 58,2**. Das Haus wurde im Jahr 1909 abgebrochen und die Parzelle neu und grösser überbaut **Abb. 58,1**.³⁴³

Im Hausbuch fand sich für Anfang 1778 folgender Eintrag:

«Anno 1778, den 19 January geschrieben worden Ich Petter Lötscher hab an Handgeld ein zu ziehen 84 fl: sage achzig und vier Gulden, bey meiner Muther und geschwisterte, und also solent sie mir dato 24 fl. geben so bleiben noch an der Sum fl. 60 und dises sollen sie mir solange es mir und ihnen beliebt mit 2 fl. jehrlich zinsen oder auf gehen lasen wo aber nicht so sollen sie mir es das kunftige Jahr 1779 de 15 Mertz bar er legen. Ich betrun [?] LF [Initialen Lena Flütsch?] wie ob stat». ³⁴⁴

Dies ist der einzige Beleg, dass Peter Lötscher vor dem Tod seiner Mutter Lena Flütsch (28. Mai 1781) noch einmal in St. Antönien war und dass er (als künftiger Wachtmeister oder Sergeant) offenbar ein recht hohes Handgeld empfangen hatte, das er teilweise seiner Familie lieh. Ob der Verweis auf den 15. März 1779 auf mehr hinweist als einen typischen Zins- oder Rückzahlungstermin, können wir nicht beurteilen. Es ist nicht klar, wann sich Peter Lötscher wieder auf die Reise in die Niederlande begeben hat, schon 1778 oder erst 1779. Jedenfalls befindet er sich aufgrund seiner eigenen Signatur in einem gekauften Buch am 5. Juli 1779 in Garnison in Ter Veere **Abb. 65**. Vermutlich hatte er die 1748 erschienene «Kurze doch Vollständige Demonstrative Einleitung Zur Gemeinen Practischen Rechenkunst» zum Selbststudium bei seiner Durchreise in Basel erworben. Die Garnisonsstadt Ter Veere liegt auf der Nordseeinsel Walcheren in der niederländischen Provinz Seeland und war damals ein wichtiger Hafen der niederländischen Admiralität Zeeland **Abb. 70**; zur Lage **Abb. 67**.³⁴⁵ Einen stärkeren Gegensatz zur bündnerischen Bergwelt als die Nordseeküste und Inselwelt mit ihren Stürmen und dem ständigen Wechsel von Ebbe und Flut, kann man sich wohl kaum vorstellen.

Die Daheimgebliebenen verzeichnete die Volkszählung von 1779 **Abb. 69, Nr. 72**: Lena Flütsch wird als Witwe (v) bezeichnet, die noch unverheirateten Söhne Peter, Jöri und Christian als erwachsen (maj) und Hans bzw. Conrad als minderjährig (min). Erstaunlicherweise wird nicht nur Peter als abwesend (abs.) aufgeführt sondern auch sein Bruder Jöri (1752–1831). Wir haben keine Vorstellung, wo sich dieser 1779 aufhielt. Erstaunlicherweise fehlt auch die damals 18jährige Tochter Verena (1761–1798) in der Liste. Der Haushalt auf der «Mittleren Rhonegga» bestand 1779 möglicherweise also nur aus vier Personen.

1780 befand sich das Hauptquartier von Peters Regiment in Grave, 1781 in Alkmaar und 1782 wieder im Maastricht **Abb. 67**.³⁴⁶ Vom 3. April 1781 hat sich im Nationalarchiv in Den Haag erfreulicherweise eine «Rangeer-Liste» der «Compagnie van den Colonel Command. de Salis, in het Regim. Grisons, van den Gener. Majoor Schmid» erhalten **Abb. 71**, die anlässlich der Regimentsversammlung «op de drie Egmond» (d. h. in der Nähe von Egmond aan Zee, Niederlande) ausgefertigt wurde.³⁴⁷ Rangeer-Listen mussten beim ersten Frühlingsappell von jeder Kompagnie ausgefüllt werden, um den Nachweis der Sollstärke und des Verbleibs einzelner Truppenangehöriger zu erbringen. Ausserdem musste laut Exerzierreglement von 1772 jedes Mal von neuem die Körpergrösse der Soldaten «ohne Schuhe, nur auf Socken», ermittelt werden. Dies war nötig, damit sich die Soldaten beim Antreten und bei der Parade von Gross nach Klein aufstellen konnten. So erfahren wir, dass «Sergt. Pet: Loetscher, 5 Voet,

Abb. 71: Ausschnitt aus der Mannschaftsliste der «Compagnie van den Colonel Command. de Salis, in het Regim. Grisons, van den Gener. Majoor Schmid», 1781. Die Eintragung für den Serganten Peter Lötscher ist hervorgehoben (rot).

Prima Plana				Centle Gelied					
Charz	Namen	Lengte op Land		Ouderdom	Charz	Namen	Lengte op Socken		Ouderdom
		Voet	Streek				Voet	Streek	
Colom	Joh. Buntz	5	7	28	Grond	Peter Klein	5	8	25
Comp	Conraden	5	9	28	2	Georg Dicht	5	8	21
B. 4	Joh. D. de Schordt	5	7	28	3	Georg Goldador	5	8	24
J. Lt	Sebatt. Naragg	5	7	28	4	Peter Peal	5	8	24
Maor	Christian Piaggli	5	7	28	5	Leont. Becken	5	11	23
Serg.	M. Leuch	5	7	28	6	Christ. Nauder	5	10	26
	David Dickson	5	7	28	7	Johan Albrecht	5	10	23
	Joh. Camstrat	5	7	28	8	Brick Albrecht	5	10	23
	Martinus	5	7	28	9	Peter Stöffel	5	9	22
	Ch. P. Rath	5	7	28	10	Jacob Rechner	5	9	32
	Andreas	5	7	28	11	Heinr. Hänggen	5	9	26
	Peter Zimmermann	5	7	28	12	Joh. Grandjean	5	9	25
	Mathias	5	7	28	13	Al. Schenk	5	8	23
	Johann	5	7	28	14	Brick. Deuter	5	8	21
	Heinr. Ooma	5	7	28	15	Johann Klein	5	8	23
					16	Peter Campanada	5	8	29
					17	Johan Arnold	5	8	19
					18	Heinr. Mustenkel	5	8	21
					19	Abrah. Keller	5	8	21
					20	Johan Giovanetti	5	7	20
					21	Joh. Cuffner	5	7	21
					22	Heinr. Kell	5	7	21
					23	Christian Moris	5	7	22
					24	Heinr. Kern	5	7	21
					25	Caspar Klein	5	7	21
					26	Al. L. Bart	5	7	21
					27	Veron. Schomacher	5	7	18

Die Hafner Lötcher und ihre Vorfahren



Abb. 72: Uniformierung eines Serganten (rechts) im niederländischen Regiment «Zwitsers No. IV» von Johann Christian Friedrich Schmid von Malans, ab 1772.

Abb. 73: Beispiel für einen gedruckten Dienstabschied aus dem Regiment «Zwitsers No. IV» von 1783, unterschrieben von Generalmjor Johann Christian Friedrich Schmid von Malans.

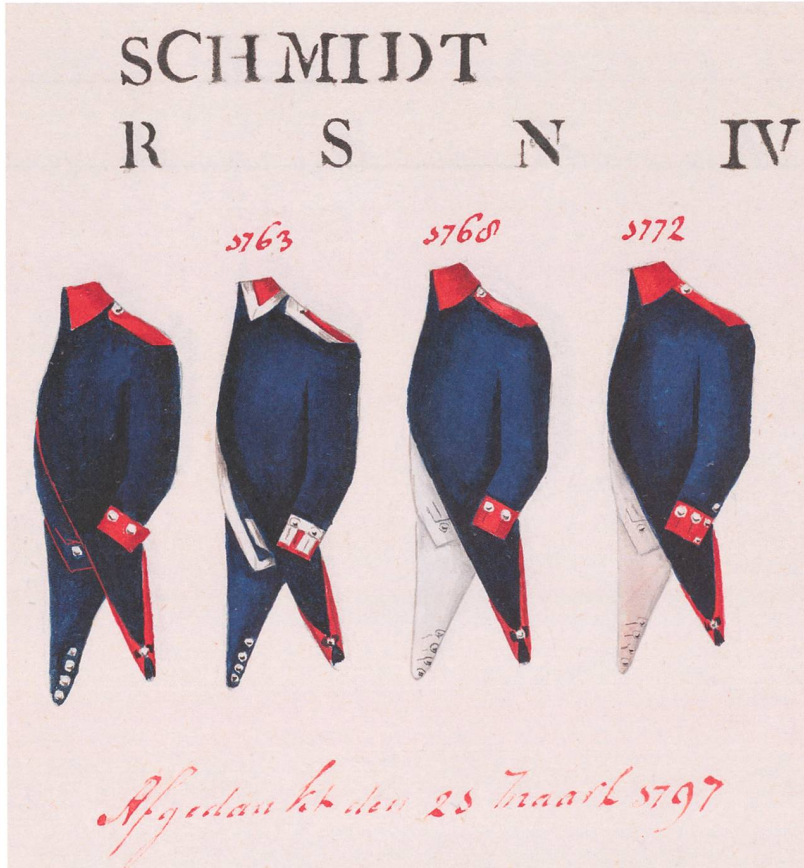

9 duym» gross war, also wohl etwa 180,5 cm. Er war damit ein ziemlich «langer Kerl». ³⁴⁸ In seiner Kompagnie war er einer der Grossen, jedoch gab es einen Soldaten, der ihn noch um fünf Zentimeter überragte. Bei der Altersangabe schummelte er offenbar schon bei seiner Anwerbung. 1781 war er nicht 28 sondern 31 Jahre alt. Sergeant Lötcher befand sich laut der Liste im April 1781 aus unbekanntenen Gründen (vor oder nach der Grössenmessung) zusammen mit weiteren Soldaten auf der westfriesischen Insel Terschelling. Andere Regimentsmitglieder waren auf der Insel Texel oder in der Hafenstadt Den Helder. Die Beförderung zum Wachtmeister bedeutete auch, dass Peter Lötcher einen abweichenden Uniformrock mit roten Schulterklappen als Rangabzeichen tragen durfte **Abb. 72** und zusätzlich mit einer «Wachtmeister-Halbarte» als Rangabzeichen ausgestattet wurde. ³⁴⁹

Es gibt keine exakten Anhaltspunkte, wann Peter Lötcher schliesslich endgültig nach Hause zurückkehrte. Die nach seiner Rückkehr im Hausbuch der «Mittleren Rhonegga» gemachten Einträge sind meist undatiert. Wir sind also auf Indizien angewiesen. Die wenigen vorkommenden Daten legen nahe, dass er nach dem Tod

seiner Mutter (28. Mai 1781) bzw. nach dem Tod seiner Schwester Elsa (beerdigt 5. Juni 1781) zurückkam. Andererseits liegt der Termin sicher vor März 1783, denn Zinszahlungen seines Bruders Hans beruhen bereits auf der Schuldenaufstellung, die Peter für seine Familie nach dem fast gleichzeitigen Tod von Mutter und Schwester anfertigte.³⁵⁰ Vermutlich kehrte er also im Jahr 1782 nach vierjähriger Dienstzeit zurück.³⁵¹ Wir können wohl davon ausgehen, dass er ehrenhaft entlassen wurde. Daher dürfte er einen vergleichbaren gedruckten, gesiegelten und vom Kompagniechef sowie dem Generalmajor Schmid unterschriebenen Dienstabchied erhalten haben, wie der kurz nach ihm entlassene Gaudenz Bivetty **Abb. 73**.

5.3.2 Peter Lötcher – Bauer und Viehzüchter

Bei seiner Rückkehr Ende 1781 oder im Jahr 1782 fand Peter auf der «Mittleren Rhonegga» nur noch seine Brüder vor. Vordringlich war offenbar zuerst einmal die Finanzverhältnisse nach dem Tod der Eltern zu ordnen und einen geregelten Besitzübergang in die Wege zu leiten. Aus dem Hausbuch erfahren wir (ohne Datum) in der Handschrift von Peter Lötcher **Abb. 74**:



Abb. 74: Hausbuch der «Mittleren Rhonegga». Peter Lötcher (1750–1818) regelt nach 1782 die Finanzverhältnisse und das Erbe.

«Die Schulden sind auf folgende Weis getheild worden, under des verstorbenen Hans Lötchers Kinder auf dem Heimet sind Schulden fl. 1207, sage eintausend zweyhundert und sibem Gulden der Bruder Christen ist fl. 50 uns aus Schuldig geblieben an welchem ehr auch Theil hat und ich Petter nimen fl. 60 nebst fl 5:18 Zins [Handgelt von 1778!] welches mir an des Bruder Joris Schuld gesetzt wird, und der Schwester Elsen Buob [Hans Engel] hat an uns auch fl. 100 zu guth, welches ihm von der Schuld abgerechnet wird.

Ich Petter Lötcher bin schuldig	fl. 100
Georg Lötcher bin schuldig	fl. 230:30
Christian Lötcher bin schuldig	fl. 215:18
Hans Lötcher bin schuldig	fl. 165:18
Cunrat Lötcher bin schuldig	fl. 165:18
Frena Lötcher bin schuldig	fl. 165:18
der Schwester buob schuldig [Hans Engel]	fl. 65:18
 Hautb summa	 fl. 1107:6»

Anschliessend wurden die Schuldner verschiedenen Gläubigern zugeteilt:

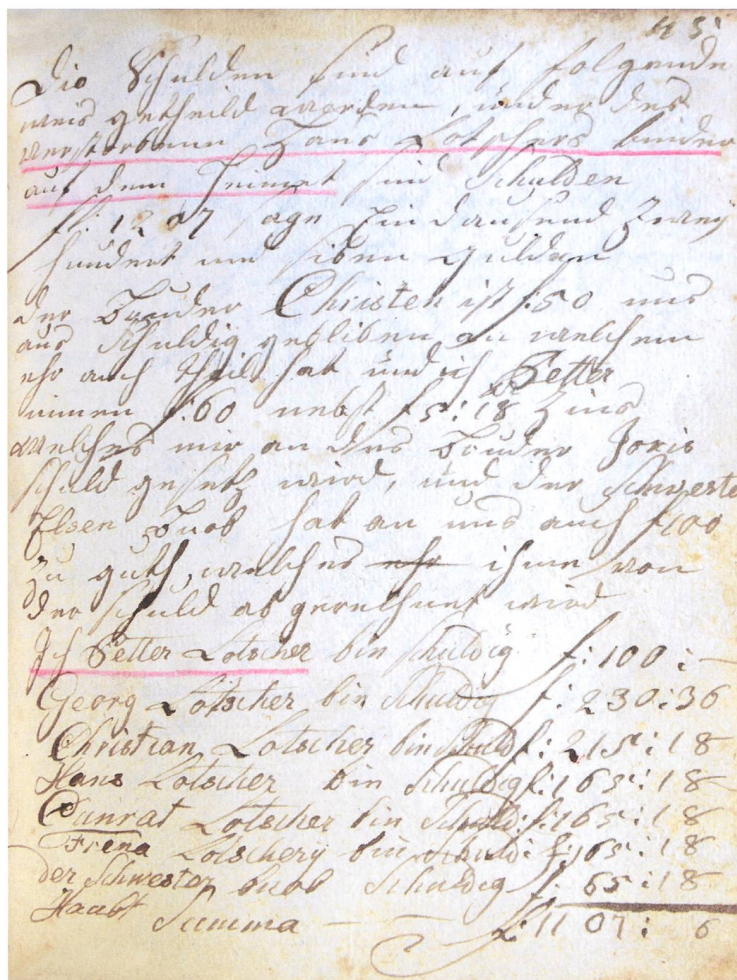
«Christian Lötcher und Georg Lötcher haben ihre Schulden an Herrn Zolla Vamoos [Von Moos] zu Malans namlich fl. 450 darentgegen bin ich Frena Lötcher noch fl. 4:6 schuldig. Ich Petter Lötcher bin auf die Maata an die Frau Landameny schuldig fl. 100. Und Frena Lötcherj auch fl. 100, wie auch dem Valentin Buol im Wislj fl. 60 und an der Schwester Sohn fl. 1:2 Kreuzer. Hans Lötcher und Cunrat Lötcher sind dem Geschworenen Hans Salzgeber schuldig fl. 200, wie auch dem Iamen Hans fl. 130 und der Schwester Sohn Kreuzer 36. Der Schwester Sohn ist der sog. Madlena Muller zu Luzein schuldig fl. 67. [Nachträglicher Zusatz:] Ich Hans Lötcher [1764–1817] bezahlen dem Joh. Salzgeber im Merz 1783 fl. 100.»³⁵²

Eine Datierung dieser Schuldaufteilung in die Zeit vor März 1783 und nach dem Tod der Schwester Elsa Lötcher im Juni 1781 ergibt sich aus dem Text und aus der Tatsache, dass Elsas Sohn Hans statt der Schwester Berücksichtigung fand.

In denselben zeitlichen Kontext gehört eine Auflistung, welche Gerätschaften zumindest Jöri und Peter und teilweise der kleine Hans Engel aus dem Nachlass des Vaters bzw. Grossvaters Hans (per Los?) erhalten hatten. Warum die Anteile der drei übrigen Brüder nicht verzeichnet wurden, ist unklar. War von vornherein beabsichtigt, dass nur Peter und Jöri auf der «Mittleren Rhonegga» bleiben würden, sodass nur ihr Besitz detaillierter auseinandergehalten werden musste? Vermutlich wirtschaftete man in den folgenden Jahren auf der «Mittleren Rhonegga» gemeinsam. Es gab keine Frau im Haushalt.

Wir lesen im Hausbuch:

«Die Rüstung, was es mir Jörj im Theilen getroffen hat: die Deuchel wagner stanga [Bohrer für Wasserröhren], die Schwingung... [?], Schäle sonder riemen, eine Kaspel, ein Segesa, ein Furka, ein Hauwa, eine Zigerkela, ein Sabel, ein Dixel

[Rundaxt], ein Knifzanga, ein Deuchel keden, 2 kleine Negwer [Bohrer], ein Schlüssel, 2 Schlösser, ein Feile, einen Wetzkubel mit Stein, ein Schregbohr, einen Öhre negwer [Bohrer mit dem der Küfer ein Ohr bohrt], ein Gertel, ein Ladgabel, ein Waag und Brit, 3 Kernen [Halsring aus Holz für ein Kalb], einen kleinen Negwer. Das Kupferzeug habe ich beim Bruder Petter.

Die Rüstung, was es mir Petter Lötcher in der Teilung getroffen hat:

ein Schrodeisen, eine Spansaga, ein Schneidzeug mit 2 «Negwer» (Bohrer), ein klein Schwing Negwer, ein eiserner Reif mit Schrauben und Schlüssel, ein Fiderhobel, ein Schurpfhobel, Schneereuf, ein Schäla mit Riemen und Schnale, ein gebrochener Eisen Stöcken, ein Schaafschere, 2 grosse und eine kleine Furka, ein gebrochene Ketten, ein krum Zugmeser, 2 Negwer, ein Schregbohr, 4 Dree eisen, ein Zandzange, ein Feile, ein Wasserhauwe, ein Gewehr mit einem eisernen Ladstock, ein alt Schloss. Ich und Jöri und der kleine Hans hat das Blackten kese, ein grose Pfanna, ein klein häfele, ein Pfanne welches ab dem still gefallen ist.»³⁵³

Erst im Frühjahr 1785 gab es erneut Einträge im Hausbuch, die wahrscheinlich mit der bevorstehenden Heirat von Wachtmeister Peter Lötcher am 1. Juni 1785 zu tun haben. Es handelt sich um einen typischen Erbauskau unter Geschwistern, der aufgrund der nachfolgenden Liste mit Schulden und Zinszahlungen wohl im oder kurz vor dem März 1785 stattfand. Peter Lötcher erwarb die vollständigen Eigentumsrechte an der «Mittleren Rhonegga», offenbar um seiner Braut Dorothea Luck (1765–1841), die aus einer sehr vermögenden, benachbart wohnenden Familie kam **Abb. 69, Nr. 70**, einen adäquaten Lebensrahmen bieten zu können. Sie war die Tochter des Geschworenen Andreas Luck (1719–1807) und seiner Frau Maria Flütsch (1739–1819). Dorothea hatte zwei Schwestern Anna und Katharina sowie einen älteren Bruder Valentin, zwei weitere Geschwister starben sehr früh.³⁵⁴

Der undatierte Eintrag im Hausbuch lautet **Abb. 75**:

«Wie ich Peter Löttscher die Ronecken heimet gekauft hab.

Guth des Bruder Hansen kostet	fl. 350
des Bruder Kunrats Haus und Guth	fl. 417
des Bruder Jörys Haus und Guth	fl. 407
des Vetter Hans Engels [Sohn von Elsa] kostet	fl. 407
der Schwester Frenen kostet	fl. 489
des Bruder Christes Hausrechte	fl. 70
mein antheil darvon bin ich fl 100 schuldig	fl. 407
	Summa fl. 2547
das dannen Mad kostet	fl. 442
das Waldje kostet	fl. 613 ½
	Summa fl. 3602 ½ ³⁵⁵

Abb. 75: Hausbuch der «Mittleren Rhonegga». Peter Löttscher (1750–1818) kauft die Mittlere Rhonegga und weitere Liegenschaften, undatiert, wohl Eintrag von 1785.

Wie die unterschiedlichen Anteile zustande kommen, wird nicht erklärt. Auch bleibt völlig unklar, warum der Bruder Christian nur für Hausrechte bezahlt wurde. Zusammen mit der Rhonegga kaufte Peter auch das «Tannen-Mahd» und das «Waldji». Da es heute ein «Äusseres und ein Inneres Tannenmahd» im Bereich der Aschariner Alp gibt, ist nicht klar, um welches es sich 1785 gehandelt hat. Das «Waldji» lag innerhalb des Heimwesens «Wald» nordnordwestlich oberhalb der «Mittleren Rhonegga» in Mittelascharina **Abb. 52,5**. Bis etwa 1908 bestand die kleine Gebäudegruppe aus einem Stall und einem kleinen Haus mit Kachelofen von Peter Löttscher **Abb. 91–97**.³⁵⁶

Vermutlich war bei Peter unmittelbar nach dem Hofkauf das Geld knapp. Er liess sich im November 1785 und im März 1786 nicht nur verschiedene kleinere Geldsummen bei der Gemeinde Ascharina und diversen Verwandten,³⁵⁷ sondern er begann auch seine Geschwister oder andere Gemeindemitglieder mit Lebensmitteln zu beliefern statt mit Geld zu bezahlen. Denselben Vorgang haben wir schon bei Peters Vater Hans um 1748 beobachten können. Fünfzehn Einträge aus dem relativ kurzen Zeitraum zwischen dem 29. Dezember 1785 und dem 19. Februar 1786

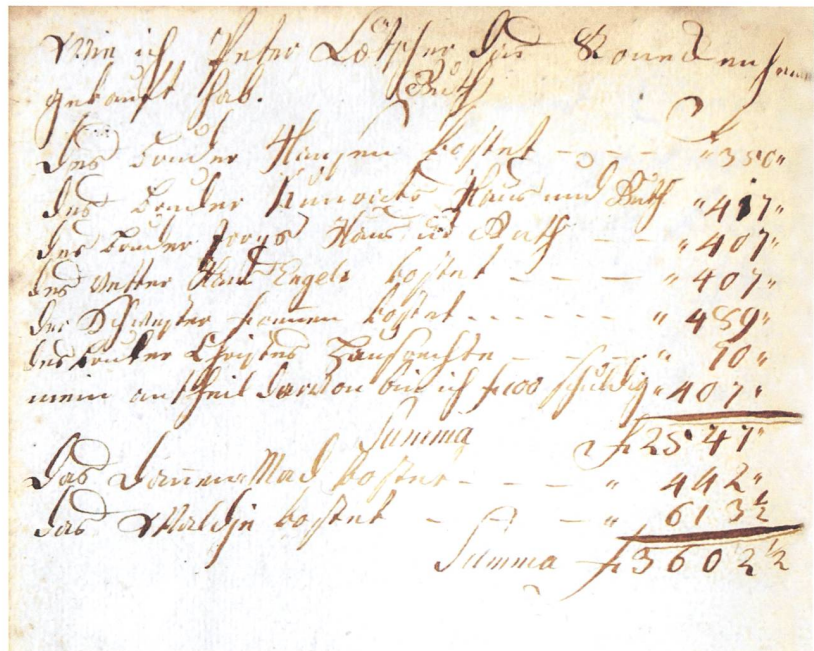

beleuchten diesen Sachverhalt. Peter lieferte Reis, Roggen, «Verment» (Weizen, *triticum dicoccum*) und «Kastena» (Esskastanien) u. a. an seinen Bruder Christen, seine Schwester Frena **Abb. 76**, die alte Frena Löttscherin, den Schwager Hans Flütsch, den Götte Klas Hartmann und den Geschworenen Heinrich Löttscher sowie weiteren Personen in St. Antönien. Gelegentlich lieferte er auch Baumwolle oder erhielt als Bezahlung für



Abb. 76: Hausbuch der «Mittleren Rhonegga». Peter Lötcher (1750–1818) zahlt 1785 und 1786 seine Verbindlichkeiten an die Schwester Frena mit Lebensmitteln.

seine Getreidelieferung gesponnenes Garn, z. B. von Elsa Hartmann aus Rüti **Abb. 77; Abb. 69, Nr. 52**). Manchmal tauschte er auch Baumwolle gegen fertig gesponnenes Garn. Er kaufte Fleisch und Schmalz oder belieferte seine Schwester Frena mit «Brod, Körnen, Schmalz und Erdapfeln» und kaufte für sie ein «angethrol» (Drehbutterfass?).³⁵⁸ In Relation zu den vorliegenden Schuldsommen handelt es sich jedoch immer nur um kleine Geldbeträge, wie man sie bei der Abrechnung auch von ausstehenden Zinsen erwarten würde. Es gibt dagegen keinerlei Hinweise, dass sich hinter diesen Lebensmittel-

und Materiallieferungen ausgedehntere Handelsaktivitäten oder gar alpiner Transithandel verbergen würden, die Peter zu einem reichen Mann gemacht hätten, wie dies der frühere Bearbeiter des Hausbuchs, Christoph Simonett, angenommen hat.³⁵⁹ Nach dem 19. Februar 1786 finden sich keine derartigen Einträge mehr.

Über Peters tatsächliche Vermögensverhältnisse werden wir erst informiert, als er schliesslich seine Gesamtschulden zusammenstellte und bis 1789 mit einem Teil seiner Geschwister abrechnete. Im Hausbuch lesen wir:

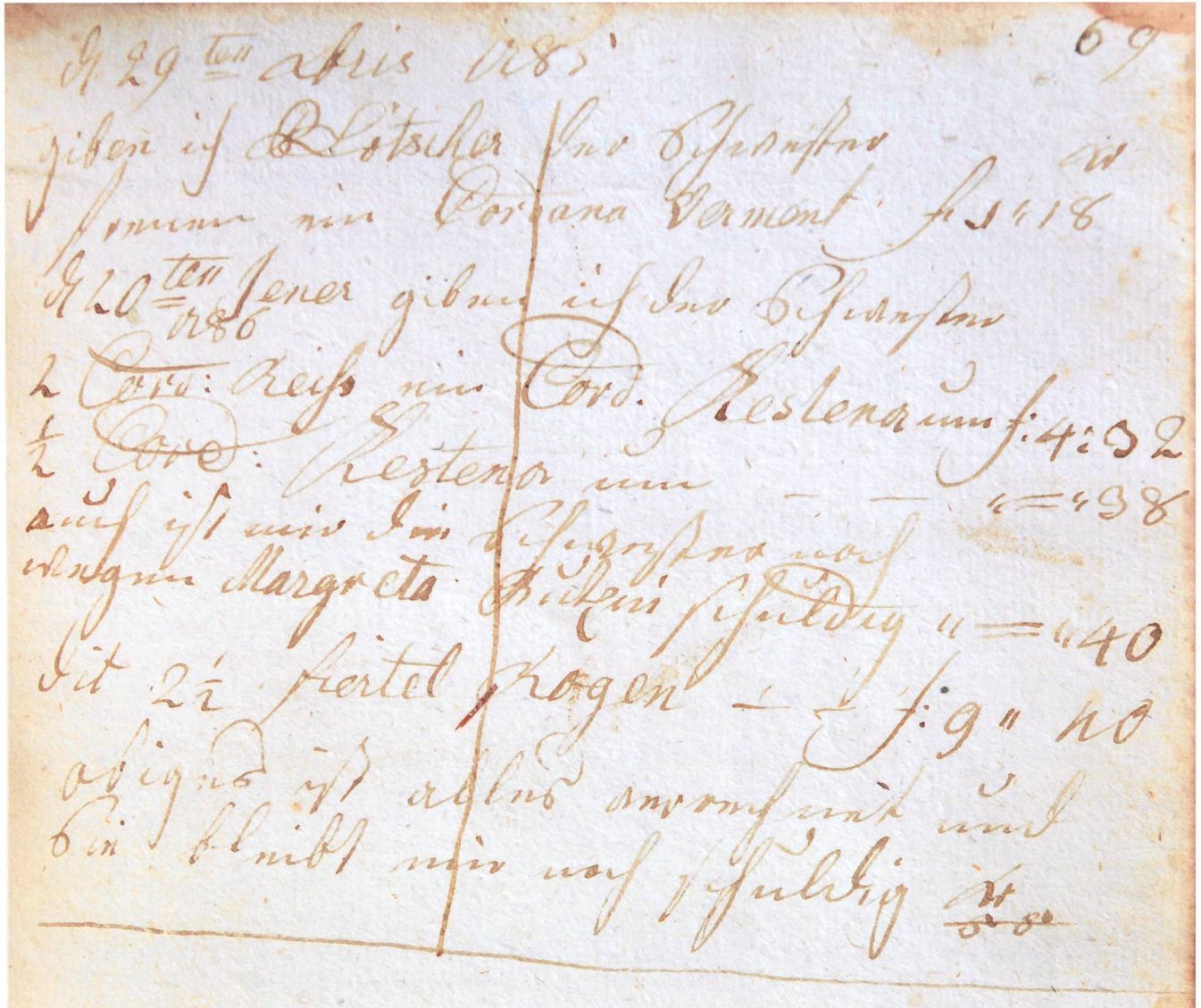
«dem V: P: Buol bin ich schuldig	fl. 442
der Bäse Annen Kinde[r]n	fl. 300
dem Herrn Vamoss [Von Moos] zu Malans	fl. 225
dem Vetter Johann Kaiser beÿ Schmiten	<u>fl. 300</u>
	fl. 1267
dem Bruder Kunrat bleiben ich schuldig an Haus und Guth ano 1785 im Merz	fl. 417
ich bezahlen dem lam. Hans Hauszins	<u>fl. 2:24</u>
	fl. 415:36
im [17] 89 bleib ich dem Br. [schuldig]	fl. 407:15
[Schulden-Übertrag von 1785]	fl. 1267
ich bin dem Bruder Kunrat schuldig	fl. 407:15
dem Bruder Hans bin ich schuldig	fl. 432
dem kleinen Hans Engel	fl. 475
dem Öhe Peter auf der Schmiede	fl. 100
dem Schweher [Schwiegervater]	fl. 600
der Matten frau	fl. 100
dem Schlosser	fl. 100
der Scharinne Gemeind	fl. 125
dem Valedin Flütsch aufm Sand	<u>fl. 50</u>
Was ich an Cap. Schuldig bin	fl. 3656:15» ³⁶⁰

Gäbe es da nicht den Schwiegervater Andreas Luck, dessen Kredit Teil der Mitgift bzw. des vorgezogenen Erbes von Peters Ehefrau Dorothea war, so müssten wir aus dem Wert der Liegenschaft, der geringer ist als die Schulden von 3656 Gulden, darauf schliessen, dass Peter 1789 gefährlich überschuldet war.

Mittlerweile waren Peter Lötcher und Dorothea Luck auch Eltern geworden (siehe Stammbaum). Eine erste, am 15. März 1786 getaufte Tochter Maria, benannt nach Dorotheas Mutter Maria Flütsch, starb nach wenigen Monaten. Dafür erreichten die beiden nachfolgend geborenen

Söhne Andreas (18. Februar 1787–25. Mai 1852) und Hans (21. Mai 1788–7. Oktober 1870) das Erwachsenenalter. Eine vierte Tochter Maria (21. November 1790–15. Februar 1792) starb nach etwas mehr als einem Jahr.

Zwischenzeitlich hatte auch Peters Bruder Christian (28. Juni 1758–6. Mai 1813) am 20. Juni 1787 die St. Antönierin Margreth Hartmann (13. November 1768–8. Oktober 1843)³⁶¹ in St. Antönien geheiratet. Am 22. Februar 1791 verstarb Peters unverheirateter Bruder Conrad. Im Hausbuch findet sich der Eintrag:

«Ano 1791 d 22ten Vebruaris haben wir 5 Geschwisterte des Bruders Cunrats hinder lassen Schafft getheilt und beträgt über alle Unkosten fl. 389:58 xr und mit dem aufgemacht fl. 411:58 xr

ich bin (P. Lötcher)	
der Schwester Frena schuldig	fl. 100 der Zins falt auf 1792
dem Bruder Hans	fl. 72 dito
dem Bruder Jöry	fl. 76 dito
dem Bruder Christen	fl. 74 dito» ³⁶²

Die Hafner Lötcher und ihre Vorfahren

Abb. 77: Hausbuch der «Mittleren Rhonegga». Peter Lötcher (1750–1818) erhielt als Bezahlung für eine Getreidelieferung gesponnenes Garn, z. B. von Elsa Hartmann aus Rütli.

Anno 1786 19^{ten} Februarij 177
 Giben ich Hans Gartmann in der
 Rütli im finstern Wurmank nur
 fünf Pulver, davon sah wir sein
 Posten, also zum selben Sonntag
 gestanden, und sah wir davon
 bezahlt 34 Schillingen im finstern
 W. A. beträgt f. 2^{er} 10 Schillingen
 Rest f. 2^{er} 44.

Abb. 78: Hausbuch der «Mittleren Rhonegga». 1793 stellte Peter Lötcher (1750–1818) erneut seine Vermögensverhältnisse zusammen und kaufte vom Schwager Valentin Luck die halben Alpgemächer.

Das neue das gutgehabte	176 ^{er}
Das Grundstück	f. 2550
Das Haus und	4. 450
Der Meierhof	4. 450
Das Weidwerk	4. 613
Zusammen	f. 4063
Defizit	2.044
bliebt	1.419

CB im Jahr 1791 kaufte ich vom Defizit
 Valentin Luck im selben Alpgemächer
 um f. 62^{er} 1/2 bliebt ich mir noch von ihm
 f. 163439 Defizitig — f. 50419
 Der Zins ist noch 3420
 den ganzen Kaufpreis bliebt es mir
 104129
 1113
 105432

Das Geld, das Peter seinem Bruder Conrad 1789 schuldete, wurde also auf die Geschwister übertragen. Wir können wohl davon ausgehen, dass die noch unverheirateten Geschwister, also alle ausser Christen, weiterhin auf der «Mittleren Rhonegga» lebten. Jöri Löttscher (8. September 1752–7. Oktober 1831) blieb Zeit seines Lebens unverheiratet. Hans Löttscher (18. Februar 1764–7. Juni 1817) heiratete zu einem unbekanntem Datum eine Martha Müller und starb 1817 in Pany. Schwester Verena (25. Februar 1761–20. Mai 1798) heiratete erst mit 35 Jahren am 3. Mai 1796 den Seckelmeister Valentin

Thöni in St. Antönien. Sie starb zwei Jahre nach ihrer Hochzeit als Folge der Geburt des ersten Kindes. Ihr obiges Guthaben bei dem Bruder Peter wurde auf ihr Kind übertragen und die Zinsen dafür noch bis 1804 bezahlt.³⁶³

Im Jahr 1793 stellte Peter Löttscher erneut seine Vermögensverhältnisse zusammen, vermutlich weil der Schwiegervater Andreas Luck seinen Kindern ein bedeutendes vorgezogenes Erbteil abschliessend übertragen oder ausbezahlt hatte. Am 7. Juni 1793 notierte Peter Löttscher ins Hausbuch:

«Was ich Peter Löttscher an Capidal schuldig bin ob meinem Hab und Guth im Jahr 1793³⁶⁴

dem Amman Joh. Simion Engel	fl. 100
Ana Salzgeberin	fl. 100
Frena Löttscherin	fl. 100 [geändert 130]
Jöry Löttscher	fl. 76
Hans Löttscher	fl. 47:39
Peter Löttscher	fl. 100
dem Vamoos [Von Moos]	fl. 225
Klas Flüttschen Kinden	fl. 529 [gestrichen]
Hans Engel	fl. 475 [geändert 775]
Peter Buol	fl. 450 [geändert 679]
Falendin Flüttsch	fl. 50
Hans Keiser	fl. 300
der Schariner Gemeind	fl. 205
Christen Buol	<u>fl. 50</u>
	<u>fl. 2807</u>
Valentin Luck [der Schwager] ist mir schuldig fl. 163:39	fl. 2644»

Im selben Zusammenhang notiert er auf der Habenseite **Abb. 78**

«Was mich das guth gekostet ³⁶⁵	
das Heimat	fl. 2550
das Tannen Mad	fl. 450
das Meÿensäß	fl. 450
das Waldji	<u>fl. 613</u>
	Summa fl. 4063
Schuld	<u>fl. 2644</u>
bleibt	fl. 1419»

Die folgende Auflistung erklärt dann, warum die Schulden jetzt 1793 deutlich tiefer sind als 1789. Das Geld des Schwiegervaters hatte nicht nur den Kauf einer zusätzlichen Wiese mit Namen «das Meÿensäß» ermöglicht, sondern zusätzlich Möglichkeiten eröffnet, Schulden zurückzuzahlen. Beim «Meÿensäß», das genauso viel Wert besass wie das «Tannen Mad», dürfte es sich möglicherweise um eine steile Wiese oberhalb der «Mittleren Rhonegga» gehandelt haben.³⁶⁶

«Dem Schweher bin ich schuldig an Capidal	fl. 1055
der Zins 4 l:dor [Louis d'or?] ein Kind	fl. 143:50
zu vor hat er mir gegeben	fl. 460
an Koorn	fl. 14:40
am Meÿen Saß	fl. 162
Valendin ist mir	fl. 163:39
an grundreben	fl. 1:8
dises obige macht Summa	fl. 2000
so viel hat der Schweher Vater einem jedem Kind gegeben» ³⁶⁷	

In der Schuldenliste von 1793 finden wir bei Hans Engel (13. November 1776–22. April 1844), dem unehelichen Sohn von Simon Engel und Elsa Lötcher, eine deutliche Erhöhung auf 775 Gulden, da offensichtlich Schulden von Klas Flütsch Kindern auf ihn und Peter Buol umgeschichtet wurden. Aus dem «kleinen Hans», dem Neffen von Peter, war mittlerweile am 22. Mai 1793 durch Heirat mit Catarina Luck (22. September 1773–25. März 1844) der «Schwager Hans Engel» geworden, da Catarina Luck die Schwester von Dorothea Luck, Peters Frau, war. Erstaunlicherweise verfügte der erst 17jährige Hans, vermutlich Dank dem Vermögen oder durch Unterstützung seines leiblichen Vaters Simon Engel, über nicht unbedeutende Finanzmittel, um seinem Onkel Peter Lötcher auch in späteren Jahren weiterhin Geld leihen zu können (1808 maximal 954 Gulden, Zinszahlungen belegt bis 1813).³⁶⁸

Die Zukäufe Peter Lötchers zum Landwirtschaftsbetrieb waren 1793 nicht abgeschlossen. 1794 bezahlte der Schwager Valentin Luck

einen Teil seiner Schulden mit «den halben Alpgemächern» **Abb. 64**.³⁶⁹ Möglicherweise handelt es sich dabei um die Alp Stafel (heute Vorderäss),³⁷⁰ denn 1807 und 1815 notierte Peter Lötcher in das Hausbuch:

«Am Stafel hab ich Ao. 1807 14 Milchgebsen, ein grossa neuer Milcheimer, ein Saumbrüg [Gestell für ein Saumtier], ein Kässiap, ein Esgebsa, einen Schottenzuber, ein «Fürsatz» [Gelte], ein Saurkübel und ein grossa Schwineimer. Ich hab ab Ao 1815 ab dem Stafel Mist 31 Saum, und 5 Saum, die ich noch zuguth hate vom fordern Jahr Ao. 1814.»³⁷¹

Zwischen 1793 und Mitte 1795 kaufte Peter mit Unterstützung des Schwiegervaters oder vom Schwiegervater selbst zusätzlich das «Bleicka» und das «Tobel».³⁷² Beide Grundstücke bzw. Mäher könnten im Bereich der heutigen Flurbezeichnung «Bleickamad» südlich oberhalb des Ischawalds und unterhalb des Eggbergs gelegen haben.³⁷³ In Peters Vermögensaufstellung für das Jahr 1795 erscheint dann zwar «die Bleicka», jedoch nicht das «Tobel», dafür wird «das Meÿensäß» aber mit einem fast doppelt so hohen Wert taxiert wie 1793. Lag die «Tobel-Parzelle» also dort? Mitte Juni 1795 betrug Peters Schulden 3257 Gulden bei einem Grundvermögen von 4684 Gulden.³⁷⁴ Vor 1798 kaufte Peter von seinem «Öhe Christen Flütsch»³⁷⁵ ein hoch verschuldetes «Stück Guth und ein Mad» für 925 Gulden, wobei er 911 Gulden Schulden übernehmen und dem Onkel nur noch 14 Gulden auszahlen musste.³⁷⁶

Auch die militärischen Ereignisse der Jahre 1798/1799³⁷⁷ fanden Eingang in das Hausbuch. Sie wurden offenbar als so gewichtig empfunden, dass Peter Lötcher eintrug:

«Merkwürdigkeit über das Jahr Ao 1798 u 99
Im Jahr Ao. 98 ware es merkwürdig das im Monat Vebruaris u Merz die fränkesche Armeh ohne grosen widerstand in die Schweiz eingezogen,

und wurde dardurch unserem armen Läntchen Reetjen auch ein überzug getroth welches, hernach im 99 geschehen, haben in Bärn alleinig aus dem Schatz 15 000 000 Gulden in Frankreich eingeführt aus Zürich haben sie den Schatz auch weg, was sie funden haben, wie auch aus den andren Candonen und Klöster.

Im 98 gegen dem Herbst haben die Kaiserlichen [Österreich] etwas Volk mit dem G:M: Aufenberg in unser Land geschickt auf etwelcher Begern im Land, weilen die Franken ganz um und um auf unsern Grenzen waren, und unser Underthanen Landen schon hatten, das dauerte bis Ao. 99.³⁷⁸ d 23 Vebruary³⁷⁹ [6. März] grifen die Franken unser Land mit einer starken Übermacht an³⁸⁰ be-meisterten sich bis auf den Abend der St: Lutzen Steig den 24 dito marschirten sei auf Chur, ein Theil von dieser Armee griff uns im Schloss [Klus bei Landquart] an, ohngefehr um 1 oder 2 Uhr nach einem halbständigen harten gefecht mussten wir uns auch ergeben, haben gegen die 20 todte und viel Blessierte.»³⁸¹

Ob das «uns» bedeutet, dass auch Peter mit dem Landsturm-Aufgebot an der Klus kämpfte? Unter den Verteidigern der Brücke in der Klus vor Landquart befand sich angeblich auch der Landammann Simon Engel von St. Antönien.³⁸² Nach der Gefangennahme des österreichischen Generals Aufenberg in der Nähe von Chur und der Niederschlagung weiteren Widerstands setzte am 21. März 1799 der französische General Massena in Chur eine provisorische Regierung ein. Für jeden Bund wurden drei Präfekten ernannt, die jeweils bestimmten Bezirken vorstanden. In den Gemeinden wurden Munizipalitäten nach französischem Muster eingerichtet. Am 21. April 1799 wurde Graubünden als Kanton «Rätien» mit der Helvetischen Republik vereinigt.³⁸³ Die vollständige Bezirks- und Gemeindeorganisation musste jedoch bis zum Jahr 1800 warten, da das Kriegsglück zwischendurch mehrfach wechselte.³⁸⁴ Eine Untersuchungskommission wurde eingesetzt, um herauszufinden, wer

das Volk zum Kampf gegen Frankreich aufgereizt habe. Wenn die aus Bündnern bestehende Commission das vorgeschriebene Ziel nicht erreichen würde, so sollten die Gemeinden, die am meisten Widerstand geleistet hatten, vor allem Disentis, eingeäschert werden. Mit dem Ziel, die österreichische Partei im Lande stark zu schwächen, den Widerstand der Bevölkerung zu brechen und die Bereitschaft zur Leistung von Kontributionen zur Verpflegung der französischen Armee zu erhöhen, wurden Geiseln genommen.³⁸⁵ Einundsechzig Bündner der «österreichischen Partei» wurden als Gefangene nach Aarburg BE und von da nach Belfort bzw. Schloss St. André ob Salins (F) abgeführt. Darunter befanden sich auch der Bundesstatthalter Rudolf Rofler von Schiers³⁸⁶ und der Landammann Simon Engel aus St. Antönien. Letzter kam am 18. April mit einem Transport in Aarburg an.³⁸⁷ Simon Engels genaues Verhaftungsdatum kennen wir nicht, doch liegt bereits vom 1. April ein Brief von Peter Lötscher vor, der sich beim zuständigen Präfekten in Klosters für die Freilassung Simon Engels einsetzte **Abb. 79:**

«Freÿheit Gleichheit
Bürger Praesident

Ich bediene mich der freÿheit ungescheut, lieber Bürger Präsident, ich mus Euch zu meinem grössten Leid, klagen, daß die grosse Nation unsere Beschützerin, unsern l. mitbürger Simeon Engel die vergangene Woche arretiert und gefangen genommen, welches mir von Herzen Leid ist, dann wann dieser nicht gewesen wäre, so hätte ich das nämliche Schicksal ergriffen wie Ihr Bürger Präsident, und hätte mich ausser Lands begeben; die Ursache war, ich gabe meine Meinung auf der letzten Augst Landsgemeind,³⁸⁸ sich an die Schweiz anzuschliessen, und die Constitution anzunehmen, da sich dan 19 Mitbürger nachdem ich ihnen die folgen vorstellte, was daraus erfolgen möchte, von unser Gemeind auch unterschrieben.

Die Hafner Lötscher und ihre Vorfahren

Wie wir dann Sontags drauf zu Saas auf der Landsgemeind erschienen, so hat man mich vor allen ausgeschändet, und geschahet, daß ich mich hab flüchtig machen müssen, wie ich nach Haus kommen bin, so gienge ich zu meinem lieben Bürger S. Engel, zeigte ihm meine Meinung schriftlig und klagte Ihme wie es mir zu Saas ergangen, da sagte er mein lieber freund die Meinung ist schön und gut, ich möchte wünschen daß das Mehren, vom ganzen Lande so einkommen möchte, aber man mus Gedult haben, auf keine Hon- u. Spottreden achten, es werde sich bald zeigen, ob es gut od. schad wäre gewesen, wie nun die mächtigen Sieger unser ganzes Lande besieget hatten, so sagt Er zu mir einmahl ob ich noch wisse was er einmal zu mir im Herbst gesagt habe, wan die Zeit da ist kommt die Unschuld an den Tag. Auch ist Er am Samstag wie sie einen Angriff am Sonntag darauf in Schlapin gemacht haben,³⁸⁹ eilends von Fideris kommen, man glaubte es werde auf unseren Jöcheren auch einen Angriff geschehen, und hat Ordnung gegeben wann das Kriegsvolck kommen sollte, das vor Sie Speis, und Trank in Bereitschaft sey, ja Er hat noch am Sonntag durch seine Knächten viel schöne Laden lassen zersagen und hat in seinem Haus überal lassen antischen, damit das müde Volck sich ein wenig könne Comod machen. Habend Ihn die Leuthe vor od. nach der Zeit gefragt, was vor Volck die Soldaten seÿen, so hat Er

allemaal gesagt, es sey braf Volck, sie seÿen guth und die Officier halten gute Mannszucht, und man müsse den Gassengeschwätz nicht glauben, und allso stehe ich fasst in der verbildung es möchte Ihnen ergangen seÿn wie unserm mitbürger President Kaspar Hartmann von Luzein, oder Er muß feindselige Mißgönner haben, welche Ihn beÿ der grossen Nation angeschwärzt haben, und Er dardurch in Verhaft genommen worden. Als bitten ich Euch I. Bürger Präsident so hoch ich bitten kann, und ich bin schon überzeugt [gestrichen] zum Voraus versichert das es an Euch nicht fehlet, wann es ein Möglichkeit ist, die Sach einzuleiten, daß dieser gute Mitbürger seines Arests entschlagen wird, dann ich bin fasst überzeugt daß Euer Eÿlfertiges Verwenden, weilen Er noch zu Chur ist, Ihn auf freÿen Fuß stellen kann, ja ich habe das feste Zutrauen Ihr werdet keine Mühe sparen, dann seÿn obgemeldtes Betragen könnt ihr vor Wahrheit ansehen, und man wird keine Feindschaft daraus finden gegen die grosse Nation.

Ich Recomandiere mich nochmahl, und verbl.
Mit aller Hochachtung gegen Euch

Euer gehorsamer Mitbürger
Peter Lötscher
St. Antonien d 1ten Aprill 1799»³⁹⁰

Abb. 79: Peter Lötscher (1750–1818) bittet 1799 um die Freilassung des gefangenen Landammanns Simon Engel (1748–1831). Unterschrift unter dem Brief.

bitten gegen die große Nation.
 Ich Recomandiere mich nochmahl, und verbl.
 Mit aller Hochachtung gegen Euch
 Euer gehorsamer Mitbürger
 Peter Lötscher
 St. Antonien
 d. 1. April 1799

Angesichts der schwierigen politischen und militärischen Situation und der nicht abschätzbaren Gefahr für Leib und Leben der Geiseln, ist anzunehmen, dass Peter Lötschers Brief nicht in allen Teilen wirklich die Wahrheit darstellt oder dass er diese zumindest «leicht geschminkt» wiedergibt. Warum hätte Simon Engel auf der einen Seite zusammen mit den Österreichern gegen die anrückenden Franzosen an der Klus kämpfen und gleichzeitig die anrückenden Kriegsvölker in St. Antönien mit Getränken und Lebensmitteln versorgen sollen? War er wirklich «verkappter» Franzosenfreund, wie Peter Lötscher behauptet? Und stand Peter tatsächlich auf der Seite der bündnerischen Patrioten bzw. Unitarier, die einen Anschluss an die Helvetische Republik anstrebten? Und musste er sich daher auf dem Landtag in Saas beschimpfen lassen und sein Leben durch die Flucht retten? Wir bekommen auf diese Fragen aufgrund der Quellenlage keine Antworten. Sicher ist, dass verschiedene Patrioten, u. a. auch aus Pany, nach dem Landtag ihr Heil in der Flucht in die Helvetische Republik suchten und darum ab März 1799 die neue Landesregierung um Entschädigungen baten.³⁹¹ Sicher ist wohl auch, dass St. Antönien als «österreichisch gesinnt» galt, wie der neue Präfekt Peter Florin aus Klosters am 6. April 1799 berichtete.³⁹² Simon Engel kann daher wohl problemlos zu den Vertretern der Konservativen oder Föderalisten bzw. der österreichischen Partei gezählt werden, denn Peter Florin bemerkt zu Peter Lötschers Brief im Begleitschreiben an die Provisorische Landesregierung in Chur am 16. April 1799: «... ich übersende sie rude crude wie sie ist, und überlasse den Erfolg. Bis dass das Thal Montafon in Ruhe gesetzt, wünschen die Patrioten in St. Antönien seine Gegenwart nicht.»³⁹³ Die Regierung schrieb daraufhin am 17. April: «Da Engel schon abgeführt ist, ist Fürsprache hinfällig».³⁹⁴

Peter Lötscher fährt in seinem Hausbuch fort: «Also müsten wir die Franken haben bis d. 9ten Mey Ao. 99 da kamen die K:K. Truppen auch mit einer grosen Übermacht und befreiten unser

*Land meistens auf einen Tag, etwas Streifereien sind von den Franken im Oberland den Sommer durch gemacht worden aber festen Fuss haben sie niemahls setzen können.»*³⁹⁵

Die provisorische Landesregierung floh am 14. Mai 1799.³⁹⁶ Wie die Franzosen, so nahmen jetzt auch die Österreicher die führenden, franzosenfreundlichen Personen als Geiseln und deportierten 94 Bündner zunächst nach Graz und dann nach Innsbruck (A), unter ihnen zahlreiche reformierte Pfarrer, z. B. den bekannten Luzius Pol (1754–1828), der u. a. in Fläsch, Luzein und Fideris wirkte.³⁹⁷ Auch der Präfekt von Klosters, Peter Florin, war unter den Gefangenen.³⁹⁸ Über den wirtschaftlichen Schaden des Krieges und die Schwierigkeiten der Versorgung der ländlichen Bevölkerung mit Lebensmitteln und genügend Futter zur Überwinterung der Tiere, finden wir in Peters Hausbuch erstaunlicherweise keine Informationen.³⁹⁹ Stattdessen notierte er zum ersten Mal Informationen zum Wetter:

*«Den lest verflossenen Winter vo Ao 99 und 1800 ware fast auserordentlich, dem andern Tag 8bris 1799 warfe es ein grosses Schnee, her nach schneite es den ganzen Winter niemahls ein Schuh hoch Schnee, der Mejerhofer Berg ist fast alle Zeit aber [aper, schneefrei] gewesen d 6 und 27 Merz hab ich auf dem langen Stück getüngt und im Mejänsäb hab ich den 4 April vom grosen Stein her Magkblimila gesehen, d 9 April ist im Walde Rütlj kein Handfoll Schnee gewesen alles trocken aber, und an nemlichem Tag hat der Kukuo geschreyen. d 15 April ist im ganz Mejerhofer Berg alles trocken aber gewesen ausgenommen in des Kunesloch war noch etliche flechen Schnee und der ganze Feldberg war da auch aber ausgenommen 3 fleklenen Schnee eines im trogen das andere im Brandeletje u. eines auf dem Krumpeschofen. d 3ten Mey haben die Mejerhofer ausgelassen, in Ascharina d 7ten Mey im Holzboden d 14ten Mey, im Partnun d 15ten Mey 1800, aber es war ein schlechter Weidsommer.»*⁴⁰⁰

Über den sich im Juli 1800 gegen Österreich entwickelnden Kriegsverlauf schreibt er erstaunlicherweise nichts mehr. Die Franzosen besetzten Graubünden erneut. Die Kriegshandlungen endeten mit dem Frieden von Luneville am 9. Februar 1801.⁴⁰¹ Dies ist der Grund, warum im Frühjahr 1801 sowohl die französischen als auch die österreichischen Geiseln nach Hause zurückkehren konnten.⁴⁰² Eine neue provisorische Regierung nach französischem Vorbild nahm die Arbeit auf. Sie konnte sich jedoch ohne militärische Unterstützung der Helvetischen Republik nicht durchsetzen. Erst die Annahme der Mediationsakte und der darin enthaltenen neuen Verfassung für den Kanton Graubünden befriedete nach dem 19. Februar 1803 die politische Situation. Graubünden wurde endgültig ein Kanton der Eidgenossenschaft.⁴⁰³ Auch davon lesen wir bei Peter Lötcher nichts. Jedoch notiert er ohne weiteren Hinweis zwei wichtige Positionen der Mediationsakte: Die Bereitstellung eines schweizerischen Armeebestands von 15203 Mann, wozu Graubünden 1200 Soldaten zu stellen hatte und den Verteilschlüssel für die Unterhaltskosten. Von 490 507 Schweizerfranken hatte Graubünden 12 000 Franken zu tragen.⁴⁰⁴ Der Inhalt der Mediationsakte war allen Gemeinden des Kantons am 30. März 1803 schriftlich mitgeteilt worden und so erhielt wohl auch Peter Lötcher davon Kenntnis.⁴⁰⁵

Für das Jahr 1805 notierte Peter erneut Wetter und Klimadaten:

«Ao. 1805 war es sehr spets, den 1 ten Brachmd [Juni] hat man in Ascharina ausgelassen den 8ten Heumonat [Juli] ist man zu Alp gefahren, und war ein so sucher naßa Sommer das man fast nicht könnte heuen, zueingehens dem Herbst ist man in der soligen Medenig es gab viel Heu und ziemlich Weid aber fast kein grumat.»⁴⁰⁶

Offenbar machte er sich auch Sorgen um seinen Sohn Hans, als dieser im Rahmen des 3. Koalitionskrieges (Frankreich gegen England, Preussen, Russland und Österreich, 8. September bis

6. Dezember 1805) einrücken musste. Die Kriegshandlungen in Bayern und Tirol bewogen die neutrale Eidgenossenschaft, das in der Mediationsakte vorgesehene eidgenössische Kontingentskorps zu mobilisieren. Es sicherte zwischen Oktober 1805 und Februar 1806 die Nordostgrenze der Schweiz vom Engadin bis Stein am Rhein.⁴⁰⁷

Peter notierte:

«Anno 1805, d 2ten 7bris ist die 10te Abteilung des Bündner Corps aufgefordert worden, abzumarschieren under welchem mein Sohn Hans Lötcher sich befindet. Es ist ihm 4 Kreuzer Zuschlag von der Gemeinde versprochen und fl. 10 Reisgeld, welches er empfangen hat, wie auch Kriegskosten frey oder Auslagen. D 14ten Xber ist er heim komm.»⁴⁰⁸

Nach der letzten Schuldabrechnung Peters für das Jahr 1795 finden wir im Hausbuch immer nur noch Abrechnungen einzelner der dort aufgeführten Schuldposten, eventuelle Abzahlungen, Handänderungen der Schuldscheine und Eintragungen zu den Zinszahlungen, die in der Regel bis 1813 und in Ausnahmen noch bis 1815 vorgenommen wurden. Trotz der kriegsbedingten Belastungen der Jahre 1799 und 1800, die sicher auch die Bevölkerung St. Antöniens betrafen, vermitteln die eingetragenen Zahlungen, dass Peter Lötcher sich bemühte seine Schulden zu reduzieren. So zahlte er alleine 1799–1804 seiner Bäse Lena Flütsch 425 Gulden zurück. Landammann J. S. Engel bekam Geld zurück, genauso wie der Vetter Hans Keiser bei der Schmitte oder die Gemeinde Ascharina.⁴⁰⁹ Das kann jedoch nicht darüber hinwegtäuschen, dass gleichzeitig neue Schulden, z. B. beim Schwager Hans Lötcher und beim Schwiegervater Andreas Luck aufgenommen wurden. Im Hausbuch lesen wir

Abb. 80:

«Dem Schweher Vater Andreas Luck
Ao. 1800 leiht er mir
Dito leiht er mir in dem Jahr
Bleiben ich Ao. 1800 mit Abrechnung schuldig
Dito Ao. 1801 gibt er mir Geld

fl. 447
fl. 100
fl. 53
fl. 600
fl. 275
fl. 875

Ao. 1802 ist und zuvor ist gezinset
Im Jahr 1803 bleiben ich noch
Ist alles an Capital
Zinszahlungen 1804–1806

fl. 84
fl. 959

Das Capidahl hat dortly ao. 1808 mit dem Zins gehabt!»⁴¹⁰

Abb. 80: Hausbuch der «Mittleren Rhonegga». Peter Lötschers Schwiegervater Andreas Luck lieh ihm immer wieder Geld, wohl in Hinblick auf den späteren Erbfall. Die Heirat mit Dorothea Luck erwies sich im Nachhinein für Peter Lötscher auch als finanzieller Glücksfall.

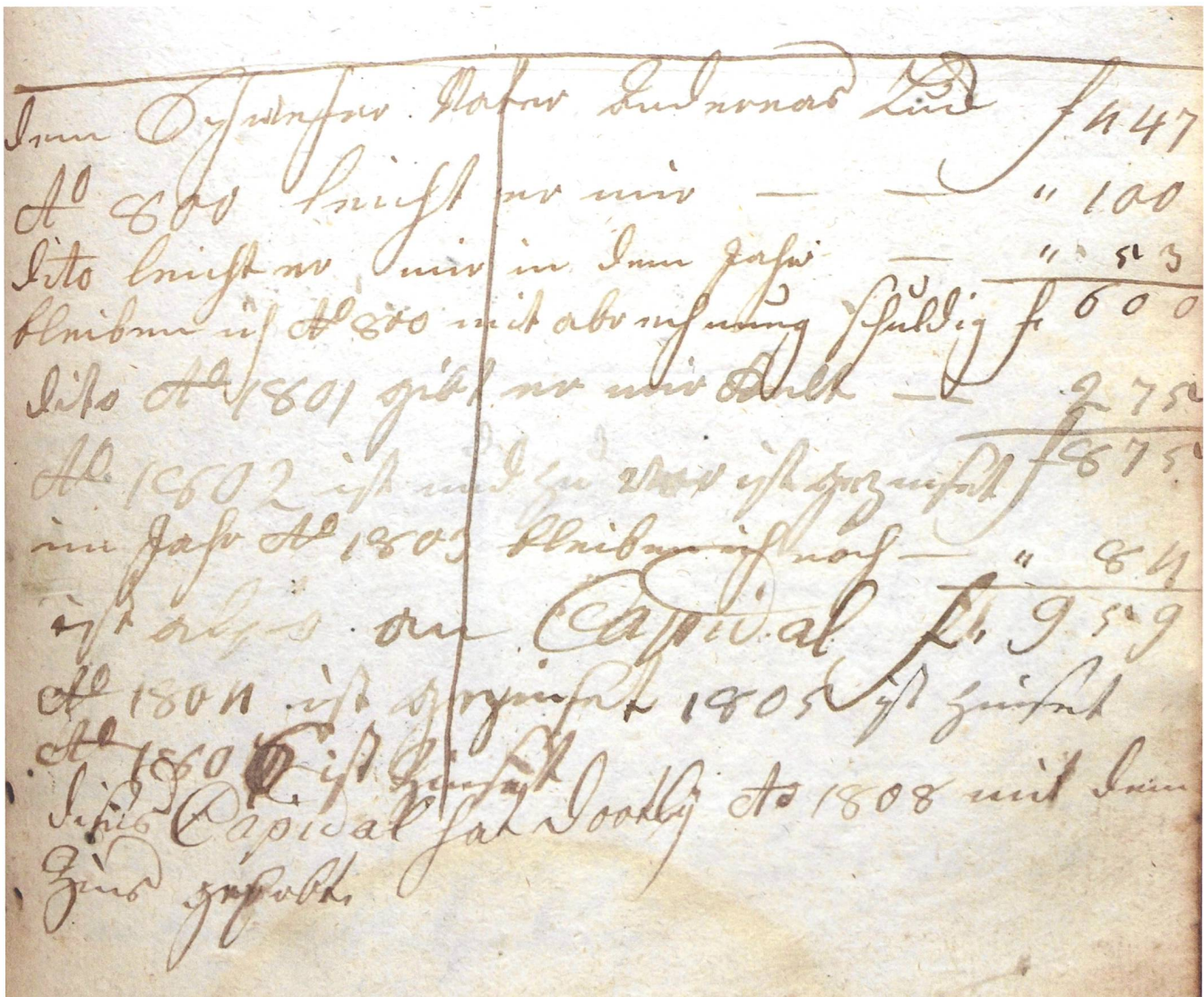

Dieser Nachsatz erklärt sich aus der Tatsache, dass der Schwiegervater am 29. November 1807 verstorben war. Für Peters Frau Dorothea trat der Schlusserbfall ein, was zu einer nicht unbedeutenden Entlastung des Finanzhaushaltes des Hofes beigetragen haben dürfte.

«Ao. 1807, d 29ten 9bris ist mein Schweher [Schwiegervater] Andreas Luck gestorben und seine Kinder haben seine hinterlassenschaft mit der Zins getheilt Ao. 1808 d 9ten Merz und hat einen ohne den Zins fl. 1100 getroffen.

Nun bin ich dem Schweher schuldig	fl. 957
Nun ist mein Weib an den Öhe Peter Flütsch gewisen worden um	fl. 142:30
	fl. 1100» ⁴¹¹

Es sei an dieser Stelle schon darauf hingewiesen, dass Peter im Jahr 1806 einen Teil seines Besitzes unter die beiden Söhne Andreas und Hans verteilte **Kap. 5.3.3.** Nachdem Andreas dann im Jahr 1807 und Hans im Jahr 1809 geheiratet hatten, gab Andreas die Töpferei auf der «Mittleren Rhonegga» wohl auf und erbaute auf der «Stelli» am Talweg neben der Brücke über den Schanielabach bis spätestens 1810 eine neue Werkstatt **Kap. 5.4.**

Für 1808, 1809, 1811 und 1816/17 finden wir im Hausbuch von Peters Hand umfangreiche Witterungsbeschreibungen, die vor allem sein Interesse an der Land- und Viehwirtschaft und dem damit eng verbundenen Heu kennzeichnen. Ausserdem war er 1808 offenbar nicht gesund, sodass er trotz widrigsten Witterungsverhältnissen zu Fuss ins Toggenburg zum Doktor ging. Die Beschreibungen sind so eindrücklich und lebensnah, dass sie hier vollständig wiedergegeben werden sollen, bilden doch die Klima- und Witterungsbedingungen den Hintergrund vor dem sich die frühe Keramikproduktion in St. Antönien entwickelte.

«Anno 1808 ist ein merkwürdiger Jahrgang gewesen. Der Winter ware ordenere [ordinair,

normal]. Der Frühling war ziemlich nass und kühl, und es war auch wenig Weide. Ausgelassen hat man den 22. Mai, und zu Alp gefahren d 26. Junjs. das bauen etwa 9 od 10 tag, Recht schon Heuwetter und hat die Zeit recht guth Heu gegeben, hernach gab es nicht schlecht bis Jacoby da waren wieder 3 schöne tag, hernach ist wieder verzogen, alemein gewesen kein Sonna und doch wenig Regen, sodass man das Bergheu fast nicht zu machen kam, den Sommer war kein Schneeweter, und warm, und war ein guter Weidsommer, hat auch viel Heu gegeben und Grumat (Emd) ist viel gewachsen, aber man ist ohngefähr 1/2 tel nicht zu machen kommen wegen dem frühen Schnee.

D 16ten 7bris an einem Mitwochen hat es eingeschneit und ist unsre Hab küyh nur den selbigen Tag im Wang gewesen und hat dort weid under geschneit das man Mada Mejen hate können, es hat drei Nächt und ein ganza Tag geschneit und hatta ein fürchtiger Schnee gemacht wan der Boden in nicht stark gefousen hette, darnach kam ein schöne Woche aber kühl das einig ein Tag andere 2 das Viech könnten auslassen. Darnach fiele wieder ein groser Schnee, darnach kam wieder noch mal noch schönere Wetter, das die Leute um eingender 9bris oder lest 8bris viel tungen [düngen] könnten. Einige versuchten das under geschnite Grumat ein ...[?] auch noch ein einlegen, andere waren beschäftigest mit tungen. Litzÿ Seiten [auf der Schattenseite] rauschten die Schneeleuen durch den Schluchen⁴¹² nidsi. Heizen und Schöchen haben die Leute unter dem Schnee herausgegraben, aber die Zatten [Mahden] und das Ausgestreita war wie Schleifheu was noch eraberet ist, es ist am Sonn ort noch nicht alles eraberet. Das schöne Wetter dauerte bis d 6ten 9bris. In der Nacht schneite es wieder bis ob dem Schuh. Ich hab nun anfangen 7 Wochen und 2 Tag eingefüthert und die Geis das halbe Zeit, Das Heu ist noch jetzt nicht so gahr teuer, das Fuder f 11, 12 auch bis 14 und 15 Gulden, aber man hat nur in Ascharinen über 100 Fuder Heu gesümmeret.

Nun war es guth wetter bis d 12ten 9bris da fieng es wieder an zu schneeijen und hat ziemlich viel Schnee gemacht bis d 20ten. An dem Tag war es schön ruhig und ich ging in das Togenburg zum Doktor, ich gieng den selben Tag bis auf die Steig (fürnem Schloss [Klus] war Schnee bis ob den Schuh) auf den abend und die Nacht, und am Morgen hat es dort geschneit und geweit wie auf einem Berg, Ich gieng morgens um 5 Uhr d 21 fort, und wie ich nach Balzers kam, war ob und ab alles aber und kein Schnee aber desto mehr drek, wie ich nun den Grabserberg hin auf ging, hat es gewetteret, das einder fürchte, wie ich nun herauf in den Wald kam und wie ein das do gerieben, hat es geschneit und geweht, dass man nicht von einem Haus zum andern sache und das die ganze Nacht und morgen des auch.⁴¹³ d 22ten 11 Uhr ging ich beÿ wind und wetter fort und gieng auf Balzers. d 23ten ging ich foort gieng bis auf Zerbuchten [Buchen]). Dort hate es viel Schnee gemacht. Ich blieb über Nacht. D 24ten gieng ich um das Tagen um foort und hab nur schlechte Spor bis auf Bany, ich kam um 10 Uhr da an. Von Hadereg hatte ich gar kein Spor mehr bis auf die Rufe und ging all Schrit bis an die Weihe [Hüften]. Ich kam dort ohngefähr um 3 Uhr an, und von dort hat ich das meiste Zeit schlechtes Spor bis Heim, und kam zwischen Tag und Nacht endlich heim, Es häte da mahl circa 7 Schuh Schnee [gut 2 m], hernach fiel brak kalt ein und schneite nicht gar viel bis den 29ten, Sie haben auch [den Weg] gebrochen und fuhren auf den Markt [nach Küblis]. Abends und die Nacht durch hat es wieder stark geschneit, und den 30ten 9bris hat es sehr stark geschneit und geschneit und hat eint fürchterlichen Schnee, dass kein Mann sich zu erinnern weiss, um diese Zeit so viel Schnee und hat am Abend im Dörfje [Gafien] Peterly Hartmanns Haus ob dem Stein zerschlagen, und ist seinem Sohn Christen Hartmanns Weib, Barfla Eglÿ, samt zwei Kindern in der Stuben im Schnee begraben worden.⁴¹⁴ Das Weib haben sie geschwünd herausgebracht. Es hat sie an den Ofen geschlagen und ein Eimer neben ihr auf der Bank kurz und klein zerschlagen. Sie hat man ohne Schaden

herausgezogen. Es war Abends ohngefähr 7 Uhr, und es wahr grausam wetter, es schneite und schneite grausam und sie glaubten es nütze an den Kinder nichts mehr suchen, aber der Muther ihr Herz ruhte nicht. Sie sagte vielleicht könnten sie noch leben, das 2jährige sei auf einem Stuhl am Tisch gesessen u. das Järige hinter dem Tisch. Sie giengen wieder an ein Suchen und fanden die Kind auch ohne Schaden beÿ leben, das kleine lachte noch. Man habe sie zu einem fenster hinaus nemen müssen. Es hat nur die obere Wand eingeschlagen. Auch hat es den Häusergaden zerschlagen und in Partnun 2 Brendgäden und in Ascharina auf dem Leger Jörj Egles Langsegaden. Hernach war abwechselnd Wetter das Jahr aus. Den 18ten Abrill 1809 ist ob dem Waldjegaden, ob dem Zaun, noch 8 ½ Schuh hoch Schnee gelegen (etwa 2,50 m). D. 3ten Brachmonat [Juni] hat man ausgelassen.

Anno 1811 war auch ein Merkwürdiges Jahr in Fruchtbarkeit, und das die Früchte seit ao. 1086 [sic, richtig 1806] niemahls so früh zeitig waren. In derselbigem Jahrzahl list man das die Bäume im Jenner gebluhet haben, im februarÿ Äpfel wie Haselnuß, im Meÿ das Korn geschnitten, im August gewinlet. Das 1087 [sic., richtig 1807] kam [???]. Ao. [18]11 waren die Trauben zuletzt im August auch reifer als im [18]10 da sie winelten.⁴¹⁵

Ao. 12, 13, 14, 15, 16 ist die Fruchtbarkeit von Jahr zu Jahr schlechter geworden.⁴¹⁶ Im 1813 ist Wein und Türg [Mais] schlecht gereifet, im [18]14 ist wenig fd. bara Türg gewesen, und hier hat es fast kein Erdöpfel gegeben, den es hat die gegen Herbst erfrört. Heu hatte es zu Berg und Tal überschwenklich viel. Das [18]15 war noch schlechter. Da hat gar keine Stätte hier fürnem Schloss [vor der Klus] zur Reife mögen gelangen und hat alles starck aufgeschlagen, auch ist der Huw [??] bis Frühling sauber aufgegangen.

Das [18]16 war ein so schlechter Sommer, dass sich kein Mensch weis zu erinnern⁴¹⁷ es hat nie

früher obserfiert das beÿ seinem Haus den Sommer durch 27 mahl den Schnee gelegen und in den Bergen 30ig mahl geschneit. Die Viech ist in allen Alpen fast umkommen und ist viel Viech (Galtje) wie sie an dem [???] noch tod, Es hat auch wenig Heu gegeben, Grumat fast keins. Was noch war, hat man fretzen [abweiden lassen] müssen, weil das Späte nicht ergrünet ist, man hat das Heu fast nicht machen können. Zu Saas hab ich im Auguste ausser zu dem Dorf noch liegend und stehend Feistheu gesehen. Aus den Alpen hat man sehr wenig gezogen, auf das Kreuzmäß 18 bis 20 Krinna Schmalz, Käs nur durchschnitt 30 Krinna. Erdöpfel gab es so gut als keine, Räba auch fast keine, dass viele Leut bis Neujahr kein Krüd mehr hatten. Und ist alles erschrocklich theuer. Den Sommer durch ist ein Broth 20 Kreuzer und eine Quardana Kärnen fl 3 kommen. Im Herbst hat man ein Quardana Herdapfel noch im Land um 20 Kreuzer bekommen, im jetzigen [18]17 im Merzen bekomt man kein Quardana mehr um 40 Kreuzer im Land.

Ao. 1817

Dieser Eingang in das Jahr ist, das Gott sich wolle über unser arme Sünder erbarmen. Es hat den Winter durch einen erschrecklichen Schnee geschneit, da auf der Ronegen zwischen unsern Häusern lag im Lenzmonat [März] noch wacker 9 Schuh Schnee (etwa 2,70 m, **Abb. 81**), nun kamen etliche tag guth weter hernach kam wieder wind und Schnee und hat jetzt im April noch beÿ 7 Schuh Schnee und hat ein erschrocklicher Heumangel und Hungersnot under Leut und Viech. Es sind schon jetzt Leute, die kein Handfoll Heu haben und müsén des Hungers Todt Viech nider schlagen. Die meisten Leut futheren mehr als das halbe Kris [Tannengrün] und können es auf das höchst 3 od. 4 Wochen ausführen. Klas Töny hat 8 Kuh und anderes Viech und hat noch ein Wocha Heu, er hat sein Viech fur das Schloß [Klus] gelaßen und hat es wider heunna [heimnehmen?] müssen. Es habend era auch Viech in der Schweitz und einer habe es auch heinemen

müsén, und kann keiner dem anderen helfen. Noch d 24ten Abrill ist es so kalt gewesen, dass die Maura in meinem Käller weiss und gefroren ist. Auch ist alles so schrecklich theuer, dass fast niemand eine Quardana Reis für 4½ Gulden, eine Quartane Kärnen für fl. 3:28 Kreuzer und bis zu lest meÿ od. zu erst im Junÿ hat der Scheffel Kärnen in Lindau fl. 86:8 xr gekostet. u. hierher ist keina gekommen, aber Verment [Weizen] aus Egibten [Ägypten] ist kommen, aber auch die Quardane für fl. 3:20, und bis lesten meÿ sind am ganzen Sonn ort nicht 40 Küh gewesen, alles im Land und fürnem Schloss, und under der Steig und man hatte kein fuder Heu für 3 Louisdor bekommen. Nach mitem Meÿen ist sehr guth und warmes Wetter angestanden, aber der Schnee war wie Eis. Er möchte nun lang nichts angedienen ob schon ein wärmerer Tag als der ander war aber wie der Schnee fort war ist das Gras gerade aus dem Boden getrollet. Wir haben in Ascharina d 24ten Junÿ erstmals ausgelassen, und in meinem Waldche oberm Ställa im Winkel war noch Schnee und auf dem Platz war am Küblischer Meÿenmarkt [9. Mai] noch 6½ Schuh Schnee [etwa 2 m].»⁴¹⁸

Ob es die Folgen der Entbehrung der Hungerjahre 1816/1817 oder sonstige Krankheiten waren, die Peter Lötchers Leben beendeten, wissen wir nicht. Jedenfalls starb er am 10. April 1818. Der Totenbucheintrag bezeichnet ihn als «Geschworenen», er war also zwischenzeitlich auch Mitglied des Gerichts geworden. Die aus seinem Tod resultierende Erbteilung ist im Hausbuch, das ab 1818 von Hans Lötcher (1788–1870) als künftigem Besitzer der «Mittleren Rhonegga» geführt wurde,⁴¹⁹ leider nicht detailliert verzeichnet. Peters Ehefrau Dorothea Luck, die erst am 3. Mai 1841 im Alter von 76 Jahren starb, wohnte vermutlich die ganze Zeit nach 1818 auf der «Mittleren Rhonegga». Zumindest lässt sich dies für das Jahr 1830 in einem Einwohnerverzeichnis des Landammanns Simon Engel belegen.⁴²⁰



Festzuhalten bleibt: Peter Löttscher war vermutlich ein den Neuerungen der Zeit zugeneigter Bündner Patriot, der Dank einer guten Heirat fest im sozialen und wirtschaftlichen Gefüge seines Tales verankert war und vor allem von der Landwirtschaft seines Hofes gelebt haben dürfte **Abb. 82**. Im Rahmen seiner überwiegend erheirateten finanziellen Möglichkeiten war er bestrebt, seinen Landbesitz in St. Antonien-Ascharina zu erweitern. Welche Bedeutung in diesem Rahmen der zusätzlichen handwerklichen Produktion von Gebrauchsgeschirr und Kachelöfen zukam, um die es im Folgenden gehen soll, lässt sich in Zahlen nicht ermessen.

5.3.3 Peter Löttscher – «Teilzeit-Töpfer im Vorruhestand»

Mangels Archivalien fällt es ausgesprochen schwer über die Anfänge der Keramikproduktion

in St. Antonien zu berichten. Peter war vermutlich 1782 als Wachtmeister aus den Niederlanden zurückgekehrt, wo er möglicherweise Erfahrungen im Hafnerhandwerk gesammelt hatte. Ob er dort das Drehen auf der Töpferscheibe oder nur das Malen und Dekorieren erlernte, wissen wir nicht. Rezepte für die Herstellung von Glasuren- und Malfarben brachte er möglicherweise ebenfalls aus den Niederlanden mit. Diese Rezepte **Kap. 7** schrieb er später, ohne Angabe eines Datums, an verschiedenen Stellen in sein Hausbuch. Ab 1783/1785 war er vor allem damit beschäftigt, seinen Hof, die «Mittlere Rhonegga», zu führen und den Besitz zu erweitern. Er heiratete 1785 und bekam bis 1790 vier Kinder. Seine kontinuierlichen Eintragungen im Hausbuch geben keinen Hinweis auf eine spätere, längere Abwesenheit, während der er das Hafnerhandwerk noch an einem anderen Ort hätte erlernen oder vervollkommen können.⁴²¹

Abb. 81: St. Antonien im Schnee, Januar 2018.

Die Hafner Lötcher und ihre Vorfahren

Abb. 82: Holzform für Zigerkäse mit den Initialen und der Hausmarke von Peter Lötcher (1750–1818). Höhe 18,5 cm.



Die verlorene Chronik des Landammanns Simon Engel überliefert in der Abschrift der «Ruosch-Chronik» zwei Informationen: «1745 erste Kachelöfen» und «1804 Geschw: P. Lötcher Hafnerei errichtet» **Abb. 83**.⁴²² Die erste Information hat bereits früher zu der Annahme geführt, diese könnten lokal gefertigt, mithin die Hafnerei Lötcher 1745 gegründet worden sein.⁴²³ Dafür gibt es jedoch keinerlei Hinweise und wir wissen weder wie diese – heute nicht mehr existierenden – Öfen aussahen, noch wo sie gefertigt wurden.⁴²⁴

Dagegen hat das zweite Datum von 1804 erhebliche Relevanz. Landamman Simon Engel stand, wie wir gesehen haben, mit Peter Lötcher und seiner Familie in enger Verbindung. Darüber hinaus war er auch als interessierter Naturkundler, Lawinenspezialist, Chronist, Topograph, Demograph und Alp- bzw. Milchwirtschaftsexperte

sowie Mitglied der «Gesellschaft landwirtschaftlicher Freunde» und der «Ökonomischen Gesellschaft Graubünden» in St. Antönien aktiv und publizistisch tätig. Hiervon legt u. a. seine Mitautorenschaft bei dem Aufsatz «Beschreibung des Thals St. Antönien im Brättigau» in der Zeitschrift *Der neue Sammler* von 1805 ein beredtes Zeugnis ab.⁴²⁵ Wir können daher wohl annehmen, dass seiner Aufzeichnung ein echter, aus eigener Anschauung gewonnener, Quellenwert zukommt.

Unterstützt wird diese Annahme durch zwei weitere Indizien. 1806 erschien im *Helvetischen Almanach* in Zürich eine «Kurze geographisch-statistische Darstellung des Cantons Graubünden». Darin lesen wir: «Erst seit kurzem hat man zu St. Antönien und bey Alveneu Töpfereyen, die ersten im Lande, angelegt, die aber immer noch sehr unvollkommen sind.»⁴²⁶

Abb. 83: Chronik des Landammanns Simon Engel (1748–1831), überliefert in der Abschrift der Ruosch-Chronik: «1745 erste Kachelöfen» und «1804 Geschw: P. Lötcher Hafnerei errichtet».

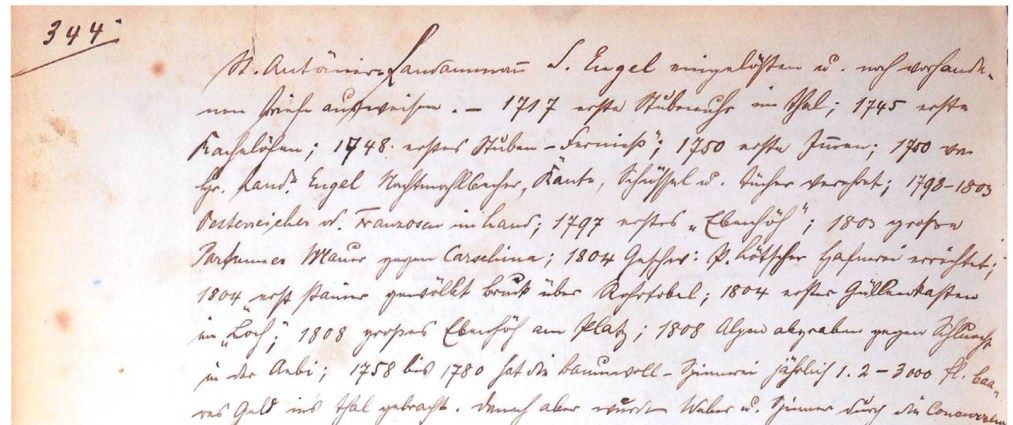

Ausserdem notierte Peter Löttscher zwischen 1804 und 1806 in seinem Hausbuch:

«Ich Peter Löttscher bin Stina Rusche schuldig	fl. 100
Daran bezahlen ich Ihre ao. 1804	fl. 50
Ao. 1804 ist zinset und noch Cabid.	fl. 14
Ao. 1805 ist zinset und noch abzahlt	fl. 5
Ich geben 1 Satz Kachl	40 xr
Ich geben Ao. 1806 d 18ten Merz	fl. 14
Ich giben d 13ten Abril	fl. 16:30» ⁴²⁷

Dies ist einer von insgesamt nur zwei Einträgen Peter Löttschers im Hausbuch, bei denen es um die Lieferung von Keramik, vermutlich Geschirrkemik, geht. Es ist wohl kein Zufall, das Stine Rusche, ein Jahr nach der Gründung der Töpferei auch mit Keramik bezahlt wurde. Ergänzend ist auf die inschriftlichen Datierungen überlieferter Keramiken zu verweisen, die erst 1806 einsetzen **Abb. 84**. Die beiden ältesten Kachelöfen datieren 1809 und 1811 **Abb. 91–99**. Vieles spricht also tatsächlich für einen Produktionsbeginn im Jahr 1804.

Dabei bleiben aber zahlreiche Fragen offen:

Wie konnte Peter seine in den Niederlanden erworbenen Kenntnisse und Fertigkeiten ohne praktische Ausübung während mehr als 20 Jahren präsent halten, da die Keramikproduktion doch ein ausserordentlich aufwändiger und vielfältiger Prozess ist **Abb. 85**? Und warum begann er dieses neue Handwerk erst im Alter von 54 Jahren? Lag es daran, dass er seinen bald erwachsenen und selbstständigen Söhnen Teile von Haus und Hof zu eigener Verantwortung übergeben und sich aufs Altenteil mit einem Handwerk zurückziehen wollte, das ihm Spass machte? Fühlte er sich zunehmend zu alt und zu krank für die ganze Milch- und Viehwirtschaft (siehe Gang zum Doktor 1808)? Und: Wenn Peter das Handwerk des Hafners vorher nicht ausübte, wer bildete seinen Sohn Andreas vor allem an der Drehscheibe aus?

Ein erhaltener Vertragsentwurf aus dem Jahr 1806 bringt für uns eine Reihe neuer Erkenntnisse **Abb. 86**:

«St. Antönjen d Junius 1806

1 lich

Ich enzbenanter geben meinen Buben Andreas, und Hans Löttscher Ein Meÿensaß in seinen Zillen und Marchen quit ledig und Loos samt dem ndern Zu Gaden beÿ Haus wie auch das Laube hinderum Zugaden, doch wan sie nicht beÿeinander bleiben, soll der Zu Gaden und Laube hinfallen wo er zu vor gebraucht worden ist, der Meÿensaß grenzt oben an des Geschw. Buollen (Gut), die Leiterra ist die March bis an dene Winter weg, von dort gehet es dem Wegbort nach immer bis in die March auf dem Eck, auf dem Laube behalte ich jeder Zeit die Rechte vor, das ich mit Bau oder was nötig bei freÿem Bahs und Rebahs habe, das Laube müsén Sie beÿ Dach erhalten, und dem Zugaden halbe, dieses giben ich inen zusammen für fl. 1000 schreibe eintausend Gulden. Und der Mist beim grossen Stein ist mina im Meÿen Säß.

2 tens

Auch giben ich inen das Waldje samt dem Bleicken Mädje in ihren Marchen und Grenzen, Quit, ledig und Lohse um fl. 1000 schreibe einthausend Gulden, das Waldj grenzt unden an Disch Ladeners, und auswerz an Flurÿ Bregezers Guth und sonst an die Almeina.



Abb. 84: Wandbrunnen von 1806. Ältestes datiertes Exemplar Löttscher-Keramik, wohl von Peter Löttscher (1750–1818) bemalt. Höhe 20,5 cm.

Die Hafner Lötcher und ihre Vorfahren

Abb. 85: Arbeitsschritte bei der Keramikproduktion. Vom Ton zum fertigen Gefäß oder Kachelofen.

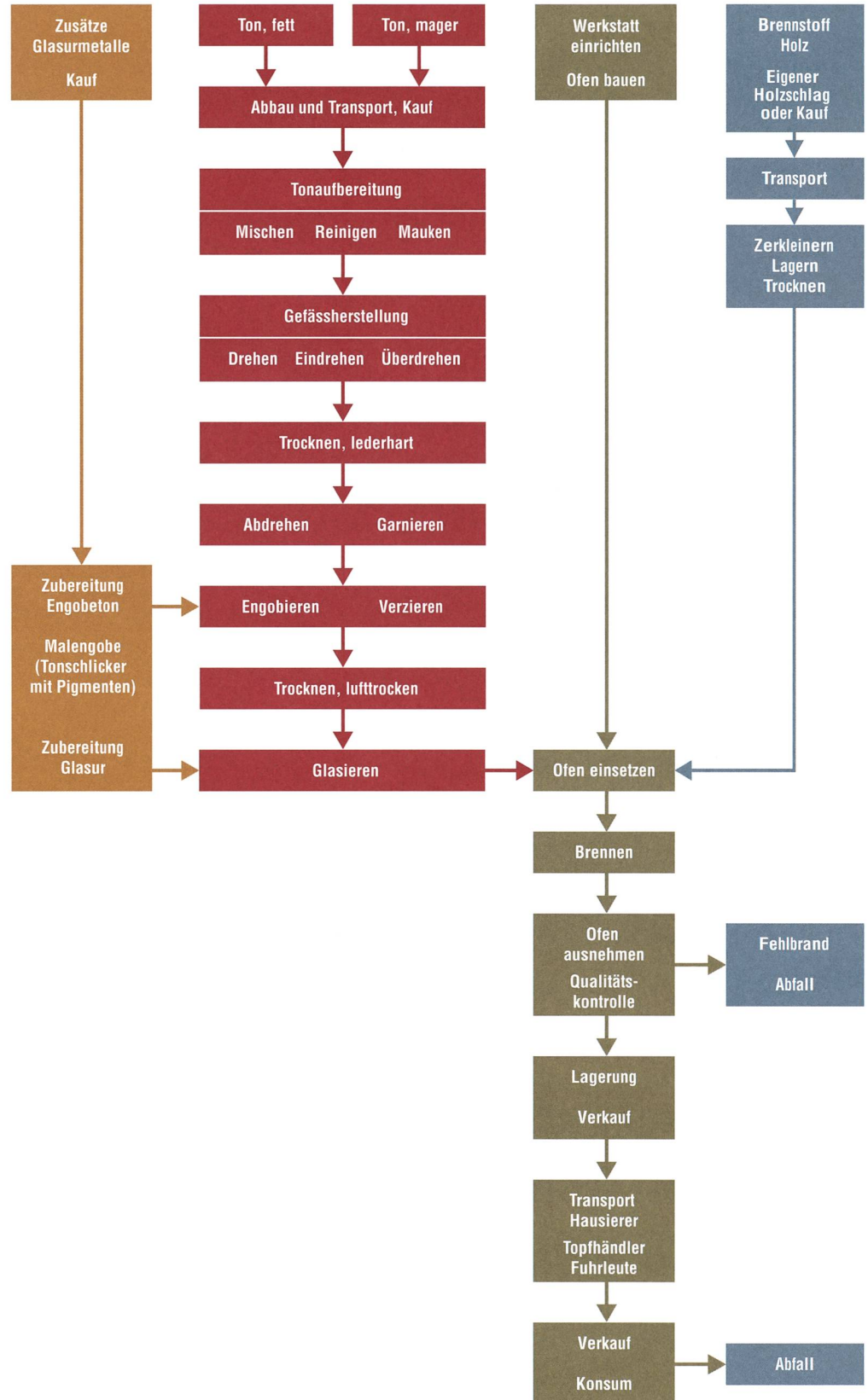

3 ter

Giben ich innen die Werkstadt, Brennhaus, und das ober neu aufgebaute (ausgenommen ein 3 Schuh breite gang der Hauswand nach durch auf das (S:h) Sekret wie auch das Gäsche [Abstellraum] hinden aus wo ich eingeschlagen hab behalten ich für mich) der Garten oder die Geschirr tröknig so weit die Geschirr Laten jetzt under gehen (jedoch den freyen Zugang und Rechte zum und am Wassertrug behalt ich aus) auch giben ich innen das Roß samt Sillen [Saumzeug], Psatleg [Sattelzeug] und Mistkörb den grosen Ganzschliten, und halbschliten, wie auch alla Werkzeug was zur Haffnerey jetzt gegenwertig ist und gehört, wie auch den Lehrlohn um fl. 500 schreibe fünfhundert gulden, auch dinge ich aus das mir Andreas wans ich begere im Meÿen ein, und im 7bris ein Brand Geschirr drehen mus wie ich es will. Den Leim will ich ime bis an das Klösen an die Hand stellen für das drehjen zu 1 brand bezahlen ich ime fl. 8 und für den Brenofen auch alle mahl ein Gulden, das klein Drehscheibele mus er mir lasen zum fladern, und Mahlhoren, das geschier versprechen ich nicht seinen Kachlen

trager zu geben damit ich sie nicht in Schaden bringe, Anderes ist schuldig sein Bruder Hans das Handwerk zu lehren oder wan es Hans begert aus der Haushab fl. 100 schreib Eein Hundert Gulden voraus zu lassen oder wan er aus seinem nun fl. 50 gibt, ist gleich.

4 tens

Giben ich inen zweÿ Geis, die Schilta und das kleine Schwartza, das ander Mälche, ein Pfana, das lange Mählfaß, ein Segesa, ein Metzkübel, ein Zetfurka, ein rechen, die Heinzen im Waldje (die im Meÿensäß gehören mir) und ein Hals köte undt Kämen böteln, und im übrigen werden wir Euch jeder Zeit für unser Kinder halten, doch sollkeintweden bart ohne fragen ein ander nichts brauchen seÿ werkzeug oder Kost, es mag namen haben was es will ausgenommen im Notfahle, die lada wo beÿ der Sagen sind, laßen ich Euch bis an die vom Halb Holz und 5zolige und 3 langa 1½ Zöllega [doch den Saglohn müßt Ihr bezahlen, [gestrichen], Silbergette ist noch 25 ¼, Goldglette ist noch 13 ½]». 428



Abb. 86: Entwurf für den Erbvertrag zwischen Peter Lötcher (1750–1818) und seinen beiden Söhnen Andreas (1787–1852) und Hans (1788–1850) aus dem Jahr 1806.

Das Hausbuch konkretisiert die Informationen zu 4 tens durch einen undatierten Eintrag von Peter Lötcher:

«Ich giben meinen Buoben Fleisch	
Stuck 6 ½ a 30 xr	fl. 3:13
Schwein fleisch u. Wurst a 2 xr = 8 Batz	fl. 3:12
Kuofleisch 10 Pfund [?] à 16 xr	fl. 2:40
Käs 18 Pfund [?] à 8 xr	fl. 2:24
ich giben 2 Segesa, Sing u. Schebe [?]	fl. 1:30
ich giben 2 Zettfurga	fl. :48
die Leimtruha	fl. 1
ein Hals Kötte u. 2 Kemenböte	fl. 1
der grosschliten u. Halbschliten	fl. 5
für ein Pfana	fl. 1
2 Geis	fl. 12
ein Bett mit getobeltem Anzug und Huder Laubsack	fl. 35
[eingekreist und gestrichen]	
25 ¼ Pfund Silberglette à 20 xr ist	fl. 8:35
13 ½ Pfund Goldglette à 22 xr ist	fl. 4:57
rote Huberde	fl. 3
Gupferäscha	fl. 2
2 Betten mit anzug u. Laubsack	fl. 70
1 Heu u. und ein Holzstöck	fl. 2:39
Seite 151r	
Dito gibt dorthlj [Dorothea Luck] den Buben 2 Bettziechen	
Neue, ist im Jahr Ano 1809	fl. 12» ⁴²⁹

Aufgrund des vorstehenden Vertrags vom Juni 1806 ist klar, dass auf der «Mittleren Rhonegga» zu diesem Zeitpunkt eine Töpferwerkstatt mit Brennhaus, Brennofen und Geschirrtrocknung (sicher auf der Sonnseite des Hauses), existierte. Da Peter von «das ober neu aufgebaute» spricht, können wir uns vorstellen, dass die neue Werkstatt mit dem Brennofen in einem oberen, östlichen Hausteil von ihm neu eingerichtet oder dieser Hausteil von ihm dazu extra neu erbaut worden war. Dazu würde passen, dass die Zeichnung der «Mittleren Rhonegga» **Abb. 58,2** in diesem Bereich einen zweiten Schornstein (für den Brennofen) aufweist. Mit viel Phantasie meint man vor dem Fenster der Werkstatt auch die Gestelle und Laden der Geschirrtrocknung zu entdecken.

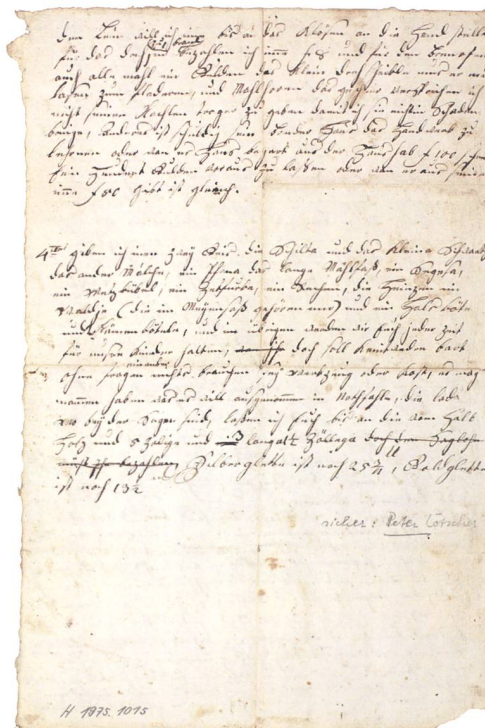
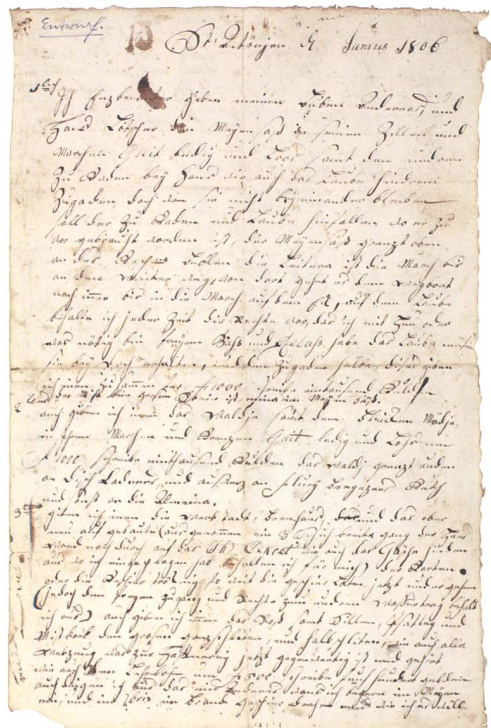
Den möglicherweise in der Rhonegga eingebauten, recht kleinen, stehenden Töpferofen **Abb. 87** zeichnete und beschrieb Peter Lötcher in seinem Hausbuch folgendermassen:

«Der Offen wo man einfeuert ist so beschaffen
[Zeichnung]

Die Höhe ist 3 ½ die Länge 6 ½ die Breite ist 5 Schuh der fürschtz 3 Schuh lang das Loch 2 Schuh breit und 1 Schu hoch.

Der Kachel Offen muss auf folgende Weis gemacht werden. Im oberen Gewelb forna müssen in der Breite 3 Zuglöcher sein, die Weite von 2 Zoll eines Quadrats und hinden 3, auf beyden Seiten in die Lenge 2 Löcher ½ Schuh von der Mauren hinden und forna an der Mauren. Im Undren gewelb oder am Boden sind auf beiden



Abb. 87: Hausbuch der «Mittleren Rhonegga». Schemazeichnung und Beschreibung Peter Löttschers (1750–1818) für einen stehenden, rechteckigen Töpferofen.

Seiten in der Länge 2 Rejen Zuglöcher, die erste Reje $\frac{1}{2}$ Schuh von der Mauer und jedes Loch ein Spanna vom andern, forna beim einfeuern ist eine Reje, und hinten 2 Rejen an der Mauer, der Offen ist forna 4 Zoll niedriger als hinten, der Zugboden ist oben $\frac{1}{2}$ Schuh hoch und das Kemme kommt mitten auf den Offen $\frac{1}{2}$ Schuh im Quadrat höhlen.»⁴³⁰

Unter der Voraussetzung, dass zu dieser Zeit im Prättigau bzw. in Chur 1 Schuh=1 Fuss=12 Churer Zoll=11,5 Zoll rheinländisch=30,07 cm galten,⁴³¹ ergeben sich folgende Ofenmasse: Höhe 1,05 m, Länge 1,95 m, Breite 1,50 m, Einfeuerung 0,90 m, Einfeuerungsöffnung 0,60 m, Höhe 0,30 m. Es handelte sich also um einen relativ kleinen, rechteckigen Ofen mit einer unteren, eingewölbten Lochtenne sowie einem oberen gelochten Rauchgewölbe, das durch einen mittleren Schornstein «Kemme» (wohl mit einem Rauchgewölbe) abgeschlossen wurde. Es gab zusätzlich eine vorgezogene Einfeuerung, bei der nicht klar ist, ob sie von einer etwas tiefer liegenden Arbeitsgrube aus befeuert wurde.

Öfen dieses Bautyps mit sehr unterschiedlichen Dimensionen, waren in der Schweiz und in Süddeutschland seit dem 16. Jahrhundert der Standard-Brennofen für Geschirr- und Ofenkamik.⁴³² Der Ofen auf der «Mittleren Rhonegga» dürfte einem Ofen aus Neuhausen ob Eck in Baden-Württemberg (D), aus dem ersten Drittel des 19. Jahrhunderts, sehr ähnlich gewesen sein **Abb. 88.**

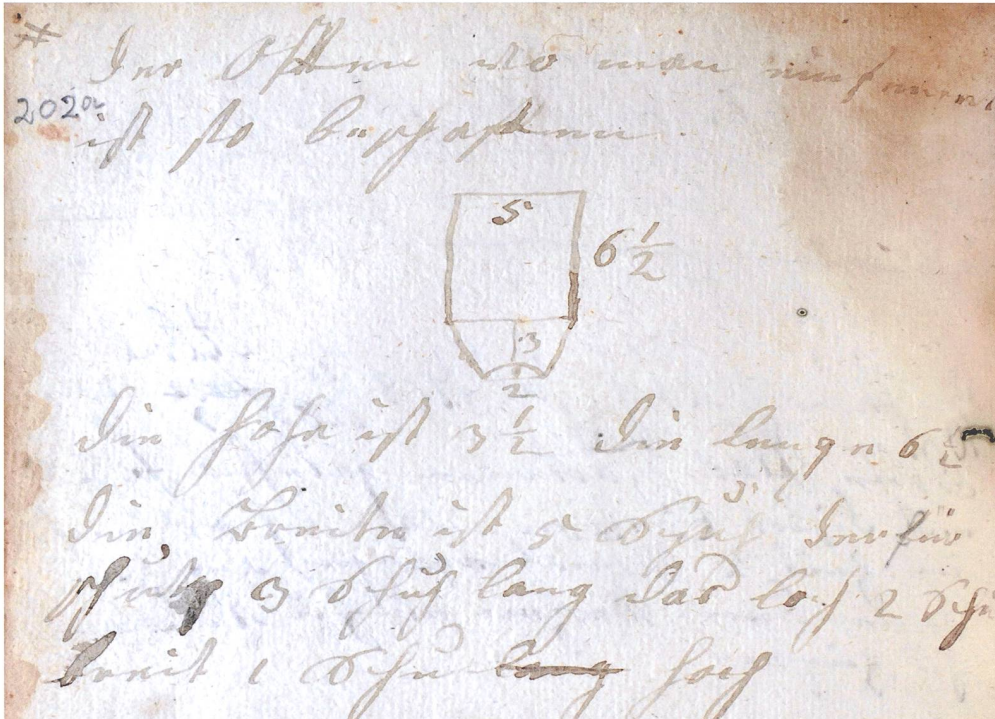
Der Vertrag von 1806 regelte, dass die beiden noch unverheirateten Söhne einen Teil des Landwirtschaftsbetriebes in eigener Regie, aber gemeinsam bewirtschaften sollten. Für den Rest blieben weiterhin die Eltern zuständig, weshalb man Wegerechte, Werkzeugnutzung und Düngernutzung regeln musste. Der Vertrag von 1806 lässt auch erkennen, dass der 19jährige Andreas offenbar ausgelernt hatte (Beginn der Lehre an einem unbekanntem Ort, mit 16 Jahren, 1803?) und die Werkstatt, die inzwischen mit allen notwendigen Hafnereigerätschaften **Abb. 89** und einem Töpferofen ausgestattet war, führen konnte. Der Vater notierte zugleich das für

Die Hafner Lötscher und ihre Vorfahren

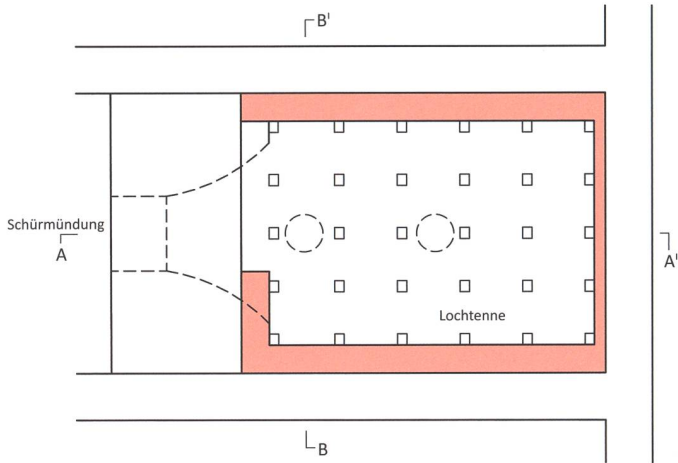

Grundriss

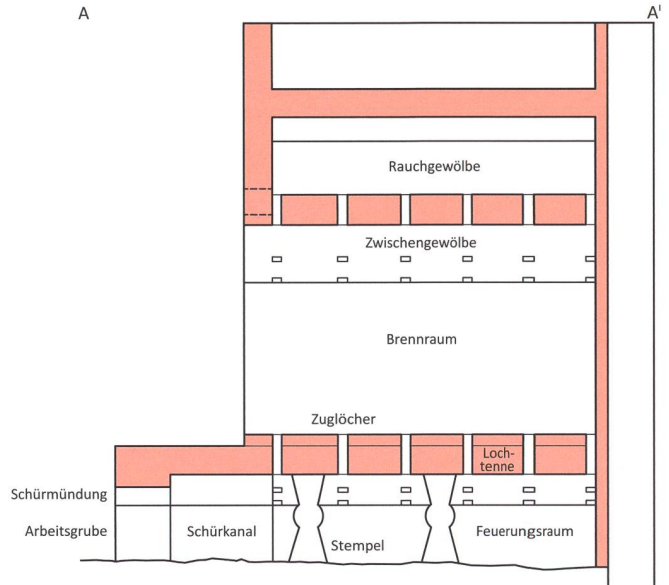

Längsschnitt A-A'

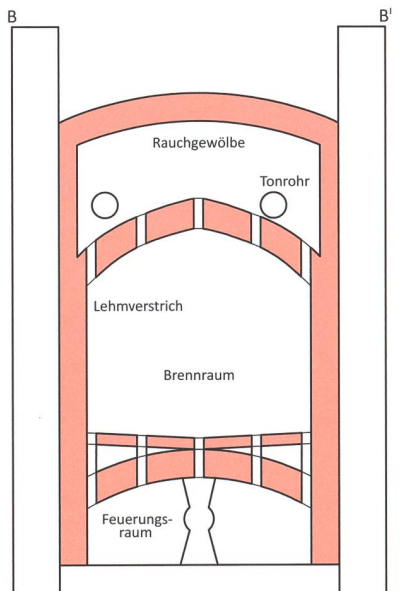

Querschnitt B-B'

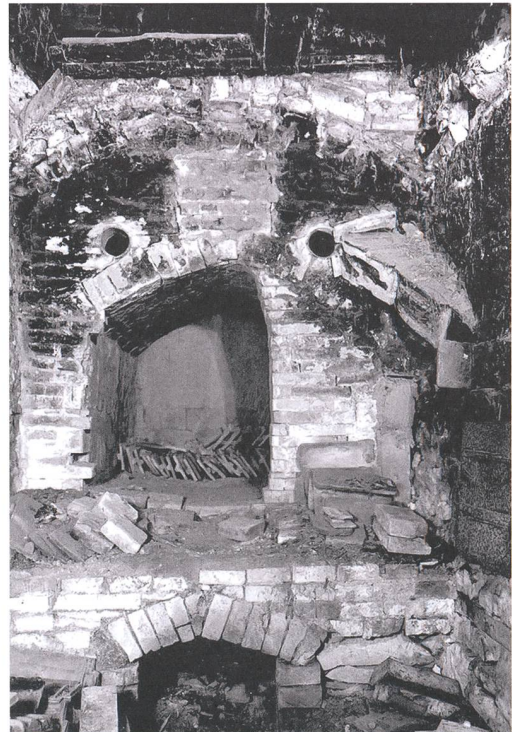

Ansicht von vorne

Abb. 88: Töpferofen aus Neuhausen ob Eck, Baden-Württemberg (D) aus dem ersten Drittel des 19. Jahrhunderts. Rot: Backstein. Mst. ca. 1:40.

ihn ausgegebene Lehrgeld von 500 Gulden und legte fest, dass Andreas auch seinen 18jährigen Bruder Hans ausbilden solle, falls der das wünsche. Dies scheint, wie die spätere Entwicklung zeigt, jedoch nicht der Fall gewesen zu sein. Der Bruder Hans blieb Landwirt auf der «Mittleren Rhonegga».

Andreas hatte die Verpflichtung dem Vater im Mai und September jeden Jahres jeweils einen «Brand Geschirr», d. h. also wohl eine Ofenladung Geschirrkemik zu drehen. Dies dürften nach dem Volumen des Ofens zu urteilen immer einige tausend Stück gewesen sein. Dafür wolle der Vater den Ton aufbereiten und drehfertig portioniert («bis an das Klösen») anliefern. Dafür versprach er ihm für jeden Brand 8 Gulden und 1 Gulden Nutzungsentschädigung für den Brennofen. Und er bestimmte: «das klein Drehscheible

mus er mir lasen zum fladeren, und Mahlhornen». Es dürfte in der Werkstatt also noch eine weitere, eine grosse Drehscheibe (Stüpf- oder Spindel-scheibe) gegeben haben. Die kleine Drehscheibe dürfte eine Hand- oder Ränderscheibe gewesen sein, wie man sie vor allem beim Bemalen und Dekorieren von Keramik einsetzte, was Peter mit «fladeren und Mahlhornen» beschreibt. Beide Begriffe sind technologisch nicht eindeutig und wir würden heute unter «Fladdern» Spritzdekor bzw. Marmorierung verstehen. Das lautmaleri-sche «Mahlhornen» kann man sich fast nur als das Malen mit dem Malhörnchen vorstellen,⁴³³ eine Technik, die Peter neben dem überwiegenden Unterglasur-Pinseldekor also offenbar ebenfalls beherrschte. Wir dürfen aufgrund der vorstehen-den Informationen wohl davon ausgehen, dass Peter sich neben seinem Sohn Andreas in der Werkstatt vor allem als Keramikmaler zu betäti-

Abb. 89: Auswahl typischer Hafnereigerätschaften des 19. Jahrhunderts: 1 Glasurkellen; 2 Abdrehschlinge; 3 Abdreheisen; 4 Stichmass; 5 Malhorn; 6 Schwamm; 7 Töpferschienen; 8 Abschneidedraht; 9 Pinsel; 10 Kritzer; 11 Drehhilfe für kugelbauchige Objekte.



Die Hafner Lötscher und ihre Vorfahren

gen gedachte. Die Bestimmung für Andreas wirft aber auch die Frage auf, ob Peter überhaupt auf der Töpferscheibe Keramik drehen konnte. Oder überliess er diese Tätigkeit lieber seinem jetzt handwerklich ausgebildeten Sohn?

Unter den an die Söhne übergebenen Naturalien befinden sich auch «Silberglette, Goldglette, rote Huberde und Gupferäscha», also Bestandteile die man entsprechend der vorhandenen Rezepturen für Engoben, die Glasur bzw. zum Einfärben der Glasur verwenden konnte Kap. 7.

Wichtig ist der Nachsatz, dass der Vater mit der Keramik nur seine eigenen Hausierer, nicht aber die von Andreas beliefern wolle, sodass ihm auf diesem Wege keine Konkurrenz entstünde. So erfahren wir auch, dass zumindest ein Teil des Absatzes direkt über Hausierer realisiert wurde, die die Ware in der Töpferei abholten und dann von Hof zu Hof im Prättigau verkauften. Nur ein möglicher Hausierer schaffte es Dank besonderer Umstände auch in das Hausbuch Abb. 90.

Abb. 90: Hausbuch der «Mittleren Rhonegga». Eintrag für den Hausierer Jacob Salzgeber, 1812–1816.

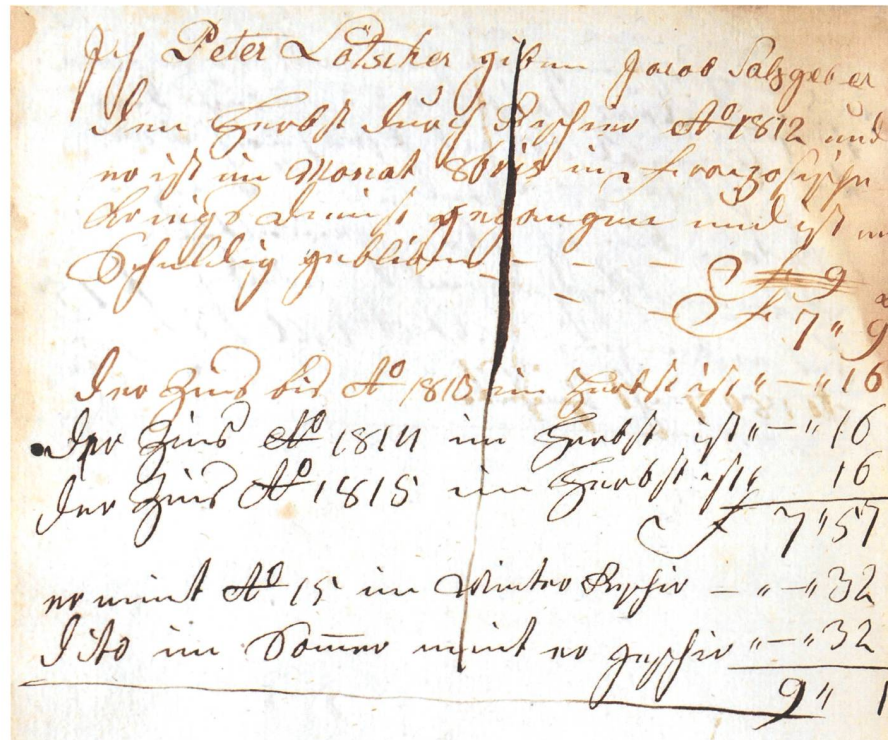

«Ich Peter Lötscher giben Jacob Salzgeber den Herbst durch Geschirr Ao. 1812 und er ist im Monat 8bris in französischen Kriegsdienst gegangen und ist mir schuldig geblieben fl. 7:9

Der Zins bis Ao. 1813 im Herbst ist	16 xr
Der Zins bis Ao. 1814 im Herbst ist	16 xr
Der Zins bis Ao. 1815 im Herbst ist	16 xr
	fl. 7: 57
er nimmt Ao. 15 im Winter Geschirr	32 xr
dito im Sommer nimmt er Geschirr	32 xr
	fl. 9: 1» ⁴³⁴

Jacob Salzgeber verkaufte für Peter Löttscher offenbar Geschirr, das er zunächst ohne Bezahlung bekam. Er verabschiedete sich daher im Oktober 1812 mit Schulden in «französische Dienste». Hierbei bleibt unklar, was darunter zu diesem Zeitpunkt genau zu verstehen ist. Möglicherweise wurde er im Oktober 1812 als Ersatzsoldat für die schweizerischen Infanterie-Regimenter angeworben, die für Napoleon am Russlandfeldzug teilnahmen⁴³⁵ Dem Eintrag können noch zwei weitere Informationen entnommen werden. Zum einen war Geschirr offenbar recht preiswert, denn im Winter 1815 und im darauffolgenden Sommer betrug die Kosten immer nur 32 Kreuzer. Zum anderen belegt dieser Eintrag, dass Peter Löttscher zumindest bis in die Mitte des Jahres 1816 auf eigene Rechnung Geschirr verkaufte und daher wohl auch fertigte bzw. bemalte.

Die Frage, was genau Peter Löttscher produzierte, lässt sich nicht so ohne weiteres beantworten. Aufgrund der schriftlichen Aussage des Urenkels Andreas Löttscher d. J. vom 21. Oktober 1907 **Kap. 3** fertigte Peter u. a. «Röhren zu zwei Wasserleitungen von Hand (ohne etwelche maschinelle Einrichtung). Die eine dieser Leitungen war in Rhonegga bei seinem Heimwesen, die andere im sog. Walji...»⁴³⁶ **Abb. 52,4.5**. Von keiner dieser Leitungen kennen wir Belegstücke.

Ein Versuch, auf stilistischem Wege aus der Gruppe datierter Keramiken der Zeit zwischen 1806 und Peters Tod 1818, Stücke auszuscheiden, die entweder Peter oder Andreas zugeordnet werden können, blieb leider erfolglos. Wir können also erst nach 1818 Keramik eindeutig Andreas Löttscher zuschreiben. Alle Keramiken, die zwischen 1806 und 1818 entstanden, könnten sowohl von Andreas als auch von Peter bemalt worden sein. Sie werden daher erst im Kontext von Andreas Werkstatt auf der «Stelli» behandelt **Kap. 5.4**. Zur Illustration von Peters keramischem Schaffen bleibt einzig der signierte Kachelofen aus dem «Waldji» von 1811. Diesem

können stilistisch der Kachelofen von 1809 aus der «Mittleren Rhonegga», ein Kachelofen aus Klosters (bald nach 1805) und weitere Kacheln aus einem Bauernhof in Klosters-Selfranga angeschlossen werden. Ob bei diesen Öfen und Ofenkacheln Andreas ebenfalls Anteil als Dreher für die Kacheln oder als Dekormaler hatte, sei dahingestellt.

Der Kachelofen von 1811 aus dem «Waldji»
in St. Antönien-Mittelascharina

Dank der detailliert überlieferten Ankaufsgeschichte und einer Zeichnung von Lehrer Valentin Flütsch **Abb. 91** haben wir ganz gute Vorstellungen vom Kachelofen aus dem kleinen, heute abgebrochenen Haus mit Namen «Waldji» (zur Lage **Abb. 52,5**).⁴³⁷ Die Liegenschaft gehörte Peter Löttscher. Wir wissen leider nicht, ob er den Ofen gezielt für die Stube dieses Hauses herstellte, oder ob er hier später, in sekundärer Verwendung eingebaut wurde. Veränderungen am Ofen könnten dies nahelegen. Der Ofen hatte einen kubischen Körper. Er war 95 cm hoch bzw. lang und 75 cm breit. In seine Schauseite war die Kachel mit den Namen der Besitzer und der Datierung 1811 integriert **Abb. 92**. Der Ofen war zum Zeitpunkt des Abbruchs zumindest schon einmal verändert worden, indem die Gesimskacheln und Abdeckplatten durch eine Steinplatte ersetzt worden waren. Teile des dabei entstandenen Keramikbruchs lagen offenbar noch im Haus **Abb. 21**. Wir wissen nicht, ob der Ofen auf einer Basisplatte und Füßen stand. Der Zeichnung können wir nicht entnehmen, ob er in eine Wandecke gerückt war oder freistand. Doch spricht die Anzahl der vorhandenen langrechteckigen Blattkacheln (12) im Verhältnis zur Zeichnung (10) dafür, dass der Ofen freistand. Allerdings gibt es, wie gezeichnet, nur fünf grosse Blattkacheln für den Ofenkörper, alle anderen grossen Fragmente haben keine Zarge und dürften Fragmente von Abdeckplatten der Ofenoberseite oder einer umgebenden Wandverkleidung gewesen sein. Es würden also min-

Abb. 91: Kachelofen von 1811
aus dem «Waldji». Skizze
von Valentin Flütsch-Egli,
12. Juli 1807.

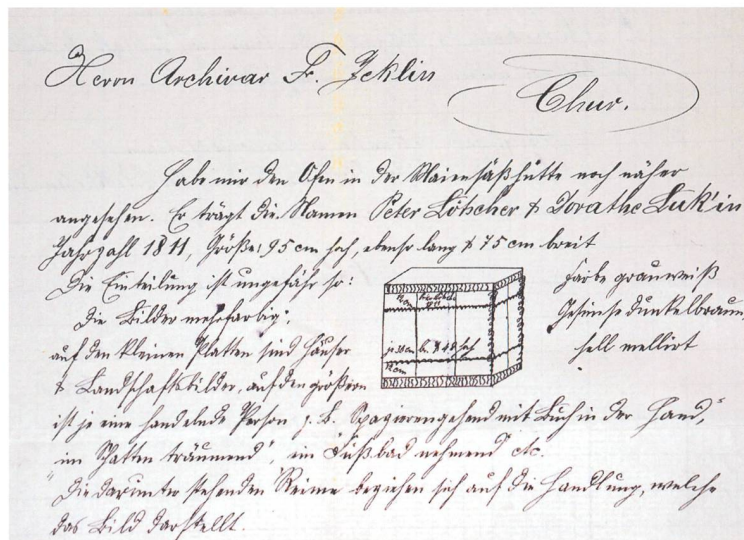

destens zwei solcher Kacheln fehlen oder die grossen Blattkacheln der nicht so gut sichtbaren Rückseite waren unbemalt und wurden deshalb beim Abbruch nicht aufgehoben. Auch fehlen uns heute die «dunkelbraunen, hell mellierten» Gesimskacheln, die Valentin Flütsch beschreibt. Ausserdem schreibt er bei der Lieferung des Ofens «Zwischen Kopfgesimse & Reihe I scheint noch eine Querleiste gewesen zu sein wie Reihe II & IV, habe etliche Stücke hiervon ohne Nr. beigelegt».⁴³⁸ Auch diese Leistenkacheln, die man sich gut als Begrenzung zwischen den grossen und den langrechteckigen Blattkacheln vorstellen kann, fehlen heute leider. Unklar ist auch, wie die Ecken des Ofens gestaltet waren, da Eckkacheln oder Eckgesimskacheln ebenfalls nicht vorhanden sind.

Die besondere Bedeutung dieses Ofens liegt in der Tatsache begründet, dass eine der grossen Blattkacheln mit «P:L» signiert ist **Abb. 93**. In Verbindung mit der Kachel mit der Besitzerinschrift **Abb. 92** ist dies wohl als unmittelbarer Hinweis aufzufassen, dass Peter Lötcher diese und auch die ganze weitere Kachelserie gemalt hat **Abb. 94**. Wir sehen auf der Kachel eine junge Frau in modisch-städtischer, französischer Kleidung der vorrevolutionären Zeit der 1780er-Jahre.⁴³⁹ Sie ist in der Technik des poly-

chromen Unterglasur-Pinseldekors gemalt. Unterhalb des Bildes findet sich ein erläuterndes Gedicht: «Ich geh in miner Einsamkeit spazieren auf dem flohr, Mein Glück steht noch in weiterfern, Ich schleiff mein Hündlein fohr.» Ein Blick auf die Seitenansicht der Kachel zeigt, dass bei dieser, wie bei den anderen Kacheln dieses Ofens, das Kachelblatt erstaunlich dünn ausgefallen ist. Der Tubus wurde auf der Scheibe gedreht und dann, eckig verzogen, angarniert.

Die nächste Kachel zeigt eine vergleichbar gekleidete junge Dame mit recht freizügigem Dekolleté, die sich an eine Art Podest oder Säulenstumpf lehnt **Abb. 94,1**. Bei ihr lautet das Gedicht: «O! Wie wohl ist mir zu muth, in dem Busch und grünen Walde, Da man for der Sonnengluth, Nun befrejet wird alsbalde, O! das ist mein gröst Lust. Dis erfreuet meine Brust». Diese Szene ist noch einmal in leicht variierten Gestaltung bei einer grossen Abdeckplatte (keine Zargenspuren) vorhanden, doch ist die Spruchzone abgebrochen. Die nächste Kachel **Abb. 94,2** zeigt eine Bade-szene mit einem «schamlos» vorgestreckten, nackten Bein ohne Strümpfe. Der Begleitspruch erläutert: «Kom(m) nur mein Magt wasch mich recht rein, An Füssen und an Händen, Zugleich wasch auch das blose bein, und tu mierrs fein umwenden». In der dritten Szene **Abb. 94,3**



sehen wir erneut eine tief dekolletierte junge Frau, lesend auf einer Art Terrasse sitzen. Neben ihr hockt auf einer Stange ein grüner Vogel (Kanarienvogel oder Papagei?). Der Spruch lautet: «*Ich sitze hier in stiller Ruh, und höre meinem Vogel zu, Dis Buch das macht mir auch vernügen, Mich soll kein böse Lust betrügen.*» Als letztes Bild **Abb. 94,4** sehen wir das Brustbild eines gut gekleideten jungen Mannes mit Zopfperücke, Halsbinde und einer Art Krawatte. Sein Spruch lautet: «*Under vielen Weibs-Personen. Nur ein Man(n), der geth verlohren, Drum hüth dich zu diser Frist. For dem argen Weiber-List.*»

Das Ensemble der Bilder ist einmalig und verblüfft nicht nur aufgrund der freizügigen Darstellungen, die auf Ofenkacheln in der ganzen Schweiz ihresgleichen suchen. Zumindest für die Bildinhalte liess sich feststellen, woher Peter Löttscher seine Anregungen genommen hat. Für drei der grossformatigen Kacheln bildete je ein Stich von Claude-Louis Desrais (1746–1816) aus dem Modejournal *Gallerie des Modes et costumes francais dessinés d'après nature* (Paris, 1778–1787) die direkte Vorlage **Abb. 95,4**.⁴⁴⁰ Für die übrigen Kacheln sind vergleichbare Vorlagen anzunehmen, die in Frankreich auch als einzelne Drucke verbreitet wurden. Für den Spaziergang mit dem Hündchen besitzt das Rät-

tische Museum einen sehr ähnlichen Stich, den man sich als Vorlage gut vorstellen kann **Abb. 96**. Wir dürfen also wohl annehmen, dass Peter von seinem letzten Aufenthalt in den Niederlanden dieses Modemagazin und einzelne Modestiche mit nach Hause gebracht und über mehr als 20 Jahre aufbewahrt hat. Die Originalstiche weisen ebenfalls Bildunterschriften auf, doch beziehen sich diese auf die Mode. Die Originalunterschrift z. B. zu **Abb. 94,1** lautet: «*La Petite Mere au Rendez-vous des Champs Elisées, en Caracot avec un jupon garni de mousseline rayée et un tablier de mousseline des Indes à fleurs. Elle est coëffée d'un chapeau à la Henri IV. garni de perles avec des glands.*» **Abb. 95,2**. Die Kachelbeischriften sind also keine Übersetzungen dieser Texte, sondern völlig frei dazu gedichtet. Vergleichbare Bildübernahmen aus französischen Modemagazinen sind in der Kachelproduktion des 18./19. Jahrhunderts nicht nur in der Schweiz unbekannt und unüblich. Man kann sich vorstellen, dass die Bilder der nach der vorrevolutionären Mode gekleideten, französischen Städterinnen und des Mannes in der doch recht entlegenen Bergwelt des Prättigaus «exotisch» gewirkt haben.

Abb. 92: Kachelofen von 1811 aus dem «Waldji», Kachel mit Besitzerinschrift, bemalt wohl von Peter Löttscher (1750–1818). Mst. 1:2.

Die Hafner Löttscher und ihre Vorfahren

Abb. 93: Kachelofen von 1811 aus dem «Waldji», Kachel mit Signatur «P:L», bemalt von Peter Löttscher (1750–1818). Mst. 1:3.



Die, abgesehen von den Formaten und Motiven, enge maltechnische Verbindung der grossformatigen Kacheln mit den übrigen Kacheln des Ofens von 1811, wird vor allem beim Vergleich der Darstellung der gemalten Grasbüschel und Blumenmotive sowie der Bäume und Blätter deutlich (vgl. **Abb. 93** und **94** mit **Abb. 97**). Die langrechteckigen Blattkacheln des oberen und unteren Ofenfrieses und zwei etwa gleich grosse Abdeckplatten, zeigen Phantasielandschaften mit schlossartiger oder städtischer Architektur, die mit Befestigungs- und Ruinenelementen

durchsetzt sein kann. Charakteristisch gestaltete Bäume sind auf quasi jeder Kachel zu finden. Gelegentlich steht ein Wanderer mit Dreispitz und Wanderstock in der Landschaft **Abb. 97,7**. Manchmal ist es jedoch auch ein Schäferpaar mit einer Kuh **Abb. 97,5** oder eine Ziege **Abb. 97,9**.

Abb. 94: Kachelofen von 1811 aus dem «Waldji», Kacheln mit modisch gekleideten Personen der vorrevolutionären Zeit der 1780er-Jahre. Mst. 1:4.



Die Hafner Lötcher und ihre Vorfahren

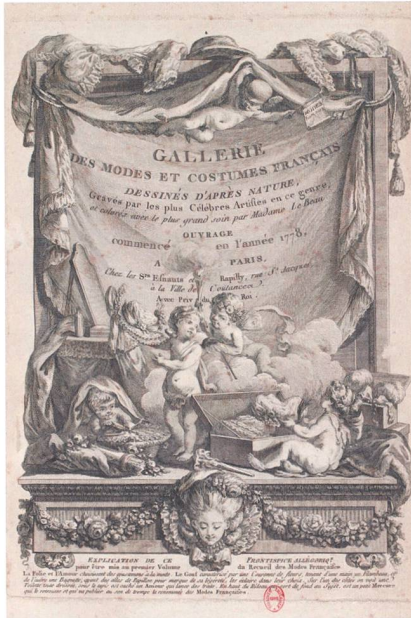

1



2



3



4

Abb. 95: Modejournal *Gallerie des Modes et costumes français dessinés d'après nature*, (Paris, 1778–1787) mit Stichen von Claude-Louis Desrais (1746–1816).



Abb. 96: Einzelnes Modeblatt, Stich von Claude-Louis Desrais (1746–1816).



1



2



3



4



5



6



7



8



9



10



11



12

Abb. 97: Kachelofen von 1811 aus dem «Waldji», Blattkacheln mit Phantasielandschaften, bemalt wohl von Peter Lötscher (1750–1818). Mst. 1:4.

Der Kachelofen von 1809 von der
«Mittleren Rhonegga»

Der Kachelofen von der «Mittleren Rhonegga» ist 1809 datiert. Er trägt die Initialen der Besitzer bzw. Auftraggeber. «H L M E» stehen für Hans Lötcher und Maria Egli. Das Paar heiratete 1809 (Stammbaum). Der Kachelofen mag daher ein Geschenk zu diesem Anlass gewesen sein oder wurde aus diesem Grund angeschafft. Der bereits 1909 dem Schweizerischen Nationalmuseum angebotene Ofen **Kap. 3** wurde nicht verkauft, sondern nach dem Neubau der «Mittleren Rhonegga» in einer von der Küche aus heizbaren Nebenkammer wieder aufgesetzt. Hierfür sprechen auch die an den Kacheln noch vorhandenen Zementmörtelreste. Zusätzlich zeigen die Eckkacheln des Ofenkörpers sekundär vermörtelte Lochungen und Spuren von Spanndrähten mit runden Metallknöpfen, wie sie für das 19. und frühe 20. Jh. charakteristisch sind. Knöpfe und Spanndrähte fehlen jedoch auf dem letzten Zustandsbild und sind ein weiterer Beleg für eine eher unfachmännische Um- oder Neuaufsetzung. Es existiert ein leider nicht sehr gutes Foto vom aufgebauten Zustand **Abb. 98**. Es muss

Abb. 98: Kachelofen von 1809
von der «Mittleren Rhonegga».
Letzter Zustand vor dem
Abbruch 1973.



sich nicht um die Originalform des Ofens und auch nicht um die Gesamtzahl aller ursprünglich vorhandenen Kacheln handeln. Das Kachelmaterial stammt möglicherweise sogar von mehr als einem Ofen.⁴⁴¹ Erst 1973 gelangte der Ofen an den Antiquitätenhändler Kessely in Klosters und durch diesen dann in das Rätische Museum Chur. Der Ofen von 1809 ist mit dem von 1811 stilistisch vor allem durch die Datierungskachel und die rechteckigen Blattkacheln mit Phantasielandschaften eng verbunden.

Wie auf dem Foto von 1973 zu sehen ist, stand der kastenförmige Ofen mit der Schmalseite in einer Raumecke, auf einem hölzernen Unterbau (nicht erhalten) mit zwei gedrechselten hölzernen Füßen (erhalten). Die Rückwand liegt möglicherweise auf einem Steinsockel auf. Als Masse werden vor dem Abbruch angegeben: Höhe 103 cm, Breite 70 cm und Tiefe 85 cm. Es handelt sich demnach um einen eher kleinen, kompakten Ofen. Insgesamt sind heute noch 126 Kacheln bzw. Fragmente vorhanden, deren Längen die angegebenen Masse bestätigen **Abb. 99**. Vom Basisgesims sind neun Kacheln inklusive zweier gerundeter Eckkacheln erhalten **Abb. 99,9,10**. Auf einer weissen Grundfarbe wurde türkisgrüner, manganvioletter und rotbrauner Pinseldekoration, allerdings stellenweise zu dünn, aufgetragen. Unter der Glasur sind die Farben aus diesem Grund teilweise verlaufen oder ausgebrannt. Das Motiv ist eine Blattranke mit Blättchen und rotbraunen, für die Hafnerei Lötcher sehr charakteristischen Punktdreiecken. Darüber folgt ein Halbrundstab mit aufgemaltem Tauband bzw. Schrägstreifen.

Über dem Basisgesims wurde der eigentliche Ofenkörper mit einem seitlichen Wärmefach in der obersten Kachellage aus glatten unverzierten Blattkacheln und sechs gerundeten, bemalten Eckkacheln aufgesetzt. Das Blattformat ist etwas uneinheitlich und variiert zwischen 18 und 19 cm Breite und 20 bzw. 21 cm in der Höhe **Abb. 99,7**. Die messbare Blattstärke beträgt oft

nur 6 bis 8 mm. Sie muss als erstaunlich dünn bezeichnet werden. Der Tubus ist gedreht, aufgesetzt und eckig verzogen. Eine Schmalseite ist doppelt gelocht für eine Verdrahtung des Ofens. Die Rückseiten der Kachelblätter sind durch Stampfen nur wenig verdichtet und gelegentlich leicht eingerissen. Die Herstellungsqualität und Passgenauigkeit der Kacheln kann nur als mässig bezeichnet werden. Es existieren sechs, teilweise stark beschädigte, gerundete Eckkacheln, bei denen fünf eine angefügte Blattkachelfläche nach rechts haben, aber nur eine Fläche nach links **Abb. 99,4–6.8**. 1973 war eine defekte Kachelschauseite mit Zementmörtel ausgeflickt. Der schlechte Zustand der Eckkacheln liegt in ihrer unzureichenden Fertigungstechnik begründet. Einem Kachelblatt von oft nur fünf bis sechs Millimeter Stärke wurde rückseitig ein wesentlich massiverer Tubus angarniert. Die Höhe der Eckkacheln schwankt analog zu der der Blattkacheln. Alle sechs Eckkacheln sind mit einem, an einer Schleife aufgehängten Lorbeerkranz verziert. Im Inneren der Kränze befinden sich kleine Landschaften mit Architekturmotiven und Weinbergen bzw. Rebhäuschen. Die Malfarben passen zu den Gesims- und Blattkacheln. In die oberste Kachellage der Schmalseite wurden beim letzten Aufbau zwei bemalte Kacheln eingepasst, von denen die eine die Besitzersignatur trägt **Abb. 99,11**. Die zweite Kachel mit der Ansicht der «Mittleren Rhonegga» von Süden ist in der Höhe und der Breite stärker eingekürzt **Abb. 58,2; 99,12**. Beide Kacheln dürften ursprünglich eher im Kontext der nachfolgenden rechteckigen Blattkacheln verbaut gewesen sein, was bedeuten würde, dass der Ofen im Ursprungszustand ca. 30 cm länger gewesen sein müsste.

Über den Kacheln des Ofenkörpers folgt zwischen zwei Lagen horizontaler Leisten- und Eckleistenkacheln mit schrägen Streifen **Abb. 99,3** ein Kachelfries mit Phantasielandschaften bzw. Architektur-, Ruinen- und Schlossmotiven. Diese werden teilweise durch Staffagefiguren mit

Perücke und Dreispitz ergänzt **Abb. 99,13–18**. Auf einem Bild ist zusätzlich ein Fluss mit Segelschiff dargestellt. Es handelt sich ursprünglich wohl um sechs langrechteckige Blattkacheln von denen eine heute auseinandergeschnitten ist. Dazu kommen eine passende Eckkachel **Abb. 99,19** und eine farblich abweichende langrechteckige Eck-Blattkachel mit hellblauer Malfarbe **Abb. 99,20**. Die Breite der Kacheln beträgt 26 bis 30 cm, die Höhe 13 bis 13,5 cm wobei alle Kanten intensiv behauen oder überschliffen sind. Das Farbspektrum umfasst je nach Farbinintensität des teilweise sehr dünn aufgetragenen Pinseldekors manganviolett bis schwarzbraun, hell- bis türkisgrün und gelb- bis rotbraun. Abgesehen von der Farbigekeit ist die Malweise der Bäume (Kombination von grünem Untergrund und hineingetupftem Manganviolett) besonders charakteristisch. Sie ist auch bei den meisten Kacheln des Ofens von 1811 zu beobachten. Auch bei den Frieskacheln ist das Kachelblatt mit 6 bis 8 mm eher dünn ausgeprägt.

Den oberen Ofenabschluss bilden farblich und motivisch passende Gesims- und Gesims Eckkacheln **Abb. 99,1.2**. Der untere Teil ist mit einzelnen Blumen mit sternförmigen Blüten und lanzettförmigen Blättchen bemalt, dazwischen befinden sich Blattwirbel. Die darüber liegende Leiste zierte eine Blattranke mit roten Kugelblüten. Der abschliessende Viertelstab wird durch Schrägstreifen verziert. Diese entsprechen den Basisgesimskacheln bzw. den Leistenkacheln. Die Abdeckung des Ofens und wohl auch die Auskleidung des Wärmefachs bestand ursprünglich aus einfachen, weiss engobierten Abdeckplatten mit farbloser Glasur, von denen heute noch 14 Fragmente und 15 ganze Abdeckplatten existieren. Die Rückseiten sind rautenförmig eingeritzt, die Kanten der Platten leicht abgeschrägt.

Die idyllischen Architektur- und Ruinenlandschaften, gelegentlich mit Wanderern, Paaren oder Schäferszenen hat Peter Löttscher dem Kunststil der 1760er- bis 1790er-Jahre entlehnt

Die Hafner Löttscher und
ihre Vorfahren



Abb. 99: Kachelofen von 1809 von der «Mittleren Rhonegga». Auswahl an Kacheln, bemalt wohl von Peter Löttscher (1750–1818). Mst. 1:4.



11

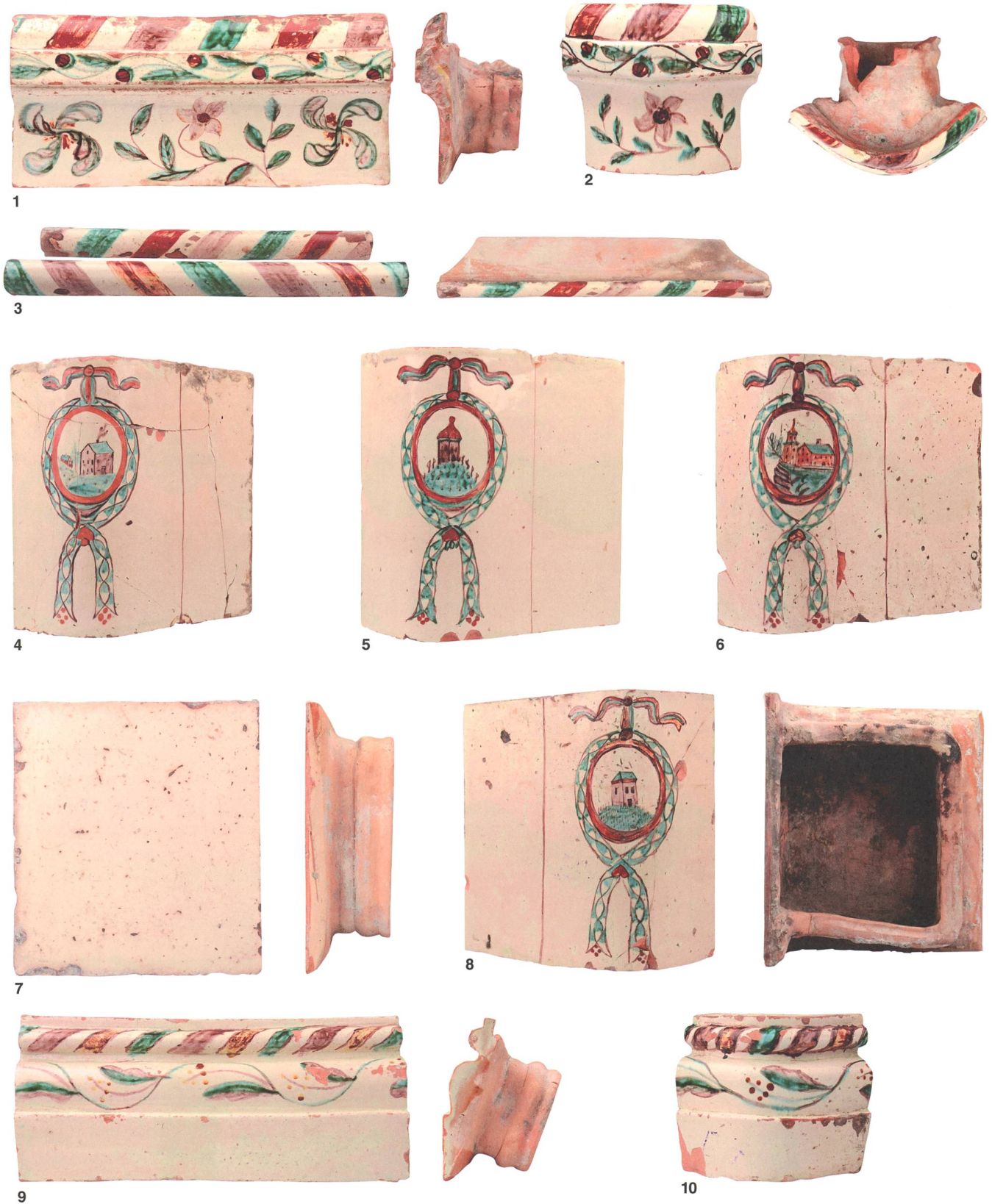

12



13



14



15



16



17



18



19

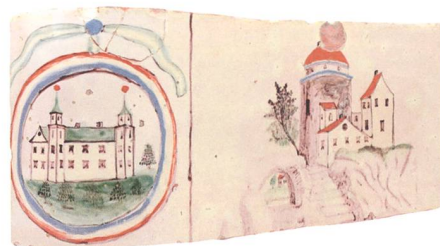

20

Die Hafner Lötcher und ihre Vorfahren

Abb. 100: Schloss Jegenstorf, Kanton Bern. **1** Kachelofen wohl von 1768, Ofenmaler Peter Gnehm (1712–1799); **2** Kachelofen wohl um 1768, Ofenmaler Peter Gnehm (1712–1799).



1



2

Abb. 101: Kachelofen aus Egg ZH, Pfannenstielstrasse 7, datiert 1796.



Peter Lötcher
(1750–1818)

Abb. 100,1.2. Typische Szenen dieser Zeit malte z. B. der bernische Ofenmaler Peter Gnehm (1712–1799).⁴⁴² Jedoch gab es Vergleichbares auch bei anderen Ofenmalern, die eher in den Kantonen Waadt, Zürich oder Thurgau tätig waren. Ab den beginnenden 1780er-Jahren und vor allem dann zwischen 1790 und 1820 wurden die Phantasielandschaften zunehmend von Klassizismus-Dekoren mit Lorbeergirlanden abgelöst.⁴⁴³ Die Landschaften wurden jetzt in kleine, aufgehängte Medaillons «verbannt» **Abb. 101**, wie wir sie auch am Ofen von 1809 finden. Ich gehe davon aus, dass Peter Lötcher solche Öfen irgendwo bei den reicheren Familien des Prättigaus oder der Ostschweiz gesehen und sich daran orientiert hat.

Der Kachelofen aus dem «Hitzhaus» in Klosters

Johann Hitz (1772–1840) gehörte zu den bedeutenden Persönlichkeiten in Klosters **Abb. 102**. Er war mit Christina Brosi, der Tochter des konservativ-proösterreichischen Landammans des Zehngerichtebundes Rudolf Brosi (um 1738–1806) von Klosters verheiratet.⁴⁴⁴ Er selbst war 1799 Mitglied der provisorischen Landesregierung von Graubünden, mithin dem Zentralismus und der

Helvetischen Republik zugeneigt. 1811–1815 war er schliesslich auch Landammann von Klosters.⁴⁴⁵ 1806 wurde Johannes Hitz, neben Karl Ulysses von Salis-Marschlins (1760–1818),⁴⁴⁶ Direktor der neugegründeten Bergbaugesellschaft des Davoser Silberbergwerks, in das er bis zum Konkurs 1831 auch erhebliche private Mittel investierte.⁴⁴⁷ Dieser zwang ihn schliesslich zur Auswanderung in die USA.

Zu Beginn des 19. Jahrhunderts waren seine wirtschaftlichen Verhältnisse jedoch noch intakt. So baute er um 1805 in Klosters «auf dem Hof» ein neues Haus **Abb. 103**.⁴⁴⁸ Dies liess er mit einem zeitgemäss bemalten Kachelofen durch Peter (und Andreas?) Lötcher ausstatten. Leider wurden Haus und Kachelofen in den 1960er-Jahren abgebrochen. Vom Ofen selbst haben sich nur ein Teilfoto **Abb. 104** und 21 Kacheln bzw. Kachelfotos in Familienbesitz erhalten. Die wenigen Kacheln machen jedoch deutlich, dass es sich ursprünglich um einen für die Hafnerei Lötcher ausgesprochen aufwendig gestalteten Ofen gehandelt haben muss. Nach dem Bestandsfoto zu urteilen, stand der Ofen auf einem gemauerten Sockel und heizte zwei Räume. Zum Zeitpunkt der Aufnahme war er mindestens



Abb. 102: Johann Hitz (1772–1840) aus Klosters, Direktor des Silberbergwerks in Davos.



Abb. 103: Klosters, «Hitzhaus», um 1805 «auf dem Hof» erbaut.



Abb. 104: Kachelofen aus dem «Hitzhaus» in Klosters, um 1805. Einziges bekanntes Foto des Ofens vor dem Abbruch.

Die Hafner Löttscher und
ihre Vorfahren

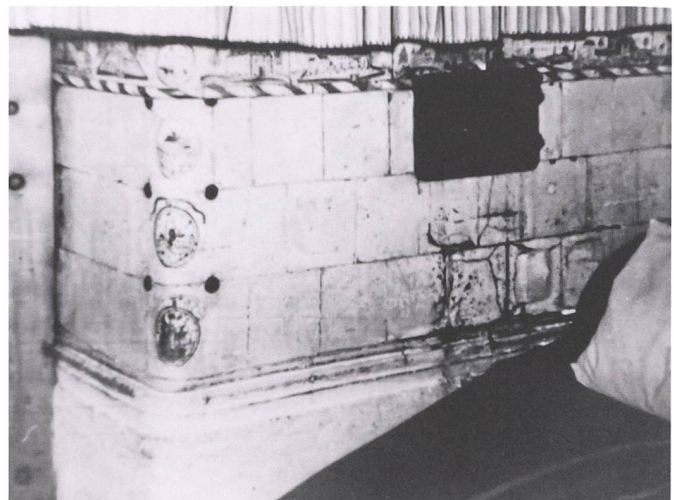

Abb. 105: Kachelofen aus dem «Hitzhaus» in Klosters, um 1805. Auswahl an erhaltenen bzw. als Fotos überlieferten Ofenkacheln, bemalt wohl von Peter Löttscher (1750–1818). Mst. 1:4.

Peter Lötcher
(1750–1818)



10



11



12



13



14

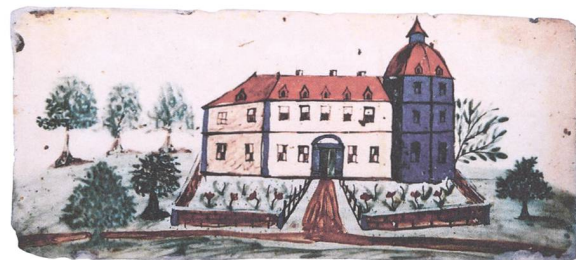

15



16



17



18



Die Hafner Löttscher und ihre Vorfahren

Abb. 106: Kachelofen im «Müllerhaus» in Lenzburg AG, errichtet nach 1785, Ofenbauer Johann Jakob Fischer (1746–1809) von Aarau.



schon einmal mit Spanndrähten mit Messingzierknöpfen neu aufgesetzt worden. Das Basisgesims ist profiliert und weist drei in der Technik des Unterglasur-Pinseldekors bemalte Zierzonen auf. An Farben wurden Orangerot, Hellblau, Kupfergrün, Manganviolett und ein sehr schwach ausgefallenes Gelb verwendet **Abb. 105**. Über dem Basisgesims folgten drei Lagen quadratischer, unverzierter Blattkacheln sowie gerundeter Eckkacheln mit Landschaftsmedaillons. Deren Einfassung ist mit der charakteristischen hellblauen Farbe gemalt, wie wir sie schon beim Ofen von 1809 angetroffen haben **Abb. 99.20**. Darüber begrenzten Leisten- und Leisteneckkacheln mit grünen Schrägstreifen einen Fries aus rechteckigen Blatt- und Eckkacheln mit Phantasiearchitekturen in Form von Schlössern, Burgen und befestigten Städten. Auf der einzigen erhaltenen Eckkachel des Frieses hält ein Grenadier mit Bärenfellmütze Wache in einer Befestigung **Abb. 105,16**. Kombiniert ist ein farblich zu den sonstigen Eckkacheln passendes Landschaftsmedaillon. Der obere Ofenabschluss

aus Gesims- und Gesimseckkacheln ist durch den Vorhang verborgen. Der untere Teil dieser Kacheln ist mit einzelnen Blumen mit sternförmigen Blüten und lanzettförmigen Blättchen bemalt, dazwischen befinden sich Blattwirbel. Die darüber liegende Leiste ziert eine Blattranke mit roten Pünktchendreiecken.

Die nicht fotografierte Ofenseite befand sich als repräsentative Schauseite vermutlich in der Hauptstube des Hauses. Hier waren Fries und Abschlussgesims abweichend, geschwungen gestaltet. Dadurch war die Frieszone deutlich erweitert und konnte mit zwei besonders grossen Kacheln (eine erhalten) ausgeschmückt werden **Abb. 105,1–4**. Auf einem Bergrücken befindet sich eine befestigte Stadt. Zu ihren Füßen verläuft eine Strasse, die von Gehöften und einem Gasthof «Zum weissen Kreuz» gesäumt wird. Ähnliche erweiterte «Giebfelder» gibt es schon an «Buffet-Öfen» aus den Kantonen Waadt, Freiburg und Bern ab den späten 1760er-Jahren **Abb. 100**. Sie kommen aber auch noch Ende der 1780er-Jahre im Bernbiet vor, bei Öfen die wohl der bedeutende Ofenmaler Peter Gnehm bemalt hat.⁴⁴⁹ In Bärswil im Kanton Bern wurden solche Öfen noch in der Mitte der 1790er-Jahre hergestellt.⁴⁵⁰ Und auch aus dem damals noch bernischen Aargau sind sie aus der Aarauer Produktion des Hafners Johann Jakob Fischer (1746–1809) bekannt **Abb. 106**.⁴⁵¹ Erstaunlicherweise fehlen vergleichbare Gestaltungselemente bei den Öfen von Steckborn, Kanton Thurgau, dem nächstgelegenen und bedeutendsten Produktionszentrum für Kachelöfen im 18. Jahrhundert sowie in der Ostschweiz und auch in Zürich.⁴⁵² Orientierte sich Peter Löttscher also an Ofenvorbildern aus dem Westen – und wenn ja, wo könnte er diese gesehen haben? – oder gab es einen sehr präzisen Ofenauftrag mit «Architektenzeichnung» vom Auftraggeber? Näherliegender wäre jedoch ein Bezug zum Bregenzerwald, denn dort fertigten noch 1819 und 1822 die Hafner Geser Kachelöfen mit solchen Gesimsen.⁴⁵³

Peter Löttscher
(1750–1818)



Abb. 107: Einzelne Ofenkacheln, die wohl Peter Löttscher (1750–1818) bemalt hat. 1–5 stammen vermutlich von einem Bauernhof in Klosters-Selfranga; 6 stammt von einem Ofen in Fideris und zeigt eine Flohsucherin. Mst. 1:4.

Reste eines Kachelofens aus Klosters-Selfranga und weitere Einzelkacheln

Aus der Sammlung des Antiquitätenhändlers Kessely in Klosters sind fünf Kacheln überliefert, die von einem Bauernhof in Klosters-Selfranga stammen sollen **Abb. 107,1–5**.⁴⁵⁴ Weitere Kacheln dieses Ofens sind auf einer Abbildung zu sehen, die das Rätische Museum in Chur verwahrt. Demnach gehörten zu dem Objekt, das als «Heizwand» bezeichnet wird, auch noch Leistenkacheln und weitere Gesimskacheln, während die Blattkachel **Abb. 107,5** dort nicht erscheint und es damit unklar bleibt, ob sie überhaupt zu diesem Ofen gehörte. Weitere Informationen liegen nicht mehr vor. Alle Kacheln entsprechen in Form und Dekor denen aus dem Hitzhaus in

Klosters bzw. von der «Mittleren Rhonegga» und dürften in derselben Zeit, d. h. um 1810, entstanden sein.

Vermutlich war der Bestand an frühen Löttscher-Kachelöfen einmal wesentlich grösser, doch haben sich von all diesen Öfen nur noch Einzelkacheln erhalten, die heute normalerweise auch nicht mehr am ursprünglichen Standort des Kachelofens sind. Es gibt nur wenige Ausnahmen. In Fideris, im ehemaligen Restaurant *Zum Rathaus*, Alte Gasse, fand sich bei der Sanierung eines deutlich jüngeren Kachelofens im Sockel eine sekundär verbaute, bemalte Eckkachel **Abb. 107,6**.⁴⁵⁵ Das Bild zeigt eine Frau «déshabillée» mit Nachtmütze auf dem Kopf, Perlenkette um



Abb. 108: Francois-Antoine-Aveline (1718–178?):

La Puce – Der Floh.

Die Hafner Lötcher und
ihre Vorfahren



1



2

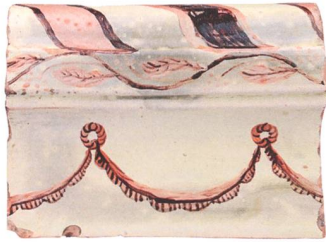

3

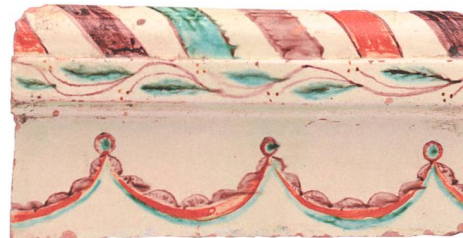

4



5



6



7



8



9



10



11



1879.624
625



12



13

den Hals, bekleidet mit einem offenen Morgenmantel, der eine Brust freilässt. Die Hände und Finger sind unter der linken Brust zusammengeführt, als wolle sie einen Floh zerquetschen. Wir haben also das Bild einer «Flohsucherin»⁴⁵⁶ in für das Prättigau völlig untypischer Kleidung vor uns. Eine exakte Vorlage für das Bild ist mir nicht bekannt, jedoch gibt es u. a. einen Stich dieses Sujets von Francois-Antoine Aveline (1718–178?), der nach 1750 in London arbeitete **Abb. 108**.⁴⁵⁷ Die Kachel passt gut zu den Kacheln mit den französischen Modemotiven aus dem «Waldji». Drei sekundär zusammengeschnittene rechteckige Blattkacheln mit Landschaften mit Phantasiearchitektur, die stilistisch wohl ebenfalls in die Frühzeit der Werkstatt Löttscher gehören, befinden sich heute noch im Kontext eines Ofenrests (Kunstwand) eines späten Ofens von Christian Löttscher in St. Antönien-Ascharina, Hofstrasse 2.⁴⁵⁸

Alle weiteren Kacheln sind Einzelstücke, die sich entweder in Privatbesitz in St. Antönien erhalten haben oder durch Andreas Löttscher d. J. an das Rätische Museum Chur bzw. das Schweizerische Nationalmuseum verkauft wurden **Abb. 109; 30**. Vorhanden sind sowohl Gesimskacheln und Eckkacheln für die Ofenbasis als auch für den oberen Abschluss. Dazu gibt es passende Leistenkacheln mit Schrägstreifen **Abb. 30**. Singulär ist eine Kachel, die wie eine überdimensionierte Leistenkachel wirkt **Abb. 109,7**. Einige wenige rechteckige Blattkacheln und gerundete Eckkacheln mit Phantasielandschaften ergänzen das Spektrum **Abb. 109,5.6.8.9**. Betrachten wir die Farbgebung der einzelnen Kacheln, so sind

Abb. 109: Einzelne Ofenkacheln, die wohl Peter Löttscher (1750–1818) bemalt hat.



1

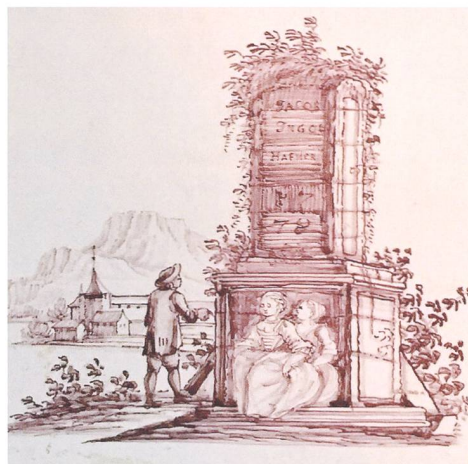

2

hier Einzelkacheln von etwa vier bis fünf verschiedenen Kachelöfen vorhanden. Besonders hinzuweisen ist auf die beiden Kacheln eines Basisgesimses **Abb. 109,12.13**. Ihre unterste Dekorzone zeigt verschlungene Rocaillemotive des Rokoko, deren beste Parallelen sich erstaunlicherweise auf Leistenkacheln aus der Werkstatt des Jakob Ingold (um 1742–1816) in Yverdon, Kanton Waadt fanden **Abb. 110**.⁴⁵⁹ Jakob Ingold stammte aus Lotzwil bei Langenthal im Kanton Bern. Seine Öfen zeigen in Bemalung und Form deutliche Anklänge an bernische Öfen, die der Ofenmaler Peter Gnehm (1712–1799) bemalt hat. Sehr ähnlich bemalt sind auch Leistenkacheln eines 1783 datierten Ofens des Hafners

Abb. 110: Vully VD, Route de Vevey 14. 1 Blatt- und Leistenkacheln sowie 2 Signaturkacheln von Jakob Ingold, Yverdon VD, datiert 1778.

Johann Jakob Fischer aus Aarau (1746–1809), der ebenfalls Öfen in Berner Art produzierte.⁴⁶⁰ Sollten Peter oder Andreas Lötcher einmal im Waadtland oder im bernischen Oberaargau gewesen sein und das Muster als Anregung mit nach Hause gebracht haben?

5.4 Andreas Lötcher (1787–1852)

Andreas Lötcher wurde am 18. Februar 1787 als zweites Kind von Peter Lötcher und Dorothea Luck in St. Antönien auf den Namen des Grossvaters Andreas Luck getauft. Eine ältere Schwester Maria (benannt nach der Grossmutter Maria Flütsch) war im Säuglingsalter nur neun Monate vorher verstorben. Mit 15 Monaten Abstand folgte ihm im Mai 1788 sein Bruder

Abb. 111: Silberner Haarpfeil mit den Initialen «AL» (Andreas Lötcher?) aus Lötcher-Familienbesitz. Länge 13,5 cm.



Hans (1788–1870), der nach dem Grossvater Hans Lötcher (1712–1771) benannt wurde. Eine weitere Schwester Maria lebte nur von 1790 bis 1792 (siehe Stammbaum). Aus Andreas Kinderzeit auf der «Mittleren Rhonegga» gibt es keine weiteren Informationen. Als der Vater Peter 1806 einen Teil des potenziellen Erbes zwischen den beiden Söhnen aufteilte **Kap. 5.3.3; Abb. 86**, wurde im Vertrag für Andreas auch ein nennenswertes «Lehrgeld» notiert. Wo und in welchem Zeitraum Andreas seine Lehre (und Gesellenwanderung?) absolvierte, wurde jedoch leider nicht festgehalten. Vertraglich wurde er verpflichtet auch seinen damals 18jährigen Bruder Hans auszubilden. Dies fand jedoch wohl nicht statt.

Nach der Teilung des väterlichen Besitzes heiratete Andreas Lötcher am 15. September 1807 Barbara Hartmann (12. April 1786–6. Juli 1864), die Tochter von Peter Hartmann und Anna Flütsch aus St. Antönien-Rüti **Abb. 69, Nr. 54** (Stammbaum). Wir können wohl annehmen, dass ein mit «AL» gravierter silberner Filigran-Haarpfeil aus Lötcher'schem Familienbesitz **Abb. 111** ein Geschenk von Andreas Lötcher für seine Frau, sei es zur Hochzeit oder einem späteren Termin, gewesen ist.

Vermutlich fiel die Entscheidung, eine eigene Töpferei auf der «Stelli» zu bauen **Abb. 112; 113,2**, spätestens im Zusammenhang mit dem Beschluss des Bruders Hans, ebenfalls zu heiraten (29. Mai 1809, Maria Egli, Tochter von Gemeindevogt Peter Egli und Verena Nett von Pany). Auf der «Mittleren Rhonegga» wurde für zwei Familien offenbar der Platz knapp und verkehrstechnisch lag die bisherige Werkstatt ebenfalls eher ungünstig **Abb. 113,1; 52,4**. Die Datierung der Original-Haustür auf der «Stelli» in das Jahr 1810 **Abb. 114** dürfte als Hinweis auf den Abschluss der Bauarbeiten am neuen Hafnerhaus aufzufassen sein. Das älteste Foto aus der Zeit vor 1910 zeigt das Haupthaus mit einem seitlichen kleineren Anbau mit separater



Abb. 112: Die Brücke und das Hafnereianwesen in St. Antönien-Ascharina auf der «Stelli», vor dem Hochwasser von 1910. Links hinter der Säge sieht man das Werkstattgebäude von 1857. Foto Christian Meisser, Sammlung Hansluzi Kessler.



Abb. 113: Luftbild von St. Antönien-Ascharina. 1 «Mittlere Rhonegga»; 2 Hafnereianwesen «Stelli».

Die Hafner Löttscher und ihre Vorfahren

Abb. 114: St. Antönien-Ascharina, Hafnereianwesen «Stelli», erbaut 1810. Originalhaustür mit dem Namen des Bauherrn Andreas Löttscher (1787–1852), seiner Hausmarke und der Datierung.



Tür **Abb. 112**. Möglicherweise ist dies ein späterer Anbau für das 1851 unter Christian Löttscher hier eingerichtete Postbüro. Über das Dach erheben sich zwei Schornsteine, von denen der hintere möglicherweise zum ehemaligen Töpferofen gehörte, der mit im Haus lag.⁴⁶¹ Wir können davon ausgehen, dass sich die Werkstatt bis zur Auslagerung im Jahr 1857 **Kap. 5.5** unter demselben Dach befand. Den Bau des Hauses finanzierte Andreas u. a. wohl mit einem Kredit über 700 Gulden bei der Gemeinde Ascharina, den er in den Jahren 1822 bis 1838 abbezahlte.⁴⁶² In diesem Zusammenhang wird sein Wohnort mit

Abb. 115: Älteste datierte Keramik aus der Werkstatt Löttscher, aus Platten zusammengesetzter Wandbrunnen, datiert 1806, bemalt wohl von Peter Löttscher (1750–1818). Mst. 1:4.



«auf dem Sand» bezeichnet. Zwischen 1806 und 1809/10 fand die Keramikproduktion möglicherweise noch auf der «Mittleren Rhonegga» statt. Spätestens ab 1810 dürfte Andreas hier unten an der Talstrasse seine Keramik gefertigt haben. Es ist wenig wahrscheinlich, dass er dem Vater die vertragsgemäss zu liefernden Schrühbrände bis 1818 immer auf die «Mittlere Rhonegga» transportierte. Vielmehr dürfen wir wohl annehmen, dass Peter Löttscher seine Stücke ebenfalls in der Werkstatt auf der «Stelli» dekorierte und dann zusammen mit den Produkten seines Sohnes glasierte und im Töpferofen brannte. Dies würde die grosse stilistische Einheitlichkeit der Löttscher-Keramik der Frühphase ebenfalls erklären.

5.4.1 Andreas und Peter Löttscher – Werkstattgemeinschaft 1806–1818

Wandbrunnen und Handwaschbecken

Da die älteste datierte Keramik im Zierstil der Hafnerei Löttscher ein Wandbrunnen aus dem Jahr 1806 ist **Abb. 115**, soll die Darstellung der Löttscher-Keramik mit dieser Funktionsgruppe der Keramik beginnen. Wandbrunnen und zugehörige Auffang- bzw. Handwaschbecken **Abb. 121; 125** standen ursprünglich in einem seitlichen separaten Teil des Stubenbuffets **Abb. 41**.⁴⁶³ Sie konnten auch aus Kupferblech oder Zinn

gefertigt sein. In ländlichen Gegenden bestanden sie jedoch oft aus der wesentlich preiswerteren Keramik.

Der älteste Wandbrunnen ist aus Platten zusammengesetzt, hat einen sechseckigen Querschnitt, ein spitz zulaufendes, ebenfalls sechseckiges Oberteil mit drei Spitzenkugeln, eine davon ist abgebrochen. Das Zapfhahnloch ist schildförmig verstärkt. Der Zapfhahn aus Messing ist wohl original eingelötet. Das Zapfhahnküken aus Zinn ist sekundärer Ersatz. Zwei ursprünglich vorhandene Befestigungshenkel sind abgebrochen. Auf weisser Grundengobe sind in einem charakteristischen, relativ flüchtig gemalten, mehrfarbigen Unterglasur-Pinseldekor farbige Tulpen, die Initialen «H:F:» und die Datierung 1806 gemalt. Stilistisch eng verwandt ist ein undatier-

ter Wandbrunnen aus der Sammlung Margrith Schreiber-von Albertini, der einen zusätzlichen dreieckigen Zinnenkranz und plattige, ungewöhnlich ausgeschnittene Aufhängevorrichtungen aufweist **Abb. 116**. Der Tulpendekor wird hier durch nelkenartige Blumen ergänzt. Die kantige, aus Platten zusammengesetzte, also nicht auf der Töpferscheibe gedrehte Form ist typisch für insgesamt sechs Wandbrunnen aus St. Antönien, die zum *Wandbrunnen Typ 1* zusammengefasst werden. Drei weitere Exemplare sind 1807, 1811 und 1816 datiert.

Sicher das wichtigste Stück dieser Serie ist aus mehreren Gründen der Wandbrunnen von 1807 **Abb. 117**. Er wurde 1907 durch das Rätische Museum Chur von Andreas Löttscher d. J. aus dem Hafnerhaus auf der «Stelli» gekauft. Es



Abb. 116: Aus Platten zusammengesetzter Wandbrunnen, wohl um 1810, bemalt von Peter (1750–1818) oder Andreas Löttscher (1787–1852). Mst. 1:4.

Die Hafner Löttscher und ihre Vorfahren



Abb. 117: Aus Platten zusammengesetzter Wandbrunnen, datiert 1807, bemalt von Peter (1750–1818) oder Andreas Löttscher (1787–1852). Die Frontseite zieren die Initialen von Andreas Löttscher und seiner Ehefrau Barbara Hartmann sowie die Hausmarke. Mst. 1:4.

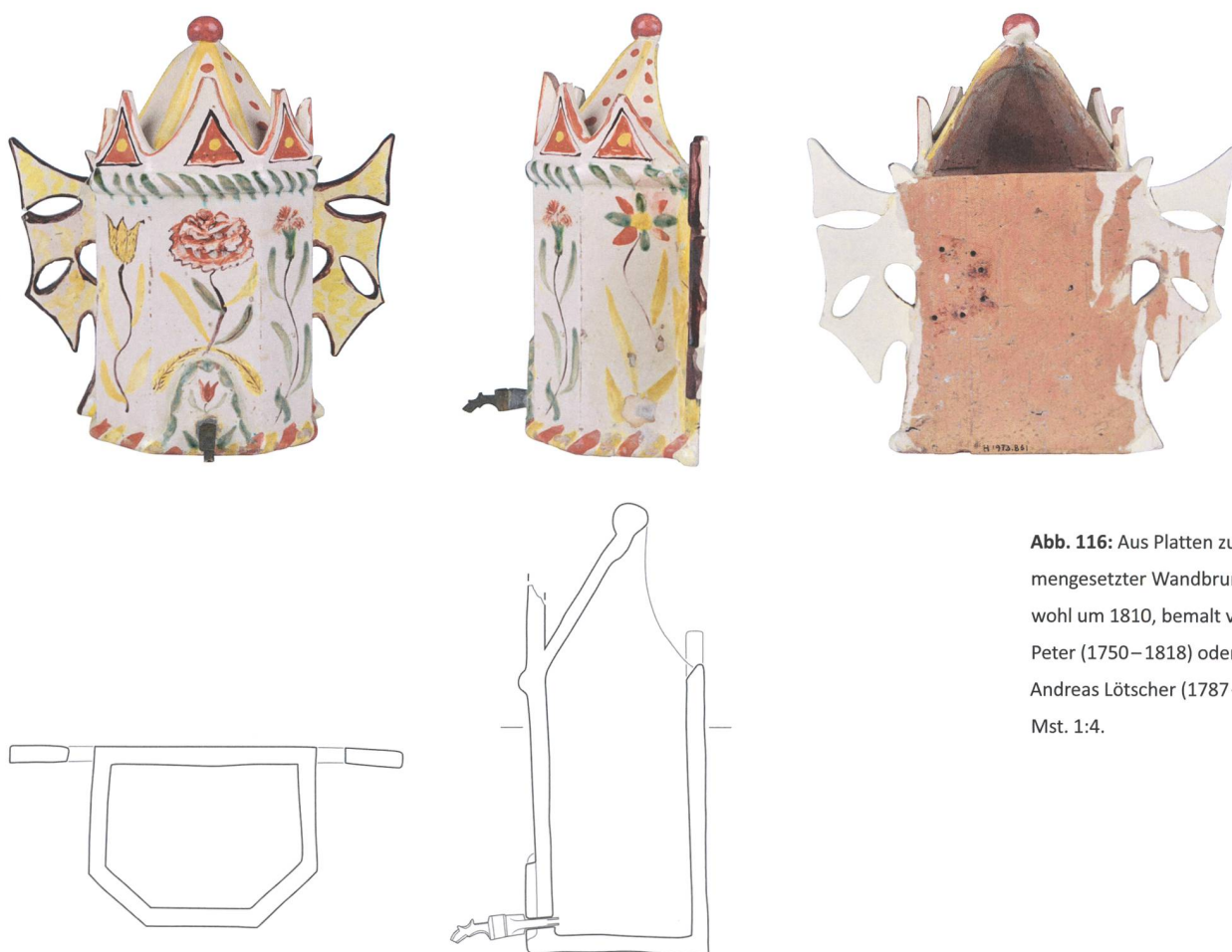
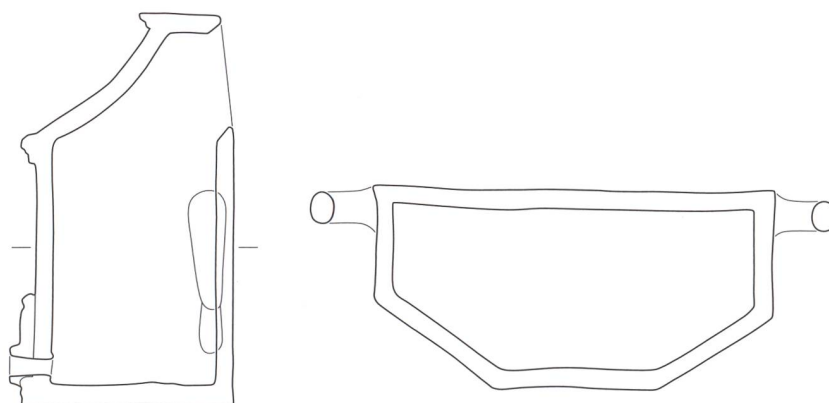

handelt sich um den grössten Wandbrunnen dieser Gruppe (Höhe 20,6 cm, Breite mit Henkeln 27,9 cm, Tiefe 12,1 cm). Er trägt Tulpen- und Blumendekor in Unterglasur-Pinseltechnik. Die Zapfhahnöffnung ist schildförmig verstärkt. Die Aufhängevorrichtung besteht aus rundstabigen, am unteren Ende volutenförmig eingedrehten Henkeln. Das Basis- und das Zwischengesims sind mit einem feinen Pinsel manganviolett getupft bzw. marmoriert. Die Frontseite zieren die Initialen von Andreas Löttscher und seiner Ehefrau Barbara Hartmann sowie die Hausmarke **Abb. 114** und Datierung. Man könnte sich gut vorstellen das Peter Löttscher seinem Sohn Andreas das Stück zur Hochzeit schenkte. Leider fehlt das zugehörige Handwaschbecken, falls es denn aus Keramik war.

Drei weitere Wandbrunnen bilden aufgrund der Form und der Schauseitendekoration eine Gruppe **Abb. 118**. Sie sind ebenfalls aus Platten zusammengesetzt, haben einen sechseckigen Querschnitt, ein spitz zulaufendes, sechseckiges Oberteil, das mit einer Spitzenkugel abgeschlossen sein kann. Zierkugeln finden sich auf dem Zwischengesims. Die geschwungene Aufhängevorrichtung ist bei den Wandbrunnen von 1811 und 1816 aus der ursprünglich grösseren Rückseitenplatte herausgeschnitten worden **Abb. 118,1.3**. Das Zapfhahnloch ist schildförmig verstärkt. Unter einer kaum noch erkennbaren Rocaille (muschelförmiges Ornament) finden sich beim Wandbrunnen von 1811 die Initialen «B L» und die Datierung. Die schrägen Seitenflächen von Unter- und Oberteil sind mit einer



1



2



3



Abb. 118: Aus Platten zusammengesetzte Wandbrunnen. 1 datiert 1811; 2 um 1811; 3 datiert 1816, mit Reliefauflagen (Medusenhaupt und Löwenkopf).

Alle drei Wandbrunnen aus der Werkstatt Lötscher St. Antönien-Ascharina. Mst. 1:4.

Die Hafner Löttscher und ihre Vorfahren

Abb. 119: Wandbrunnen, undatiert (um 1811), Ausschnitt mit der Reliefaufgabe Medusenhaupt. Werkstatt Löttscher St. Antönien-Ascharina.

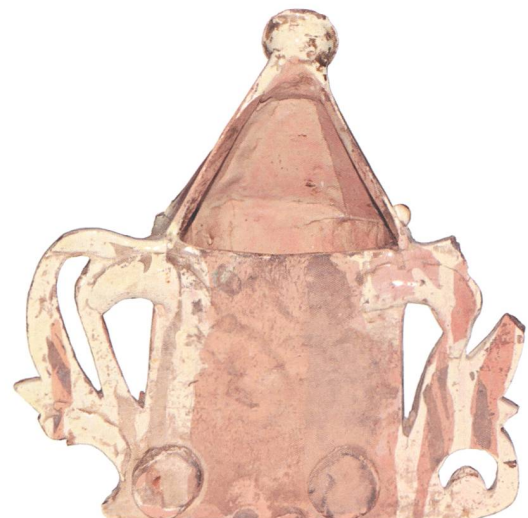
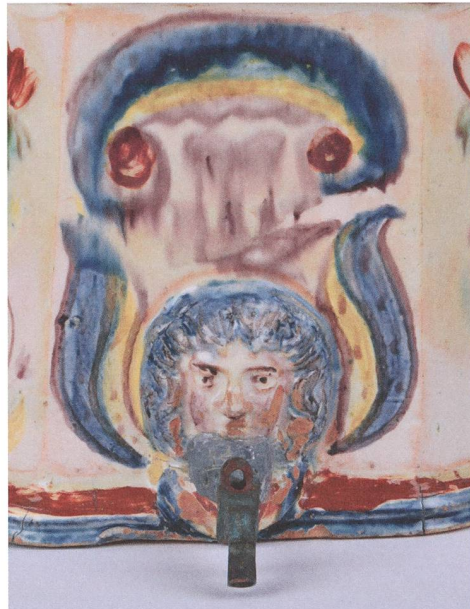

Blütenranke mit roten Kugelblüten verziert, wie sie uns schon beim Kachelofen von 1809 von der «Mittleren Rhonegga» begegnet sind **Abb. 99,1**.

Der zweite Wandbrunnen **Abb. 118,2** aus der Sammlung von Andreas Hartmann, Buchen im Prättigau, war ursprünglich sicher auch datiert, doch hat die stark verlaufene Glasur die Datierung unleserlich gemacht. Abweichend von den beiden anderen Wandbrunnen weist dieser wieder rundstabige Volutenhenkel zur Aufhängung im Buffet auf. Diese erinnern mit ihren bunten

Schrägstrichen an die Gesims- und Leistenkacheln der zeitgleichen Kachelöfen **Abb. 30; 99; 105; 107; 109**. Die Zapfhahnöffnung wurde in diesem Fall mit einer sehr plastischen Reliefaufgabe in Form eines antikisierenden Medusenhaupts oder Gorgoneions (Breite 40 mm, Höhe 42 mm) verstärkt **Abb. 119**. Nach der griechischen und römischen Mythologie liess der Blick der schlangenhaarigen Medusa jeden zu Stein erstarren. Nur der Held Perseus schaffte es, mit Hilfe der Göttin Pallas Athene, sie zu bezwingen und schlug ihr den Kopf ab. Künstlerische Umsetzungen des Themas waren seit der Renaissance in Europa beliebt und galten als Synonym für den Dekor «all'antica».⁴⁶⁴ Im späten 18. Jahrhundert fand das Motiv verständlicherweise auch Eingang in die vom Klassizismus geprägte englische Keramikproduktion z. B. Josiah Wedgwoods.⁴⁶⁵

Leider ist unklar, wie Peter oder Andreas Löttscher in den Besitz des Modells gelangten, mit dem sie diese Auflage herstellen konnten. Denkbar wäre, dass sie irgendwo einen entsprechenden Buntmetallbeslag (für Möbel?) oder Ähnliches abgeformt haben. Jedoch gibt es auch für diesen Fall kein bislang bekanntes Ausgangsstück. Für die Werkstatt sind der Model und seine Abdrücke von grosser Bedeutung, da auf diesem Wege eine Reihe ganz unterschiedlicher Objekte von Peter, Andreas und Christian Löttscher

Abb. 120: Scheibenförmiger Wandschmuck mit der Reliefaufgabe Medusenhaupt, undatiert (um 1810/20). Aus dem Hafnerhaus «Stelli» in St. Antönien-Ascharina, von Peter (1750–1818) oder Andreas Löttscher (1787–1852) bemalt. Mst. 1:4.



Peter und Andreas Lötscher
(1750–1818 bzw. 1787–1852)



Abb. 121: Handwaschbecken zum Wandbrunnen von 1816, auf der Rückseite Reliefaufgabe Medusenhaupt. Bemalt von Peter (1750–1818) oder Andreas Lötscher (1787–1852). Mst. 1:4.

Die Hafner Lötcher und
ihre Vorfahren



1



2



3



4

Abb. 122: 1 gemodelte Löwenkopfauflage an einem Wandbrunnen von 1778; 2 Löwenkopfauflage an einem jüngeren, undatierten Wandbrunnen;

3 Löwenkopfauflage am Wandbrunnen von 1816; 4 Löwenkopfauflage am Wandbrunnen von 1815. 1 und 2 Kanton Graubünden, Chur? 3 und 4 Werkstatt Lötcher St. Antonien-Ascharina. Mst. 1:1.



Abb. 123: Gedrehter und rückseitig abgeflachter Wandbrunnen mit Löwenkopfauflage, undatiert (wohl spätes 18. Jh.). Kanton Graubünden, Chur? Mst. 1:4.

miteinander verbunden werden können **Abb. 118,2,3; 119–121; 164; 165,1.2.** Zum letzten Mal wurde der Model mit dem Medusenhaupt 1843 von Christian Lötscher an einem Kachelofenaufsatz verwendet **Abb. 223.** Er befand sich über 30 Jahre später also immer noch in der Werkstatt.

Zu den Objekten mit Medusenhaupt gehört z. B. auch ein scheibenförmiger Wandschmuck **Abb. 120.** Dessen Rand zieren zwölf Abformungen des Models. Das zentrale Bild zeigt wieder eine der typischen Landschaftsdarstellungen mit Phantasiearchitektur, wie wir sie schon bei den Kachelöfen kennenlernen durften. Andreas Lötscher d. J. verkaufte das Objekt 1907 an das Rätische Museum Chur. Es dürfte dementsprechend aus dem Hafnerhaus in St. Antönien-Ascharina stammen.

Medusenhäupter zieren auch die hohe Rückseite des ältesten erhaltenen Handwaschbeckens **Abb. 121.** Es war mit dem jüngsten Wandbrunnen dieser Gruppe **Abb. 118,3** aus dem Jahr 1816 vergesellschaftet. Das Unterteil des Beckens besteht aus einer Schüssel mit verkröpftem Rand. Deren Rückseite wurde abgeschnitten und durch eine gedrehte, flache Platte ersetzt. Zwischen Rückwand und Schüssel wurden die abgeschnittenen Schüsselränder wieder angesetzt. An den

Nahtstellen finden sich vier Kugeln. Direkt unterhalb am Rand wurden zwei schräge Griffklappen als Tragehilfe montiert. Dieser Beckentyp, der noch häufiger vorkommt **Abb. 125,** wird als *Handwaschbecken Typ 1* zusammengefasst. Die Schauseite des Beckens trägt Blumendekore. Griffklappen und Aussenrand zeigen rote und blaue Pinselstriche **Abb. 118,2.** Die Rückseite des Beckens zieren drei aufgelegte Medusenköpfe. Darunter befindet sich eine typische Landschaft mit Phantasiearchitektur und Bäumen.

Der Medusenkopf ziert auch das Oberteil des zugehörigen Wandbrunnens aus dem Jahr 1816 **Abb. 118,3.** Auch bei diesem Wandbrunnen finden wir die schon beschriebenen roten Kugelblüten sowie eine Rocaille über den Initialen «PD ST B» und der Datierung. Zur Stabilisierung der Wandbrunnenaufhängung wurde rückseitig zusätzlich Material aufgebracht und zur Verbesserung der vertikalen Hängung zwei runde Tonscheiben vor dem Brand aufgesetzt. Die Aufhängung besteht aus phantasievoll ausgeschnittenen Blättern und Kugelblüten. Der wohl originale Zapfhahn ist bleivergossen. Er hat ein Zapfhahnküken in Form eines Delphins. Zur Verstärkung des Zapfhahnlochs wurde diesmal ein gemodelter Löwenkopf gewählt (Abdruck 55 × 57 mm, **Abb. 122,3**). Ein Vergleich der Abmessungen ergab, dass in diesem Fall Peter oder Andreas

Die Hafner Lötcher und
ihre Vorfahren



Abb. 124: Gedrehte und rück-
seitig abgeflachte Wandbrunnen
von Peter (1750–1818) oder
Andreas Lötcher (1787–1852).
1 datiert 1812; 2 datiert 1815.
Mst. 1:4.

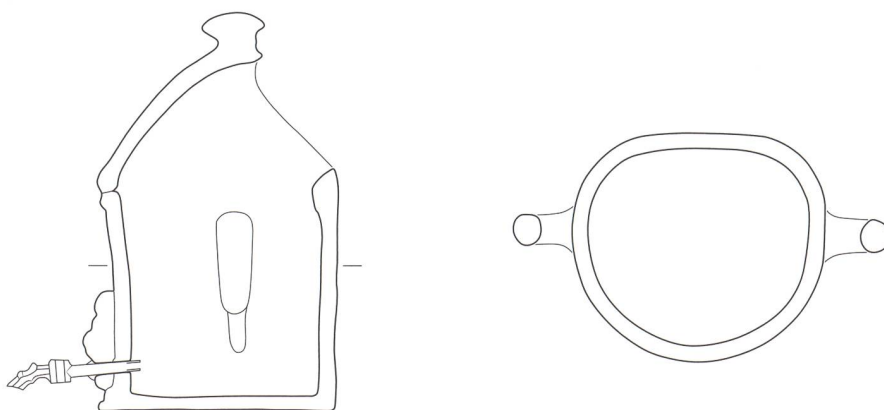

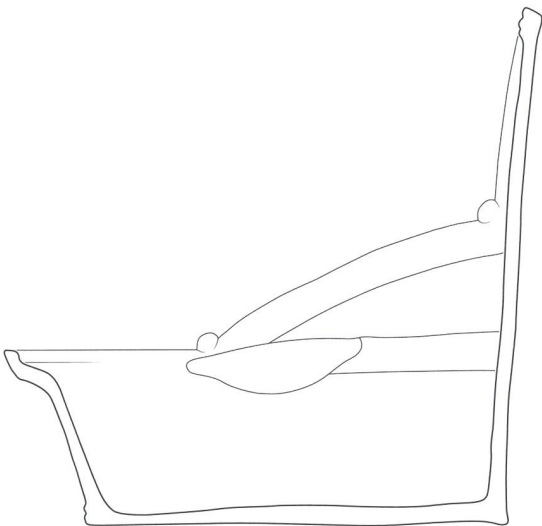

Lötscher möglicherweise die Auflage eines älteren Wandbrunnens eines anderen Herstellers abgeformt und randlich beschnitten haben **Abb. 26; 122,1**. Offenbar waren das Motiv und die ältere auf der Töpferscheibe gedrehte Form des Wandbrunnens in der Region bekannt⁴⁶⁶ und beliebt, denn es hat weitere, kopierende Hersteller gegeben **Abb. 122,2; 123**.

Diese Tatsache war natürlich auch den Hafnern Lötscher bekannt und so erstaunt es nicht, dass diese gedrehte Wandbrunnenform ebenfalls zu ihrem Formenrepertoire gehört hat (als *Wandbrunnen Typ 2* zusammengefasst, **Abb. 124**).

Die Form des *Wandbrunnens Typ 2* hat in der Schweiz eine bis mindestens in den Anfang des 18. Jahrhunderts zurückreichende Tradition.⁴⁶⁷ Im Raum Ostschweiz–Liechtenstein–Vorarlberg–Tirol–Graubünden gibt es datierte Museums-Exemplare ab den 1740er-Jahren.⁴⁶⁸ Peter oder Andreas Lötscher dürften die Form in der Region kennengelernt haben.

Im Herstellungsprozess wurde zunächst ein zylindrischer Topf gedreht, dann diesem ein schmales Bodenstück ausgeschnitten und die Rückseite flach angedrückt. Anschliessend wurde ein im Durchmesser entsprechender konischer Deckel

Abb. 125: Handwaschbecken zum gelbglasierten Wandbrunnen von Peter (1750–1818) oder Andreas Lötscher (1787–1852). Datiert 1815. Mst. 1:4.

mit Knauf gedreht, mit Schlicker aufgesetzt, fixiert und anschliessend rückseitig ausgeschnitten. So entstand eine Befüllöffnung. Danach wurden die Henkel montiert, die Verstärkung für das Zapfhahnloch aufgelegt und die Öffnung für den Zapfhahn von aussen eingestochen. Anschliessend folgten Engobierung, Bemalung mit dem Pinsel und das Glasieren. Der älteste Wandbrunnen dieses Typs ist inschriftlich auf das Jahr 1812 datiert (**Abb. 124,1**; aus dem Besitz von Andreas Hartmann, Buchen im Prättigau). Die schildförmige Zapfhahnlochverstärkung entspricht gut jenen des Typs *Wandbrunnen 1* **Abb. 115–118**. Die originalen Befestigungshenkel sind abgebrochen und wurden in Holz ergänzt. Der zweite Wandbrunnen dieses Typs ist 1815 datiert **Abb. 124,2**. Er trägt als Zapfhahnlochverstärkung die schon erwähnte Löwenauflage (Masse 56 x 57 mm; **Abb. 122,4**). Das Ober- teil ist mit Streifen bemalt, wie wir es schon bei einem Wandbrunnen des Typs 1 gesehen haben **Abb. 118,2**. Auch die Befestigungshenkel entsprechen diesem Wandbrunnen. Die verwendete gelbe Glasur gibt dem Wandbrunnen und dem vergesellschafteten *Handwaschbecken Typ 1* aber ein völlig abweichendes Erscheinungsbild. Möglicherweise ist dies ein nur kurzfristiges und nicht erfolgreiches Glasurexperiment, denn gelbe Glasur findet sich ansonsten nur noch einmal bei einer ebenfalls 1815 datierten Kaffeekanne **Abb. 135**.

Der gelb glasierte Wandbrunnen **Abb. 124,2** und das zugehörige Handwaschbecken **Abb. 125** bilden eines der selten erhaltenen Ensembles. Sie sollen aus Conters im Prättigau stammen. Das Unterteil des Handwaschbeckens besteht aus einer Schüssel mit verkröpftem Rand, deren Rückseite abgeschnitten und durch eine gedrehte, flache Platte mit profiliertem Rand als Spritzschutz ersetzt wurde (*Handwaschbecken Typ 1*). Die Schauseite des Beckens und die Rückwand tragen Blumendekore, die auch gut zu der schon genannten Kaffeekanne von 1815 passen **Abb. 135**. Die gelbe Glasur bewirkt, dass alle

blauen Bemalungen in einem stumpfen Grün erscheinen. Der Rand würde ansonsten, wie das Handwaschbecken von 1816 **Abb. 121** einen blau-roten Dekor tragen.

Das Besondere an diesem Typ des *Handwaschbeckens 1* ist die Tatsache, dass die Schüsseln rückseitig bis zum Boden abgeschnitten und dann eine runde Platte als Rückwand und hoher Spritzschutz angesetzt wurde. Diese Technik findet sich letztmalig noch bei Becken von Andreas Lötcher, die 1839 datiert sind **Abb. 168,2,3**. Nach diesem Zeitpunkt wurden die Schüsselwände rückseitig aufgebogen und nur ein halber Teller aufgesetzt (*Handwaschbecken Typ 2*), wie man das auch aus anderen Regionen der Ostschweiz ab der Mitte des 18. Jahrhunderts kennt.⁴⁶⁹ In der übrigen Deutschschweiz und vor allem im Bernbiet haben die Handwaschbecken zu dieser Zeit deutlich abweichende Formen.⁴⁷⁰

Becher und Tassen

Das drittälteste datierte Gefäss der Hafnerei Lötcher ist ein Becher auf einem hohen Pokalfuss (*Becher Typ 1*, **Abb. 126**). Er ist beidseitig weiss engobiert und mit Tulpen sowie der Jahreszahl 1808 bemalt. Es ist ein ungewöhnliches Einzelstück, zu dem mir keine formalen Parallelen bekannt sind. Trotz der Massivität des Stieles erinnert das Stück an wesentlich grazilere Kelchgläser.⁴⁷¹ Es mag daher sein, dass er zum Konsum von Wein gedient hat.

Auch die zweite Becherform (*Becher Typ 2*, **Abb. 127**) dürfte in ihrer Formgebung am ehesten auf gläserne Vorbilder zurückgehen. Grader Boden und leicht konische Wandung entsprechen den im 18. und 19. Jahrhundert so typischen Klarglasbechern sehr gut.⁴⁷² Auch dieser Becher ist ein singuläres Stück. Das vorliegende Exemplar mit einem aufgemalten Herzen, den Initialen «M E» und der Jahreszahl 1809 hätte sich perfekt als Hochzeitsgeschenk oder Liebesgabe für Maria Egli, die Frau von Hans Lötcher,

Peter und Andreas Löttscher
(1750–1818 bzw. 1787–1852)



Abb. 126: Becher auf Pokalfuss, datiert 1808. Bemalt von Peter (1750–1818) oder Andreas Löttscher (1787–1852). Mst. 1:2.



Abb. 127: Konischer Becher, eventuell Keramikform nach Glasvorbild, datiert 1809. Bemalt von Peter (1750–1818) oder Andreas Löttscher (1787–1852). Mst. 1:4.



Abb. 128: Fussbecher oder Vase, undatiert (um 1810/15). Bemalt von Peter (1750–1818) oder Andreas Löttscher (1787–1852). Mst. 1:4.



Abb. 129: Tasse oder konischer Becher auf hohem Standfuss mit tordiertem Henkel. Ungeöhnliche, sehr individuelle Keramikform, datiert 1817. Bemalt wohl von Andreas Löttscher (1787–1852). Mst. 1:4.

Die Hafner Löttscher und ihre Vorfahren

Abb. 130: Kleiner, blauglasierter Topf mit tordiertem Henkel, 17. Jh. War die Henkelbildung Vorbild für die Tasse von Andreas Löttscher (1787–1852)? Mst. 1:4.



geeignet (Stammbaum). Jedoch lässt sich dieser Zusammenhang nicht belegen. Von seiner hohen Wertschätzung zeugt die intensive Reparatur mittels Drahtklammern. Konische Becher dienten vor allem dem Konsum von Wein und Schnaps. Keramische Vergleichsobjekte sind mir nicht bekannt.

Wegen seiner Gesamthöhe von 17 cm ist eine funktionale Deutung des dritten, undatierten Bechertyps eher problematisch (*Becher Typ 3*, **Abb. 128**). Möglicherweise würde man den Fussbecher besser als «Vase» ansprechen,⁴⁷³ jedoch haben Blumenvasen dieser Zeitstellung, die sich dann meist im kirchlichen Kontext finden, normalerweise zwei Henkel.⁴⁷⁴ Die Schauseite trägt eine Bemalung mit einer nelkenartigen Blume in einem lasierend gemalten, blauen Blätterkranz. Die Kante des Fusses ist blau und rot gepunktet, wie wir das ja schon von den Handwaschbecken dieses Zeithorizonts kennen. Auch zu diesem Stück finden sich Vorbilder am ehesten unter Glasobjekten derselben Zeitstellung.⁴⁷⁵ Keramische Parallelen sind unbekannt.

Auch der nächste Typ, der aufgrund seines Henkels als Tasse bezeichnet werden kann, legt erneut Zeugnis von der Individualität des keramischen Schaffens der Hafner Löttscher ab (*Tasse Typ 1*, **Abb. 129**). Die 1817 datierte und 12 cm hohe Tasse stammt ursprünglich aus dem Besitz der Familie Salzgeber in Luzein, weshalb die Initialen «P S» möglicherweise als Peter Salzgeber gelesen werden dürfen. Die Tasse kombiniert die konische *Becherform 2* mit der Fussbildung der *Becherform 3* und einem ungewöhnlichen, dünnen, tordierten Henkel, wie er in St. Antönien

ansonsten auch an *Kaffeekannen Typ 1* vorkommt **Abb. 132**. Der eher lineare Dekor ist mit sehr spitzem Pinsel gemalt. Die Gestaltung der Blumen gleicht den von Andreas Löttscher bemalten Kachelöfen des Jahres 1822 **Abb. 154** und weiteren Keramiken der 1820er-Jahre **Abb. 169–173; 177**. Er unterscheidet sich im Malstil von dem eher lasierenden und breitflächigeren Farbauftrag, den wir möglicherweise Peter Löttscher zuordnen dürfen. Vermutlich haben wir mit dieser Tasse ein von Andreas Löttscher bemaltes Objekt vor uns. Der auf der Tassenseite gemalte Wirbel wirkt wie eine freie Interpretation der schon gezeigten älteren Blattwirbel an den Kachelöfen **Abb. 99; 105; 107**. Es kann nur spekuliert werden, woher Andreas die Anregung zu dem tordierten Henkel nahm. Möglicherweise griff er auf ältere Keramiken zurück, die in St. Antönien vorhanden waren. So verwahrte der Gemeindepräsident Valentin Flüttsch-Pitschi einen kleinen, blau glasierten Topf des 17. Jahrhunderts mit einem tordierten Henkel in seiner Sammlung **Abb. 130**. Alternativ kämen auch Schüsseln und Töpfe mit verkröpftem Rand und tordierten Henkeln des 17. und 18. Jahrhunderts als Vorbild in Frage,⁴⁷⁶ wie sie auch aus Schloss Haldenstein bei Chur bekannt sind.⁴⁷⁷ Grössere Wahrscheinlichkeit hat jedoch die Überlegung, dass die Tordierung des Henkels, wie bei den Kaffeekannen auf englische Steingutvorbilder zurückgeht **Abb. 133**. Hier finden sich möglicherweise auch weitere keramische Vorbilder, denn vergleichbare Tassen werden im ältesten Katalog der Steingutmanufaktur Schramberg, Württemberg (1820–1882), als «Punschbecher» bezeichnet.⁴⁷⁸

Schenkgeschirr – Kaffeekannen

Auch das zu den Bechern passende Schenkgeschirr wurde aus Keramik hergestellt. Hierbei handelt es sich um eine singuläre Kanne für den Wein- oder Bierausschank und um fünf Kaffeekannen. Die Weinkanne gehört zu den seltenen Exemplaren mit einem keramischen Gelenk,

einer Befestigungsvorrichtung für den ebenfalls keramischen Deckel **Abb. 131**. Die Kanne hat einen leicht abgesetzten Standboden, einen birnenförmigen Körper mit zylindrischem Hals, eine dreieckige, separat anmontierte Schnauze und einen rundstabigen Henkel, der oberseitig zwei Ösen eines keramischen Deckelscharniers (eine Seite abgebrochen und mit Draht geflickt) trägt. Der vorhandene Flachdeckel, der auch die Schnauzenpartie abdeckt, hat eine Scharnieröse und Daumenrast. Die Verbindungsachse zwischen Deckel und Kanne besteht aus Holz. Die Vorderseite trägt ein lasierend gemaltes Blumenbouquet. Auf der Deckeloberseite findet sich ein Herzmotiv. Der Henkel weist blaue und gelbe Schrägstriche auf, wie sie sich auch bei Kaffeekannen finden **Abb. 39**.

Die Form der Befestigungsvorrichtung für den Deckel ist ungewöhnlich, aber nicht singulär. Sie ist von Gefäßvorbildern aus Zinn abgeleitet.⁴⁷⁹ Ein gutes keramisches Vergleichsbeispiel ist ein Krug der polychromen Hafnerware des 16. Jahr-

hunderts aus Neuburg a. d. Donau (D).⁴⁸⁰ Aus einer bayerischen Töpferei der zweiten Hälfte des 16. Jahrhunderts stammt ebenfalls ein Vergleichsstück.⁴⁸¹ Ein Deckel mit durchlochter Achse ist aus Straubing (D) belegt.⁴⁸² Ein tiergestaltiges Gefäß mit einer vergleichbaren Deckelkonstruktion wird der bekannten bayerischen Töpfereiregion des Kröning zugeschrieben.⁴⁸³ Das Bernische Historische Museum verwahrt als Geschenk eines Gastwirts aus Büren an der Aare BE einen malhornverzierten Krug mit rundstabigem Henkel und entsprechender Deckelbefestigung.⁴⁸⁴ Ich halte es für am Wahrscheinlichsten, dass sich Peter oder Andreas Lötscher in diesem Fall an Zinnvorbildern orientierten. Fritz Schoellhorn kaufte die 23,5 cm hohe Kanne für das Museum Nutli Hüschi in Klosters beim Churer Antiquar Hablützel.

Die kleine Serie der Kaffeekannen beginnt mit zwei 1811 datierten Exemplaren (*Kaffeekanne Typ 1a*, **Abb. 132**), die 19,2 cm bzw. 18,2 cm hoch sind. Die Kannen haben birnenförmige Körper

Abb. 131: Kanne für den Wein- oder Birausschank mit keramischem Deckel und Scharnier, undatiert (um 1810/15). Bemalt von Peter (1750–1818) oder Andreas Lötscher (1787–1852). Mst. 1:4.



Die Hafner Lötcher und ihre Vorfahren

Abb. 132: 1 und 2 Kaffeekannen mit eckiger Ausgusstülle und tordiertem Henkel, datiert 1811. Bemalt von Peter (1750–1818) oder Andreas Lötcher (1787–1852). Mst. 1:4.

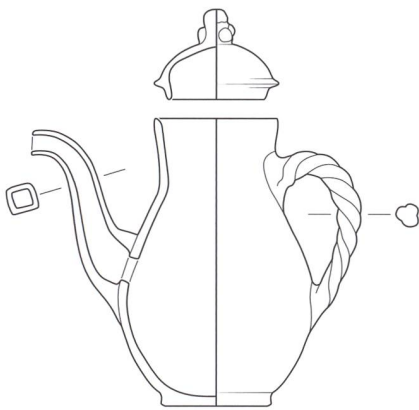

2

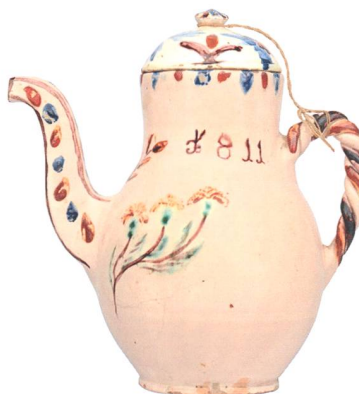

mit einem leicht abgesetzten Standboden, dazu eine im Querschnitt vierkantige, lang geschweifte Ausgusstülle, einen tordierten dünnen Henkel und kleine Steckdeckel mit Griffen aus mehreren Kugeln **Abb. 132,1** oder einem pilzförmigen Knauf **Abb. 132,2**. Seitlich der Tülle sind jeweils Blumen gemalt, im Halsbereich Initialen und die Datierung. Im Fall der ersten Kanne hat der Deckel eine blau-rote Strichbemalung des Randes, im Fall der zweiten Kanne findet sich dieser Dekor an der Mündung der Kanne und seitlich an der Ausgusstülle. Bei einer dritten, undatierten Kanne wird die lange, gekantete Ausgussröhre durch einen im Querschnitt runden Steg nochmals am Hals der Kanne fixiert, der Henkel ist rundstabig **Abb. 39**.

Vergleichbare Kaffeekannen aus bemalter Irdenware sind in der Ostschweiz und in Liechtenstein ansonsten unbekannt. Hier existieren nur Exemplare mit einem schnauzenartigen Ausguss.⁴⁸⁵ Die Suche nach Vorbildern führt bei schweize-

rischer Fayence, Porzellan oder Steingut aus Zürich⁴⁸⁶ oder Nyon VD⁴⁸⁷ zu keinen Ergebnissen. Auch ein Abgleich mit den Steingutkatalogen von Schramberg in Baden-Württemberg (D),⁴⁸⁸ dem Formenspektrum der Fayencemanufaktur von Durlach (D)⁴⁸⁹ oder französischem Steingut⁴⁹⁰ bleibt erfolglos. Die Kombination von birnenförmigem Körper und tief sitzender, langgezogener, geschweifter Ausgusstülle findet sich dagegen bei englischen Steingut-Kaffeekannen der 1760er- bis 1780er-Jahre **Abb. 133**.⁴⁹¹ Diese weisen auch oft sich überkreuzende, bandförmige oder tordierte Henkel auf, die das Vorbild für die tordierten Henkel der Kaffeekannen aus St. Antönien gebildet haben könnten.⁴⁹² Peter Lötscher könnte solche Kannen während seiner Zeit in den Niederlanden, wo englisches Steingut in Massen importiert wurde, gesehen haben. Daneben kann jedoch nicht ausgeschlossen werden, dass solche Kannen auch als Importgut für die gehobene bürgerliche Kaffeetafel bis nach Graubünden gelangten und Peter oder Andreas



Abb. 133: Kaffeekanne aus englischem Steingut mit tordiertem Henkel (um 1760/80), Vorbild für die Kaffeekannen aus St. Antönien?



Abb. 134: Kaffeekanne mit den Initialen des Landammanns Simon Engel (1748–1831), datiert 1813. Der Henkel ist nach italienischen Fayencevorbildern gestaltet. Bemalt wohl von Andreas Lötscher (1787–1852). Mst. 1:4.

Die Hafner Löttscher und ihre Vorfahren

Abb. 135: Kaffeekanne (Ausgusstülle abgebrochen), datiert 1815 mit zeittypischer gelber Glasur. Bemalt von Peter (1750–1818) oder Andreas Löttscher (1787–1852). Mst. 1:4.

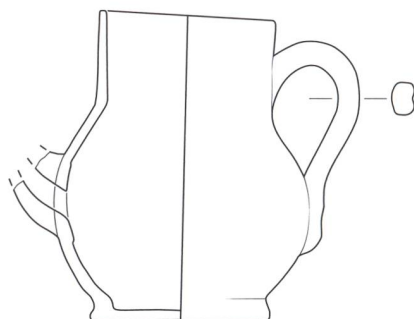

auf diesem Wege auf sie aufmerksam wurden.⁴⁹³ Ungewöhnlich bleiben allerdings die kantigen Querschnitte der Ausgusstüllen, denn diese sind beim englischen Steingut regelhaft rund. So zeigt sich also auch bei den Kaffeekannen im Detail eine ganz eigenständige Formgebung der frühen Keramik aus St. Antönien.

Dies lässt sich auch bei der vierten Kaffeekanne zeigen, die 1813 datiert ist und die Initialen und die Hausmarke von Landamman Simon Engel trägt **Abb. 134**.⁴⁹⁴ Bei gleicher Grundform wie die vorherigen drei Kannen ist diesmal ein zwei-strängiger Henkel montiert worden. Er wird am oberen Ende durch eine bandförmige Klammer zusammengefasst. Vergleichbare Henkeltypen sind für Irdenware in der Deutschschweiz unbekannt. Sie finden sich jedoch regelhaft bei den vermutlich aus Italien nach Graubünden importierten Fayence-Boccalinos **Abb. 3,2**, die daher wohl die Anregung zu dieser Henkelgestaltung gaben. Auch bei dieser Kaffeekanne ähnelt der Stil der Blumenbemalung wieder sehr stark einem Kachelofen von Andreas Löttscher von 1822

Abb. 154, der Tasse von 1817 **Abb. 129** und einer Kaffeekanne von 1821 **Abb. 169**. Es ist also nicht ausgeschlossen, dass Andreas die Kaffeekanne bemalte.

Auf die fünfte, diesmal aber gelb glasierte Kaffeekanne von 1815 **Abb. 135** wurde bereits hingewiesen **Abb. 32**. Leider konnten die Initialen «F B S F» keinem Ehepaar in St. Antönien zugewiesen werden. Da die in diesem Falle im Querschnitt runde Ausgusstülle abgebrochen ist, lässt sich die Gefäßkontur der Kanne weniger gut beurteilen. Die Proportionen der Kanne wirken gedrungener (*Kaffeekanne Typ 2*). Diesmal ist der Henkel breit angesetzt und gezogen sowie mit einer unteren Andruckmulde befestigt. Der Blumendekor entspricht stilistisch sehr gut dem gelb glasierten Wandbrunnen und dem Handwaschbecken von 1815 **Abb. 124,2; 125**.

Töpfe und Töpfchen

Dieselbe Art der Henkelung zeigt ein undatierter *Doppelhenkeltopf Typ 1* aus der Sammlung

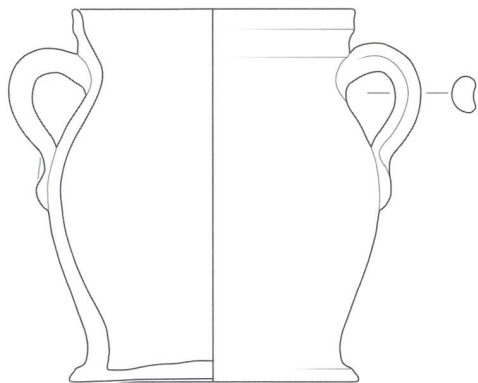

Margrith Schreiber-von Albertini **Abb. 136**. Das 20 cm hohe Gefäss hat aussen eine weisse und innen eine rote Grundengobe. Die typische, lasierende Pinselbemalung erfolgte in den Farben, Blau, Manganviolett und Rot unter einer farblosen, etwas zu leichtflüssig eingestellten Glasur, die bewirkt hat, dass die Motive beim Brand verliefen. Vermutlich gehörte zu diesem Topf ursprünglich ein Deckel unbekannter Form. Es handelt sich um den einzigen bekannten Topf dieser Art aus der Hafnerei Löttscher.

Einmalig ist auch ein kleines dreibeiniges Töpfchen **Abb. 137**. Erhalten hat sich davon nur ein Foto in einer Kartei des Rätischen Museums Chur aus dem Jahr 1974. Das Töpfchen stammt angeblich vom Hof «Maiensäss» ob Pany, der damals Hans Löttscher, einem entfernten Verwandten des letzten Hafners Andreas Löttscher d. J. gehörte. Die Masse des Töpfchens sind unbekannt. Auf der Aussenseite ist mit einem lasierenden Pinselstrich ein Reh oder eine Gemse gemalt. Funktional könnte es sich um eine Zuckerdose gehandelt haben, dann würde allerdings der Deckel fehlen.

Weitere Töpfe, z. B. zum Kochen am offenen Feuer oder zur Lagerung von Butterschmalz oder anderen Lebensmitteln, kommen in der frühen Produktion der Töpferei nicht vor. Diese Funktionen mussten in einem Haushalt der Zeit um 1800 im Prättigau möglicherweise andere Ma-

terialgruppen aus Metall, Holz oder Lavez übernehmen, wollen wir nicht von einer Überlieferungslücke ausgehen.

Teller

Bei den drei erhaltenen Tellern **Abb. 138; 140** können wir uns einen tatsächlichen Gebrauch als Tafelgeschirr zwar vorstellen, doch sind sie insgesamt so gut erhalten, dass wir eher von einer überwiegend dekorativen Nutzung in einem Tellerbord in der Stube ausgehen müssen. Die Teller haben jedoch rückseitig keine Aufhängevorrichtung oder Durchbohrung, sodass sie nicht primär für Dekorationszwecke gedacht waren. Die drei Stücke haben einen leicht abgesetzten Standboden, eine niedrige Wandung zwischen dem Spiegel und der leicht geschweiften, dünnen Fahne und einen gerundeten Randabschluss. Die Durchmesser schwanken zwischen 27,5 cm und 29,6 cm. Im Spiegel des schönsten Tellers, der nach Initialen und Hausmarke im Jahr 1812 für den Landammann Simon Engel gemalt wurde, sehen wir das Ortsbild von St. Antonien-Platz **Abb. 138**. Ein Vergleich mit einem Foto **Abb. 139** des Zürcher Botanikers Karl Schröter aus den 1890er-Jahren zeigt, wie akkurat die Ortsansicht gemalt ist. Am Ufer des Schanielabachs steht die alte Schmiede. Am linken Bildrand befindet sich das heutige Hotel «Gemsli». Die Strasse verläuft noch bogenförmig unterhalb des Hau-

Abb. 136: Singulärer Doppelhenkeltopf, undatiert (um 1810/15). Bemalt von Peter (1750–1818) oder Andreas Löttscher (1787–1852). Mst. 1:4.

Abb. 137: Singulärer Dreibeinigtöpfchen, nur als Foto überliefert, undatiert (um 1810/15). Bemalt von Peter (1750–1818) oder Andreas Löttscher (1787–1852).

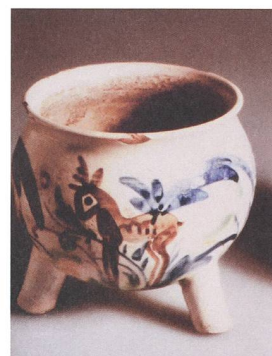

Die Hafner Löttscher und ihre Vorfahren



Abb. 138: Teller, datiert 1812, mit den Initialen des Landammanns Simon Engel (1748–1831). Im Spiegel einzige bekannte Ortsansicht von St. Antönien vor dem Dorfbrand von 1839. Bemalt von Peter (1750–1818) oder Andreas Löttscher (1787–1852). Mst. 1:4.



Abb. 139: Ansicht von St. Antönien-Platz, um 1890. Unbekannter Fotograf, möglicherweise der Zürcher Botaniker Karl Joseph Schröter (1855–1939).

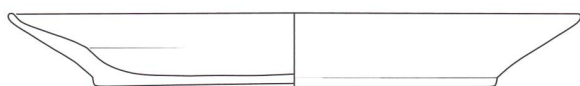

1



2



Abb. 140: 1 Teller, datiert 1814; 2 Teller, um 1810/15. Bemalt von Peter (1750–1818) oder Andreas Löttscher (1787–1852). Mst. 1:4.



Abb. 141: Tinten- oder Schreibgeschirr in Hausform, datiert 1811. Bemalt von Peter (1750–1818) oder Andreas Löttscher (1787–1852). Mst. 1:3.

ses. Die zentrale Häusergruppe von St. Antönien-Platz zeigt sich, wie sie vor dem Dorfbrand von 1839⁴⁹⁵ aussah. Dieser verschonte allein die Kirche und das direkt links daneben liegende Haus des Landammans Simon Engel, die spätere «Pension Löttscher» bzw. «Hotel Rhätia» **Kap. 5.5; Abb. 209**. Das Engel-Haus besteht aus einem Steinbau, der in der rechten Hälfte inklusive Keller viergeschossig ist. Die linke Haushälfte zeigt einen zweigeschossigen Bauteil aus Holz, der die grosse Stube enthielt. Oberhalb am linken Bildrand sehen wir auch das erst 1808 entstandene «Ebenhöch»,⁴⁹⁶ den Lawinenspaltkeil für das Dorf und die Kirche. Bei allen Hausdächern des Ortes handelt es sich um relativ schwach geneigte «Legschindel-Dächer» mit Steinbeschwe rung. Das schlanke und spitze Kirchturmdach trägt einen Wetterhahn, die darunter befindliche Kugel ist durch einen roten Punkt widergegeben. Die Tellerwandung trägt wieder die beliebte blau-rote Tupfenkombination.

Der zweite Teller ist 1814 datiert und zeigt im Spiegel eine charakteristische Blumenmalerei dieser Zeitstellung **Abb. 140,1; 125; 135**. Die Fahne ist wie beim nächsten Teller etwas stärker geschweift, aber immer noch relativ dünn. Der dritte Teller **Abb. 140,2** ist leider nicht datiert, doch trägt der Spiegel eine so typische Darstellung einer Phantasiearchitektur, dass an einer zeitlichen Einordnung in die Frühphase der Hafnerei Löttscher kein Zweifel bestehen kann. Besonders gut vergleichbar sind die Gebäudegruppen und Bäume auf den Kacheln des Ofens von 1811 **Abb. 97**.

Tinten- oder Schreibgeschirre und Taschenuhrständer

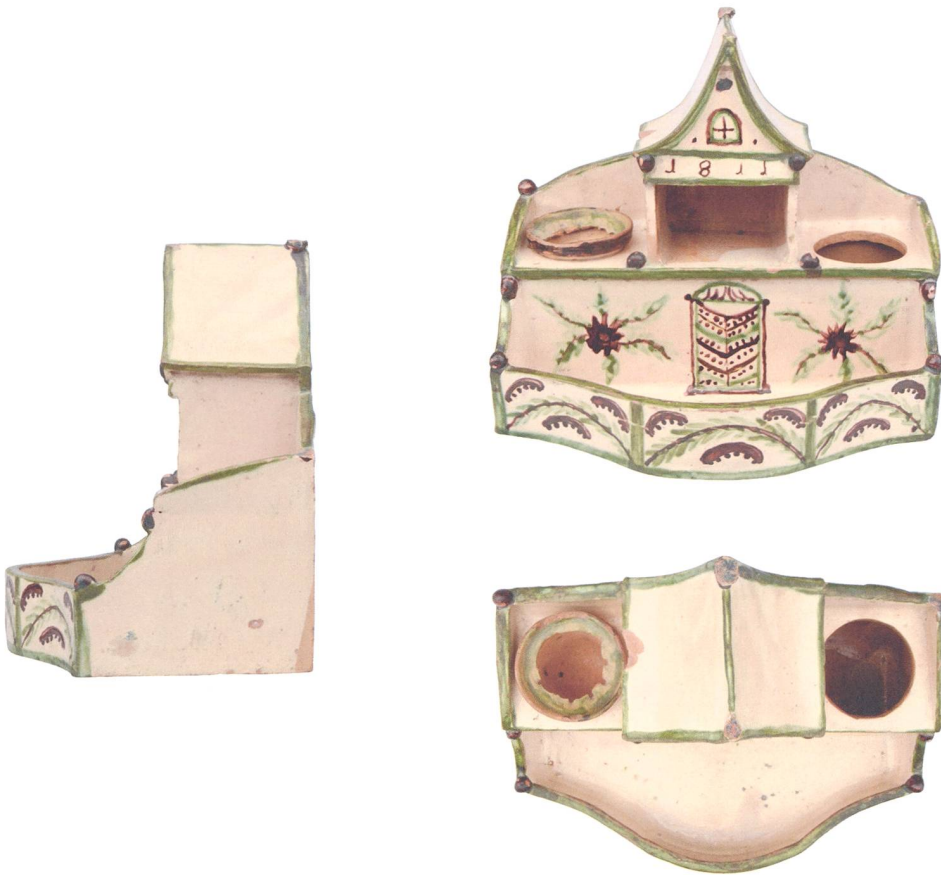
Nach Carl Schröter war die Hafnerei Löttscher bekannt für ihre originellen Schreibgeschirre.⁴⁹⁷ Diese Aussage, die Schröter auf Christian Löttscher, den dritten Hafner bezog, lässt sich

Die Hafner Lötcher und ihre Vorfahren

Abb. 142: Tinten- oder Schreibgeschirr mit Taschenuhrhalter in Hausform, um 1810/15. Bemalt von Peter (1750–1818) oder Andreas Lötcher (1787–1852). Mst. 1:3.



jedoch vor allem für die Frühzeit der Hafnerei bestätigen. Hierbei handelt es sich um fünf Schreibgeschirre in ungewöhnlicher Haus- oder Schlossform (*Tintengeschirr Typ 1*), denen in der Deutschschweiz kaum Vergleiche an die Seite gestellt werden können.⁴⁹⁸ Alle diese Tintengeschirre sind individuell gestaltete Einzelanfertigungen, die aus Platten zusammengesetzt, anschließend engobiert, mit dem Pinsel bemalt und glasiert worden sind. In vier Fällen handelt es sich gleichzeitig um Ständer, in denen man seine Taschenuhr während des Arbeitens mit Tinte, Federmesser, Schreibfeder, Streusand, Petschaft und Siegelack abstellen konnte.

Das älteste datierte Stück stammt aus dem Jahr 1811 **Abb. 141**. Es befindet sich seit seiner Produktion kontinuierlich in Familienbesitz.

Die vorderseitige Ablage ist geschwungen. Den hausförmigen Kasten ziert ein kleiner Turm mit geschweiftem Satteldach und der aufgemalten Datierung (Breite 19,0 cm, Tiefe 13,2 cm, Höhe noch 17,2 cm). Seitlich des Turms befinden sich zwei runde Ausschnitte für die Streusandbüchse und das Tintenfässchen (dieses fehlt). Im Turm war ursprünglich eine kleine Schublade untergebracht. Auf dem Dach und an einzelnen Ecken sind Zierkugeln montiert. Der Kasten hat eine aufgemalte zentrale Tür, zu der die beiden seitlichen Wirbel aus einer Blüte und Zweigen mit Blättchen nur bedingt passen. Die Rückseite des Tintengeschirrs wurde, wie bei den übrigen Exemplaren dieses Typs, nicht engobiert, bemalt oder glasiert. Dies muss bedeuten, dass das Objekt meist so auf oder in einem Sekretär stand, dass die Rückseite nicht sichtbar war.



Abb. 143: Tinten- oder Schreibgeschirr mit Taschenuhrhalter in Form einer Dreiflügelanlage, um 1810/15. Bemalt von Peter (1750–1818) oder Andreas Lötscher (1787–1852). Mst. 1:3.

Aufgrund des Grundrisses ist ein zweites undatiertes Tintengeschirr enger verwandt **Abb. 142**. Es hat eine geschwungene Ablage mit Baluster-Geländer (Breite 21,7 cm, Tiefe 13,4 cm, Höhe noch 17,8 cm). Der Kasten ist hausförmig gestaltet und hat einen kleinen Turm mit abnehmbarem Satteldach (nicht erhalten). Seitlich des Turms befinden zwei runde Ausschnitte für die Streusandbüchse und das Tintenfässchen. Vor dem Turm verläuft ein Balkon mit Geländer, darunter ist eine kleine Schublade eingeschnitten. Im Turm befindet sich die Halterung für eine Taschenuhr. In der rechten Seitenwand ist eine weitere lange Schublade für Schreibfedern oder Siegellack eingelassen. Ablage und Kasten haben blau betonte Kanten. Der Kasten trägt eine aufgemalte zentrale Tür und seitliche Fenster. Am Turm sind die aufgemalten Initialen «K G» lesbar.

Ähnlich gestaltet ist das dritte Tintengeschirr **Abb. 143**. Der hausförmige Kasten mit Turm ist jetzt allerdings zu einer Dreiflügelanlage ausgebaut worden. Vor dieser befindet sich ein kleiner, begrenzter «Ehrenhof». Auch dieses Stück ist aus Platten zusammengesetzt (Höhe noch 19,7 cm, Breite 25,8 cm, Tiefe 13,0 cm). Die Ecksäulen sind gemodelt und aufgelegt. Das abnehmbare Dach des zentralen Turms fehlt. Im Turm befindet sich die Taschenuhrhalterung. Das Haus ist zwei Stockwerke hoch. Auf den beiden Seitenflügeln gibt es jeweils eine Dachterrasse, die von einem Geländer eingefasst wird. Streusandbüchse und Tintenfässchen sind in die Dachterrasse eingelassen. Fenster und Türen der Schauseite des Erdgeschosses sind als Schubladen gearbeitet. Von einer breiten Schublade über der Tür ist nur ein Teil der Front erhalten. Am Turm

Die Hafner Löttscher und ihre Vorfahren

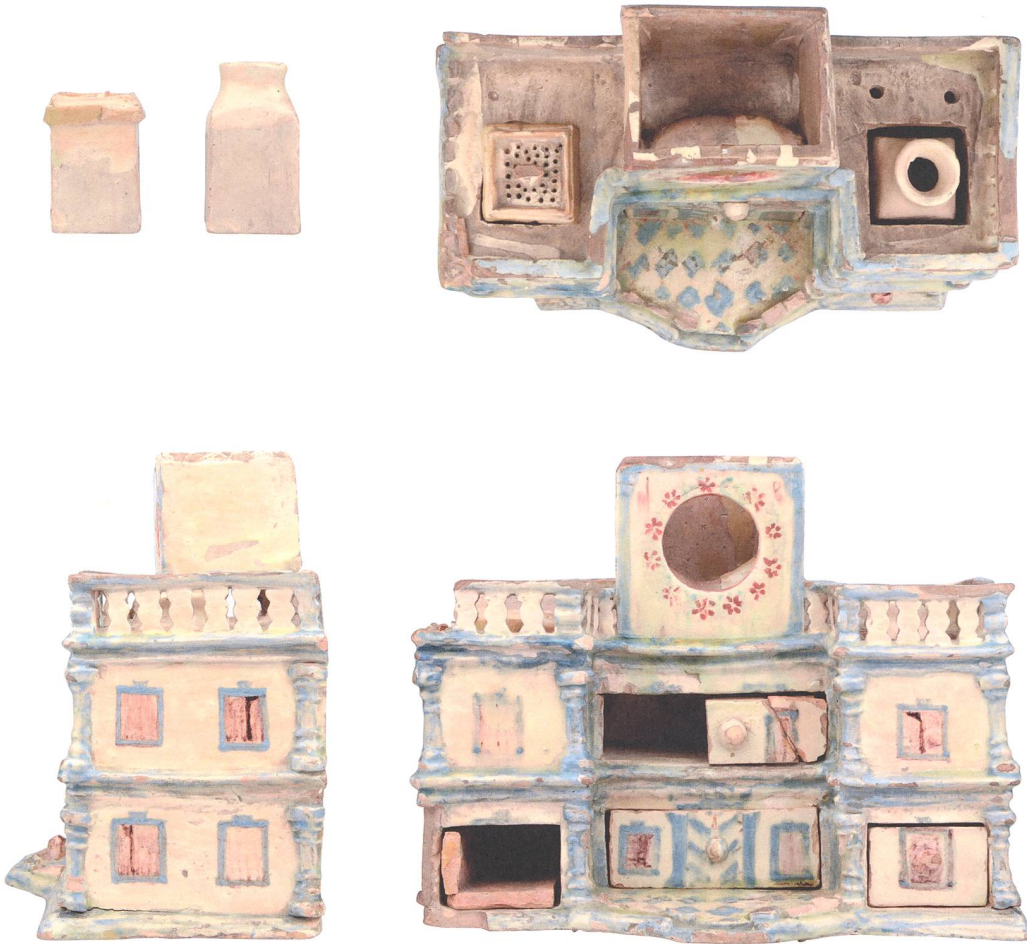
Abb. 144: Tinten- oder Schreibgeschirr mit Taschenuhrhalter in Form einer Dreiflügelanlage mit Mansarddach und Turm mit vorgelagertem Balkon, um 1813. Bemalt von Peter (1750–1818) oder Andreas Löttscher (1787–1852). Mst. 1:3.



sind unter der Glasur die Zahlen «18..» noch lesbar. Streusandbüchse und Tintenfässchen sind im Querschnitt eckig ausgeformt, was bei Tintengeschirren sonst nicht vorkommt. Die hellblaue Farbigkeit unterscheidet dieses Tintengeschirr von den übrigen, verbindet es jedoch andererseits mit einer kleinen Zahl bereits besprochener Ofenkacheln **Abb. 99,20; 105,7–9.12.13.16; 109,11.**

Die auffällige Form der Dreiflügelanlage wird beim vierten Tintengeschirr durch das abgeknickte Mansarddach und den Turm mit vorgelagertem Balkon noch gesteigert **Abb. 144.** Der

kleine «Ehrenhof» wird durch ein Geländer abgeschlossen. Das Haus ist zwei Stockwerke hoch (Höhe 25,5 cm, Breite 21,7 cm, Tiefe 12,0 cm). Das Mansarddach ist offenbar voll ausgebaut, jedoch sind die befensterten Dachgauben nur aufgemalt. Auf den Dächern der Seitenflügel befinden sich zwei Schornsteine und kugelige Dachreiter. Die Fenster der Schauseite sind als Schubladen gearbeitet. Von diesen ist eine in Holz sekundär ersetzt worden. Ursprünglich befand sich dort die Streusandbüchse. Die untere rechte Schublade ist als Tintenfässchen gearbeitet. Auf der rechten Seite sind zwei weitere, längliche Schubladen für die übrigen Schreibgerätschaften

Peter und Andreas Lötcher
(1750–1818 bzw. 1787–1852)



Abb. 145: Tinten- oder Schreibgeschirr mit Taschenuhrhalter in Form einer Dreiflügelanlage mit vorgelagertem Ehrenhof und Turm mit ziebelförmigem Dach sowie vorspringendem halbrundem Balkon, datiert 1813. Bemalt von Peter (1750–1818) oder Andreas Lötcher (1787–1852). Mst. 1:3.



Die Hafner Löttscher und ihre Vorfahren

Abb. 146: Tintengeschirr in Herzform, datiert 1818. Bemalt wohl von Andreas Löttscher (1787–1852). Mst. 1:3.

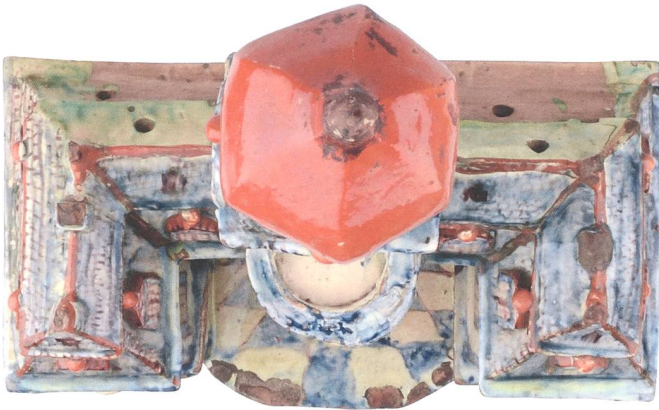

ingeschnitten. Die Dachhaube des zentralen Turms war früher abnehmbar, damit man eine Taschenuhr einstellen konnte. Das Dach ist heute beschädigt und daher restauratorisch aufgeklebt.

Sehr ähnlich ist das schönste der Tintengeschirre aus St. Antönien gestaltet, das 1909 von Valentin Flütsch-Egli an das damalige Schweizerische Landesmuseum in Zürich verkauft wurde **Abb. 145**. Auf einer Grundplatte wurde ein Gebäude in Form einer Dreiflügelanlage mit vorgelagertem «Ehrenhof» und Turm mit zwiebelförmigem Dach sowie vorspringendem halbrundem Balkon aufgesetzt (Höhe 42,0 cm, Breite 30,5 cm, Tiefe 17,3 cm). Die zweigeschossigen Gebäudeflügel weisen ein detailreich ausgeführtes Mansarddach mit plastischen Gauben auf. Die Turmhaube kann abgenommen werden, um im Turm eine Taschenuhr als Turmuhr abstellen zu können. Die Balustrade, die den Ehrenhof nach vorne abtrennt, ist abgebrochen. Die Turmspitze ist in Holz alt ersetzt, auf dem Dach fehlen einige Schornsteine oder kugelförmige Dachreiter. Die Schauseiten beinhalteten insgesamt sechs kleine Schubladen. Im Erdgeschoss handelt es sich um die Streusandbüchse und das Tintenfässchen. Im ersten Obergeschoss gibt es zwei langschmale Kästchen für die Schreibfedern. Die sehr kleine Schublade auf dem Balkon enthält noch blau-grüne Tintenfarbreste. Ein weiteres langes Kästchen lässt sich von der rechten Schmalseite aus einschieben. Die Turmhaube trug zwei gemalte Initialen, von denen heute die letzte wohl noch als «B» gelesen werden kann. Darunter befindet

sich die Jahreszahl 1813. Der «Ehrenhof» ist mit einem blau-gelben Bodenmuster bemalt, wie es sich vergleichbar bei einer der Kacheln des Ofens von 1811 findet **Abb. 94,3**.

Ehrenhöfe (cour d'honneur) und Dreiflügelanlagen sind vor allem für die symmetrischen Schlossanlagen und die vornehmen französischen Wohnbauten des Barock und Rokoko, d. h. des 18. Jahrhunderts charakteristisch. In Bern entspräche z. B. der 1752 fertiggestellte Erlacherhof.⁴⁹⁹ In Zürich sieht das 1757 fertiggestellte Zunfthaus zur Meisen fast so aus wie unser letztes Tintengeschirr, nur dass der zentrale Turm fehlt.⁵⁰⁰ Ein solcher Turm mit zwiebelförmigem Dach findet sich jedoch z. B. beim 1699 erbauten «Pfrundhaus» in Grüşch, beim Schloss Bothmar in Malans bzw. dem Unteren Schloss in Zizers.⁵⁰¹ Diese könnten Anregung für den Turm des Tintengeschirrs gegeben haben. Einen barocken Zwiebelturm hat auch das Mitte des 16. Jahrhunderts erbaute Schlössli in Parpan.⁵⁰² Die Dreiflügelanlagen mit Mansarddach und Ehrenhof sowie die Zwiebeltürme gehörten ansonsten aber eher nicht zum Bautypus der aristokratischen Familien Graubündens. Es bleibt daher zu fragen, woher Peter Löttscher oder sein Sohn Andreas die Anregungen zu ihren Schreibgeschirren nahmen. Auffällig ist dabei, dass sich sehr ähnliche Schloss- und Hausbauten auch in den gemalten Phantasiearchitekturen der Kachelöfen von Peter und Andreas Löttscher finden **Abb. 97; 109; 154,7**.

Ein letztes, ebenfalls singuläres Tintengeschirr bleibt noch vorzustellen **Abb. 146**. Es ist herzförmig gestaltet. Standboden und obere Abdeckplatte sind leicht überstehend (Breite 15,6 cm, Tiefe 11,7 cm, Höhe 5,9 cm). Oberseitig sind zwei Löcher für die nicht erhaltenen Einsätze, Streusandbüchse und Tintenfasschen, ausgeschnitten. Zusätzlich gibt es vier Löcher zum Einstecken von Schreibfedern (*Tintengeschirr Typ 2*). Die Schauseite trägt die Datierung 1818, seitlich befinden sich typische Blütenmotive. Die Kanten weisen rote, grüne und blaue Striche auf. Die Zuordnung zur Hafnerei Löttscher erfolgt nur auf der Basis der Schreibweise der Jahreszahl, der Maltechnik und der Farbigkeit und muss daher als unsicher gelten.

Herzförmige Tintengeschirre aus Irdenware oder Steinzeug sind mit bunter Blei-, Fayence- oder Salzglasur aus anderen Produktionsregionen des deutschsprachigen Raums relativ zahlreich belegt. Sie datieren oft in die zweite Hälfte des 18. oder die erste Hälfte des 19. Jahrhunderts.⁵⁰³ Wahrscheinlich haben sich Peter oder Andreas an einem solchen importierten oder auf dem Markt angebotenen Tintengeschirr orientiert. Herzförmige Tintengeschirre werden als Liebesgaben gedeutet.⁵⁰⁴ Angesichts der schulbildungsbedingten Unterschiede in der Schreibfähigkeit der Geschlechter im 18. Jahrhundert darf wohl gefragt werden, wer hier wem etwas schenkte: Die Frau dem des Schreibens kundigen Ehemann?

Schüsseln und Teller mit Malhorn- und Laufdekor sowie Dekor vom Typ «Egg»

In der Frühphase der Töpferei Löttscher beschränkte sich die Gefässdekoration vor allem bei den grossen Schüsseln und Tellern des einfacheren Alltagsgeschirrs nicht nur auf Unter- glasur-Pinseldekor. Der Lehrer Valentin Flütsch-Egli vermittelte dem Schweizerischen Nationalmuseum in Zürich 1910 eine 1808 datierte Schüssel mit einem profiliertem Leistenrand

(*Schüssel Typ SR 19*, Randdurchmesser 41,5 cm, Höhe 12,5 cm). Deren Innenseite ist rot engobiert und dann mit Malhorn-Wellenlinien und Laufdekor in Weiss, Schwarz und Grün verziert **Abb. 147,1**. Den Zusammenhang mit der Hafnerei Löttscher stellen die im Spiegel relativ flüchtig aufgemalten Initialen «AL BH» her, die wohl als Andreas Löttscher und Barbara Hartmann gelesen werden dürfen.

Laufdekor, eine Variante des Malhorndekors, ist in Deutschland, dem Elsass, der Deutschschweiz, in Liechtenstein und Vorarlberg zwischen etwa 1700 und 1830/50 eine weit verbreitete Dekortechnik. Sie wird mit dem Malhorn hergestellt, bei dem es sich sowohl um ein umgearbeitetes Rinderhorn **Abb. 148** als auch um ein speziell hergestelltes keramisches Gerät handeln kann **Abb. 89,5; 261**.⁵⁰⁵ Die gewünschte optische Wirkung des Laufdekors erzielt man, wenn man in eine möglichst feuchte Grundengobe mit einem Malhörnchen eine Spirale zieht und dann in regelmässigen Abständen andersfarbige Malhorntröpfchen in genügender Flüssigkeit aufsetzt, sodass diese die Wandung tropfenartig hinablaufen (Nass in Nass Technik). Dabei verziehen die Tropfen automatisch auch die Farbe der Malhornspirale. Es entsteht zwischen den herabgelaufenen Tropfen die typische wellenartig-schließrige Optik, die aus den Farben der Grundengobe und der Malhornspirale besteht.⁵⁰⁶ In der Fachliteratur gibt es keine einheitliche Benennung für diese Dekortechnik. Aus anderen Töpferlandschaften (z. B. Hessen D) ist der Begriff «Flat-tern/Fladdern» bekannt,⁵⁰⁷ der erstaunlicherweise ja auch von Peter Löttscher neben dem Begriff «Malhoren» verwendet wird (vgl. Text zu **Abb. 86**). Beides dürfte bedeuten, dass auch Peter in dieser Technik malte. Ein 1820 datierter Teller mit Laufdekor belegt, dass auch Andreas Löttscher Keramik in dieser Technik gestaltete **Abb. 182**.

Die vorliegende Schüsselform *Typ SR 19* lässt sich nicht präziser einordnen. Wie beim Lauf-

Die Hafner Löttscher und ihre Vorfahren

Abb. 147: 1 Schüssel mit profiliertem Leistenrand, Malhorn- und Laufdekor, datiert 1808. Initialen «AL BH», eventuell Andreas Löttscher und Barbara Hartmann. **2** Schüssel mit kurzem, verkröpftem Rand, Dekor Typ «Egg», Initialen und Hausmarke von Simon Engel (1748–1831). Mst. 1:4.

dekor lassen sich Parallelen aus der Zeit zwischen etwa 1700 und 1850 beibringen, wobei als Produktionsort bislang einzig die Töpferei von «Egg» im Bregenzerwald, im österreichischen Bundesland Vorarlberg, nachgewiesen werden kann. Vermutlich kommen die Anregungen zu der auch in Liechtenstein intensiv genutzten Schüsselform also aus dieser Keramikregion.⁵⁰⁸

Der Zusammenhang mit dem Bregenzerwald wird mit einer weiteren 1812 datierten Schüssel

noch deutlicher **Abb. 147,2**. Das Rätische Museum Chur kaufte sie 1907 von Andreas Löttscher d.J. Es handelt sich um eine Schüssel mit einem kurzen, verkröpftem Rand (*Schüssel Typ SR 14b*, Raddurchmesser 32,6 cm, Höhe 9,6 cm). Die Aussenseite trägt eine rote, die Innenseite weisse Grundengobe. Der Dekor besteht aus weissen und roten Malhornwellenlinien. Die Wandung ist zusätzlich mit Malhorndekor vom Typ «Egg» verziert. Dabei handelt sich in der Regel um zweifarbig (grün, weiss, dunkelbraun



1

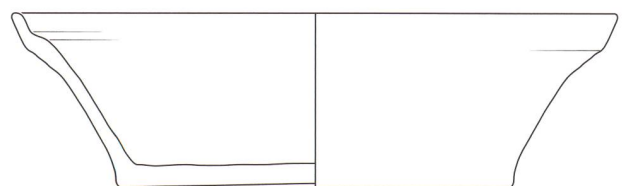

2

oder rotbraun) gemalte tannenbaumartige Motive, deren unteres Ende zu einem marmorierten Punkt vermischt ist. Im Spiegel wurden dann mit einem Pinsel die Datierung sowie die Initialen von Landammann Simon Engel und seine Hausmarke aufgetragen. An einer Herstellung in St. Antönien dürfte daher kein Zweifel bestehen. Der Dekor vom Typ «Egg», der auch von Andreas Lötcher bis 1842 gemalt wurde **Abb. 179,1**, ist nach den Fehlbrandfunden aus einer Hafnerei in Egg im vorarlbergischen Bregenzerwald benannt. Diese produzierte von 1787 bis 1833 **Abb. 149; 5**.⁵⁰⁹ Einen Datierungsanhaltspunkt für das früheste Auftreten dieses Dekors liefert der unveröffentlichte Brandschutt aus dem Keller 60 von Schiers, Chrea. Hier sind zahlreiche Schüsseln des *Typs SR 19* mit dem Dekor Typ «Egg» sowie italienische Fayence-Boccalinos und Fayence-Schüsseln ein Raub der Flammen geworden. Die Funde lassen sich vermutlich mit dem Dorfbrand des Jahres 1767 in Verbindung bringen.⁵¹⁰ Offenbar orientierten sich die ersten Hafner von St. Antönien an einem Dekor, der vermutlich vorarlbergischer und nicht deutschschweizerischer Herkunft ist und zwischen der zweiten Hälfte des 18. und der ersten Hälfte des 19. Jahrhunderts produziert wurde. Wir können nur vermuten, dass Peter und Andreas Lötcher mit der Herstellung dieses Dekors auch auf den Keramikmarkt des Montafons (A), der normalerweise wohl vom Bregenzerwald aus versorgt wurde, zielten. Jedoch lässt sich Keramik aus St. Antönien bislang weder durch Bodenfunde noch Museumssammlungen aus dem Montafon belegen.



Abb. 148: Dekorieren mit dem Malhorn in Horezu, Rumänien, 2006.

Die Hafner Löttscher und
ihre Vorfahren



Abb. 149: Keramik mit dem Dekor Typ «Egg». Zwischen 1787–1833 entstandene Herstellungsabfälle aus dem Hafnerhaushalt in Egg, Jöhle, Vorarlberg (A). Mst. 1:3.



Abb. 150: Schüssel mit profiliertem Leistenrand, Dekor Typ «Egg», datiert 1816. Initialen und Hausmarke von Simon Engel (1748–1831). Bemalt von Peter (1750–1818) oder Andreas Löttscher (1787–1852). Mst. 1:4.



Abb. 151: Schüssel mit profiliertem Leistenrand, Dekor Typ «Egg», datiert 1818. Bemalt wohl von Andreas Löttscher (1787–1852). Mst. 1:4.

Die nächste datierte Schüssel stammt aus dem Jahr 1816 **Abb. 150**. Sie wurde 1910 über Valentin Flütsch-Egli angekauft. Es handelt sich erneut um eine Schüssel mit profiliertem Leistenrand (*Schüssel Typ SR 19*, Randedurchmesser 28,5 cm, Höhe 11,4 cm). Innen und aussen trägt sie eine weisse Grundengobe mit Malhorndekor und Dekor vom Typ «Egg». Initialen und Hausmarke, die diesmal wesentlich feiner aufgepinselt sind, belegen erneut eine Herkunft aus dem Haushalt von Landammann Simon Engel. Das alt zerbrochene Stück ist mit Drahtklammern geflickt. Im Todesjahr von Peter Lötcher, 1818, entstand eine weitere Schüssel dieses Typs **Abb. 151**, die diesmal auf der Aussenseite jedoch keine Grundengobe trägt (Randedurchmesser 32,2 cm, Höhe 12,4 cm). Sie wurde 1909 von Andreas Lötcher d. J. gekauft. Dies darf wohl als zusätzliches Argument für die Produktion in St. Antönien gewertet werden.

5.4.2 Andreas und Hans Lötcher – Die Aufteilung des Erbes 1818/1841

Nach dem Erbvertrag von 1806 **Abb. 86** und dem Neubau des Hafnerhauses auf der «Stelli» im Jahr 1810, führte der Tod des Vaters Peter am 10. April 1818 dazu, dass Hans Lötcher (1788–1870), der Bruder von Andreas (siehe Stammbaum), die «Mittlere Rhonegga» definitiv übernahm. Ab diesem Zeitpunkt finden sich nur noch Einträge von seiner Handschrift im Hausbuch. Leider verzeichnete Hans die wirtschaftlichen Eckdaten der Erbteilung nach dem Tod des Vaters nicht. Bereits für das Jahr 1817 erfahren wir, dass der Landammann Simon Engel Hans eine grosse Kapitalschuld von 1500 Gulden kündigte, die vermutlich auf den Teilungsvertrag von 1806 zurückging. Neuer Geldgeber wurde der Landammann Fluri(?) Brosi von Klosters.⁵¹¹ Nach der erfolgten Erbteilung im Frühjahr 1818 schuldete Hans seiner Mutter Dorothea Luck, die mit ihm auf der «Mittleren Rhonegga» lebte **Abb. 152**, zusätzlich 2050 Gulden, die er bis 1841 regelmässig verzinst.⁵¹² Offensichtlich

The image shows a handwritten ledger page with multiple columns. The text is written in cursive and includes names, numbers, and dates. A prominent red horizontal bar highlights a section of the document, likely corresponding to the 'Stelli' mentioned in the text. The entries are organized in a structured manner, typical of a household account book.

konnte Hans seinen Bruder Andreas nicht vollständig auszahlen, denn 1818 blieben kleine Schuldposten stehen. 1819 verkaufte er ihm sogar «die albgemächer».⁵¹³ Für seine Mutter Dorothea Luck notierte er am 12. März 1820, dass sein Onkel Valentin Luck, ihr als Teil des mütterlichen Erbes (Maria Flütsch war im November 1819 gestorben) noch 550 Gulden schuldete.⁵¹⁴ Weitere Einträge im Hausbuch zeigen, dass Hans an andere St. Antönier in den 1820er-Jahren etwa 700 Gulden verliehen hatte, gleichzeitig selbst aber auf einem Schuldenberg von insgesamt knapp 2800 Gulden sass.⁵¹⁵ Da er im Hausbuch jedoch zu keinem Zeitpunkt eine vollständige Aufstellung von Soll und Haben machte, bleibt seine finanzielle Situation schwierig zu beurteilen. Im März 1840 forderte die

Abb. 152: Im Jahr 1830 von Simon Engel (1748–1831) angelegtes Einwohnerverzeichnis von St. Antönien-Ascharina, darin sind die Einwohner der «Mittleren Rhonegga» und der «Stelli» verzeichnet (rot).

Familie Brosi aus Klosters offenbar einen Teil des Geldes zurück. Andreas Lötcher liess seinem Bruder daraufhin 500 Gulden.⁵¹⁶

Der Tod der Mutter Dorothea Luck am 3. Mai 1841 dürfte seine wirtschaftlichen Verhältnisse deutlich entspannt haben, da er nur noch die Hälfte des im Hof steckenden mütterlichen Vermögens (mindestens 2050 Gulden) auszahlen oder verzinsen musste. So erfahren wir mit einem Eintrag aus dem Jahr 1841, dass Hans «wegen der Mutter dem Bruder Andreas» 620 Gulden Kapital schuldig blieb, von denen er 1853 150 Gulden zurückzahlte. Gleichzeitig war er in der Lage, von Georg Ruosch für 550 Gulden das «Börde Mad» zu kaufen.⁵¹⁷ Dabei handelte es sich möglicherweise um ein grosses trockenes Mahd oberhalb der ihm schon gehörenden «Bleickamahd» am Schollberg.⁵¹⁸ Weitere Geldgeschäfte und Zinszahlungen sind im Hausbuch nur noch bis 1855 eingetragen,⁵¹⁹ sodass wir über die letzten 15 Lebensjahre von Hans keine Informationen mehr haben. Erstaunlicherweise erscheint von 1861 bis 1870 (an seiner Stelle?) seine Ehefrau Maria Egli in den Vermögenssteuerlisten der Gemeinde Ascharina.⁵²⁰ War Hans in seinen späten Lebensjahren geschäftsunfähig? Schon einige Monate vor seinem Tod (7. Oktober 1870) wurden die «Mittlere Rhonegga» und seine sonstigen Liegenschaften («Maiensäss, Waldji, Bleickenmädli», halbe Alpgemächer) am 10. Mai 1870 auf einer Gantsteigerung verkauft. Möglicherweise waren die Besitzer des Hofes überschuldet oder konnten die Zinsen nicht mehr bezahlen. Käufer der «Mittleren Rhonegga» und des Maiensäss war ein Peter Lötcher,⁵²¹ vermutlich Hans Lötchers Sohn (15. Januar 1811–20. August 1897). Hans Frau Maria Egli, starb mit 83 Jahren an Altersschwäche, zwei Jahre nach ihm (17. Oktober 1872). Hans und Maria hatten sieben Kinder, von denen fünf das Erwachsenenalter erreichten.⁵²² Die Fortsetzung dieses Stammbaumasts wurde im Stammbaum nicht mehr aufgenommen, da die Personen keine Rolle für die Hafnerei in St. Antönien spielen.

5.4.3 Andreas Lötcher – Hafner 1818–1843

Mit dem Tod von Peter Lötcher waren die «Mittlere Rhonegga» und das Hafnereianwesen auf der «Stelli» zwei wirtschaftlich definitiv getrennte Liegenschaften. Da das Hausbuch auf der «Mittleren Rhonegga» verblieb und von Hans Lötcher weitergeführt wurde und von Andreas kein eigenes Hausbuch überliefert ist, fehlen wirtschaftliche Informationen nahezu vollständig, zumal auch die Archivalien der Gemeinde Ascharina überwiegend erst nach den 1840er-Jahren einsetzen. Für die Zeit nach 1818 können wir uns nur noch auf die überlieferte Keramik stützen. Andreas Lötcher hatte am 15. September 1807 Barbara Hartmann (12. April 1786–6. Juli 1864), die Tochter von Peter Hartmann und Anna Flütsch aus St. Antönien-Rüti geheiratet (siehe Stammbaum). Das Paar bekam zwischen 1808 und 1824 insgesamt sieben Kinder (drei Töchter und vier Söhne), von denen sechs das Erwachsenenalter erreichten. Die beiden ersten Töchter wurden nach den jeweiligen Grossmüttern auf die Namen Anna und Dorothea getauft. Der erste Sohn erhielt nach den beiden Grossvätern den Vornamen Peter, der zweite Sohn, möglicherweise nach dem Urgrossvater den Namen Hans. Auf wen die Namen der beiden jüngsten Söhne Christian und Tobias zurückgehen, ist unklar (siehe Stammbaum). Christian (1821–1880), und nicht der älteste Sohn Peter, sollte ab etwa 1843 Andreas Nachfolger in der Töpferei werden **Kap. 5.5.1**.

Das 1830 von Simon Engel angelegte Einwohnerverzeichnis von Ascharina **Abb. 152** verzeichnet Andreas Lötcher, seine Frau Babi Hartmann und seine Kinder (ausser Tobias) unter Nr. 29 auf der «äusserst müli», während er bei seinem Krediteintrag bei der Gemeinde Ascharina als «auf dem Sand» wohnhaft bezeichnet wird.⁵²³ Offenbar waren die Hof- und Flurbezeichnungen damals noch variabel. Dabei wurde Andreas, wie sein Vater Peter, als «Geschworener» bezeichnet, was durch diverse weitere Einträge in

Andreas Lötscher
(1787–1852)



Abb. 153: Österreichische Zollausgangsquittung für Andreas Lötscher (1787–1852), 1843.

den Kirchenbüchern von St. Antönien zusätzlich bestätigt wird. Zeitweise war er auch «Gemeindevogt». Neben der Töpferei spielte die Viehzucht sicher immer eine bedeutende Rolle als wirtschaftliche Grundlage des Haushaltes. Aus dem Jahr 1843 hat sich in diesem Zusammenhang ein Zollbeleg erhalten, der zeigt, dass Andreas Lötscher Kühe in Gargellen im Montafon (A) kaufte **Abb. 153**.⁵²⁴ Offenbar betrieb Andreas auch bereits die Herstellung von Kalk in seinem Kalkbrennofen «auf dem Sand» (**Abb. 112**, hinter der Brücke mit Pultdach). 1840 erhielt er Zahlungen aus der Gemeindekasse für Schindeltransporte und Kalklieferungen, die bei der Reparatur des Kirchturms von St. Antönien-Platz, nach dem Dorfbrand von 1839, benötigt worden waren.⁵²⁵

Die «Ruosch-Chronik» berichtet zu diesem Ereignis: «1839, Am 13ten August Morgens 7 Uhr ist hier auf dem Plaz ein furchtbares Feuer ausgebrochen, welches vier Häuser und einen Stall einäscherte, nämlich: das oberste Plazhaus samt dem dazu gehörigen, gerade darunter stehenden, mit Heu angefüllten doppelten Stall; das hinter

dem Pfrundhause stehende sog. Stägenhaus; das Pfrundhaus selber und endlich das unmittelbar unter demselben stehende Privathaus; der Schaden der durch dieses Unglück herbeigeführt wurde, war sehr gross. Insonderheit den Geschw. [orenen] Georg Ruosch, dem alle drei bezeichneten Privathäuser angehörten, hat es schwer getroffen und dessen Schaden allein wurde nach geringem Anschlag amtlich auf 9687 Gulden geschätzt. Das Feuer entzündete sich in der Wohnstube des obersten Hauses auf unerklärliche Art, da an dem verhängnisvollen Morgen im Hause kein Licht gezündet und seit drei Tagen vorher nicht eingeheizt wurde, da die Leute meistens in den Bergen am heuen sich befanden, konnte sich anfangs fast Niemand einfinden, und wurde, namentlich im obersten Hause, wo die Flammen sehr schnell und heftig um sich griffen fast nichts gerettet, obwohl sich dort ausserordentlich viele Mobilien und Kleider nebst bedeutendem Warenlager vorfanden. Auch viele wertvolle Schriften nebst baarem Gelde wurden ein Raub des entfesselten Elementes. Glücklicherweise konnte man sich preisen, dass das Feuer nicht bei der Nacht

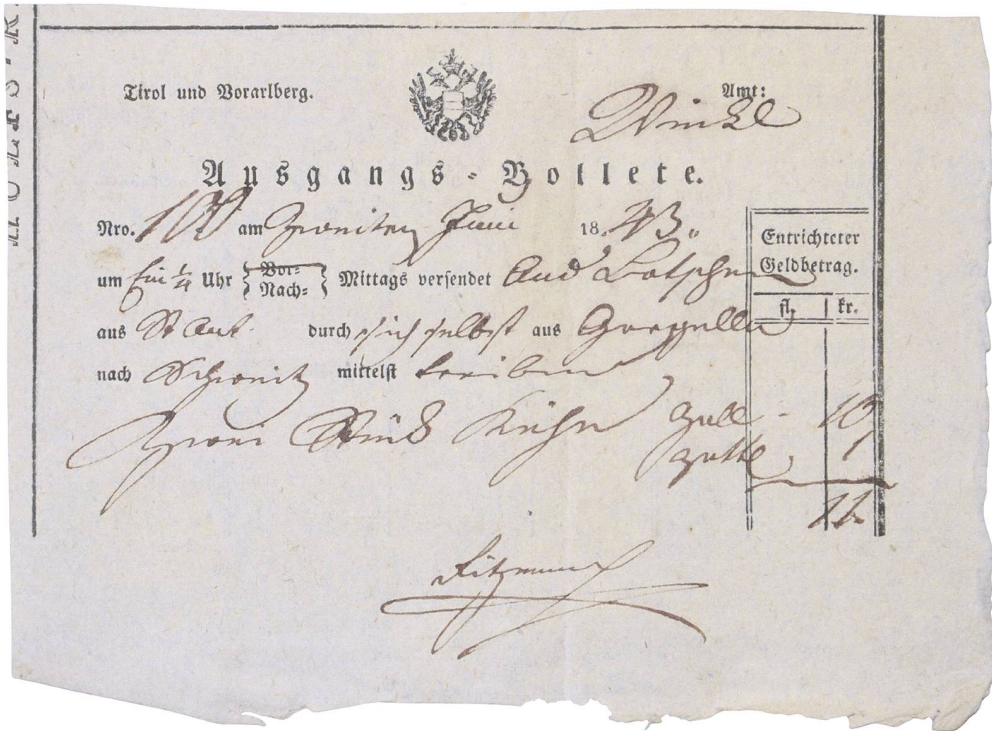
Die Hafner Lötcher und ihre Vorfahren

ausbrach und dass die Kirche nebst dem untersten, dem Bundeslandamman Rofler zugehörigen Platzhause, obwohl mit grosser Mühe, noch gerettet werden mochten, was aber trotz der grössten Anstrengung wohl nicht hätte geschehen mögen, wenn nicht ein günstiger Südwestwind sehr viel geholfen hätte, denn der Turm war bereits stark angebrannt und musste stark zerrissen werden. Zur Rettung der Kirche hat auch Ambrosi Ladner durch seine unermüdliche und mit Lebensgefahr verbundene Tapferkeit und Energie sehr vieles beigetragen.»⁵²⁶

Abb. 154: Pany, Haus «am Platz». Kachelofen von Andreas Lötcher (1787–1852), signiert und datiert 1822.

In der wirtschaftlich schwierigen Zeit der Kartoffelpest 1845–1847⁵²⁷ musste Andreas Lötcher erleben, dass sein ältester Sohn Peter nach Amerika auswanderte **Kap. 5.6**. Andreas starb am 28. Mai 1852 mit 65 Jahren an «Altersschwäche». Seine Frau Barbara folgte ihm 12 Jahre später im Alter von 78 Jahren.

5.4.3.1 Kachelöfen

Auch bei Andreas Lötcher lohnt es sich zunächst einen Blick auf die Kachelöfen zu werfen. Von



1



2



3



4

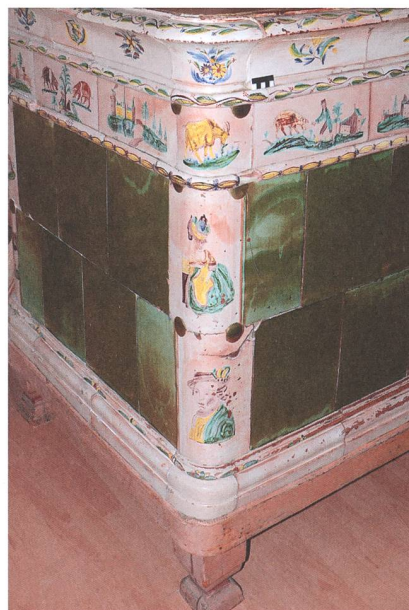

5



6

seiner Hand hat sich immerhin ein signierter und datierter Ofen in Pany erhalten, dem stilistisch zwei weitere Öfen unmittelbar angeschlossen werden können. Die Bemalung dieser Öfen vermittelt einen guten Eindruck vor allem von den Blumen- und Landschaftsmotiven Andreas Löttschers.

Kachelofen Pany, Haus am Platz 119

Im Haus am Platz 119 (heute Platzgasse 8) steht im abgehobenen Erdgeschoss ein Kachelofen

von Andreas Löttscher aus dem Jahr 1822. Er wurde bis vor kurzer Zeit noch genutzt **Abb. 154,1–2**. Die Spanndrähte mit Messingknöpfen und die oberseitigen farblich abweichenden Abdeckplatten belegen, dass er zwar mindestens einmal neu aufgesetzt und repariert worden ist. Doch dürften die Ofenform und der Aufstellungsort ursprünglich sein. Möglicherweise wurden bei der Reparatur auch die grünen Blattkacheln des Ofenkörpers ersetzt.⁵²⁸ Der Ofen ruht auf einem massiven Holzrahmen **Abb. 154,4**, den vorderseitig zwei Holzfüsse tragen. Die Ofenrückseite



7



8



9

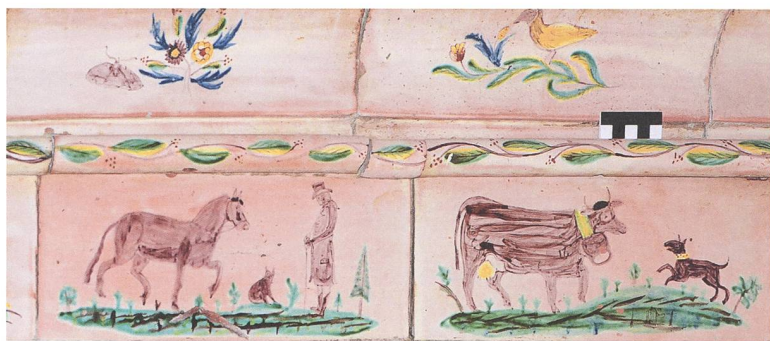

10



11

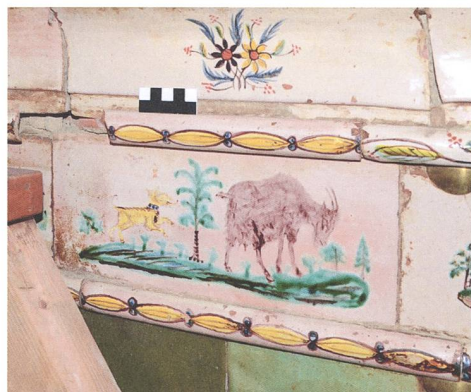

12



13

mit der Einfeuerung ruht auf einem gemauerten Steinsockel. In den Holzrahmen sind als Ofenbasis grosse Sandsteinplatten eingelegt, über denen im Ofeninneren eine dicke Lehmschicht als Feuerschutz eingestrichen ist. Im Ofeninneren gibt es ein Gewölbe aus Backsteinen mit einem darüber rückgeführten Zug. Der Ofen ist relativ einfach konstruiert. Er besteht aus einer Basis aus geraden Gesims- bzw. gerundeten Gesimseckkacheln, die oben mit einem bemalten Halbrundstab abschliessen **Abb. 154,4**. Den Ofenkörper bilden zwei Lagen hochrechteckiger, glatter, über einer weissen Grundengobe teilweise sehr dünn grün glasierter Blattkacheln **Abb. 154,3**. Vier gerundete, hochrechteckige und bemalte Kacheln bilden die Ecken **Abb. 154,5–6**. Darüber folgen zwei Lagen Leisten- bzw. Leisteneckkacheln mit Bemalung, zwischen denen sich ein Fries aus langrechteckigen Blattkacheln befindet. Diese tragen Tierdarstellungen und Phantasielandschaften **Abb. 154,7–13**. Der obere Abschluss besteht aus einer Lage gerader und gerundeter Kacheln des Obergesimses. Die Oberseite des Ofens ist mit Abdeckplatten unterschiedlichen Alters belegt. Die Masse des Ofens betragen: Höhe 135 cm, Breite 102 cm, Tiefe 150 cm, Höhe der Füsse 30 cm.

Die Eckkacheln des Ofenkörpers sind besonders auffällig verziert. Offenbar wanderte die französische Vorlage der barbusigen «Petite Mere au Rendez-vous» **Abb. 94, 95** auch mit in die spätere Werkstatt von Andreas Lötcher, denn er verwendete sie für eine der Eckkacheln **Abb. 154,5**. Darunter befindet sich ein Brustbild eines Mannes mit einem flachen Hut, an dem bunte Federn oder Blumen stecken **Abb. 154,5**. Die gegenüberliegende Ecke zeigt im oberen Teile eine eher unauffällige Landschaft mit eingezäunter Phantasiearchitektur (Kirche und Siedlung), wie wir sie auch schon bei den Öfen von Peter Lötcher kennengelernt haben **Abb. 154,6; 97; 99**. Darunter folgt jedoch eine ganz ungewöhnliche Szene. Eine Frau in ländlicher Kleidung mit Rock, Schürze, Mieder, Weste und Haube (oder Hinter-

für?) schlägt mit einer Bratpfanne(?) nach einem braunen Teufel, der gerade um die Kachelecke schaut. Zu dieser Szene habe ich weder eine Geschichte noch eine grafische Vorlage gefunden, die das Geschehen etwas erläutern würden. Es bleibt also unklar, was hier genau vor sich geht. Wir sehen nur, die Frauen im Prättigau wussten sich gegen «das Böse» durchaus zu wehren.

Beginnen wir die Betrachtung des Bilderfrieses auf der linken, schwer einsehbaren Seite des Ofens **Abb. 154,7** neben der Treppe zur im oberen Stockwerk gelegenen Schlafkammer. Auf einer ersten Kachel sehen wir den Hirten mit seiner Lederkappe sowie eine grosse braune Kuh mit farblich besonders hervorgehobenem Euter und einer grossen Schelle oder «Plumpe».⁵²⁹ Die darüber montierte Leistenkachel mit Schrägstreifen dürfte von einem älteren Lötcher-Kachelofen stammen **Abb. 30**. Die folgende Kachel zeigt ein Pferd. Es schliessen sich eine braune Ziege (ohne Schelle oder «Klepfe») und ein springender Hütehund an **Abb. 154,12**.⁵³⁰ Die Eckkachel zeigt Phantasiearchitektur, genauso wie die nächste Kachel, die aber offenbar sekundär eingekürzt wurde. Vor einer dreiflügeligen Schlossanlage mit zentralem Zwiebelturm, die an die schon beschriebenen Schreibgeschirre erinnert **Abb. 144; 145**, befindet sich ein symmetrisch angelegter Barockgarten **Abb. 157,4**.

Das nächste Bild **Abb. 154,8** ist wieder eine ländliche Idylle. Schweinehirt und Katze sitzen gemeinsam unter einem Baum und betrachten zwei unterschiedlich schwarz- und rotbraun gefärbte, hochbeinige Schweine mit kurzen Ohren. Das auffälligste Merkmal der Schweine ist aber der weisse «Gürtel» oder «Sattel» im vorderen Körperdrittel. Es handelt sich dementsprechend nicht um eine der typischen Schweizer Landrasen, sondern um sogenannte «Sattelschweine», eine weidetaugliche und robuste Rasse mit guter, eher fetter Fleischqualität.⁵³¹ Das Vorkommen dieser Tiere erstaunt, denn das Bündner, Veltliner und Tessiner Schwein wird 1827 als schwarz

Andreas Lötscher
(1787 – 1852)



1



2

Abb. 155: Sattelschweine.
1 *Cinta Senese*, heute; 2 Fresko
in der Kirche St. Matthäus in
Murau, Steiermark (A), um
1300; 3 *Meraner Sattelschwein*
(?) auf einer Votivtafel des Jah-
res 1719 aus dem Pustertal (I).



3

oder schwarzgefleckt beschrieben. Daneben gab es vor allem im Bündner Oberland kupferrote bis dunkelrote Schweine.⁵³² Eine Abstammung der gemalten Tiere von norddeutschen oder eingekreuzten englischen Landrassen (Angler Sattelschwein, Schwäbisch-Hällisches Landschwein) ist wohl kaum anzunehmen. Dagegen gilt es auf Sattelschweine der seit dem 14. Jahrhundert in Bildquellen⁵³³ wiederholt belegten Rasse Cinta Senese aus Italien **Abb. 155,1**⁵³⁴ hinzuweisen. Deren Verbreitung reichte möglicherweise ur-

sprünglich bis in die Steiermark (A). Bildnachweise gibt es als Fresko (14. Jahrhundert) aus der Stadtpfarrkirche St. Matthäus in Murau, Steiermark (A) **Abb. 155,2**.⁵³⁵ Die Cinta Senese haben heute etwas kürzere Schnauzen und Beine als die gezeigten, sehr berggängigen Alpenschweine, sodass auf dem Kachelofen von Andreas Lötscher möglicherweise Vertreter des sogenannten «Meraner Sattelschweins» gezeichnet sind. Für diese mangelt es jedoch ebenfalls an eindeutigen Bildquellen,⁵³⁶ will man nicht anneh-

men, dass ein solches auf einem Ex voto Bild aus dem Südtiroler Pustertal mit der Datierung 1719 dargestellt ist **Abb. 155,3**.⁵³⁷

Jeder Senn fütterte auf seiner Alp in St. Antönien im Sommer ein bis zwei Schweine mit der «Sirme» oder «Schotte», die vom Käsen übrig blieb. Dazu bekamen die Schweine gekochte «Blakten» (*Rumex alpinus*, Alpen-Ampfer). Nach der Alpsaison wurden sie zusätzlich mit Kartoffeln und Milch gemästet und dann im Oktober geschlachtet.⁵³⁸ Woher die St. Antönier normalerweise ihre Ferkel bezogen oder ob es eine lokale Schweinezucht gab, ist kaum zu beurteilen. Flury Fausch, ein alter Einwohner von Seewis, meint sich zu erinnern, dass dieser kleinere Typ Sattelschwein wegen der tendenziell kleineren Ohren «Stutzer» genannt und lokal gezüchtet wurde. Das würde erklären, wieso ein Bild eines solchen Schweines aus dem Jahr 1925 von der Alp Fasons oberhalb von Seewis existiert.⁵³⁹

Unter der Kachel mit den beiden Schweinen befindet sich eine Leistenkachel mit den Initialen von Andreas Lötcher und der Datierung 1822. Leistenkacheln sind ein eher ungewöhnlicher Ort für die Anbringung einer Hafnersignatur am Kachelofen **Abb. 154,2**. Es schliesst sich wieder eine Kachel mit Phantasiearchitektur an, während auf der Eckkachel eine prachtvolle Ziege diesmal mit heller Behaarung zu sehen ist **Abb. 154,11**. Die folgende Szene zeigt wieder den Schweinehirten, diesmal jedoch mit einem dunkelbraun gefleckten rotbraunen, hochbeinigen Schwein, wie man es in Graubünden eigentlich eher erwarten würde **Abb. 154,13**. Die Architektur im Hintergrund und die auf der nächsten Kachel machen allerdings keinen ländlichen Eindruck. Die nächste Kachel zeigt möglicherweise den stolzen städtisch-bürgerlichen Besitzer eines bereits aufgezügten Pferdes **Abb. 154,10**. Er trägt einen langen Rock, Stiefel und Zylinder und hat in der Hand einen Spazierstock(?). Auf der letzten Kachel steht wieder eine der prachtvollen Kühe auf der Weide. Sie trägt eine grosse

Schelle oder «Plumpe» an einem breiten Lederriemen um den Hals. Vor ihr springt einer der mittelgrossen Sennenhunde, die man auch in der Alpwirtschaft St. Antönien erwarten kann. Die Reihe der überlagernden Gesimskacheln ist mit den charakteristischen Blumenbouquets mit Pünktchen-Dreiecken und Kugelblüten von Andreas Lötcher bemalt. Nur zwei Kachelmotive weichen etwas ab. Einmal sitzt ein kleiner Vogel auf einem Zweig und nur an diesem Ofen erscheint einmal ein Schmetterling **Abb. 154,10**.

Kachelofen Pany, Haus Wies 120

Ein nahezu identischer, aber undatierter und nicht signierter Ofen stand bis vor wenigen Jahren in Pany unmittelbar benachbart im «Haus Wies» Nr. 120 (heute Platzgasse 7). Er wurde abgebrochen und in St. Antönien-Gadenstätt, Gadenstätterstrasse 25 unter Verwendung neuer Blattkacheln auf einem gemauerten Sockel (statt einem Holzrahmen mit Holzfüssen) und mit leicht geänderter Kachelanordnung wieder aufgesetzt **Abb. 156,1**.⁵⁴⁰ Seine heutigen Masse sind: Höhe 100 cm, Breite 100 cm, Tiefe 145 cm. Auch bei diesem Ofen sind die gerundeten Eckkacheln besonders betont **Abb. 156,2**. Erneut erscheint die hübsche französische Dame, diesmal kombiniert mit der Bäuerin, die den Teufel verprügelt. Der Mann mit Hut wird jetzt mit einer jungen Dame kombiniert, die eine kariert gemusterte Haube trägt und eine Blume am Halsausschnitt des Kleides. Die rechteckigen Blattkacheln des Bilderfrieses bestehen wieder aus einer Mischung von Landschaften und Phantasiearchitektur. Kühe und Pferde sind jetzt wie bei einem Alpaufzug angeordnet **Abb. 156,3**. Die Landschaftsbilder werden ergänzt durch die Darstellung einer Gartenanlage mit sich kreuzenden Wegen **Abb. 156,4**. Mindestens eine Blattkachel dürfte aufgrund des Dekors zu einem älteren Ofen aus der Frühzeit der Werkstatt gehören **Abb. 156,5** und befindet sich aus unbekanntenen Gründen am Ofen. Die Art der Bemalung findet gute Entsprechungen bei dem Tintengeschirr

**Andreas Lötscher
(1787 – 1852)**



1



2



3



4



5

Abb. 156: Pany, Haus «Wies». Heute nach St. Antönien-Gadenstätt umgesetzter Kachelofen von Andreas Lötscher (1787–1852), um 1822.

Die Hafner Lötcher und
ihre Vorfahren



1



2



3



4



5



6

Abb. 157: Einzelne Ofenkacheln und Ofenfüsse, die Andreas Lötcher (1787–1852) zugeschrieben werden können, um 1820/30.

von 1811 Abb. 141. Eine vergleichbare Kachel verkaufte Andreas Lötcher d. J. 1909 an das Schweizerische Nationalmuseum.⁵⁴¹ Verschiedene Male begegnen auf den Gesimskacheln Vögel auf Zweigen und die für Andreas Lötcher so typischen Blumenbouquets oder Blütenwirbel mit roten oder blauen Pünktchen-Dreiecken und einer Blatttranke auf der Oberseite Abb. 156,2–5.

Verschiedene Blattkacheln mit Phantasiearchitekturdarstellungen, die gut zu den beiden vorgestellten Öfen passen, verkaufte Andreas Lötcher d. J. 1907 und 1909 an das Rätische Museum Chur Abb. 19,1–5 bzw. das damalige

Schweizerische Landesmuseum Abb. 157,1–3. Wir können nicht beweisen, dass diese Kacheln alle zu ein und demselben Ofen gehört haben, der möglicherweise im Hafnerhaus stand. Da Ofensetzer für das Reparieren von Öfen immer auch auf passendes Ersatzmaterial angewiesen waren, ist es durchaus denkbar, dass die gebrauchten Kacheln aus Ofenabbrüchen auf dem Dachboden des Hafnerhauses gelagert waren. Als Gemeinsamkeiten der Bemalung fallen jedoch die zahlreichen Vögel auf Dächern und Bäumen auf, die es auf den älteren Kacheln von Peter Lötcher so nicht gibt Abb. 97; 99. Auch die teilweise deutlich hervorgehobenen roten Einfassungs-



7



8



9



10

mauern sind bemerkenswert **Abb. 19,3; 157,2.3**. Sie wirken wie Vorläufer der möglichen jüngeren Architekturdarstellungen mit roter Basislinie der noch vorzustellenden Öfen **Abb. 160**. Gelegentlich sind ins Bild kleine, strichmännchenartige Staffagefiguren eingestreut. Sie erscheinen als Wanderer oder Jäger **Abb. 19,3.5; 157,1**. Auch das Motiv der überbrückten, tiefen Schlucht kehrt wieder (vgl. **Abb. 19,1** mit **154,7** und **109,9**). Vier weitere Blatt- bzw. Eckkachelfragmente aus Privatbesitz, bei denen der ursprüngliche Standort des Kachelofens unbekannt ist, lassen sich hier zwanglos anschliessen. Hier findet sich auch eine dreiflügelige Schlossanlage

mit zentralem Zwiebelturm und Barockgarten (vgl. **Abb. 157,4** mit **154,7**). Die Kleidung und Kopfbedeckung des Wanderers auf der einzelnen Eckkachel passen ebenfalls gut zu einer Kachel des Ofens von 1822 (vgl. **Abb. 157,7** mit **154,7**). In der Profilierung der Kachel und der Bemalung lässt sich auch gut eine Gesimskachel vergleichen (vgl. **Abb. 157,8** mit **154,3.4**).

Eine einzelne Blattkachel sei aus dieser Gruppe der Einzelstücke besonders hervorgehoben **Abb. 158**. Aufgrund des Vogels auf dem Dach gehört sie erkennbar in die eben beschriebene Kachelserie. Leider ist der ehemalige Aufstel-

Die Hafner Lötcher und ihre Vorfahren



Abb. 158: Kachel, vermutlich mit der Darstellung des Hafnerhauses «Stelli» in St. Antönien-Ascharina und einer daneben liegenden Mühle. Andreas Lötcher (1787–1852) zugeschrieben, um 1820/30.

lungsort des Kachelofens unbekannt. Im Vergleich von **Abb. 11** mit **35** und **112** wird deutlich, dass wir es hier vermutlich mit einer Darstellung des Hafnerhauses auf der «Stelli» vor dem Anbau des Postbüros (1851) und vor dem Ausbau eines separaten Werkstattgebäudes (1857) zu tun haben. Erkennbar ist das befensterte Sockelgeschoss, das mit drei Fenstern versehene Erdgeschoss, das erste Obergeschoss mit zwei Fenstern in der Giebelseite und die Befensterung des Dachraumes. Links ist ein Holzschopf angebaut, über den Eingangstüren zu Wohnhaus und Werkstatt befindet sich ein Balkon, zwei Schornsteine (Küche und Töpferofen) überragen das Dach. Vor dem Haus liegt ein eingezäunter Garten. Die rechte Hälfte der Kachel (mit der Darstellung der zugehörigen Stallscheune?) ist leider sekundär abgearbeitet worden. An der Stelle des späteren Werkstattgebäudes mit Glasurmühle befindet sich ein Mühlengebäude (Blockbau auf steinerne Sockelgeschoss) mit zwei unterschlächtigen Wasserrädern, das wegen der besseren Darstellbarkeit wohl etwas gedreht wurde. Auch die Verläufe des Schanielabachs oder der Mühlenkanäle entsprechen nicht ganz der topografischen Situation.

Kachelofen Luzein, Bargisstrasse 11

Im Haus Bargisstrasse 11 (erbaut nach Auskunft des Besitzers im Jahr 1650 durch die Familie von Sprecher) steht im Erdgeschoss ein Kachelofen von Andreas Lötcher, der heute noch genutzt wird. Er heizt zwei talseitige Stuben **Abb. 159**. Die Trennwand zwischen den beiden Räumen zieht über die eine Ofenkante und besteht aus Holz. Wie die Spanndrähte mit Messingknöpfen, die oberseitigen farblich abweichenden Abdeckplatten, die oberste Reihe der Blattkacheln und das gusseiserne Ofentürchen belegen, ist der Ofen mehr als einmal neu aufgesetzt und repariert worden. Doch dürften die Ofenform und der Aufstellungsort original sein. Bei einer der letzten Reparaturen wurde die ursprünglich vorhandene Frieszonen-Kachelreihe durch fast quadratische Kacheln ersetzt, der Ofen also um ca. 10 bis 12 cm erhöht, was sich auch im Profil der Wandvertäfelung zeigt. Der Ofen steht auf einem massiven Holzrahmen, den insgesamt vier Original-Holzfüsse tragen. Die Ofenrückseite mit der Einfeuerung ruht in der gemauerten Wandausfachung. In den Holzrahmen sind als Ofenbasis breite Holzbohlen quer eingelegt, über

Andreas Löttscher
(1787 – 1852)



1



2

Abb. 159: Kachelofen von Andreas Löttscher (1787–1852) in Luzein, Bargisstrasse 11, um 1820/30. Am Originalstandort, aber sicher später noch einmal neu aufgesetzt.



3



4



5

Die Hafner Löttscher und ihre Vorfahren



1



2



3

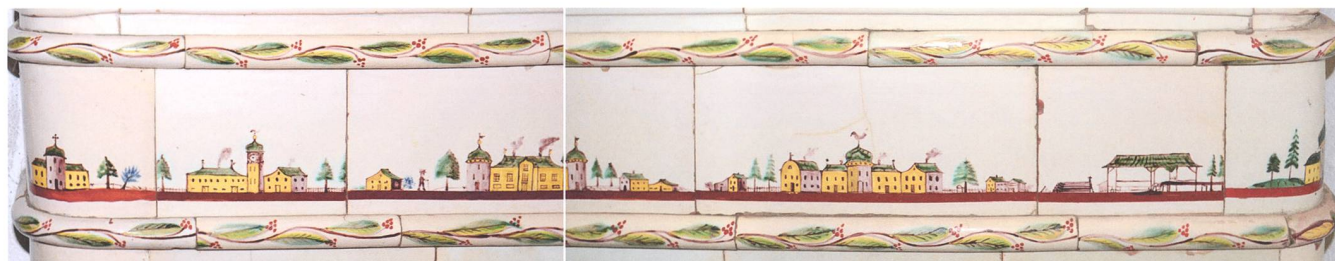

4

Abb. 160: Kachelofenrest von Andreas Löttscher (1787–1852), um 1820/40. Umgesetzt, im Hafnerhaus «Stelli» in St. Antönien-Ascharina.

denen im Ofeninneren eine dicke Lehmschicht als Feuerschutz eingestrichen ist. Im Ofeninneren gibt es ein neu ausgeschmiertes Gewölbe aus Backsteinen mit einem darüber rückgeführten Zug. Der Ofen ist relativ einfach konstruiert. Er besteht aus einer Basis aus geraden Gesims- bzw. gerundeten Gesimseckkacheln, die oben mit einem bemalten Halbrundstab abschliessen. Den Ofenkörper bilden zwei Lagen hochrechteckige, glatte, über einer weissen Grundgobe teilweise sehr dünn grün glasierte Blattkacheln. Vier gerundete, hochrechteckige und unbemalte Kacheln bilden die Ecken. Darüber folgen zwei Lagen Leisten- bzw. Leisteneckkacheln mit

Bemalung (Blattranke mit roten Pünktchendreiecken und spindelförmiges Motiv mit blauen Punkten). Zwischen diesen befand sich ursprünglich wohl ein Fries aus langrechteckigen Blattkacheln. Den oberen Abschluss bildet eine Lage aus Kacheln und Eckkacheln des Obergesimses mit kleinen Blumenbouquets mit roten Kugelblüten und oberseitig einer Blattranke mit blauen Pünktchendreiecken. Die Oberseite des Ofens ist mit Abdeckplatten unterschiedlichen Alters belegt. Die Masse des Ofens betragen: Höhe ab Fussboden 145 cm, ab Unterbau 110 cm. Länge ab Wand max. 149 cm, Breite mehr als 95 cm (wegen Wand nicht exakt messbar).

*Kachelofen St. Antönien-Ascharina,
Hafnerhaus auf der «Stelli»*

Andreas Löttscher dürfte ursprünglich für sein eigenes Haus auf der «Stelli» zumindest einen, wenn nicht mehrere ähnliche Öfen hergestellt haben. Davon haben sich heute jedoch nur noch geringe Reste, umgesetzt und neu zusammengestellt, im Haus erhalten **Abb. 160**. Der Hauptstubenofen musste wahrscheinlich bereits in den 1850er- oder 1860er-Jahren einem neuen, unverzierten Ofen von Christian Löttscher weichen. Die Kacheln wurden jedoch, wie das in Werkstätten von Kachelofenbauern so üblich ist, zumindest teilweise aufbewahrt. Daher konnte Andreas Löttscher d. J. einzelne davon 1907 und 1909 an das Rätische Museum Chur **Abb. 19,6** und an das Schweizerische Nationalmuseum verkaufen.⁵⁴² Weitere Kacheln dieser Öfen gelangten noch nach der Mitte des 20. Jahrhunderts aus dem Hafnerhaus in Privatbesitz⁵⁴³ bzw. in das Ortsmuseum im Poscht-Chäller in St. Antönien.⁵⁴⁴ Darunter befindet sich auch ein runder Ofenfuß, sodass wir vielleicht annehmen können, dass einer der Öfen im Hafnerhaus solche Ofenfüsse aufwies **Abb. 157,9**. Ein zweiter Ofenfuß dieses Typs **Abb. 157,10** wurde 1963 dem Rätischen Museum Chur von einem Hafnermeister verkauft.

Die Kunstwand in der Küche des Hauses wurde bei der letzten Renovation neu aufgesetzt **Abb. 160**. Vorhanden sind einheitliche Kacheln eines Basisgesimses mit Girlanden und einer Blattranke mit roten Pünktchen-Dreiecken, die zu den Leistenkacheln der Frieszone passt. Der Ofenkörper besteht aus glatten, nur weiss engobierten und farblos glasierten Blattkacheln und gerundeten Eckkacheln, Von diesen sind drei mit Blumenvasen und Blumentöpfen bemalt **Abb. 160,2.3**. Zwischen zwei Lagen von Leistenkacheln befindet sich ein Fries **Abb. 160,4** aus rechteckigen Blattkacheln mit Phantasiearchitekturen. Möglicherweise etwas realitätsnäher ist die Darstellung einer Sägemühle mit Wasser-

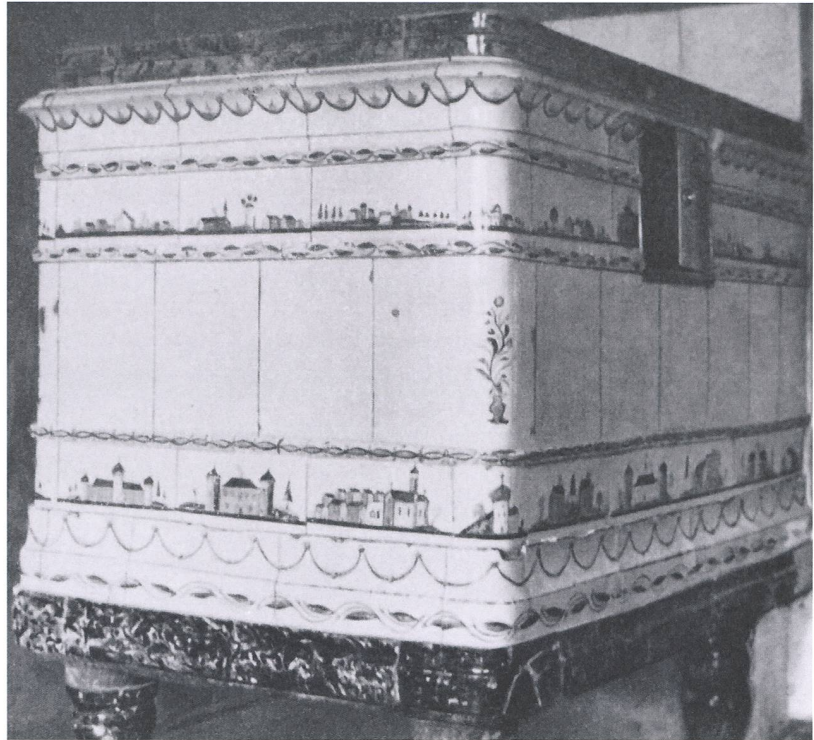

antrieb **Abb. 160,4; 112**, vorne links). Die Darstellungen werden an der Basis durch eine breite rote Linie miteinander verbunden. Die Kacheln des oberen Abschlussgesimses sind von der Form her einheitlich, doch tragen sie drei unterschiedliche Bemalungen **Abb. 160,1**, die möglicherweise als Hinweis auf unterschiedliche Öfen im Haus gewertet werden dürfen. Angesichts der langanhaltenden Dekortradition Andreas

Abb. 161: Kachelofen von Andreas Löttscher (1787–1852) in Pany, Haderegg 130, um 1820/40. Zustand um 1930.



Abb. 162: Kachelofen von Andreas Löttscher (1787–1852) in Pany, Haderegg 130, um 1820/40. Heute nicht mehr verwendeter Ofenfuß.



1

Abb. 163: Kachelofen von Andreas Lötcher (1787–1852) in Pany, Haderegg 130, um 1820/40. Heutiger umgesetzter Zustand.

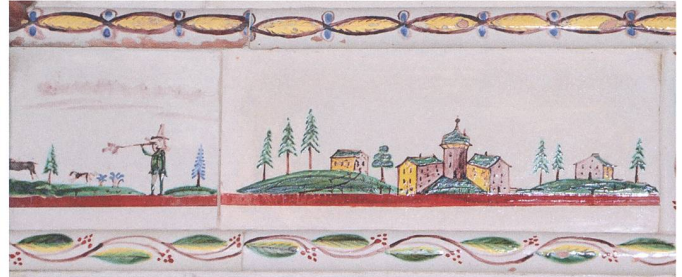

2

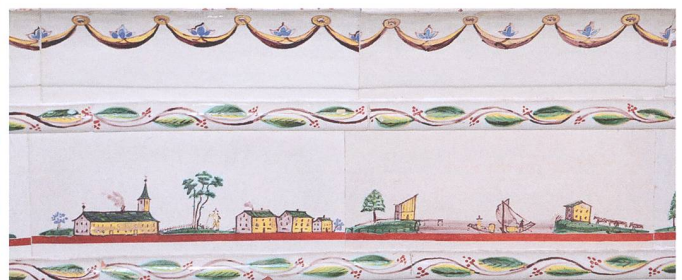

3



4

Lötchers bis in den Anfang der 1840er-Jahre **Abb. 165,3** können die einzelnen Kacheln bzw. die Öfen im Hafnerhaus nicht genauer als zwischen etwa 1820 und 1840 datiert werden.

Kachelofen Pany, Haderegg 130

Die Ofenteile aus dem Hafnerhaus finden ihre beste Entsprechung in einem Ofen **Abb. 163**, der sich, zu einer Warmluftheizung umgebaut, bis heute in Pany, Haderegg 130 erhalten hat.⁵⁴⁵ Ursprünglich stand der kastenförmige Ofen auf mindestens drei keramischen Füßen **Abb. 162** mit einer Schmalseite an der Wand. Die unbekannte (hölzerne?) Ofenbasis war mit keramischen Blendleisten verkleidet. Es folgten ein Basisgesims, ein erster Zierfries, eine Lage Leis-

tenkacheln, eine Reihe hochrechteckiger Blatt- und Eckkacheln, sowie ein weiterer Zierfries zwischen Leistenkacheln. Darüber befand sich ein Abschlussgesims und erneut eine keramische Blendleiste. Zu den ehemals sicher vorhandenen Abdeckplatten der Ofenoberseite ist keine Aussage mehr möglich, da sie nicht erhalten sind. Bei einer Renovierung wurde der Ofen mit einer Breit- und einer Schmalseite in eine Raumecke verlegt und auf einen gemauerten Sockel aufgesetzt **Abb. 163,1**. Die gliedernde Abfolge der Ofenbauteile wurde beibehalten. Zahlreiche nicht verwendete Ofenteile wurden erfreulicherweise aufbewahrt. In der Ecke wurde ein Warmluftsteigschacht mit überzähligen Kachelteilen verkleidet. Eine Blattkachel des ehemaligen Frieses zeigt dabei eine Jagdszene **Abb. 163,2**.



5



6

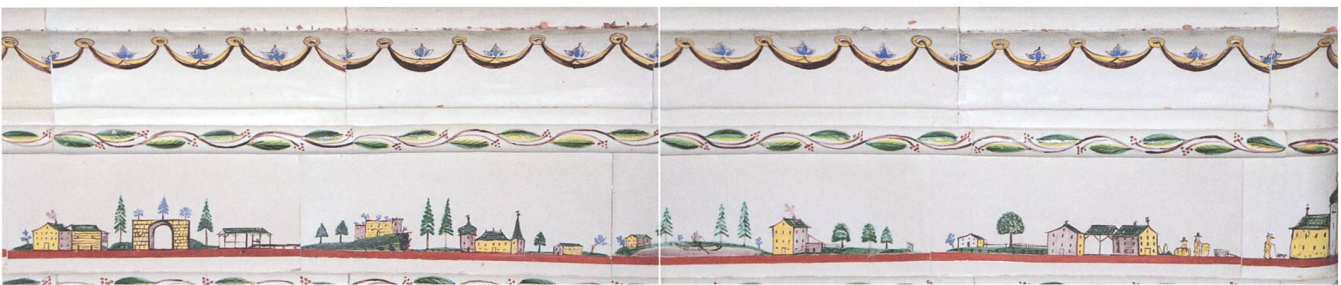

7

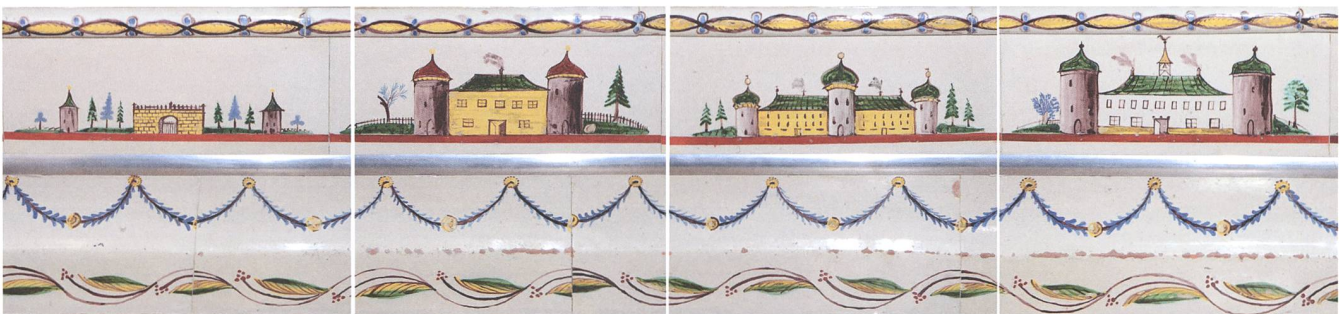

8

Die Blendleiste der Ofenbasis **Abb. 163,5** ist ungewöhnlich violettbraun und weiss marmoriert. Die Gesimskacheln **Abb. 163,4.8** entsprechen denen im Hafnerhaus auf der «Stelli» **Abb. 160,1** und sind ebenfalls mit einer Blattranke und Girlanden verziert. Die Motive der Blattkacheln des unteren Frieses werden mit einer breiten, roten Basislinie zu einem einheitlichen Bild zusammengefasst. Es handelt sich um Phantasiedarstellungen unterschiedlicher Schlösser und Burgen, eines ländlichen Anwesens mit Scheune in Blockbautechnik und einer Stadt, die sich um einen Platz mit Brunnen gruppiert. Die gerundeten Eckkacheln des Ofenkörpers tragen Blumensträusse in geflochtenen Körbchen **Abb. 163,1**. Auch dies entspricht dem Ofenrest auf der «Stelli». Der obere Fries enthält zusätz-

lich abweichende Motive **Abb. 163,3.7**. Hier sehen wir vermutlich nochmals eine Sägemühle, aber auch eine Burgruine, ein Schloss, landwirtschaftliche Anwesen, Segelschiffe bzw. Frachtschiffe auf einem See oder Fluss, Personen mit Fässern, Säcken und Leiterwagen, Spaziergänger und Tiere. Die obere Gesimskachel entspricht in Form und Dekor denen aus dem Hafnerhaus auf der «Stelli». Die nicht wieder verbauten sieben Blatt- und Eckkacheln der Frieze variieren die gezeigten Themen. Die obere Blendleiste **Abb. 163,6** trägt eine weisse Grundengobe, ist mit braunem Spritzdekor marmoriert und gelb glasiert. Bruchstücke solcher Blendleisten verkaufte Andreas Lötscher d. J. 1909 dem Schweizerischen Nationalmuseum.⁵⁴⁶ Die beiden Blendleisten vom Ofen aus Pany belegen, dass in

Die Hafner Löttscher und
ihre Vorfahren



Abb. 164: Wandbrunnen von Andreas Löttscher (1787–1852), datiert 1823. Er trägt als Auflage das schon bekannte Medusenhaupt. Mst. 1:4.

der Werkstatt von Andreas Löttscher auch spritzdekorierte oder marmorierte Geschirrkernik hergestellt worden sein könnte. Zumindest war diese Dekortechnik nicht unbekannt. Auch für diesen Ofen gilt, dass er nicht genauer als zwischen etwa 1820 und 1840 datiert werden kann. Identisch verzierte Blattkacheln lassen sich ansonsten nur mit einem einzigen Exemplar in Privatbesitz nachweisen.⁵⁴⁷

5.4.3.2 Geschirrkernik

Wandbrunnen und Handwaschbecken

Die enge stilistische Verbindung zwischen Andreas Löttscher und seinem Vater Peter wird auch bei den Wandbrunnen und Handwaschbecken sehr gut sichtbar. Eine Gruppe von vier Wandbrunnen kann Andreas Löttscher zugeord-

net werden **Abb. 164; 165**. Alle vier bestehen aus einem flaschenförmigen, einteiligen oder zusammengesetzten, zweiteiligen Korpus, der oben offen und rückseitig aufgeschnitten ist (*Wandbrunnen Typ 3*). Die Rückseite ist abgeflacht. Als Aufhängevorrichtung dienen rundstabile oder tordierte, am unteren Ende teilweise eingerollte Henkel. Oberteil und Unterteil sind durch Wülste oder leistenförmige Auflagen optisch voneinander getrennt. Die obere Öffnung wird von einem tordierten Strang oder Tau eingefasst, der in einzelnen Fällen **Abb. 164** über die Schulter bis auf die Henkel reichen kann. Die Verstärkung des Zapfhahnlochs ist immer schildförmig ausgebildet. Drei der vier Wandbrunnen tragen zusätzlich die schon im Zusammenhang mit Peter Löttscher besprochene Auflage des Medusenhaupts auf der Vorderseite **Abb. 164; 165,1–2; 118–121**. Der älteste Wandbrunnen

Andreas Lötscher
(1787 – 1852)



1



2



3



Abb. 165: Drei Wandbrunnen von Andreas Lötscher (1787–1852). 1 um 1830; 2 um 1830/40; 3 datiert 1841. Mst. 1:4.

Die Hafner Lötcher und
ihre Vorfahren



Abb. 166: Handwaschbecken
von Andreas Lötcher
(1787–1852), datiert 1824.
Mst. 1:4.

dieser Gruppe ist 1823 datiert und trägt die Initialen «M B». Seitlich des Zapfhahnlochs und auf dem Oberteil ist der Wandbrunnen mit den charakteristischen Blumen und Pünktchen-Dreiecken bemalt (Höhe 22,0 cm, Breite mit Befestigungshenkeln 21,0 cm, Tiefe 13,5 cm). Das Rätische Museum Chur kaufte ihn bei Antiquar Hablützel in Chur.

Der zweite Wandbrunnen ist stilistisch eng verwandt **Abb. 165,1**, jedoch undatiert (Höhe 22,0 cm, Breite mit Aufhängeösen max. 19,1 cm, Tiefe 13,0 cm). Er trägt ebenfalls das Medusenhaupt. Der englische Mathematikprofessor James Whitbread Lee Glaisher erwarb ihn bereits 1904 in Genf und schenkte ihn schliesslich dem Fitzwilliam-Museum in Cambridge (GB).

Der dritte Wandbrunnen **Abb. 165,2**, zu dem sogar das zugehörige Handwaschbecken existierte **Abb. 168,1**, muss heute leider als verschollen gelten. 1973 befand er sich, laut einer Information im Rätischen Museum Chur, in St. Antonien-Platz auf dem Mittelhof, der damals Peter Flütsch-Bregenzer gehörte. Der vierte Wandbrunnen ist besonders wichtig, da er 1841 datiert ist **Abb. 165,3**. Er belegt, dass Andreas Lötcher diesen Wandbrunnen Typ vermutlich mehr als 20 Jahre nahezu unverändert anfertigte und während dieser ganzen Zeit in seinem charakteristischen Stil malte. Fritz Schoellhorn kaufte den Wandbrunnen 1921 beim Antiquar Schwabe in Davos für die Sammlung des Nutli Hüschi in Klosters (Höhe 21,5 cm, Breite mit Befestigungshenkeln 22,1 cm, Tiefe 10,7 cm).

Andreas Lötcher
(1787 – 1852)



Auch die Handwaschbecken setzen mit ihrer grossen, tellerförmigen Rückwand das Formenspektrum aus der Frühzeit der Werkstatt fort (*Handwaschbecken Typ 1*). Das Unterteil besteht bei allen Becken aus einer Schüssel mit nur schwach verkröpftem Rand. Die Schauseite des ältesten Beckens von 1824 **Abb. 166**, die Rückwand und die Seitenwangen tragen Blumenmotive mit Pünktchen-Dreiecken, der Rand der Schüssel eine Ranke mit Blättchen und Kugelblüten (Höhe 24,0 cm, Breite 30,5 cm, Tiefe 29,8 cm). In der Mitte der Rückwand befinden sich die Initialen des Ehepaars «JB GF», die Datierung sowie eine Hausmarke, die 1895 ein Georg Flütsch aus St. Antönien-Ascharina führte.⁵⁴⁸ Das Rätische Museum Chur kaufte das Handwaschbecken 1907 beim Antiquar Hablützel in Chur. Stilistisch

passt das Becken perfekt zum vorgestellten Wandbrunnen von 1823, der ebenfalls rote Kugelblüten zeigt **Abb. 164**.

Rote Kugelblüten trägt auch das zweite datierte Becken von 1829 **Abb. 167**, das ebenfalls bei Hablützel in Chur gekauft wurde. Seine Rückwand trägt die Initialen «EB H» und die Datierung (Höhe 27,7 cm, Breite 37,5 cm, Tiefe 28,0 cm). Das Besondere an diesem Becken ist die Kombination mit «dendritischem Dekor» in manganvioletter bis schwarzbrauner Farbe, der bei diesem Stück erstmals vorkommt. Die Bezeichnung des Dekors geht auf das griechische Wort «dendros» für Baum zurück und beschreibt damit das bäumchenartige bzw. pflanzliche Erscheinungsbild des Dekors. In England bzw.

Abb. 167: Handwaschbecken von Andreas Lötcher (1787–1852), datiert 1829. Mst. 1:4.

Die Hafner Lötcher und ihre Vorfahren

Abb. 168: Handwaschbecken von Andreas Lötcher (1787–1852), heute teilweise verschollen. **1** um 1830/40; **2–4** datiert 1839; **5** datiert 1841; **6** um 1830/40 mit dendritischem Dekor. **1** und **4** ohne Mst. **2, 3, 5, 6** Mst. 1:4.



1



2



3



Amerika wird der Dekor unter dem Begriff «mocha» bzw. «mochaware» geführt.⁵⁴⁹ Letzteres soll sich auf den über den jemenitischen Hafen el Mukha exportierten Moosachat-Stein beziehen, der ähnlich aussah. In Frankreich wird der Dekor als «le décor herborisé», «décor d'herborisation» oder «deuil à la Reine» bezeichnet.⁵⁵⁰ In Deutschland finden sich zusätzlich die Bezeichnungen «Zerfliess-Technik» oder «Diffusions-Technik». Diese Bezeichnungen werden von der chemischen Reaktion abgeleitet, die dem Ganzen zugrunde liegt. Dabei bilden feuchte Engoben eine alkalische Grundlage, auf die eine

saure Farbstoffmischung aufgeträufelt, mit dem Pinsel aufgetragen oder aufgespritzt wird. Diese verzweigt sich unmittelbar nach dem Auftrag in das dendritische Muster.⁵⁵¹ Für die aufgetragene saure Farbemulsion gibt es verschiedenste Rezepturen auf der Basis von Essig / Apfelessig, Urin, Teeblättern und Tabak sowie Braunstein.⁵⁵²

Klassischerweise handelt es sich um eine Dekortechnologie der zunächst englischen, dann auch französischen und deutschen Steingutproduktion, wobei manganviolette oder schwarze Dekore überwiegen. Aber auch blaue und gelbe Muster

kommen selten vor. Als Beginn der Produktion in Montereau/Creil, Frankreich, wird 1803/1804 angegeben, nachdem die Produktion in England spätestens in den 1790er Jahren einzusetzen scheint.⁵⁵³ Erst im Verlauf des 19. Jahrhunderts wurde die Dekortechnik dann auch in die Irdenware-Dekoration verschiedener Regionen der Deutschschweiz aufgenommen.⁵⁵⁴ Mit dem Datum von 1829 war Andreas Lötscher fast «top-aktuell». Unklar bleibt, woher er die Rezeptur für den Dekor kannte. Er fertigte diesen Dekor vermutlich bis zum Ende seiner Tätigkeit in den 1840er-Jahren an **Abb. 168,6**.

Das dritte, leider nicht erhaltene *Handwaschbecken Typ 1* **Abb. 168,1** gehört zu einer kleinen Gruppe von drei sehr ähnlichen Exemplaren, von denen zwei in das Jahr 1839 datiert sind **Abb. 168,2–3**. Vermutlich dürfte daher eine Datierung des Ensembles aus *Wandbrunnen Typ 3* und *Handwaschbecken Typ 1* vom Mittelhof in St. Antönien-Platz in die Zeit zwischen 1830 und 1840 am Wahrscheinlichsten sein. Das zweite Becken dieser Gruppe **Abb. 168,2** trägt auf der Rückseite die Ehepaarinitialen «KM GF» und wurde 1909 aus Luzein angekauft (Höhe 25,0 cm, Breite 29,5 cm, Tiefe 29,7 cm). Das dritte Becken



5



4



6



Die Hafner Löttscher und ihre Vorfahren



Abb. 169: Kaffeekanne von Andreas Löttscher (1787–1852), datiert 1821. Mst. 1:4.



Abb. 170: Henkeltopf (Milchtopf) von Andreas Löttscher (1787–1852), undatiert (um 1820). Mst. 1:4.

(Höhe 24,3 cm, Breite 30,5 cm, Tiefe 26,5 cm) stammt aus altem Familienbesitz «Buol» im Prättigau **Abb. 168,3**.

Aus unbekanntem Gründen änderte Andreas Löttscher seine Herstellungstechnik der Handwaschbecken im Jahr 1839. Ein leider nur noch als Foto belegtes Stück aus der Sammlung Andreas Hartmann in Buchen im Prättigau zeigt, dass ab diesem Zeitpunkt die Rückseite der Schüssel nur noch aufgebogen und anschließend ein halber Teller als Spritzschutz aufgesetzt wurde **Abb. 168,4**. Ein zweites Becken dieses Typs (**Abb. 168,5**; Randedurchmesser Unterteil 24,7 cm, Höhe Rückwand 16,5 cm), datiert 1841, hatte 1904 James Whitbread Lee Glaisher in Genf gekauft. Die «8» der Jahreszahl war vor dem Verkauf sekundär ausgekratzt und mit einer «7» übermalt worden, um ein verkaufsfördernd-

des höheren Alter vorzutäuschen. Der lasierend aufgetragene Pinseldekor und das Blumenmotiv lassen jedoch keinen Zweifel an der Urheberschaft Andreas Löttschers. Das dritte Becken derselben Art stammt ebenfalls aus der Sammlung von Andreas Hartmann in Buchen (**Abb. 168,6**; Randedurchmesser Unterteil 27,3 cm, Höhe Rückwand 17,4 cm). Rückwand und Vorderseite sind intensiv mit manganvioletter, dendritischem Dekor verziert, der von Andreas Löttscher also wohl bis in die 1840er-Jahre hinein immer wieder zur Gefäßdekoration verwendet wurde.

Kaffeekannen, Henkelöpfe und Flaschen

Die einzige Kaffeekanne aus der Werkstatt von Andreas Löttscher (**Abb. 169**; Randedurchmesser 7,5 cm, Höhe 15,4 cm, Breite Tülle bis Henkel 14,5 cm, *Kaffeekanne Typ 1b*) ist den Kaffee-

Andreas Lötscher
(1787–1852)



Abb. 171: Henkeltopf (Milchtopf) von Andreas Lötscher (1787–1852), undatiert (um 1820/30).



Abb. 172: Henkeltopf (Milchtopf) von Andreas Lötscher (1787–1852), datiert 1836. Mst. 1:4.

kannen seines Vaters **Abb. 132; 134** aufgrund der vierkantigen Ausgusstülle und des tordierten Henkels ebenfalls eng verwandt. Nur die leistenförmige Randverdickung weicht von den Kannen seines Vaters ab. Das Stück ist unter dem Ausguss in das Jahr 1821 datiert und passt mit seinem Blumendekor gut zum Wandbrunnen und dem Handwaschbecken von 1823 und 1824 **Abb. 164; 166** sowie dem 1822 datierten Kachelofen **Abb. 154**. Fritz Schoellhorn erwarb die Kanne zu einem unbekanntem Zeitpunkt für das Museum Nutli Hüschi in Klosters.

Aufgrund der Randgestaltung und den Gefäßproportionen mit dem tief liegenden Bauch ist ein undatiertes, singulärer Henkeltopf aus Familienbesitz in Luzein eng verwandt (**Abb. 170**; Randedurchmesser 11,0 cm, Höhe 19,0 cm). Statt der Ausgusstülle hat er eine kurze, ausbiegende

Schneppe oder Schnauze (*Henkeltopf Typ 1*). Der Henkel ist glatt und hat einen runden Querschnitt. Die Schauseite trägt eines der für Andreas Lötscher typischen kleinen Blumenbouquets mit Pünktchen-Dreiecken und Kugelblüten, wie sie am Kachelofen von 1822 in vielfältiger Variation vorkommen **Abb. 154**.

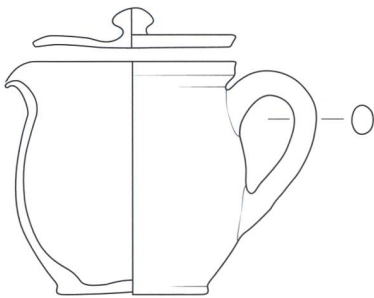
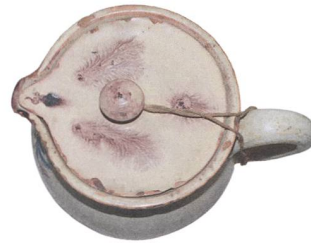
Der deutlich höher liegende grösste Bauchdurchmesser verleiht einem kleinen, undatierten Henkeltopf aus dem Antiquitätenhandel ein leicht abweichendes, kugeliges Aussehen (**Abb. 171**; Randedurchmesser 9,0 cm, Höhe 10,7 cm). Die Form dieses Töpfchens (*Henkeltopf Typ 2*) gleicht damit eher dem, was wir in dieser Zeit auch andernorts in der Deutschschweiz funktional als «Milchtopf» kennen.⁵⁵⁵ Der etwas wilde, in Form eines Wirbels angeordnete Blumendekor zeigt wieder die üblichen Pünktchen-Dreiecke. Das

Die Hafner Löttscher und ihre Vorfahren



Abb. 173: Flasche mit tordiertem Henkel von Andreas Löttscher (1787–1852), um 1820/30. Mst. 1:4.

Motiv lässt sich unmittelbar mit dem zweiten Kachelofen von Andreas Löttscher vergleichen **Abb. 156,2**.

Der Form eines *Henkeltopfs Typ 2* entspricht auch ein kleines 1836 datiertes Henkeltöpfchen (**Abb. 172**; Randdurchmesser 11,1 cm, Höhe 14,0 cm). Dessen zugehöriger Flachdeckel hat eine Erweiterung, die spitz bis in den Ausguss reicht und auf diesem Wege das Eindringen z. B. von Fliegen unmöglich macht. Der Deckel weist den schon besprochenen dendritischen Dekor auf **Abb. 167**, während die Vorderseite eine von vegetabilem Dekor eingefasste Kartusche mit der Datierung und den Initialen «L J» oder «E J» trägt. Hierbei könnte es sich um ein Mitglied der

Familie Janet aus Fideris handeln. Das Stück befindet sich noch heute im Familienbesitz eines der Nachfahren. Die Beschriftung und Datierung der Kartusche entsprechen so gut einem Teller **Abb. 175** aus der Werkstatt von Andreas Löttscher, dass man eine gemeinsame Produktion im Rahmen eines Auftrags annehmen möchte.

Aufgrund des engen Halses und des tordierten Henkels kann ein weiteres Objekt als Henkelflasche angesprochen werden (**Abb. 173, Flasche Typ 1**), auch wenn die sehr bauchigen Proportionen für eine Flasche eher ungewöhnlich sind und einmal mehr die Eigenständigkeit, um nicht zu sagen «Eigenwilligkeit» der Formentwicklung in St. Antönien unterstreichen (Randdurch-

Andreas Lötscher
(1787 – 1852)



Abb. 174: Teller mit typischer Phantasiearchitektur mit Vögeln von Andreas Lötscher (1787 – 1852), um 1820/30. Mst. 1:4.



Abb. 175: Teller von Andreas Lötscher (1787 – 1852), datiert 1836.



Abb. 176: Teller wohl von Andreas Lötscher (1787 – 1852) mit dendritischem Dekor versehen, um 1830/40.

messer 7,5 cm, Höhe 23,8 cm, Breite max. mit Henkel 21,0 cm). Es ist das einzige bekannte Stück dieses Typs. Dieser dürfte aufgrund des tordierten Henkels und des Dekors wohl in die Produktion der 1820er-Jahre gehören. Auch der Blumendekor mit seinen Kugelblüten und den blauen Pünktchen-Dreiecken passt gut in diese Zeit **Abb. 164; 166**.

Teller

Nur wenige Teller aus der Werkstatt von Andreas Lötcher sind uns überliefert. Das älteste Stück lässt sich stilistisch sehr gut mit der Ofenkachelserie mit Phantasiearchitekturen und Vögeln vergleichen **Abb. 19; 157** und dürfte daher in den 1820er-Jahren entstanden sein (**Abb. 174**; Randdurchmesser 30,0 cm, Höhe 4,5 cm). Das singuläre Stück (*Teller Typ 2*) hat eine ungewöhnliche, schmale Fahne und unterscheidet sich dadurch von den breitrandigeren älteren Tellern (*Teller Typ 1*, **Abb. 138; 140**). Ein 1836 datierter Teller (**Abb. 175**; Randdurchmesser 24,5 cm, Höhe 4,5 cm) passt gut zu dem schon beschriebenen Töpfchen **Abb. 172**. Die Fahne ist breiter und weniger markant abgeknickt. Die Initialen weisen möglicherweise ebenfalls auf die Familie Janet in Fideris, wo sich der Teller heute noch in Privatbesitz befindet. Der nächste Teller hat eine etwas stärker geschweifte Fahne (**Abb. 176**; Randdurchmesser 20,0 cm, Höhe 3,7 cm). Seine Zuordnung zur Hafnerei Lötcher ist unsicher und erfolgt unter der Annahme, dass zeitgleich kein weiterer Töpfer im Prättigau dendritischen Dekor produziert hat. Das Stück stammt aus einer Privatsammlung in Davos-Monstein, doch wissen wir nicht, wo der Teller ursprünglich gekauft oder verwendet wurde.

Schälchen und Tassen

Aus nur einer einzigen Quelle kennen wir eine Reihe kleiner Schälchen (*Schale Typ 1*) von Andreas und Christian Lötcher (**Abb. 177; 49; 50; 310**). Sie stammen aus St. Antönien-Ascha-

rina vom Hof «Tola» und befinden sich heute im Ortsmuseum Poscht-Chäller in St. Antönien.⁵⁵⁶ Die gezeichnete Schale **Abb. 177,1** ist das grösste der vier Gefässe (Randdurchmesser 19,0 cm, Höhe 7,0 cm). Die Randdurchmesser der übrigen drei variieren zwischen 15,6 cm und 14,8 cm bei einer Höhe von 6,0 cm bis 6,1 cm. Alle Schälchen haben einen Standring und die drei kleineren weisen auf der Aussenseite zusätzliche rote Horizontalstreifen auf, wie sie sich auch bei den Stücken von Christian Lötcher finden **Abb. 310**. Trotz der Ähnlichkeit in den Gefässprofilen ist aber nicht klar, ob die Schälchen, die aufgrund der Maltechnik eindeutig entweder Andreas oder Christian zugewiesen werden können, gleichzeitig in der Zeit ihrer Werkstattgemeinschaft (1841/43–1852) entstanden oder nacheinander produziert und vom Verbraucher erworben wurden. Da Andreas Lötcher ein sehr traditionsbewusster Keramikmaler war, ist auch die Frage nach der Datierung der Stücke nicht leicht zu beantworten. Für die senkrechten Schlingellinien **Abb. 49; 177,1** gibt es als datiertes Beispiel nur den Teller von 1836 **Abb. 175**. Die übrigen Stücke könnten aufgrund der Dekore auch älter sein.

Schälchen dieser Art darf man sich im frühen 19. Jahrhundert problemlos multifunktional, vor allem als Tisch- oder Essgeschirr vorstellen. Das schliesst die Funktion als Kaffeeschale, also als Trinkgefäss, mit ein. In anderen Gebieten der Deutschschweiz können solche Gefässe dann zusätzlich zwei randständige Griffklappen aufweisen. Sie werden dann als Ohrenschalen oder Ohrenbecken bezeichnet.⁵⁵⁷

Bis sich auch bei allen Verbraucherschichten des ländlichen Raums gehenkelte Tassen für den Konsum von Kaffee oder Tee durchsetzen konnten, dauerte es offenbar nach dem Aufkommen der «Kaffeemode» im späten 18./frühen 19. Jahrhundert eine gewisse Zeit.⁵⁵⁸ Es verwundert daher nicht, dass wir die erste richtige Tasse aus der Produktion von St. Antönien erst mit ei-

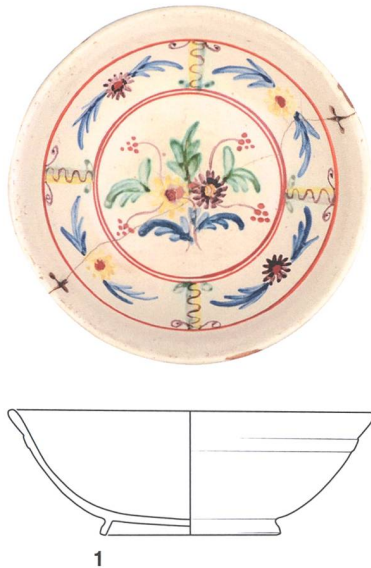

nem Datum von 1839 antreffen (**Abb. 178**; Randedurchmesser 13,6 cm, Höhe 7,7 cm), nachdem ein «Tassenvorläufer» von 1817 (*Tasse Typ 1*, **Abb. 129**) ein Einzelstück geblieben war. Das Rätische Museum Chur kaufte die Tasse 1907 bei Andreas Löttscher d. J. und so gehen wir wohl recht in der Annahme, dass die Initialen «BH» als die seiner Grossmutter Barbara Hartmann interpretiert werden dürfen (siehe Stammbaum). Andreas Löttscher fertigte die zeittypische, bauchige Tasse also für seine Ehefrau.

Tiefe Teller und Schüsseln mit Malhorndekor Typ «Egg»

Zwei Teller und vier Schüsseln tragen auf jeweils weisser oder dunkelrotbrauner Grundengobe den schon für Peter Löttscher beschriebenen Dekor vom Typ «Egg» **Abb. 179–181; 148–151** und bestätigen damit erneut die enge Verbindung

zwischen Vater und Sohn. Eine 1842 datierte Schüssel mit charakteristischer Schreibweise der Zahlen ist erhalten **Abb. 179,1**. Sie belegt, dass auch Andreas Löttscher den Dekor fast bis an das Ende seiner Schaffenszeit fertigte, auch wenn keine weiteren datierten Objekte vorliegen. Die Schüssel stammt aus der Sammlung von Andreas Hartmann in Buchen im Prättigau. Die beiden anderen Schüsseln sind undatiert und damit ist unsicher ob sie von Andreas oder Peter Löttscher produziert wurden. Alle drei Schüsseln weisen, wie schon die Schüsseln von Peter Löttscher unterschiedliche Randgestaltungen auf. Sie sind aussen doppelt gerillt (*Schüssel Typ SR 19*, **Abb. 179,3**; Randedurchmesser 32,2 cm, Höhe 11,8 cm), aussen glatt abgestrichen (*Schüssel Typ SR 22*, **Abb. 179,2**; Randedurchmesser 27,1 cm, Höhe 9,7 cm) oder aussen gekehlt und unterschnitten (*Schüssel Typ SR 24*, **Abb. 179,1**; Randedurchmesser 39,1 cm, Höhe 12,8 cm).⁵⁵⁹

Abb. 177: Schälchen, bemalt von Andreas Löttscher (1787–1852), um 1820/40. Mst. 1:4.



Abb. 178: Tasse von Andreas Löttscher (1787–1852), datiert 1839 und mit den Initialen «BH» (möglicherweise Barbara Hartmann, Frau von Andreas Löttscher) versehen. Mst. 1:4.

Die Hafner Löttscher und
ihre Vorfahren



Abb. 179: Schüsseln mit dem Dekor vom Typ «Egg», wohl aus der Werkstatt von Andreas Löttscher (1787–1852).
1 datiert 1842; 2 um 1820/40; 3 um 1820/40. Mst. 1:6.

Offenbar wurden aus unbekanntem Gründen verschiedene Schüsselränder in der Werkstatt nebeneinander gefertigt. In der Folgezeit setzte sich unter Christian Löttscher der *Schüsseltyp SR 24* durch **Abb. 192,1; 313,4**.

Schüsseln und Teller waren im bäuerlichen Haushalt sicher multifunktional einsetzbar. Sie dienten sowohl der Vorratshaltung und Lagerung, als auch als Essgeschirr bzw. zum Auftragen von Speisen (Gemüse, Kartoffeln, Fleisch, Maluns, Milch, Quark, Käse). Genauer bestimmen lässt sich die Funktion nicht. Reine Schmuckfunktion (Wandschmuck) kann bei den Tellern dagegen wohl ausgeschlossen werden, da keinerlei Aufhängevorrichtungen (Ösen oder Durchlochungen von Rändern bzw. Standringen) vorhanden sind.

Zum ersten Mal taucht bei diesen Schüsseln mit dem Dekor Typ «Egg» auch ein grosses Exemplar auf, dessen Rand zu einer breiten Schnauze oder

Schneppe umgearbeitet wurde (**Abb. 180**; Randdurchmesser 38,8 cm, Höhe 14,2 cm, *Schüssel Typ SR 22*). Leider sind im Spiegel Glasur und Engobe vollständig abgeplatzt, sodass wir nicht wissen, ob die Schüssel ursprünglich datiert war. Die Art der Anbringung des Dekors erinnert jedoch sehr stark an den Dekor der Schüssel von 1842 **Abb. 179,1**. Man kann die Schüssel also wohl Andreas Löttscher zuschreiben. Es existiert nur eine weitere solche Schüssel aus der Produktion von Christian Löttscher, datiert 1845 **Abb. 313,1**. Daher muss man sich fragen, ob die Anregung zu diesem neuen Gefässtyp von Christian Löttscher ausging. Die Schüssel könnte mithin in der Zeit der Werkstattgemeinschaft von Andreas und Christian entstanden sein **Kap. 5.4.4**. Funktional dürfte es sich um eine «Aufrahmschüssel» gehandelt haben, in die man die Milch schüttete, damit sich der fette Rahm oben absetzen konnte. Über die breite Schneppe konnte der Rahm dann mit dem Finger leicht in einen separaten Rahmtopf **Abb. 307–309**⁵⁶⁰

Andreas Lötscher
(1787–1852)



Abb. 180: Milch- oder Aufrahmschüssel mit Ausguss, mit dem Dekor vom Typ «Egg», wohl aus der Werkstatt von Andreas Lötscher (1787–1852), um 1840/50. Mst. 1:6.



1

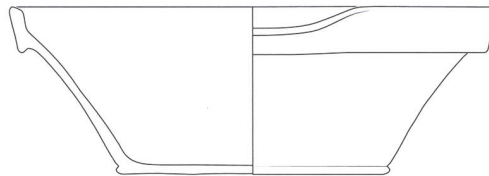

2



Abb. 181: Teller, gefertigt wohl von Andreas Lötscher (1787–1852) und mit dem Dekor vom Typ «Egg» versehen, um 1830/40. Mst. 1:6.

Die Hafner Löttscher und
ihre Vorfahren

geschoben und aufbewahrt werden, bis genug zum Buttern beieinander war. Dann wurde er in das hölzerne Stoss- oder Drehbutterfass umgefüllt und zu Butter verarbeitet.⁵⁶¹ Das seltene Gefäß stammt aus der Sammlung Margrith Schreiber-von Albertini.

Die beiden Teller mit dem Dekor Typ «Egg» **Abb. 181** sind relativ tief, der Knick zwischen Wandung und Fahne nicht sehr ausgeprägt, der Rand ist aufgestellt und aussen schwach gekehlt (*Teller Typ 3*). Da keine Beschriftung vorliegt, ist die Zuordnung etwas unsicher. Zum Ausgleich weist jedoch einer der Teller zusätzlich aufgesetzten, manganvioletten, dendritischen Dekor auf, was für eine Herstellung durch Andreas Löttscher spricht **Abb. 181,1**. Das optische Er-

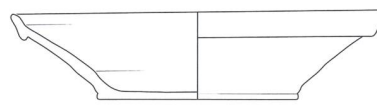

Abb. 182: Tiefer Teller mit Malhorn-, Lauf- und Borstenzugdekor, Andreas Löttscher (1787–1852), datiert 1820. Mst. 1:6.

scheinungsbild des zweiten Tellers wurde durch eine gelbe Glasur variiert **Abb. 181,2**. Es liegen keine Hinweise vor, dass Christian Löttscher, der dritte Hafner, die Dekortradition Typ «Egg» fortgesetzt hätte.

*Tiefe Teller und Schüsseln mit Malhorn-,
Lauf-, Borstenzug- und Ritzdekor*

Auch weitere Dekortechniken fanden nach dem Tod von Peter Löttscher 1818 eine Fortsetzung oder wurden neu in die Produktion aufgenommen. Es handelt sich um die Dekoration von tiefen Tellern und Schüsseln mit Malhorn-, Lauf- und Borstenzugdekor auf der Innen- und gelegentlichem Ritzdekor auf der Aussenseite **Abb. 182–184; 147**. Der beste Beleg für die



Abb. 183: Anfertigung von Borstenzugdekor in Horezu, Rumänien, 2006.

Anfertigung der genannten vier Dekortechniken ist ein grosser Teller, den das Rätische Museum Chur 1907 von Andreas Lötscher d. J. kaufte (**Abb. 182**; Randdurchmesser 37,6 cm, Höhe 9,0 cm). Der Spiegel zeigt in der charakteristischen, dünnen Pinselmalerei die Jahreszahl 1820 und die Ehepaar-Initialen «JB GL». Die Aussen-seite ist mit Ritzdekor im Stil der älteren bemalten Schüsselaussenseiten verziert **Abb. 147,2; 150**. Rand und Fahne tragen Malhorndekor, die Wandung den schon beschriebenen Laufdekor und die Jahreszahl umgibt ein Kreis mit Borstenzugdekor.

Wie der Laufdekor verlangt der Borstenzugdekor ebenfalls relativ flüssige Grund- und Malen-goben. Da man den Dekor nicht nur mit einer

einzelnen Borste, sondern auch mit einem Federkiel oder sogar einer Metallnadel herstellen kann **Abb. 183**, wird er auch als Federzugdekor oder «gekämmter Dekor» bezeichnet.⁵⁶² Dabei werden die meist offenen Gefässformen (Schüsseln und Teller) auf der Töpfer- oder Rändelscheibe in langsame Drehbewegung versetzt und die ein- oder mehrfarbig aufgetragenen Malhorn-dekore (oft zweifarbig Tupfenreihen) mit einer einzelnen dünnen Borste durchgezogen. Wenn die Borste senkrecht, im rechten Winkel zum spiraligen Malhorndekor eingesetzt wird, ist ein gefiedert wirkendes Muster das Ergebnis **Abb. 182**.

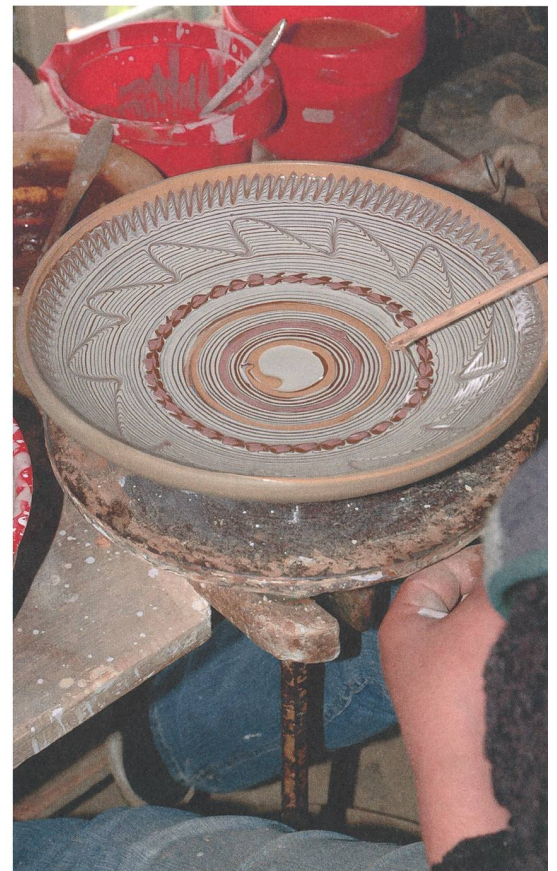
Borstenzugdekor ist ab dem späten 17. Jahrhundert in der Deutschschweiz, im Elsass und auch in Bayern belegt und oft mit Malhorn-, Spring-



Abb. 184: Schüssel mit aussen doppelt gerilltem Rand, Andreas Lötscher (1787–1852), datiert 1823. Mst. 1:6.



Abb. 185: Schüssel mit Malhorn- und Borstenzugdekor, Andreas Lötscher (1787–1852), datiert 1831.

Die Hafner Lötcher und ihre Vorfahren

Abb. 186: Schüsseln mit unsicherer Werkstattzuordnung.

- 1 Schüssel mit verkröpftem Rand, Malhorn-, Lauf- und Borstenzugdekor, um 1820/30;
- 2 Schüssel mit doppelt gerilltem Rand, Kombination von Malhorn-, Lauf-, Borstenzug- und Ritzdekor, um 1820;
- 3 Schüssel mit doppelt gerilltem Rand, Kombination von Malhorn- und Borstenzugdekor, um 1820/30. Mst. 1:6.



1

feder-, Lauf- bzw. Pinseldekor kombiniert. Das älteste, inschriftlich datierte Objekt mit Borstenzugdekor aus der Deutschschweiz trägt das Datum «1677» und gehört zu einer Gruppe ritzverzierter Keramiken, die sich besonders in Burgdorf im Kanton Bern konzentrieren und aufgrund der charakteristischen Schrift der eingeritzten Sprüche dem dortigen Töpfer Johannes Vögeli (1642–um 1714) zugeschrieben werden können.⁵⁶³ Späte Borstenzugdekore finden sich z. B. in Zürich noch in Fundkomplexen des ersten Drittels des 19. Jahrhunderts.⁵⁶⁴ Dagegen war Borstenzugdekor im frühen 19. Jahrhundert in der Region Bern bereits wieder unmodern.⁵⁶⁵

Es gibt keine Hinweise, dass in St. Antönien-Ascharina, in der Werkstatt Lötcher bereits der erste Hafner Borstenzugdekor hergestellt hätte. Andreas Lötcher muss die Anregungen zu dieser Dekortechnik also von jemand anderem bekommen oder in seiner Lehrzeit kennengelernt haben. Sein Sohn Christian fertigte



2



3

Andreas Löttscher
(1787 – 1852)

keine solchen Keramiken mehr an, sodass wir annehmen dürfen, dass alle Stücke mit Borstenzugdekor von Andreas stammen. Im Jahr 1823 fertigte er eine Schüssel mit aussen doppelt gerilltem Rand (*Schüssel Typ SR 19*), die als verzogener und gerissener Fehlbrand gleichwohl mit Draht geflickt und verwendet wurde **Abb. 184**. Eine 1831 datierte, sehr ähnliche Schüssel ist leider nicht im Original, sondern nur in einem schlechten Foto aus den 1960er-Jahren überliefert **Abb. 185**. Sie befand sich früher in der Sammlung Hartmann in Buchen im Prättigau. Zwei Schüsseln mit Borstenzugdekor von 1847 entstanden noch in der Zeit der Werkstattgemeinschaft von Andreas und Christian **Kap. 5.4.4**.

Schüsseln und Teller mit Malhorn-, Lauf- und Borstenzugdekor, unsichere Zuordnung

Trotz passender Formen bleibt mangels Beschriftung bei einer Reihe weiterer Schüsseln und Teller mit Lauf- oder Borstenzugdekor letzt-



1

Abb. 187: Schüsseln mit unsicherer Werkstattzuordnung. **1** Schüssel mit glattem Rand, Malhorn- und Borstenzugdekor, um 1820/40; **2** Schüssel mit glattem Rand, Malhorn- und Borstenzugdekor, um 1820/40; **3** Schüssel mit glattem Rand, Malhorn- und Borstenzugdekor, um 1830/40. Mst. 1:6.

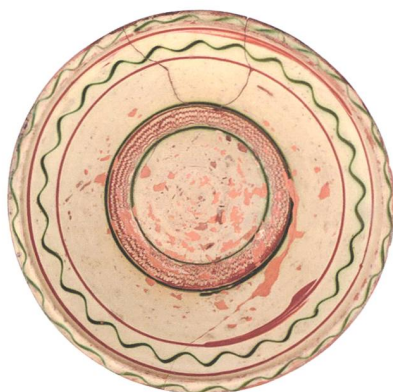

2



3

Die Hafner Lötcher und
ihre Vorfahren



Abb. 188: Tiefe Teller mit unsicherer Werkstattzuordnung. 1 Malhorn-, Lauf- und Borstenzugdekor, um 1820; 2 Malhorn-, Lauf- und Borstenzugdekor, um 1820/30; 3 Malhorn-, Pinsel- und Borstenzugdekor, um 1820/30; 4 Malhorn- und Borstenzugdekor, um 1820/30; 5 Malhorn- und Borstenzugdekor, um 1820/30; 6 Spritzdekor, um 1830/40. Mst. 1:6.



Abb. 189: Teller mit unsicherer Werkstattzuordnung, **1** und **2** schmale, horizontal ausbiegende, unverdickte Fahne ohne aufgestellten Rand, um 1820/30. Mst. 1:6.

lich unsicher, ob sie wirklich in St. Antönien durch Andreas Löttscher hergestellt wurden **Abb. 186–188**. Alternativ müssten die Objekte aus ausserkantonalen Hafnereien stammen (Bregenzwald A oder Kanton Zürich?) und durch Hausierer im Prättigau verbreitet worden sein. Zu den Schüsseln gehört ein eher altertümlich anmutendes Exemplar **Abb. 186,1** mit verkröpftem Rand (*Schüssel Typ SR 14b*, Randedurchmesser 32,1 cm, Höhe 13,1 cm).⁵⁶⁶ Die Dekoration der Aussenseite mit weisser Grundengobe und rotem Malhorndekor würde gut zu der Schüssel von 1816 passen **Abb. 150**. Die zweite Schüssel mit doppelt gerilltem Rand (*Schüssel Typ SR 19*)⁵⁶⁷ wurde 1909 durch das Schweizerische Nationalmuseum in Zürich von Andreas Löttscher d.J. gekauft (**Abb. 186,2**; Randedurchmesser 41,5 cm, Höhe 12,3 cm). Mit ihrer Kombination von Malhorn-, Lauf-, Borstenzug- und Ritzdekor entspricht sie sehr gut dem Teller von 1820 **Abb. 182**, sodass eine Herstellung in der Werkstatt von Andreas Löttscher grössere Wahrscheinlichkeit hat. Sehr ähnlich ist eine weitere Schüssel *Typ SR 19* verziert, die jedoch nur Malhorn- und Laufdekor aufweist (**Abb. 186,3**; Randedurchmesser 35,2 cm, Höhe 11,4 cm). Bei zwei ähnlichen, eher einfachen Schüsseln mit glattem Rand (*Schüsseln Typ SR 22*)⁵⁶⁸ findet sich dagegen nur Malhorn- und Borstenzugdekor **Abb. 187,1–2**. Die Aussenseite ist in beiden Fällen ohne Engobe oder Glasur (Randedurchmesser 30,8 cm bzw. 31,5 cm, Höhe 10,1 cm bzw. 10,6 cm). Die zweite Schüssel wurde bei einer

Gantsteigerung aus einem Keller in Jenaz, Oberdorf, gekauft **Abb. 187,2**. Noch einfacher ist eine kleinere Schüssel *Typ SR 22* verziert (**Abb. 187,3**; Randedurchmesser 21,5 cm, Höhe 7,2 cm). Sie wurde zuletzt in St. Antönien-Platz benutzt.

Die Gruppe der tiefen Teller mit Lauf- oder Borstenzugdekor besteht aus lauter Einzelstücken **Abb. 188**, weshalb sich die Herkunftszuordnung noch schwieriger gestaltet. Einen eindrucksvollen Teller mit grossem Durchmesser verkaufte 1910 Valentin Flütsch-Egli dem Schweizerischen Nationalmuseum (**Abb. 188,1**; Randedurchmesser 48,5 cm, Höhe 11,3 cm). Seine Aussenseite passt sehr gut zu der schon vorgestellten Schüssel von 1812 **Abb. 147,2**. Auch der zweite Teller trägt auf der Aussenseite eine Grundengobe, jedoch keinen Dekor (**Abb. 188,2**; Randedurchmesser 25,9 cm, Höhe 6,0 cm). Laufdekor und Borstenzugdekor sind im Spiegel zu einem sehr ansprechenden Motiv kombiniert. Zwei weitere Teller haben auf der Aussenseite doppelt gerillte Randprofile **Abb. 188,3,4**, sind dort jedoch nicht engobiert. Der Fahndekor eines dieser Teller erinnert an die Blattranken der Kachelöfen von Andreas Löttscher, jedoch sind die Blätter flüchtig mit einem breiteren Pinsel gemalt. Der Dekor im Spiegel ist ungewöhnlich unregelmässig getropft (**Abb. 188,3**; Randedurchmesser 28,7 cm, Höhe 5,6 cm). Der zweite Teller gehört zu den sehr tiefen, schüsselähnlichen Varianten. Seine Verzierung erfolgte symmetrischer und strukturierter (**Abb. 188,4**; Randedurchmesser

Die Hafner Löttscher und ihre Vorfahren



Abb. 190: Terrine mit zwei Griffklappen, Andreas (1787–1852) und Christian Löttscher (1821–1880), datiert 1841. Mst. 1:4.

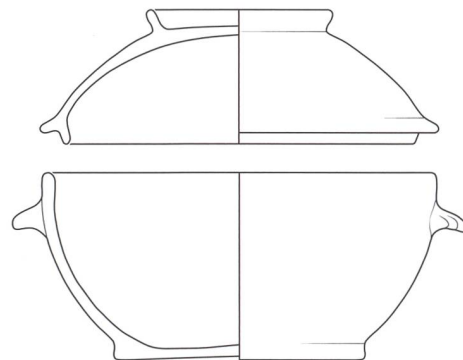

33,5 cm, Höhe 10,7 cm). Das Stück stammt aus der Sammlung Margrith Schreiber-von Albertini, genauso wie der nächste Teller, für den eine Herkunft aus «St. Antönien, Hof Zug» angegeben wird (**Abb. 188,5**; Randdurchmesser 32,1 cm, Höhe 7,0 cm).⁵⁶⁹ Farbigkeit und Dekor entsprechen gut den beiden Schüsseln von 1823 und 1831 **Abb. 184**; **185**. Nur die Tatsache, dass Valentin Flüttsch-Egli einen letzten Teller (**Abb. 188,6**; Randdurchmesser 18,6 cm, Höhe 5,1 cm) 1910 an das Schweizerische Nationalmuseum verkaufte, kann eine mögliche Produktion in St. Antönien sichern. Sollte dies zutreffen, so hätten wir hier den einzigen Beleg vor uns, dass Andreas Löttscher nicht nur einzelne Ofenkacheln vergleichbar dekorierte **Abb. 163** sondern auch Geschirr mit dem einfachen Spritzdekor fertigte.

hat ein gutes Gegenstück im Ortsmuseum Poscht-Chäller in St. Antönien (**Abb. 189,2**; Randdurchmesser 20,0 cm, Höhe 4,3 cm), bei dem eine Herkunft von einem Hof in St. Antönien ebenfalls sehr wahrscheinlich ist. Beide Teller haben auf der Aussenseite eine weisse Grundengobe und rote Malhornspiralen, was nicht schlecht zur Keramik aus St. Antönien passen würde. Andererseits hat Keramik mit Lauf- und Borstenzugdekoren auch im ersten Drittel des 19. Jahrhunderts noch einen deutlichen Anteil an der Irdenwarekeramik in den Kantonen Zug,⁵⁷⁰ Zürich⁵⁷¹ und Aargau,⁵⁷² sodass Importe aus dieser Region möglicherweise nicht ausgeschlossen werden können. Oder arbeitete zeitweise ein Geselle aus dieser Region in der Werkstatt in St. Antönien?

Abb. 191: Teekanne, Andreas (1787–1852) und Christian Löttscher (1821–1880), datiert 1842. Mst. 1:4.

Dasselbe gilt für einen kleinen Teller mit schmaler, horizontal ausbiegender unverdickter Fahne ohne aufgestellten Rand (*Teller Typ 2*). Auch diesen lieferte Valentin Flüttsch-Egli (**Abb. 189,1**; Randdurchmesser 22,1 cm, Höhe 4,9 cm). Er

5.4.4 Andreas und Christian Löttscher – Werkstattgemeinschaft 1843–1852

Christian Löttscher, der Sohn von Andreas, trat seine Hafnerlehre wahrscheinlich 1837 an und



schloss sie voraussichtlich 1840 oder 1841 ab. Im Jahr seiner Heirat 1843 lässt er sich erstmals als versierter Kachelofenspezialist und Geschirrproduzent nachweisen, hatte also offenbar die aktive Führungsrolle in der Werkstatt übernommen **Kap. 5.5**. Doch da erst nach Andreas Löttschers Tod 1852 bauliche Veränderungen am Hafnerhaus nachweisbar sind, müssen wir wohl davon ausgehen, dass Vater und Sohn spätestens ab 1843 bis 1852, d. h. für etwa neun Jahre in einer Art Werkstattgemeinschaft arbeiteten. Dieser Sachverhalt lässt sich auch an einzelnen Keramiken ablesen, die daher wahrscheinlich in die Spätphase von Andreas Produktion fallen.

Als Hinweis auf Veränderungen in der Werkstatt ist das Auftreten neuer, bisher nicht produzierter Gefäßformen zu werten, zu denen die Anregungen möglicherweise durch Christian Löttscher aus seiner Lehre mitgebracht wurden. So findet sich 1841 erstmals eine datierte Terrine oder Suppenschüssel mit grossem Steckdeckel und zwei seitlichen Griffklappen (**Abb. 190**; Randdurchmesser 21,2 cm, Gesamt-Höhe 16,2 cm, *Terrine Typ 1*). Deckel und Griffklappen sind in Andreas charakteristischer Weise mit Jahreszahl und Initialen «L F» verziert. Die Blattranke passt gut zu seinen Kachelöfen. Terrinen hatte es vorher bei ihm jedoch nicht gegeben. Stattdessen finden sie sich

Abb. 192: Schüsseln mit breiten, unterschrittenen und aussen gekehlten Leistenrand, Malhorn- und Borstenzugdekor. Andreas (1787–1852) und Christian Löttscher (1821–1880), datiert 1847. Mst. 1:4.



1



2

Die Hafner Löttscher und ihre Vorfahren

später in geringer Anzahl bei Christian und werden auch in seiner Preisliste genannt **Abb. 260**. Der Gemeindepräsident Valentin Flütsch-Pitschi verkaufte die vorliegende Terrine 1909 dem Schweizerischen Nationalmuseum in Zürich.

Teekannen, also eher kleine, kugelig oder zylindrisch gestaltet, kompakte Kannen mit kurzem Ausguss, sind eine Form, die sich für Andreas Löttscher vor 1840 ebenfalls nicht belegen lässt. Die vorliegende Kanne von 1842 (**Abb. 191**; Randedurchmesser 11,2 cm, Höhe 12,0 cm, Breite Tülle bis Henkel 19,3 cm) ist das älteste Stück einer grösseren Kannenserie, die wohl ausschliesslich von Christian Löttscher gefertigt wurde. Formal würde man dies auch für die ungewöhnlich bemalte und gelb glasierte Kanne von 1842 annehmen, wenn nicht unter der Tülle relativ locker in schwarzbraun die Initialen «TL» und die Jahreszahl 1842 in der Manier von Andreas Löttscher aufgepinselt worden wären. Haben wir hier also ein von Christian gedrehtes und in der Werkstatt von Andreas bemaltes Objekt vor uns? Die Kanne wurde 1907 von Valentin Flütsch-Egli gekauft.

Dieselbe Frage können wir auch bei zwei Schüsseln von 1847 stellen **Abb. 192**. Beide weisen den breiten, unterschrittenen und aussen ge-

kehnten Leistenrand auf, wie er für grosse Teile der Produktion von Christian Löttscher charakteristisch ist (*Schüssel Typ SR 24*).⁵⁷³ Im ersten Fall zeigt die kleine Schüssel (**Abb. 192,1**; Randedurchmesser 17,0 cm, Höhe 5,3 cm) im Spiegel jedoch Borstenzugdekor im Stil von Andreas Löttscher und eine braune Jahreszahl. Die Schüssel wurde bei Antiquar Hablützel in Chur erstanden. Im zweiten Fall (**Abb. 192,2**; Randedurchmesser 43,0 cm, Höhe 12,2 cm) ist der Anteil an Dekorationselementen, die wir normalerweise von Christian Löttscher kennen, noch höher. Nur der Borstenzugdekor im Spiegel verweist erneut auf Andreas Löttscher. Die Schüssel stammt aus der Sammlung Andreas Hartmann in Buchen im Prättigau. Beide Schüsseln belegen, dass die Zusammenarbeit in der Werkstatt sehr eng gewesen sein muss.

Zwei weitere Objekte unterstreichen diesen Sachverhalt. Christian Löttscher fertigte auch bauchige Tassen, deren spezielles Merkmal eine eingedrehte, funktional nicht notwendige, Doppelrille im Bereich des Henkelansatzes ist **Abb. 324–325**. Drei solche Tassen tragen aber als Verzierung dendritischen Dekor, wie wir ihn von Andreas Löttscher kennen. Einmal wurde er auf roter Grundengobe aufgetragen (**Abb. 193,1**; Randedurchmesser 11,2 cm, Höhe

Abb. 193: Bauchige Tassen mit Doppelrillen und dendritischem Dekor. Andreas (1787–1852) und Christian Löttscher (1821–1880), um 1840/50. Mst. 1:3.

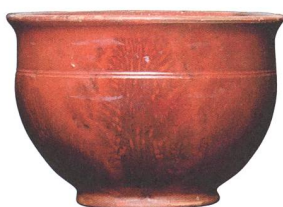

1



2





Abb. 194: Flasche unbekannter Funktion mit Verschlussstopfen aus Keramik und dendritischem Dekor, Andreas (1787–1852) und Christian Lötcher (1821–1880), um 1840/50. Mst. 1:4.

7,6 cm), ein anderes Mal auf weisser Grundfarbe bzw. mit orangerotem und grünem Spritzdekor kombiniert (**Abb. 193,2**; Randdurchmesser 11,6 cm, Höhe 5,7 cm; vgl. auch **Abb. 29,2**; Randdurchmesser 9,8 cm, Höhe 5,3 cm). Die erste Tasse stammt aus Familienbesitz in St. Antönien-Platz, die zweite aus Familienbesitz in Pany, Haderegg 130, und die dritte Tasse wurde 1909 von Andreas Lötcher d. J. gekauft.

Dendritischer Dekor verziert auch eine kleine Flasche unbekannter Funktion mit massivem Verschlussstopfen aus Keramik (**Abb. 194**, Flasche 2; Randdurchmesser 6,2 cm, Höhe mit Stopfen 12,8 cm), für die es unter den Gefässen von Andreas Lötcher keine Parallelen gibt, dafür jedoch bei Christian Lötcher **Abb. 282**. Die Flasche trägt unterseitig die sekundäre Einritzung «E L» und wurde aus Familienbesitz Hitz in Chur angekauft. Möglicherweise stammt sie also ursprünglich aus dem Besitz von Elsbeth Lötcher (1861–1897), die mit Pfarrer Hitz von Seewis verheiratet war (siehe Stammbaum).

Es bleibt noch eine Keramikflasche vorzustellen (**Abb. 195**, Ringflasche Typ 1, Dm. 8,6 cm, Höhe 9,8 cm, Tiefe 3,0 cm). 1907 kaufte das Rätische Museum Chur von Andreas Lötcher d. J. eine kleine Ringflasche mit zwei kleinen Querhenkeln, umlaufender Rille für eine Befestigungsschnur und zylindrischem Ausguss (zum Verkorken). Der Dekor ist der Form angepasst und besteht aus Achterschleifen, rot-grün und gelb-braun alternierend ausgemalt. Am Hals befindet sich ein Zickzack-Band, unterhalb ein Blättchen-

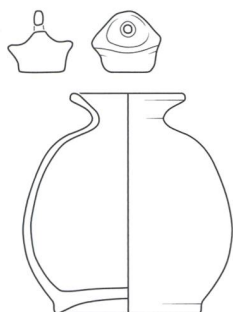
dekor. Es gibt kein weiteres Exemplar dieser ungewöhnlichen Form, die man eigentlich nur als Schnapsflasche (Sackflasche)⁵⁷⁴ oder Schnupftabakbehälter bzw. «Spassobjekt» deuten kann. Ringförmige Schnupftabakgläser sind bekannt.⁵⁷⁵ Keramische Vergleichsobjekte sind mir aus diesem Zeitraum dagegen unbekannt. Aufgrund der Bemalung würde man das Objekt gerne Andreas Lötcher zuschreiben. Aber ob der Anstoss zu dieser singulären Form nicht eher von dem nach seiner Ausbildung «progressiveren» Sohn Christian kam? Ob er selbst dem Schnupftabak zugeneigt war? Wir wissen es nicht.

Auf den Model für eine Soldatenfigur, der aus der Werkstatt Lötcher stammt, wurde schon hingewiesen **Abb. 31**. Zeitgenössische Ausformungen dazu sind unbekannt, weshalb auch die Frage, ob es sich hierbei tatsächlich um Spielzeug gehandelt hat, offenbleiben muss. Unter Berücksichtigung der Uniformdetails könnte es sich durchaus um eine Figur aus der Produktionszeit von Andreas Lötcher gehandelt haben.⁵⁷⁶ Unklar ist jedoch, ob tatsächlich Andreas Lötcher damit Figuren ausformte oder Christian Lötcher in seiner Werkstatt einen alten Model unbekannter Herkunft aufbewahrte und benutzte.

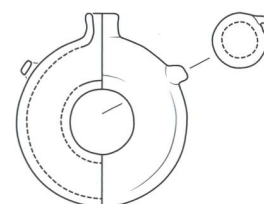

Abb. 195: Ringflasche, Andreas (1787–1852) und Christian Lötcher (1821–1880), um 1840/50. Mst. 1:4.