

**Zeitschrift:** Das Schweizerische Rote Kreuz  
**Herausgeber:** Schweizerisches Rotes Kreuz  
**Band:** 74 (1965)  
**Heft:** 7

## Titelseiten

### Nutzungsbedingungen

Die ETH-Bibliothek ist die Anbieterin der digitalisierten Zeitschriften auf E-Periodica. Sie besitzt keine Urheberrechte an den Zeitschriften und ist nicht verantwortlich für deren Inhalte. Die Rechte liegen in der Regel bei den Herausgebern beziehungsweise den externen Rechteinhabern. Das Veröffentlichen von Bildern in Print- und Online-Publikationen sowie auf Social Media-Kanälen oder Webseiten ist nur mit vorheriger Genehmigung der Rechteinhaber erlaubt. [Mehr erfahren](#)

### Conditions d'utilisation

L'ETH Library est le fournisseur des revues numérisées. Elle ne détient aucun droit d'auteur sur les revues et n'est pas responsable de leur contenu. En règle générale, les droits sont détenus par les éditeurs ou les détenteurs de droits externes. La reproduction d'images dans des publications imprimées ou en ligne ainsi que sur des canaux de médias sociaux ou des sites web n'est autorisée qu'avec l'accord préalable des détenteurs des droits. [En savoir plus](#)

### Terms of use

The ETH Library is the provider of the digitised journals. It does not own any copyrights to the journals and is not responsible for their content. The rights usually lie with the publishers or the external rights holders. Publishing images in print and online publications, as well as on social media channels or websites, is only permitted with the prior consent of the rights holders. [Find out more](#)

**Download PDF:** 01.04.2026

**ETH-Bibliothek Zürich, E-Periodica, <https://www.e-periodica.ch>**



# DAS SCHWEIZERISCHE ROTE KREUZ

*Nr. 7 74. Jahrgang*

*Bern, 1. Oktober 1965*



# Wiederbelebungsgerät ASPIROX 3a

automatisch arbeitend, vielseitig  
verwendbar, sofort einsatzbereit

Optimale Wirkung durch  
den Einsatz von Sauerstoff

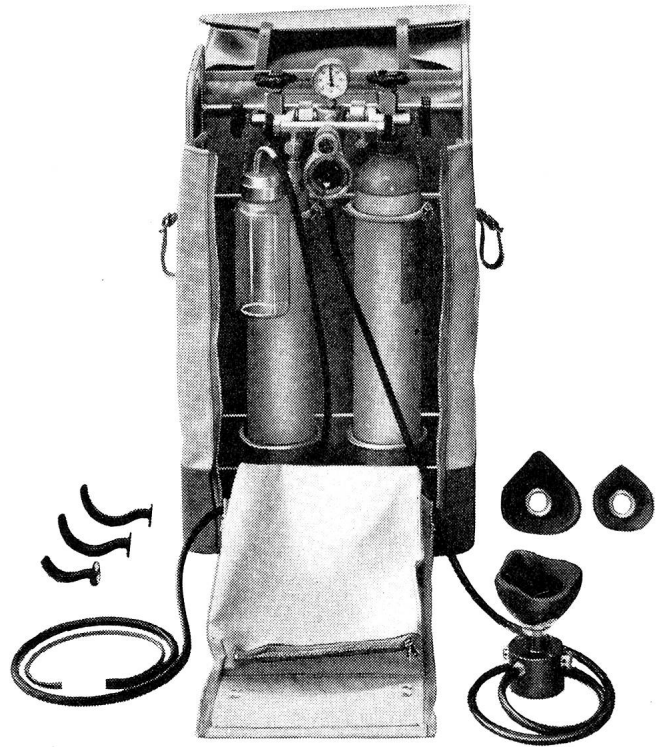

# fricar

Fricar AG 8001 Zürich Limmatquai 3 Tel. 051/475330

# 10% billiger!

Die praktische  
Jumbo-Packung  
mit dem  
bequemen Plastic-  
griff kommt rund  
10% günstiger zu  
stehen als Normal-  
pakete.  
Zu jeder Packung  
**gratis** einen  
Messbecher und  
eine Dosierungs-  
tabelle, sowie  
68 Silva-Punkte

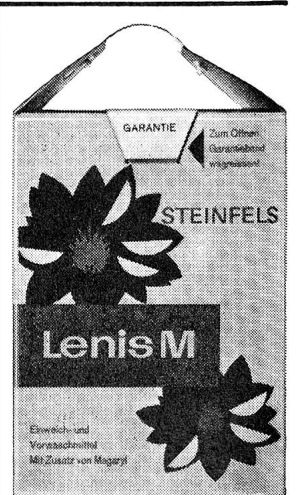
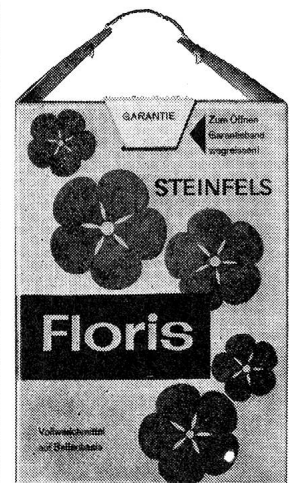

Friedrich Steinfels  
Zürich 23

# Zeitgemässe Lösungen auch im Spital-Bau

## mit Durisol Spital Pavillons

Durisol-Spital-Pavillons werden den heutigen Verhältnissen und klinischen Anforderungen entsprechend geplant und können den örtlichen Gegebenheiten angepasst werden.

Durisol-Spital-Pavillons werden in bewährter Bauweise vorgefertigt und sind kurzfristig schlüsselfertig erstellbar. Unsere Fachleute beraten Sie gerne und unverbindlich.

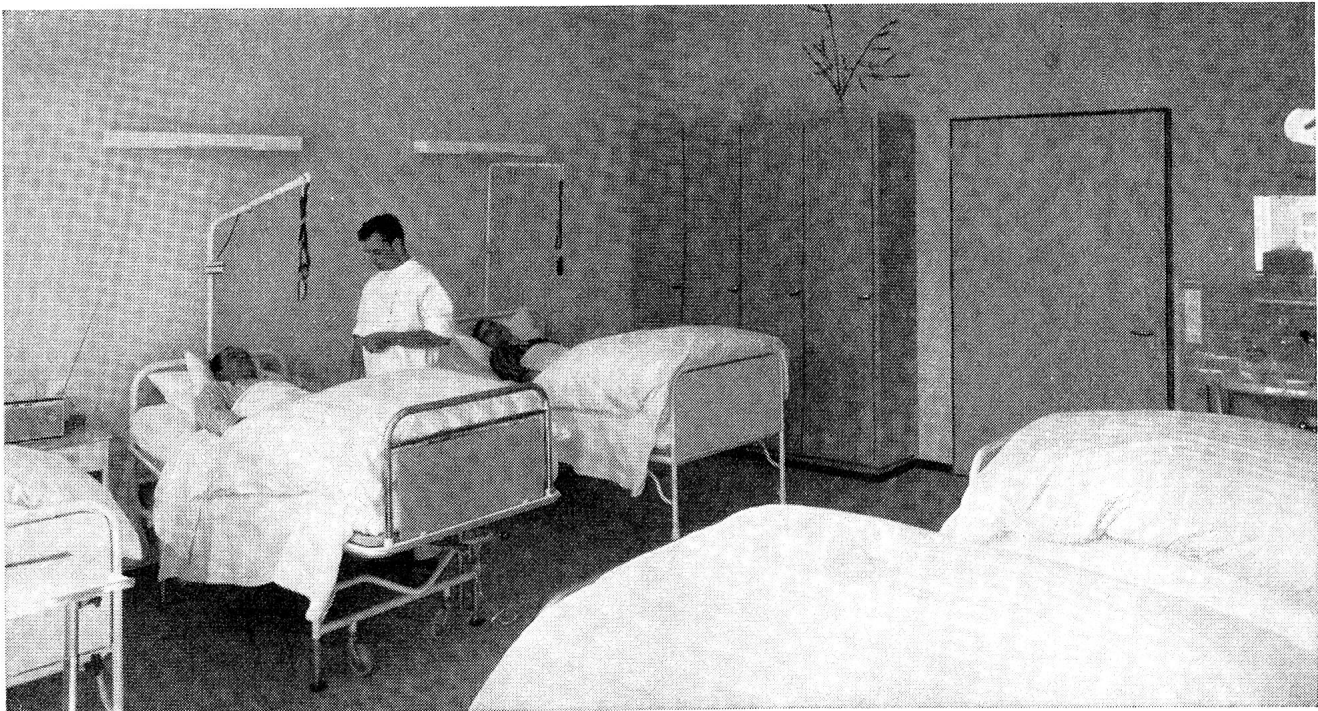
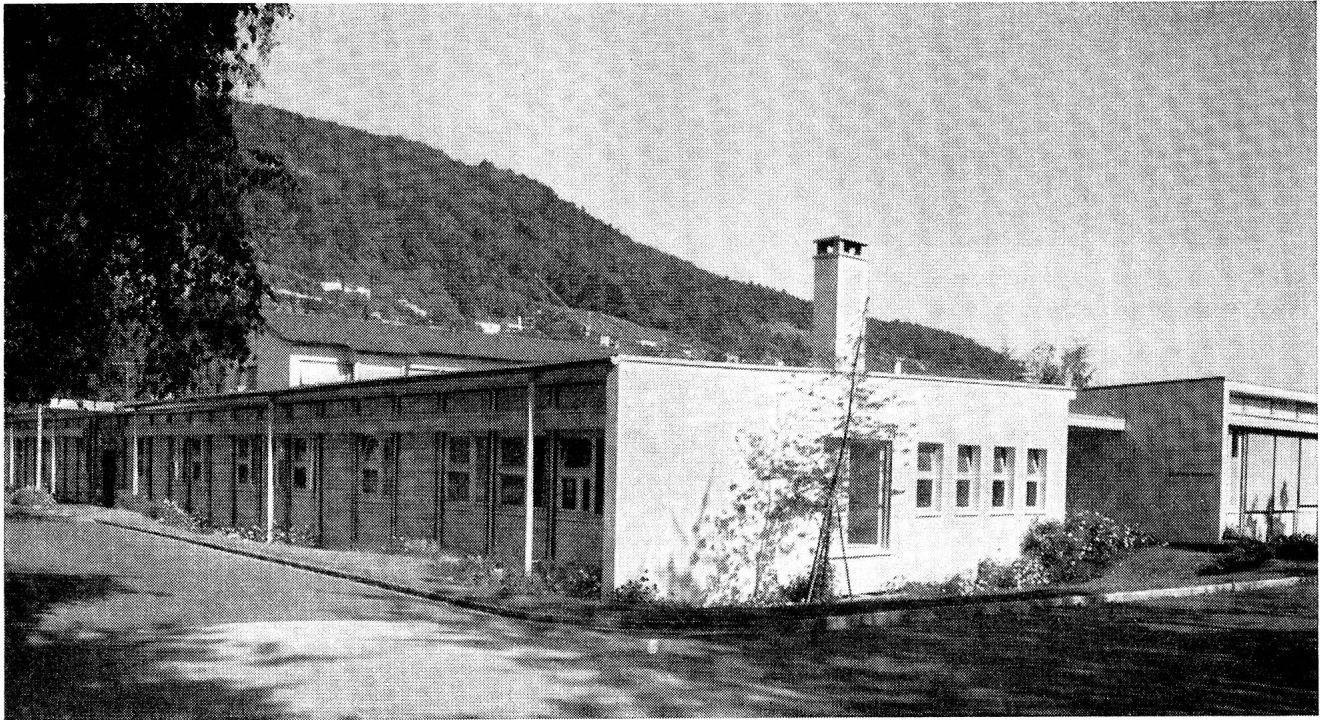

Durisol Villmergen A. G.  
Verwaltung Badenerstr. 21  
8953 Dietikon

# *Durisol*



**Veska-Betten  
Hochlagerungsbetten  
Niveaubetten  
Säuglings- u. Kinderbetten  
Ganze Krankenzimmer-  
möblierungen**

Wenn Sie sich über die neuesten Entwicklungen auf dem Gebiet des Krankenmobiliars orientieren wollen, ist der soeben erschienene BIGLA-Katalog eine wahre Fundgrube für Sie.

**Bigler, Spichiger & Co. AG, 3507 Biglen**

Telefon 031 68 62 21

**OERLIKON—PAM**

die neue stationäre Röhrenplatten-Batterie  
im Operationssaal

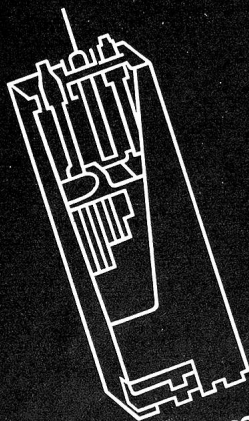

**Accumulatoren-Fabrik Oerlikon Zürich 50**

Wir senden Ihnen gerne Prospekte und technische Unterlagen

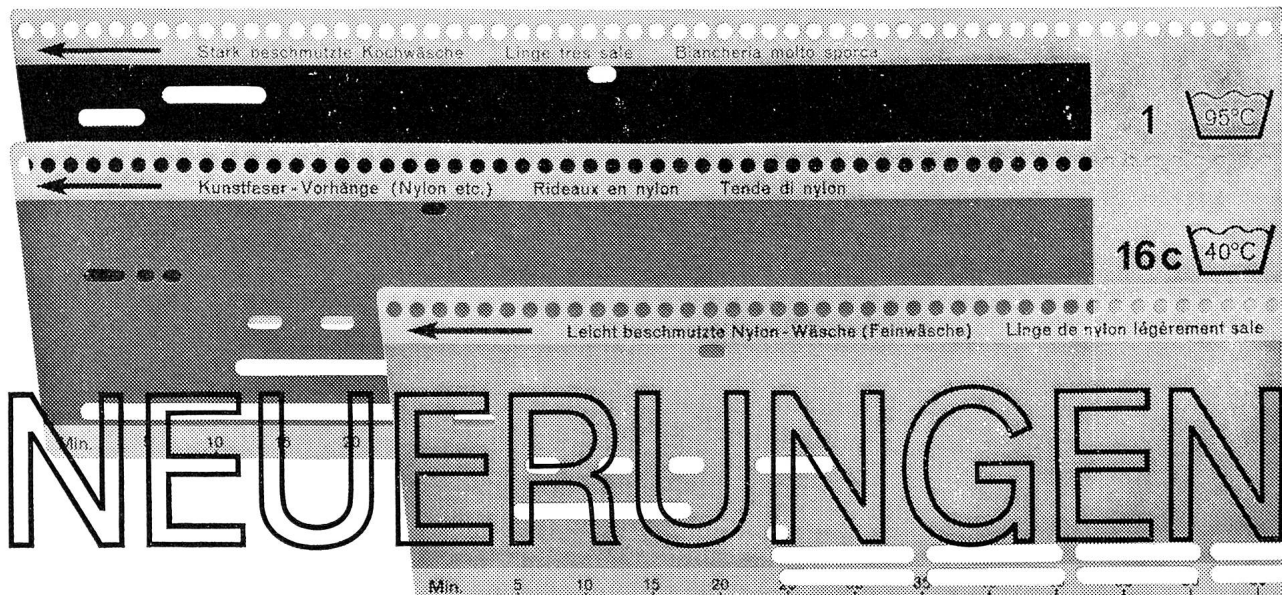

# NEUERUNGEN

in den modernen Waschvollautomaten Schulthess Super 4+6 mit Lochkartensteuerung.

## Neu:

4 den Textilien genau angepasste Temperaturen, nämlich 30, 40, 60 und 95°C, werden automatisch gewählt. Das Waschprogramm läuft erst weiter, wenn die richtige Temperatur erreicht ist.

4 oder mehr genau den Textilien angepasste Schongänge werden durch die entsprechenden Lochkarten automatisch gewählt.

3 verschiedene, den Textilien angepasste Wasserniveaus werden vollautomatisch gesteuert.

Auf Wunsch: Veredler und Stärke werden automatisch zugeführt.

Alle elektrischen Teile sind vollständig feuchtigkeitsgeschützt in speziellem Steuerkasten untergebracht.

## Vorteil:

Katastrophenschutz gegen Versagen der Temperatursteuerung. Keine Temperaturwahl von Hand.

Lochkarten erlauben einfachste Steuerung aller wünschbaren gegenwärtigen und zukünftigen Waschprogramme. Nur Lochkarte einschieben, keine weiteren Manipulationen, keine Tastenwahl von Hand.

Intermittierende Durchlaufspülung bei erhöhtem Niveau ergibt maximalen Spüleffekt.

Wieder eine praktische Annehmlichkeit mehr für die Hausfrau.

Keine Wasserschäden, selbst bei starkem Überschaumen. Schulthess Super — durchdacht bis in jedes Detail.

Die jetzt erreichte technische Vollendung unserer Automaten erlaubt es uns, preiswerte Service-Abonnemente einschliesslich Material abzugeben, die Sie von allen Sorgen befreien.



# SCHULTHESS

# Bon

Maschinenfabrik Ad. Schulthess & Co. AG Zürich

9008 St. Gallen  
1200 Genf  
1000 Lausanne  
2000 Neuenburg  
6962 Lugano-Viganello  
4000 Basel/  
Baselland

Langgasse 54  
6, rue de la Flèche  
3, place Chauderon  
9, rue des Epancheurs  
Via La Santa 18  
Sanitär-Kuhn  
Missionsstrasse 37

071/24 97 78  
022/35 88 90  
021/22 56 41  
038/ 5 87 66  
091/ 3 39 71  
061/43 66 70

Senden Sie mir unverbindlich Prospekt für SCHULTHESS-Super 4+6. Unterlagen für weitere Schulthess-Erzeugnisse: Waschautomaten, Wäschetrockner, Geschirrwashautomat

Name \_\_\_\_\_  
Adresse \_\_\_\_\_

8039 Zürich  
3000 Bern  
7000 Chur

Stockerstrasse 57  
Aarberggasse 36  
Bahnhofstrasse 9

051/27 44 50  
031/22 03 21  
081/22 08 22

## Mit dem modernen Gas-Restaurationsherd als Baukasten-Einheit gewinnen Sie Zeit und sparen Platz

Dieser elegante, leistungsfähige Gas-Restaurationsherd besteht aus nachfolgenden Einheiten: Wärmeschrank mit Wasserbad und offenen Kochstellen / Anschluss-einheit für die Mischbatterie / Backofen mit offenen Kochstellen und Fortkochplatte / Backofeneinheit mit vier offenen Kochstellen / drehbare Brat- und Grillplatte sowie Friture-Einheit mit 1 oder 2 Oelbassins zu 12 Liter.

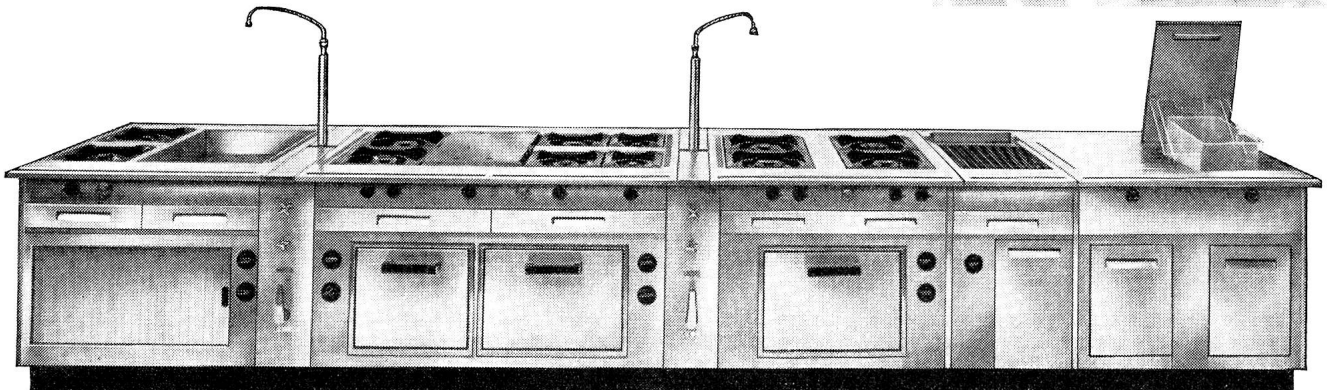

**Sursee-Werke AG, 6210 Sursee LU, Tel. 045 4 14 44**

OLMA, Halle 4, Stand 419

# SURSEE

**Frutiger Holzelementbau  
doppelwandig zerlegbar**

# F

**Frutiger Söhne + Co.  
Holzbau  
3653 Oberhofen / Thun  
Tel.: 033 7 13 12**

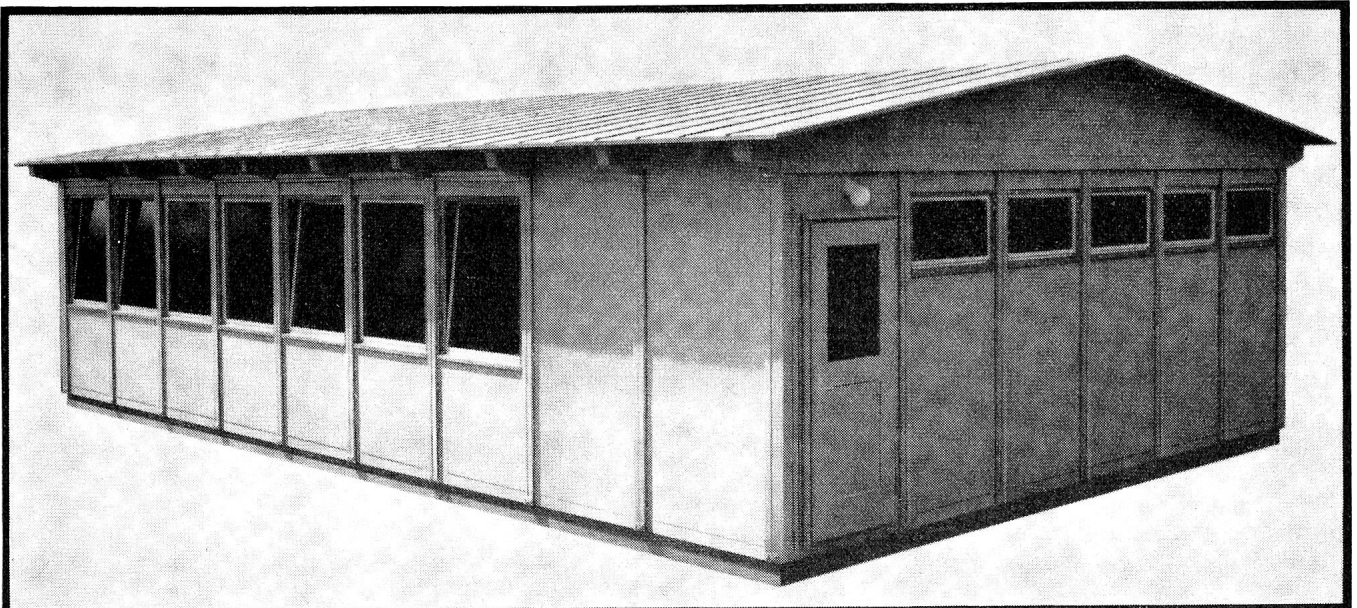

# ELEMENTBAU



Fahrende Schulzahnklinik

Die bewährten OM-SAURER «Leoncino» und «Tigrotto»-Chassis bieten die mannigfaltigsten Aufbaumöglichkeiten für mobile Schulzahnkliniken und Schirmbildlabors für Reihenuntersuchungen, ferner als fahrbare Notsanitätshilfsstellen bei Katastrophen und als Krankentransporter.

SAURER-Garantie und SAURER-Service verbürgen die ständige Einsatzbereitschaft.

# SAURER

Aktiengesellschaft  
Adolph Saurer, Arbon



# GABS

Normteil-System für optimale Betriebs- und Lager-  
Einrichtungen (patentiert)

**Aus unserer Kundenmappe**



Beispiel Nr. 16: Grosslager-Einrichtung aus GABS-Normteilen in einem weltweiten Textilbetrieb

Wir planen und bauen Betriebs- und Lagereinrichtungen

Durchdachte Konstruktion der

# GABS

Die besonderen Vorteile und Eigenschaften des  
GABS-NORMTEIL-SYSTEMS

- Genormte Elemente
- Vierkantrohre (keine Winkelprofile)
- Unerreichte Kombinationsmöglichkeiten
- Ab Lager und kurzfristig lieferbare Einzelteile
- Blitzschneller Zusammenbau (keine einzige Schraube)
- Kein Zuschneiden von Profilen, deshalb kein Materialverlust
- Anpassung an verschiedene Gewichtsbelastungen
- Umwandlungsmöglichkeiten in zweistöckige Anlagen mit Zwischenboden
- Lager- und Palettgestell-Kombinationen
- Unabhängige Verstellbarkeit der einzelnen Tablarflächen
- Aufstockungsmöglichkeiten
- Formschönheit und aussergewöhnliche Tragkraft

Aktiengesellschaft / Société Anonyme  
Wallisellen, Tel. (051) 9325 93





# Metrohm AG

Wir liefern  
für medizinisch-chemische Analysen:

**SPEKTRALKOLORIMETER E 1009**  
direkte Ablesung von Transparenz und Extinktion,  
kontinuierliches Spektrum von 400 bis 700 nm.  
Verwendung von Makro- und Halbmikroküvetten  
möglich.  
für alle kolorimetrischen Bestimmungen

**pH-METER** verschiedener Genauigkeitsklassen,  
auch verwendbar für potentiometrische Titrationsen.  
für pH-Messungen von Blut, Magensaft, Urin

**AEQUILIBRIERAUSRÜSTUNG T**, in Verbindung  
mit Präzisions-pH-Meter E 388  
für die Bestimmung  
von Blut-pH-Wert Standardbikarbonat  
(Alkalireserve) pCO<sub>2</sub>  
Säure- oder Alkaliüberschuss im Blut

**COMBITRATOR 3-D**  
für die Bestimmung  
von Enzymaktivitäten und für  
reaktionskinetische Untersuchungen



METROHM AG, 9100 Herisau, Telefon 071/51 18 84

# $\gamma$ -Globulin SRK

i. m. 16%

i. v. 6%

Zur Prophylaxe von Viruskrankheiten.  
Zur Therapie bakterieller Infektionen.

Enthält die Antikörper des menschlichen  
Plasmas. Hergestellt aus dem Plasma einer  
grossen Zahl einheimischer Blutspender.

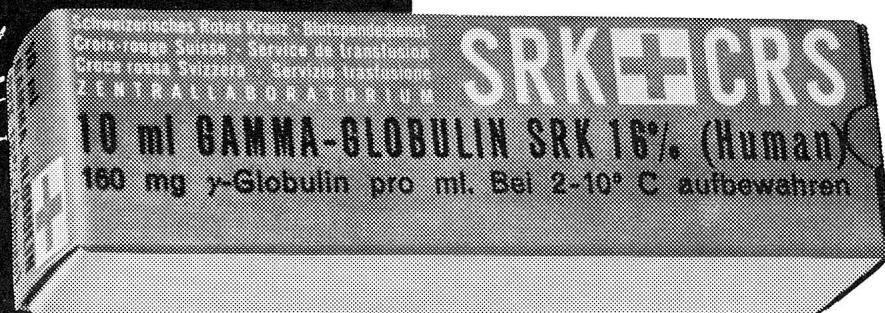

**BLUTSPENDEDIENTST SRK  ZENTRALLABORATORIUM**

3000 BERN, WANKDORFSTRASSE 10, TEL. (031) 412201

# Unverkennbar RITEX...

Der Zweiknöpfer im typischen «correct-style» aus Buffalo-Twist (reine Schurwolle), in Stoff, Schnitt und Verarbeitung einfach vollendet – das ist RITEX-Qualität!  
Yes Sir, RITEX für Männer mit Persönlichkeit.



# RITEX

RITEX AG, Qualitätsbekleidung, 4800 Zofingen

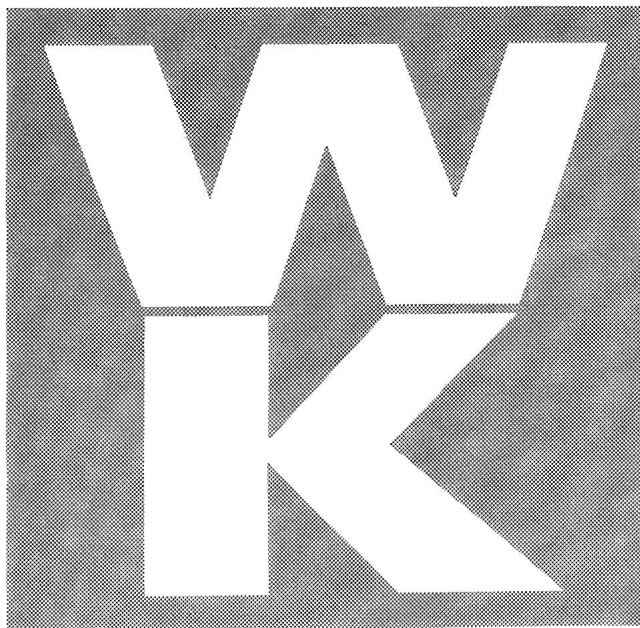

## Paletten

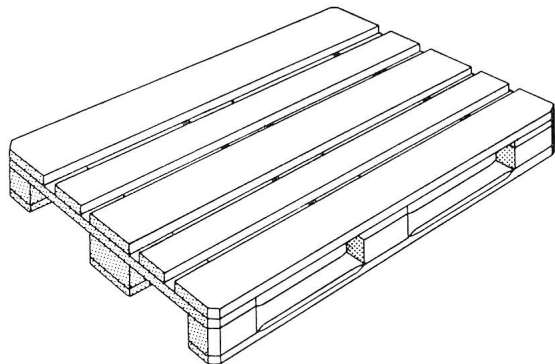

**Aufsteckrahmen** nach Normen SBB  
**Box-Paletten**  
**Spezialtransportgeräte**

# W. Krebs, Holzbearbeitung Schüpbach BE

Tel. 035 7 11 54/55

Für das Kleinkind  
die neuen  
schwedischen  
Wegwerf-Windeln

# MiMi blau



30 Stück  
in Trag-  
tasche

Fr. **4.50**

gebrauchsfertig  
passen in alle Höschen

- molligweich
- saugkräftig
- hautschützend
- ribbelfest
- bleiben formgerecht
- leicht zu vernichten

**MiMi blau** erhalten Sie überall,  
wo Bébé-Artikel verkauft werden

ein Qualitätsprodukt der   
Flawil

## DAS SCHWEIZERISCHE ROTE KREUZ

Nummer 7

1. Oktober 1965

### VERLAG

Schweizerisches Rotes Kreuz, Taubenstrasse 8, 3001 Bern  
Telefon (031) 22 14 74

Jahresabonnement Fr. 10.—, Ausland Fr. 12.—

Einzelnummer Fr. 1.50

Postcheckkonto 30-877

Erscheint alle 6 Wochen

### REDAKTION

Elisabeth-Brigitte Holzäpfel

Schweizerisches Rotes Kreuz, Taubenstrasse 8, 3001 Bern

### ADMINISTRATION UND INSERATENVERWALTUNG

W. Leuzinger

Schweizerisches Rotes Kreuz, Taubenstrasse 8, 3001 Bern

### DRUCK

Vogt-Schild AG, 4500 Solothurn

### INHALT

Menschlichkeit und Mitmenschlichkeit

*Von Dr. Martha Bührig*

Kinder erzählen

*Berichte aus dem Ferienlager für Bluterkrank-*

Krankenschwestern aus aller Welt

tagten in Frankfurt am Main

*Von Nina Vischer*

Kommunikation oder Konflikt

*Von Dr. Magda Kelber*

Ferienerlebnisse

*Aus Aufsätzen von Tibeterkindern*

Vier Tage im grössten Wanderzug der Welt

*Von Herbert Alboth*

Kleiner Fragekasten des Blutspendedienstes

*Was sind Plasmafraktionen?*

Lebensrettung

Aus unserer Arbeit

Die *Holzschnitte* in der vorliegenden Zeitung  
stammen von Giani Castiglioni.

Die *Scherenschnitte* von Nelly Hunziker im Bei-  
trag «Kommunikation oder Konflikt» sind dem  
Blaukreuzkalender 1966 entnommen. Die Cli-  
chés wurden uns freundlicherweise vom Blau-  
kreuzverlag Bern zur Verfügung gestellt.

Unser *Titelbild* zeigt eine Aufnahme von einem uns un-  
bekannten indischen Photographen. Viele Worte wären  
dem inhaltsreichen Bild nur abträglich; werten wir es  
darum ganz schlicht als Symbol zu den Beiträgen des vor-  
liegenden Heftes, die wir unter das Thema «Begegnung»  
gestellt haben.