

Zeitschrift: Die Schweiz = Suisse = Svizzera = Switzerland : offizielle Reisezeitschrift der Schweiz. Verkehrszentrale, der Schweizerischen Bundesbahnen, Privatbahnen ... [et al.]

Band: - (1945)

Heft: 2

Rubrik: Die Veranstaltungen der kommenden Wochen = Les manifestations des semaines prochaines

Nutzungsbedingungen

Die ETH-Bibliothek ist die Anbieterin der digitalisierten Zeitschriften. Sie besitzt keine Urheberrechte an den Zeitschriften und ist nicht verantwortlich für deren Inhalte. Die Rechte liegen in der Regel bei den Herausgebern beziehungsweise den externen Rechteinhabern. [Siehe Rechtliche Hinweise.](#)

Conditions d'utilisation

L'ETH Library est le fournisseur des revues numérisées. Elle ne détient aucun droit d'auteur sur les revues et n'est pas responsable de leur contenu. En règle générale, les droits sont détenus par les éditeurs ou les détenteurs de droits externes. [Voir Informations légales.](#)

Terms of use

The ETH Library is the provider of the digitised journals. It does not own any copyrights to the journals and is not responsible for their content. The rights usually lie with the publishers or the external rights holders. [See Legal notice.](#)

Download PDF: 31.10.2024

ETH-Bibliothek Zürich, E-Periodica, <https://www.e-periodica.ch>

Die Veranstaltungen der kommenden Wochen

Les manifestations des semaines prochaines

Änderungen vorbehalten
Changements réservés

Aarau. Febr.: 14. Klavierabend Prof. J. Turczynski. 18. Aufführung des Goetheanums Dornach: «Die Jungfrau von Orléans», von Schiller. März: 10. Symphoniekonzert mit Heidi Zürcher, Violoncello.

Adelboden. Febr.: 3./4. Schweiz. Curling-Meisterschaft. 3.-5. und 10.-12. Ausscheidungen einer Heeresinheit für die WAM. 10./11. 18. Alpines Skirennen. 15. Eismaschfest. 25. Fleckli-Abfahrtsrennen. März: 4. Renoviertes Gruppenrennen des SC Adelboden.

Andermatt. Febr.: 11. Gütschabfahrtsrennen (Gütsch Cup). 25. Andermatt Skitag.

Arbon. Febr.: 3./4. Zentral-Saal: Schweiz. Forderungs-Schachturnier, (Arbeiter-Schachklub Arbon, Wanderpreis).

Arosa. Febr.: 4. Eisschaulaufen auf dem Obersee. 11. Eishockey-Meisterschaftsspiel Arosa/Davos. 12. bis 18. Arosener Bobsportwoche. 15.-17. Schweiz. Zweierbob- und Schlittel-Meisterschaften. 18. Eisschaulaufen und Hörnli-Abfahrtsrennen. 19.-21. Arosener Zweierbob- und Schlittelmeisterschaften. 21. Eisschaulaufen auf der Eisbahn Obersee. 23. Curling-Match (Arosa Kulm Cup). 24. Zweierbobrennen (Grand Prix von Arosa). 24./25. Arosener Winterschießen (Pistole und Kleinkaliber). 25. Eishockeyspiel. März: 1. Curling-Match (Oldfield Cup). 2. Zweierbobrennen. 4. Eisschaulaufen auf der Eisbahn Inner-Arosa. - 9. Bündner Flugmodell-Wettbewerb und Segelflug-Vorführung. 9.-11. Schweiz. Polizei-Skirennen.

Ascona. Febr.: 13. Fastnachtsveranstaltungen.

Les Avants s. Montreux. Février: 25. Concours humoristique sur bobsleigh. Mars: 4. Courses de luges à foins « Coupe Ingold ».

Azmoos. Febr.: 11. und 25. Saal z. Rößli: 50 Jahre Dramatischer Verein Azmoos. Aufführungen von « Nils Ebbesen », von Kaj Munk. Febr.: 4., 18., März: 4. Saal z. Rößli: Aufführungen von « Die Zwillingsschwester », von L. Fulda.

Basel. Febr.: Bis 4. Tennis: Basler Hallenmeisterschaften 1945. Bis 25. Kunsthalle: Ausstellung « Basler Fasnacht ». 1.-28. Kunstmuseum: Ausstellungen « Malerei in Italien von der Spätantike bis zur Renaissance ». (Photographien und Reproduktionen); Neuerwerbungen des Kupferstichkabinetts 1944; Französische Buchillustration des 19. und 20. Jahrhunderts. 2. Klavierabend Adrian Aeschbacher. 3./4. Küchlin-Theater: Unterhaltungsabende von Radio Basel zugunsten der Schweizer Spende: « Wie es Euch gefällt ». 4. Eishockeymeisterschaft der Nationalliga, Zürcher Schlittschuhclub/EHC Basel. 7. Kaufm. Verein: Vortrag Bundesrat Dr. Ph. Etter « Die kulturellen Aufgaben des Bundes und die kulturellen Reserven der Kantone ». 9. Casino: Konzert des Basler Kammerorchesters. Leitung: Paul Sacher. Solistin: Elsa Cavelli, Alt, Uraufführungen von Wolff. Foitner, Streichmusik, und Frank Martin, Rilke-Corset. 10./11. Rest. zur Post: Brieftaubenausstellung, mit Vorträgen. - Verbandslaufen des Schweizer Eisläuferverbandes für Damen, Herren und Paare. 13. Casino: Konzert der AMG. Solist: Walter Gieseking, Klavier. 15.-18. Küchlin-Theater: 6 Monstre-Trommelkonzerte (17./18. nachm. und abends). 17. Stadtcasino: Uni-Ball. 19.-21. Basler Fasnacht: Maskenbälle und Maskentreiben. 24. Casino: Basler Liedertafel-Konzert, in memoriam Dr. Herm. Suter. Solistin: Maria Helbling, Alt, Ed. Henneberger, Klavier. 23.-25. Kunstseilbahn: Eishockeyturnier auf « Goal getting System ». 27. Casino: Aufführung von Schubert-Quartetten (Ges. für Kammermusik). 28. Casino: Volkskonzert der AMG. (Schubert-Brahms-Abend). März: 6. Casino Konzert der AMG. Gastdirigent: Gottfr. Becker. Solist: François Capoulade, Violine.

Beatenberg. Febr.: 4. und 25. Sprungkonkurrenzen. 11. Langlauf ca. 14 km. 17./18. Kombiniertes Abfahrts- und Slalomrennen.

Bern. Bis zirka Ende Mai: Spielzeit im Stadttheater. - Februar: Bis 24. Kunsthalle: Gesamtausstellung Paul Zehnder. Zeichnungen von Hans Fischer. - Bis 25. Alpines Museum: Sonderausstellung « Wintersport in der Schweiz » offen nur Freitag und Sonntag). Bis März: Kunstmuseum: Ausstellungen « Gemälde und Zeichnungen alter Meister aus Privatbesitz. Italienische Malerei des 19. Jahrhunderts ». - « Der Sturm », Sammlung Nell Walden aus den Jahren 1912-20. - « Bau- und Kunstdenkmäler der Schweiz. Die Probleme der Altstadt ». Bis 11. März: Kant. Gewerbemuseum: Ausstellung « Die gute Werbedrucksache des Geschäftsmannes » (Verband Schweiz. Grafiker, Oitgruppe Bern). Febr.: 15.

BOFORS

SCHWEDISCHER QUALITÄTSSTAHL

SCHNITT- UND SCHNEIDSTÄHLE
VERZUGSFREIE STÄHLE
DAUERSTÄHLE · RAPIDSTÄHLE
WARMARBEITSTÄHLE
NICHTTROTSTENDE STÄHLE



ALLEINVERKAUF UND LAGER:

FR. FRAUCHIGER-NIGST AG. LYSS-BERN

PENDELROLLENLAGER-ACHSBÜCHSEN
FÜR SCHIENENFAHRZEUGE

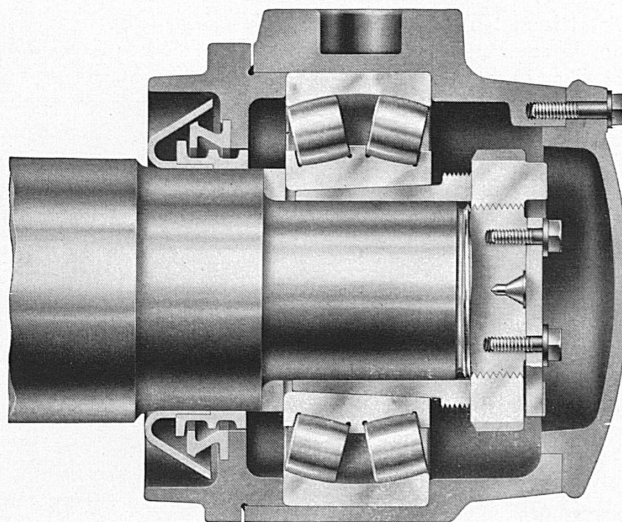

SRO KUGELLAGER VERKAUFSBUREAU ZÜRICH

der Kugellagerwerke J. Schmid-Roost AG., Nachf. Schmid & Co.

Telephon 25 89 66, Bleicherweg 7

Berücksichtigen Sie
anlässlich Ihrer Ein-
käufe stets das alt-
bewährte Qualitäts-
Produkt, die Lampe
„AARAU“



GLÜHLAMPENWERKE AARAU A.-G., AARAU



Willkommen in GRAUBÜNDEN

Auskunft und Prospekte durch die lokalen Verkehrsbüros, durch die Reisebüros oder durch den Verkehrsverein für Graubünden, Chur



Industriels et garagistes!

Apprenez tous à connaître cette marque.

Metalacier vous propose deux procédés nouveaux de régénération et de conservation des métaux:

**la recharge métallique par métallisation à l'autogène,
la trempe superficielle à l'autogène.**

Ces traitements, dont les applications chez vous s'avèrent des plus étendues - quoique encore bien ignorées - tendent tous deux à réaliser une économie substantielle de la matière. Le premier est du domaine de la récupération d'éléments de machines souvent fort coûteux et difficilement remplaçables; le second a le mérite de prévenir l'usure de la matière sans toutefois en déformer la structure.

Metalacier est la seule entreprise suisse occupée de façon exclusive aux travaux de régénération et de conservation des métaux par ces deux procédés. Elle possède un personnel spécialisé, parfaitement qualifié, un parc de machines des plus modernes. Exposez-lui vos problèmes et tentez avec elle un essai: il sera pour vous la plus évidente des preuves de l'efficacité de ses travaux.

Adressez-vous donc à

METALACIER S. A. LAUSANNE

Ateliers de métallisation et de mécanique. En Sébeillon, rue de Genève. Tél. (021) 378 45

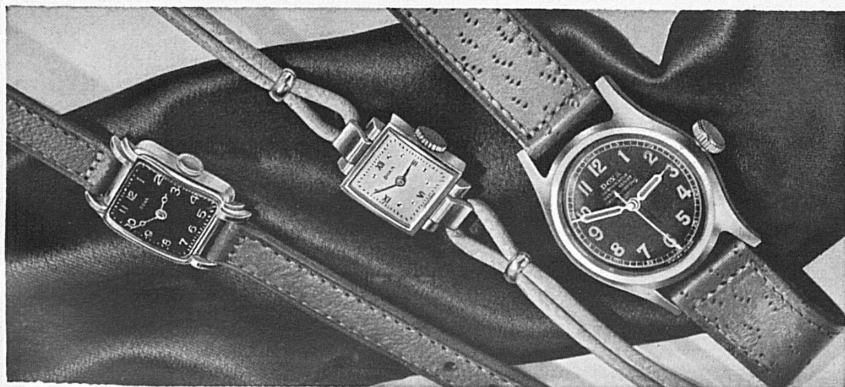

DOXA

DOXA, la montre suisse de qualité éprouvée,
précise, d'un prix accessible à chacun.

Chez l'horloger qualifié

MANUFACTURE
DES MONTRES **DOXA**
LE LOCLE

Konservatorium: Klavierabend Rosmarie Stucki-Beck. 17./18. Casino: Jubiläumskonzert des Berner Männerchors. Mitwirkend: Ria Ginster, Patzak, F. Loeffel, Ernst Schläfli, Lehrergesangverein Bern, Berner Stadtorchester («Fatists Verdammung», von Berlioz.) 18. Casino: Schubert-Matinée des Berner Männerchors. 20. Konservatorium: Violinabend Marie Mad. Tschachli/Luc Balmer. 22. Charlotte George / Fritz Indermühle: 2. Abend im Zyklus «Alle Beethoven-Sonaten und Variationen für Cello und Piano» (Konservatorium). 26. 2. Tombolalkonzert des Berner Theatervereins (Casino). 27. Casino: Liederabend Heinrich Schlusnus (ev. 16. März). März: 2. Konservatorium: Klavierabend André Perret. 5./6. Casino: Orchesterkonzert der BMG. Leitung: Ernest Ansermet. Solist: Johnny Aubert, Klavier. 7. Casino: Konzert des André-Ribaupierre-Quartetts. 9. Konservatorium: Klavierabend Franz Jos. Hirt.

Champéry. Févr.: 4. Slalom Géant de Planachaux.

Château-d'Oex. Févr.: 4. Ski: Course de vitesse Monts Chevrevils/Les Moulins (Chall. Juvet). 11. Concours de saut et slalom. 25. Slalom (Chall. Bordini).

Châtel-St-Denis. Févr.: 17/18. Championnats fribourgeois de ski.

La Chaux-de-Fonds Févr.: 18. Course nationale suisse de grand fond 50 km. 24/25. Course de ski, fond, saut, slalom.

Chur. Febr.: Bis 11. Kunstmuseum: Gedächtnis-Ausstellung des Engadiner Malers P. R. Berry. 18. Churer Skirennen.

Crans-s.-Sierre. Févr.: 2/3. Ski: Championnats de Brigades. 4. Gala de patinage artistique. 10/11. Championnat suisse de bob. Grand Prix valaisan. Championnat de Crans. 17/18. Ski: Trophée du Mont Lachaux. - Match de curling interclub: Lausanne/Berne/Zermatt/Gstaad, etc. 25. Concours de ski: Championnat de Crans. Slalom et descente. 22-25. Championnats d'Hiver de l'Armée à Montana-Crans.

Davos. Febr.: 3./4. Skiausscheidungswettkämpfe eines Armeekorps in Patrouillen- und Einzellauf. 4. Eishockey-Meisterschaftsspiel Davos/Bern. - Ski: Dorffällirennen und Slalom. 8. Gäste-Slalomrennen. 10./11. Curling: Davoser Meisterschaft. 11. Eistadion: Großes Schaulaufen mit Maxi und Ernst Baier-Herber. 14. Davoser Schlittelmeisterschaft 1945. 18. Ski: Nordische Kombination (Langlauf, Sprunglauf). 22. Gäste-Slalom- und Hindernislauf. 23. Riesenslalom um die Belmag-Preise. 25. XX. Parsenn-Derby: Abfahrtsrennen Weißfluhgipfel-Küblis. - Schaulaufen mit Frl. Inge Manger. März: 1. Davoser Skischul- und Gästemeisterschaften in Abfahrt und Slalom. März: 1. bis April: 1. XX. Davoser Frühjahrs-Ski-meeting: Täglich geführte Skitouren durch die SSS. März: 9.-11. Schweiz. Eisenbahner-Skirennen.

Les Diablerets. Févr.: 2-4. Concours éliminatoires d'une Division et Brig. front. 17/18. Championnat Genève/Vaud des basketeurs. 25. Ski: Championnat inter-scolaire.

Dornach. Goetheanum: Febr.: 3. und 17. Bach-Abend, Alma Mlosch, Klavier. 4. Aufführung von «Pestalozzi», Schauspiel von Alb. Steffen. 11. Aufführung «Die Jungfrau von Orléans» von Schiller. 24./25. Rud. Steiners Impulse für die Erneuerung der Musik. Vorträge mit Vorführungen in Ton-Eurythmie.

Engelberg. Febr.: 3./4. Patrouillenlauf einer Division. 10./11. Blauweiß-Derby. Abfahrt-Slalom. 16. Curlingmatch (Leimgruber Cup). 17. Langlaufkonkurrenz. 18. Jochpaß-Skirennen Jochpaß-Engelberg, Abfahrt-Slalom kombiniert. 24./25. Basler Hochschulmeisterschaften. 28. Lichtbildervortrag Hermann Heß «Die Entwicklung Engelbergs, von 1850-1900». März: 2.-4. 39. Schweizerisches Skirennen.

Flims. Febr.: 4./5. Flimser Skitag. 18. Inter-Clubrennen Bündner Oberländischer Ski-Clubs.

Flums. Febr.: 11. Maskenkamm-Derby (Ski).

Fribourg. Toute l'année: Concerts d'orgues à la Cathédrale les dimanches et jours de fêtes à 16 h. Université: Exposition «La maison paysanne suisse». Févr.: 6. Concert avec Edwin Fischer, pianiste, et Georges Kulenkampff, violoniste. 17. Championnats suisses universitaires de cross-country. Fin février ou début mars: Concert de l'Orchestre Bouillon de Paris. Mars: Conférences org. par la Soc. de Développement: «Introduction à la connaissance de Fribourg, ville d'art et d'histoire». 6/7. Représentation théâtrale Cie Paul Pasquier «Miguel Manara».

Genève. Févr.: Jusqu'au 15. Athénée: Exposition de peintres Grisons. Février: 1^{er}-28 et mars: 1^{er}-15. Exposition permanente du Comité International de la Croix-Rouge (Palais du Conseil Général). - Représentations du Théâtre de la Comédie et du Casino-Théâtre. Févr.: 1^{er}. Conservatoire: Séance du Quatuor de Ribaupierre. 2, 9, 16. Conservatoire: Récitals Johnny Aubert, pianiste. 4-21. Conservatoire: Cours spécial d'interprétation Charles Panzera, baryton. 9. Grand Théâtre: «L'Histoire du Soldat» d'Igor Strawinsky. «Les Tréteaux de Maître Pierre» de Manuel de Falla. 11-16. Aula de l'Université:

Semaine d'Art français. 14. Victoria Hall : Concert de l'Orchestre de la Suisse Romande. Direction : Dr. Furtwängler. 16/17. Kursaal : Championnats suisses internationaux et nationaux individuels de gymnastique à l'artistique. — Plainpalais : Championnats internationaux et nationaux individuels de tennis de table. 17/18. Grand Théâtre : « Hänsel et Gretel » d'E. Humperdinck. 17 février/8 mars : Athénée : Exposition de peinture Eugène Martin. **Février**: 20. Université : Duo F. Capoulade, violoniste, et Guy Decormis, pianiste. — Récital Branka Musulin, pianiste (Conservatoire). 21. Concert de l'Orchestre de la Suisse Romande. Direction : Ernest Ansermet. Soliste : Dinu Lipatti, pianiste (Grand Théâtre). 23. Conservatoire : Récital de piano Paul Baumgartner. 24. Victoria Hall : Concert symphonique pour la jeunesse. **Mars** 1^{er}, 8, 13. Conservatoire : Duo Jacqueline Blancard, pianiste, et André de Ribaupierre, violoniste. 6. Salle de la Réformation : Récital Heinrich Schlusnus, baryton. 10 mars/10 avril : Athénée : Exposition rétrospective « 40 ans de peinture Maurice Barraud ».

Goldiwil. Febr.: 11. Winteregg-Derby (Ski).

Grindelwald. Febr.: 2./5. Ausscheidungswettkämpfe der Fl- und Flab-Trp. 3./4. Curling-Wettspiele (Kurvereinspreise). 10./11. Schweiz. Arbeiter-Skirennen. — Curling : Club-Wettkämpfe : Grindelwald/Mürren/Scheidegg/Wengen (Jungfrau-pokal). **Ab Mitte Februar-März** : Tägl., ausgenommen montags, ein- und zweitägige Skihochtouren und Gletscherabfahrten unter Führung. 17./18. Jugend-Skirennen der Talschaft Grindelwald. 24./25. Wintermeisterschaft der Universität Bern.

Gstaad. Febr.: 4. Curling: Nord-Süd und H. C. Pease Cups. 10.-16. I. Tourenwoche der Skischule. 17./18. Kombinierte Wispillen-Skirennen (Viererkombination). 18. Großes Eisschaulaufen Palace Eisbahn. **März** : 1.-7. II. Tourenwoche der Skischule. 4.-11. Schweiz. Akademisches Frühjahrskilager. 9.-11. Skirennen des Schweiz. Akademischen Skiverbandes.

Klosters. Febr.: 4. Eishockeymatch. 7. Curling-Freundschaftstreffen. 11. Paul-Simon-Gedächtnislauf über 30 km. 18. Curlingwettspiele (Silvretta Cup). 25. Gäste-Skirennen. **März** : 4. Eishockeywettbewerb.

Kreuzlingen. Febr.: Ab 7. Volkshochschule: Eric A. Steiger, Architekt (St. Gallen): « Bauen und Wohnen ».

Lausanne. Febr.: 1^{er}-28. Curling: Match challenge du Club. Match Gstaad Village/Lausanne/Crans. 4. Maison du peuple: Concert par l'Orchestre de Chambre de Lausanne. Direction: Pierre Colombo. Soliste: Guy Fallo, violoncelliste. — Hockey sur glace: Match de championnat Arosa I/Montchoisi I. 5 et 17. Concert org. par l'Heure des Musiciens suisses avec le groupe Musica da Camera (Conservatoire). **A partir du 6**: Théâtre municipal: La Revue locale: « Quel Boum! »... de Ruy Blag et Varé. 15. Maison du Peuple: Concert des Quatuors de Lausanne et Winterthur. 16 et 23. Conférences par Ch.-A. Cingria (Conservatoire). 18. Hockey s. glace: Match Montchoisi I/Bâle I pour la Coupe de Lausanne. — Football: Matches quarts de final de la Coupe Suisse. 19-26. Aula du Palais de Rumine: Cours de Henri Guillemin « La Pensée de Victor Hugo ». 19. Métropole: Concert de l'Orchestre de la Suisse Romande. Direction: Ernest Ansermet. Soliste: Dinu Lipatti, pianiste. **Février**: 23 et 9 mars: Conférence par Ch.-A. Cingria (Conservatoire). **Février**: 24. Patinoire Montchoisi: Fête costumée pour adultes et enfants. 25. Montchoisi: Gala par professionnels suisses de patinage. 26. Métropole: Concert par l'Orchestre de la Suisse Romande. Direction: Ernest Ansermet. Soliste: GINETTE NEVEU, violoniste. Maison du Peuple: Concert du Quatuor de Lausanne. **Mars**: 2 et 9. Conservatoire: Conférences par Ch.-A. Cingria. 3. Patinage: Défilé de costumes (Montchoisi). 4. Maison du Peuple: Concert de l'Orchestre de Chambre de Lausanne. — Montchoisi: Démonstrations de patinage artistique. Match de hockey sur glace Zurich I/Montchoisi I (revanche). 5. Conservatoire: Concert par l'Heure des Musiciens suisses. — 7. Maison du Peuple: Récital de piano Dinu Lipatti. 8. Maison du Peuple: Récital de chant Heinrich Schlusnus. — Toute l'année exposition permanente de la construction (Melrose).

Lenk i. S. Febr.: 7. Eisfest. 18. Adler-Skirennen.

Lenzerheide. Febr.: 4. Eisschaulaufen. 15. Offizielle Curlingwettspiele. 25. Sprungkonkurrenz (Coppa Grischuna) und sturzfreies Abfahrtsrennen von Piz Scalottas.

Le Locle. Febr.: 10/11. Concours de ski combiné. 18. Concours de ski attelé.

Lugano. Febr.: 3. u. 10. Konzerte des Collegium Musicum, Zürich (Biblioteca Jesinghaus). 27. Konzert der « Amici della Musica ». Mitwirkend: Georg Kulenkampf/Edwin Fischer (Palace Hotel).

Luzern. Febr.: Bis 25. Kunstmuseum: Ausstellung Hans Sturzenegger. Bis Ende Febr.: Kunstmuseum: Ausstellung «Die Lithographie in der Schweiz». Bis Ende Mai: Spielzeit des Stadttheaters. Febr.: 3. Kunsthaus: Gründungsfeier der Bürgermusik Luzern. Ornithologische Exkursion am Luzerner See. Leitung: Dr. F. Mugglin. 8. Stadttheater: Kammermusikabend.

Saanenmöser

mit seinen idealen

Skigebieten am Hornberg, Rinderberg, Hugeli und Hundsrückgebiet.

Moderne Schlittenseilbahn nach dem Hornberg, Skilift nach Hornfluh, 2000 m

SPORT-HOTEL

Komfortables Familienhotel, mit 100 Betten, in sonnigster Lage. Mäßige Pensionsarrangements. Saison bis April.

Prospekte durch:

R. Wehren-Schwenter
Telephon 500

Nr. 6030 BRB 3.10.39



AUTOMATIC
impermeable,
antichock, anti-
magnétique
tout acier, cadran lumineux
homme Fr. 96.50
dame Fr. 104.50



Depuis 15 ans Pionnier de la
montre automatique

GLYCINE

Die Zürcher Mittelschule **Athenaeum** (im In- und Ausland anerkannt)

führt im modernen Neubau eine **Handels-, Gymnasial- und Oberrealabteilung** bis zur **Matur.** **Kunstseminar** mit allgemeiner und fachkünstlerischer Ausbildung als Vorstufe zur Kunstakademie.

Dr. Ed. Kleinert, Zürich 8

Neumünsterallee 1
Telephon 3208 81, 2475 88

Die beiden **Internate** für **Knaben** und **Mädchen** bieten häusliche Pflege und sorgfältige Erziehung

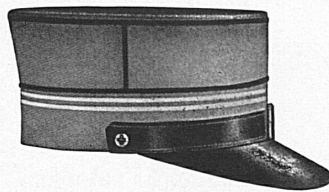

Militärmützen sowie Uniformmützen jeder Art

(Bahn-, Tram-, Chauffeur-, Portier-,
Studenten- und Schülermützen)
liefert erstklassig und preiswert

KRESSCO AG. vormals Kressmann & Co.

Mützen- und Helmfabrik BERN
Telephon 5 57 97

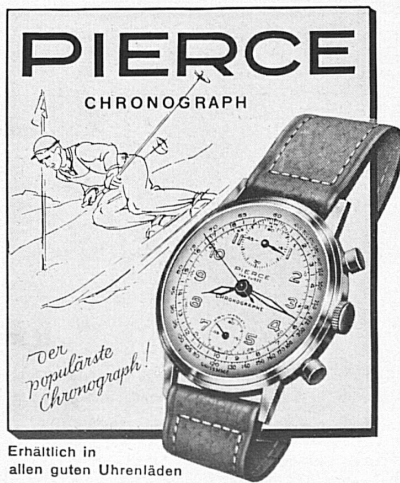

Erhältlich in
allen guten Uhrenläden

Wird auch in wasserdichten Gehäusen hergestellt

CYLINDRE

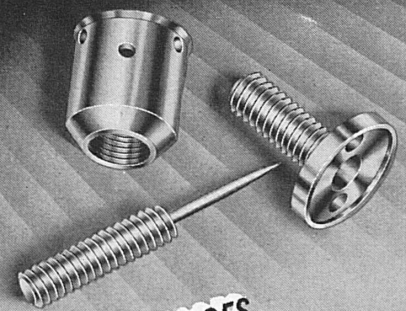

**DÉCOLLETAGES
POUR
APPAREILLAGES**

CYLINDRE S.A.
LE LOCLE SUISSE TEL. 313 48

Luzern

Schiller Hotel Garni

Nächst Bahnhof, See und Kongreßhaus. Schöne ruhige Lage. Alle Zimmer mit fließendem Wasser oder Bad und Staatstelephon, Lichtsignal, Doppeltüren. Restauration nach der Karte. Zimmer v. Fr. 4.50 an. Jahresbetrieb Tel. 2 48 21 Autoboxen Ed. Leimgrubers Erben

Luzern

Hotel Du Pont-Weitenkeller

Direkt an der Reuß. Alle Zimmer mit fließendem Wasser, Bad, Staatstelephon. Zimmer von Fr. 4.50 an.

IN DER BAR: Täglich Dancing - Attraktionen

Tel. 2 06 59 Familie H. Bütikofer



SOLOTHURN

neu eröffnet

Heimelige geräumige Gaststube
Stilvolles französisches Restaurant mit Grill
„Ambassadors-Stube“

Das Restaurant für Feinschmecker

Telephon (065) 2 24 38 · K. KREBS



11. Skirennen im Eigental (Langlauf). 21. Vortrag Prof. Dr. Birchler (ETH Zürich): «Innerschweizer Bauernhausforschung» (Kunsthhaus). 22. Symphoniekonzert. Leitung: Hans Ernst Beer. Solisten: Corrado Romano, Violine, Maurice Werner, Flöte. März: 4.-25. Kunstmuseum: Ausstellung «Bau- und Kunstdenkmäler der Schweiz». 8. Kammermusikabend (Stadttheater).

Maloja. Febr.: 18. Aela-Abfahrtsrennen.

Montana. Févr.: 3-5. Championnat d'hiver d'une Brigade de montagne. 9. Coupe Bellavista (descente Montana-Bluesch). 11. Match de hockey s. glace. 17./18. Bob: Championnat Valaisan et Coupe Zurich accidents, sur la piste de Crans. 22-25. Championnat d'hiver de l'Armée.

Monreux. Févr.: Matinées: Concert, Bridge. Soirées: Concert (Jeu de la boule), Dancing-attractions. Dimanche après-midi: Thé dansant. 15. Représentation de la Compagnie Jean Hort «Le Sauvage». 17/18. Perroquet: Soirée-revue «Sketches-minutes». 18. Conférence Henri Guillemin «Verlaine». 23. Représentation de la Troupe du Théâtre de Lausanne «J'ai 17 ans». Mars: 1^{er}. Perroquet: Cabaret Francis Bernier. 3. Conférence H. Guillemin sur «Pascal». 4. Concert par l'Orchestre de Ribaupierre. Soliste: Nikita Magaloff. (Voir aussi Les Avants.)

Mürren. Febr.: 11. «Sie und Er»-Skirennen vom Allmendhubel. 18. Curlingwettbewerb (Eismänner-Becher). 25. Riesenslalom am Schiltgrat. März: 4. Abfahrtsrennen um den Eiger-Adler.

Neuchâtel. Févr.: 1^{er}. Concert du Chœur Madrigal. Direction: Marc Junod. 2/3. Théâtre: Soirée de l'Union Commerciale. 6. Représentation de la Compagnie Jean Hort «Le Sauvage», d'Anouilh. 8. Récital de piano W. Giesecking. 12. Représentation de la Troupe du Théâtre de Lausanne «J'ai 17 ans», de Vandenberghe. 13. Récital de violon Corrado Romano. 16. Récital de piano M^{me} Suzanne Stroun. 20 et 22. Théâtre: Soirées officielles de Belles-Lettres. 21. Récital de danse Marion Junod. 22. Récital de piano Jeanne Bovet. 26. Représentation de la Troupe de la Comédie de Lausanne. Mars: 1^{er}. Concert avec le concours de Ginette Neveu, violoniste. — Fête de la République neuchâteloise. 4. Musée des Beaux-Arts: Automates Jaquet-Droz.

Pontresina. Febr.: 3/4. Curlingmatch. 17.-19. Curlingmatch (Jackson Cup, Black & White Trophy, Collina Plateau). 18. Languard-Riesenslalom. März: 4. Curlingwettbewerb (Caledonian-Médaille).

Rigi. Febr.: 18. «Sie und Er»-Paarabfahrt Rigi-Goldau.

Rougemont. Févr.: 4. Ski: Descente de Rubloz et slalom. Mars: 1^{er}. Brandons.

Saas-Fee. Febr.: 11. Gäste-Skirennen. 15./16. Skirennen (Viererkombination). 18. Abfahrtsrennen.

St-Cergue. Févr.: 4. Ski: Course de fond (chall. Chapuis & Fils), et concours de saut. 25. Ski: Course inter-club.

Ste-Croix. Mars: 3. Concours de saut avec la participation des meilleurs sauteurs suisses.

St. Gallen. Febr.: Bis 28. Kunstmuseum: Ausstellung Ulrich Hännly, Bruno Kirchgraber. 1. Konzert des St. Galler Streichquartetts, mit Werner Heim, Bariton. 6. Lichtbildvortrag Dr. Leo Weisz (Zürich) «Alte Schweizer Kartenkunst. Aegidius Tschudi (1505-1572) als Kartograph». 8. Tonhalle: Orchesterkonzert. Solist: Gerhard Taschner, Violine. 15. Konzert Karl Neracher, Violine, Hans E. Steinbrecher, Klavier (Beethoven). 18. Volkskonzert. Leitung: Max Haefelin. Solistin: Adrienne Baerlocher-Lüthi, Klavier. 22. Orchesterkonzert. Solistin: Ria Ginster, Sopran. März: 4. Volkskonzert. Leitung: Max Heitz. Solist: Fritz Hengartner, Cello. 8. Konzert Günther Ramin, Margot u. Sylvia Grümmer (alte Instrumente).

St. Moritz. Anfangs Febr.: Großes Eisschaufen auf der Kulm-Eisrink. 11. Das weiße Band von St. Moritz (Abfahrt-Slalom komb.). Mitte Febr.: Wohltätigkeitswoche zugunsten des Roten Kreuzes (Palace Hotel). — Eishockeymatch. Febr.: 17./18. Curlingmatch (Posthotel Cup). 18. No-Fall-Abfahrtsrennen (Boman Behram Cup). Febr.: 24. ev. März: 3. Chalandamarz-Feier des Männerchors Frohsinn, St. Moritz. Ende Febr.: Schlitteda Engiadinaisa. März: 3./4. Curlingmatch (Kurveverein Cup). 9. Slalom Giganteus (Riesenslalom).

Schaffhausen. Febr.: Bis 25. Museum Allerheiligen: Ausstellung Alexander Trippel (1744 bis 1793), Plastiken und Zeichnungen.

Sedrun. Febr.: 18. Stafettenlauf der oberländischen Skivereinigung. 25. Crispalt-Derby und Nieregl-Slalom.

Sierre. Févr.: 17. Représentation de la Troupe du Théâtre de Lausanne «30 secondes d'amour». 18. Concert du Quatuor de Lausanne. 24. Représentation de la pièce dramatique «Eugénie Grandet», adaptation d'après le roman de H. de Balzac. Mars: 4. Concert du chœur mixte de la Ste-Cécile.

Solothurn. Febr.: Stadttheater: Aufführungen des Städtebundtheaters Solothurn/Biel/Burgdorf. 3. Franziskanerkirche: Orchesterkonzert. Leitung: Rich. Flury. Solist: Walter Giesecking, Klavier. 18. «Kunst

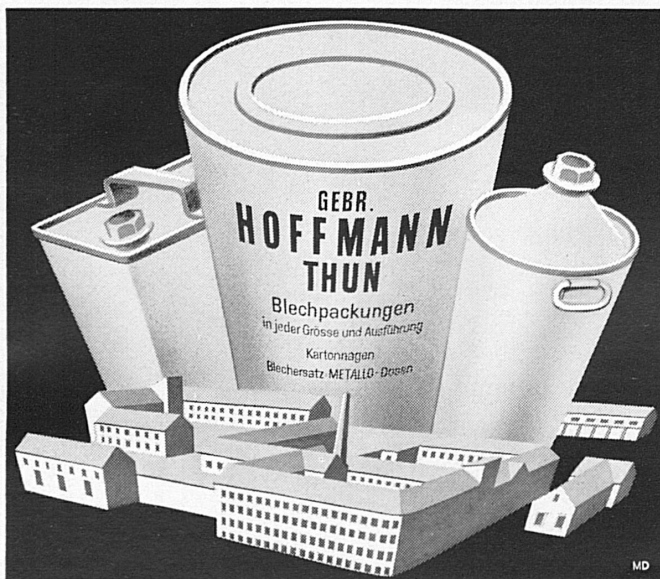

und Kunststätten der Schweiz. Eine Führung durch die schönsten Schlösser und Museen der Schweiz » (Referat v. Herbert Gröger, Präs. der Vereinigung Zürcher Kunsthistoriker). 20. Vortrag Florian Niederer, SZV, Zürich: « Die schweizerische Verkehrswerbung ». März: 10./11. Konzert des Cäcilienvereins Solothurn: « Deutsches Requiem » von Brahms. Leitung: Alb. Jenny. Mitwirkend: Berner Stadtorchester, Paula Adam-Girard und Werner Heim.

Thun. Febr.: 7. Kammerkonzert des Orchestervereins Thun (Progymnasium).

Unterwasser. Febr.: 10./11. Skitage Unterwasser (Dreierkombination), Riechenslalom usw.

Verbier. Febr.: 12/13. Ski: Course de relais, descente et slalom, Coupe de Verbier.

Vevey. Febr.: 4. Théâtre: Concert de l'Orchestre de Ribaupierre. — Hôtel Suisse: Exposition de timbres et bourse. 10. Casino du Rivage: Concert vocal « Sängerbund ». 14. Théâtre: Repräsentation de « J'ai 17 ans ». 17. Théâtre: Concert du Trio de Bâle: P. Baumgartner, R. Felicani, A. Wenzinger. Mars: 2. Théâtre: Récital de piano Clara Haskil. 3. Soirée folklore « La Veudoise », au Théâtre. 4. Hôtel Suisse: Exposition de timbres et bourse.

Villars-Chesières. Febr.: 11/12. Ski: Trophée des 4 Pistes (combiné 4 descentes). 17/18. Réunion des Skieurs des sections romandes du C. A. S., org. par le S. C. Argentine, Bex. Mars: 3/4. Championnat des Petits Bouquetins.

Wengen. Febr.: 4. Curlingwettspiel (Holland-Becher). 11. Abfahrtsrennen und Slalom (Byron Trophy). 18. Curlingwettspiele (Wright Bowl). 25. Abfahrtsrennen auf der Standardstrecke.

Wildhaus. Febr.: 18. Gamsrugg-Abfahrtsrennen und Slalom.

Winterthur. Febr.: Bis 11. Gewerbemuseum: Ausstellung Tierbilder und Zeichnungen von F. Sauter (Basel). 7. Orchesterkonzert. Leitung: Dr. Hermann Scherchen. Solist: Antonio Tusa, Cello (Stadthaus). 10. Konzert des Winterthurer Streichquartetts. Mitwirkend: Carlheinz Jucker, Cello, Antoine P. de Pavier, Klarinette (Stadthaus). 13. u. 20. Aufführungen des Schauspielhauses Zürich. 14. Stadthaus: Orchesterkonzert. Leitung: Oskar Kromer. Solist: Louis Poulet, Bratsche. 16. Stadthaus: Orchesterkonzert. Leitung: Ewald Radecke. Solist: Alb. Schneeberger, Klavier. 23. Stadthaus: Orchesterkonzert. Leitung: Dr. W. Furtwängler. 26. Stadttheater: Opernaufführung des Stadttheaters Zürich: « Cosi fan tutte! ». 28. Stadthaus: Liederabend Felix Loeffel Baß, und Paul Baumgartner, Klavier (Schoeck « Unter Sternen »). 25. Febr./4. März: Gewerbemuseum: Ausstellung der Künstlergruppe der Polnischen Internierten.

Zermatt. Febr.: 3./4. Curlingmatch (Robinson Cup). 10./11. Curlingmatch (Schweizer Silber-Curlingstein). 18./19. Zermatter Curling-Einzelmeisterschaft. 24./25. Curlingspiele (Curling-Club). 25. Sturzfreies Abfahrtsrennen auf der neuen SAS-Piste. März-Mai: Hochalpine Skitourenwochen, mit Führung — alles inbegriffen.

Zuoz. Febr.: 3./4. S. F. Merla Clubrennen. 11., 18. und 25. Clubtouren (Bergün, Viluoch-Sulsana usw.).

Zürich. Bis auf weiteres: Aufführungen im Theater am Neumarkt und im Marionettentheater. Das ganze Jahr: Aufführungen im Rud.-Bernhard-Theater (Esplanade). Bis Juni: Spielzeit des Stadttheaters und Schauspielhauses. Febr.: Bis 25. Kunstgewerbemuseum: Film-Ausstellung. Febr.: Kunsthaus: Ausstellung « 7 Zürcher Bildhauerinnen und Malerinnen ». Febr. bis 29. März: Graph. Sammlung der Eidg. Techn. Hochschule: Ausstellung « Lob der Arbeit », Schilderungen schweiz. graphischer Künstler der Gegenwart. Febr.: 1. Tonhalle: Klavierabend Walter Gieseking. 3./4. Dolder-Kunsteisbahn: Schweiz. Meisterschaften im Eiskunstlauf. 4., 25. Zunfthaus z. Meise: Kammermusikabend. André Jaunet, Flöte, Rud. Baumgartner, Violine, H. Andreae, Cembalo (J. S. Bach). 5. Tonhalle: Konzert des De-Boer-Reitz-Quartetts, mit Miagl. des Tonhalleorchesters. 6. Tonhalle: Volkskonzert. Solistin: Maja Fromaigeat, Violine. 7. Tonhalle: Kammermusikkonzert Aug. Wenzinger, Violoncello und Paul Baumgartner, Klavier. 8. Tonhalle: Liederabend Maria Stader. 9. Kaufleuten: Konzert Maurice Perrin, Klavier (Franz. Musik). 10. Tonhalle: Konzert des Männerchors Zürich. 11. Dolder-Eisbahn: Eishockeyspiel Nationalliga ZSC/Montchoisi. 15. Tonhalle: Konzert der « Pro Musica » (Stefi-Geyer-Quartett). 16. Tonhalle: Klavierabend André Perret. 20. Tonhalle: Fxtrkonzert der Tonhalle-Gesellschaft. Leitung: Dr. W. Furtwängler. 23. Kaufleuten: Konzert Maja Fromaigeat, Violine, Georg Solti, Klavier. — Wasserkerche: Konzert: Bach-Kantaten. 26. Tonhalle: Jugendkonzert (« Till Eulenspiegel », von R. Strauß). März: Kunsthaus: Ausstellung der Sektion Basel der Gesellschaft Schweiz. Maler, Bildhauer und Architekten. 3. Kongreßhaus: Stadttheater-Ball. 6. Orchesterkonzert. Solist: Nikita Magaloff, Klavier. 8. Tonhalle: Konzert des Winterthurer Streichquartetts.

Zweisimmen. Febr.: 11. Rinderberg-Derby. 25. Langlauf.

Entreprise Albert Colombo s.a.

LAUSANNE

LA TOUR DE PEILZ

BÂTIMENT

TRAVAUX PUBLICS

BÉTON ARMÉ

L'entreprise de la Suisse romande



**ALBISWERK
ZÜRICH A.G.**

*Für jeden Betrieb die
zweckmässige Telefon-
anlage*



VERTRIEB DURCH: SIEMENS ELEKTRIZITÄTS-ERZEUGNISSE A.-G., ZÜRICH, BERN, LAUSANNE