

**Zeitschrift:** Die Schweiz = Suisse = Svizzera = Switzerland : offizielle Reisezeitschrift der Schweiz. Verkehrszentrale, der Schweizerischen Bundesbahnen, Privatbahnen ... [et al.]

**Band:** - (1945)

**Heft:** 5

**Rubrik:** Die Veranstaltungen der kommenden Wochen = Les manifestations des semaines prochaines

### **Nutzungsbedingungen**

Die ETH-Bibliothek ist die Anbieterin der digitalisierten Zeitschriften. Sie besitzt keine Urheberrechte an den Zeitschriften und ist nicht verantwortlich für deren Inhalte. Die Rechte liegen in der Regel bei den Herausgebern beziehungsweise den externen Rechteinhabern. [Siehe Rechtliche Hinweise.](#)

### **Conditions d'utilisation**

L'ETH Library est le fournisseur des revues numérisées. Elle ne détient aucun droit d'auteur sur les revues et n'est pas responsable de leur contenu. En règle générale, les droits sont détenus par les éditeurs ou les détenteurs de droits externes. [Voir Informations légales.](#)

### **Terms of use**

The ETH Library is the provider of the digitised journals. It does not own any copyrights to the journals and is not responsible for their content. The rights usually lie with the publishers or the external rights holders. [See Legal notice.](#)

**Download PDF:** 31.10.2024

**ETH-Bibliothek Zürich, E-Periodica, <https://www.e-periodica.ch>**

# Die Veranstaltungen der kommenden Wochen

## Les manifestations des semaines prochaines

Änderungen vorbehalten  
Changements réservés

In die Liste der Veranstaltungen werden aus Raum-  
mangel nur solche aufgenommen, die über den  
Rahmen einer rein lokalen Veranstaltung hinaus-  
gehen.

La liste des manifestations ne contient, faute de  
place, que celles qui dépassent le cadre des mani-  
festations purement locales.

**Aarau.** Mai: 11. Aula der Kantonsschule: Konzert  
veranstaltet von Karl Grenacher und Eric Guignard.  
Ausführende: Emil Fanghänel, Klarinette; Eric Gui-  
gnard, Cello; Karl Grenacher, Klavier. 23. Aula der  
Kantonsschule: Konzert veranstaltet von K. Grenacher  
und Eric Guignard. Ausführende: Max Rüegg, Vio-  
line; E. Guignard, Cello; Otto Kunz, Cembalo.  
Juni: 1. Aula der Kantonsschule: Konzert veranstat-  
tet von K. Grenacher und E. Guignard. Ausführende:  
Stefi-Geyer-Quartett, Hermann Voerkel, Kontrabaß,  
K. Grenacher, Klavier.

**Appenzell, Fribourg, Einsiedeln,  
Luzern, Saas-Fee, Sedrun, Siders,  
Wil, usw.** Mai: 31. Feierliche Fronleichnam-  
Prozessionen.

**Arosa.** Mai: 1. Beginn der Fischerei in den kant.  
Gewässern (2. Stufe).

**Les Avants.** Mai: 15 au 31. Grande cueillette  
des narcisses.

**Baden.** Mai: 1. Kursaal: Täglich Nachmittag- und  
Abendkonzerte des Orchesters Amonini. Mittwoch-,  
Samstag- und Sonntagabend: Dancing. Boule-Spiel.  
4. Kursaal: Konzert des Winterthurer Stadtorchesters.  
Leitung: Ernst Schärer. 13. Klosterkirche Wettingen:  
Konzert des Stefi-Geyer-Quartetts. Mitw.: H. Voerkel,  
Kontrabaß, K. Grenacher, Klavier (Schubert-Abend).  
27. Klosterkirche Wettingen: Konzert des Seminar-  
chors. Mitwirkend: K. Grenacher, Klavier. Juni: Er-  
öffnung des Terrassen-Schwimmbades.

**Basel.** Mai: Bis 13. Kunsthalle: Jubiläumsausstel-  
lung Jean-Jacques Lüscher und Alexander Zschokke.  
4. Casino: 5. Konzert des Basler Kammerorchesters.  
21. Rankhof: Fußball-Länderspiel Portugal/Schweiz.  
22. Mai bis 16. Juni: Basler Kunst- und Musikwochen  
1945. Mitwirkend: Allgemeine Musikgesellschaft, Ge-  
sangverein Basel, Basler Bach-Chor, Schola Cantorum  
Basiliensis, Kammerchor und Kammerorchester, Basler  
Kulturgesellschaft, Basler Kammerballett, Im Stadt-  
theater: Drei Erstaufführungen, auf dem Münster-  
platz: Ein Friedensspiel (300 Mitwirkende). Ausstel-  
lungen in der Kunsthalle und Kunstmuseum. Mai: 23.  
Konzert der «Freunde alter Musik»: «Musik und  
Dichtung aus dem französischen Mittelalter». 24.  
Konzert der «Freunde alter Musik»: «Musik aus  
Alt-England» (Münstersaal des Bischofshofs). 25.  
Konzert der «Freunde alter Musik»: «Kammermusik  
der Bachzeit» (Münstersaal des Bischofshofs). 27.  
Stafettentag der Jugendriegeln. 27./28. Nationale  
Wettbewerbe 1945: «Friseur und Schönheit». Juni: 2./3.  
IV. Basler Firmensporttage: Fußball, Faustball, Hand-  
ball, Tischtennis, Leichtathletik, Stafetten, Schweden-  
Stafel. 2. Juni bis 8. Juli: «Turnen und Sport»,  
I. Schweiz. Sportausstellung Basel 1945, im Gewerbe-  
museum. 9./10. Schänzli: Concours hippique.

**Bern.** Bis ca. Ende Mai: Kunsthalle: Ausstellung  
Hans Sturzenegger. Bis Ende Mai: Schweiz. Landes-  
bibliothek: Ausstellung Carl Spitteler. Bis 3. Juni:  
Kunstmuseum: 20. Ausstellung der Gesellschaft  
schweiz. Maler, Bildhauer und Architekten. Bis im  
Herbst: Schweiz. Gutenbergmuseum: Jahresausstel-  
lung «Der Buchdruck bis 1900», mit der Sonder-  
gruppe «Der Titelsatz im Laufe der Zeit». Das ganze  
Jahr: Bau-Messe Bern: Ständige aktuelle Baufach-  
ausstellung. Mai: 2. Schulwarte: Kompositionsabend  
Paul Matthey. 3. Casino: Klavierabend Clara Haskil.  
3.-13. Kursaal: Gastspiel Hegetschweiler «Mann im  
Vorzimmer». 7. Franz. Kirche: Volkssymphoniekon-  
zert des Bernischen Orchestervereins. Leitung: Walter  
Kägi. Mitwirkend: Dory Ritschard, Klavier, das  
Bernische Stadtorchester. 8. Franz. Kirche: Bach-Abend.  
11. Schulwarte: Konzert Erika Zingg, Klavier, und  
Hanna Balsiger-Sohm, Sopran. 13. «Quer durch Bern».  
14. Konservatorium: Kammermusikabend A. M. Grun-  
der, Hr. Cuénod, Meier-Kitchin. 17. Französische

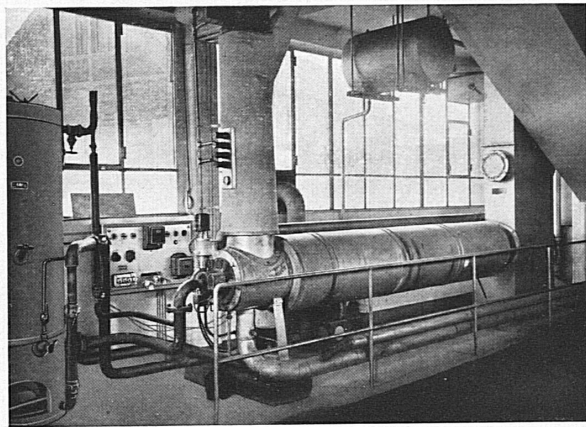

Warmluft-Heizung mit SAG-Gasgenerator

**SAG**  
GAS-GENERATOREN

für Industrie und Gewerbe

zur Vergasung von  
Holz, Sägemehl oder Torf  
verwenden Sie vorteilhaft  
zur Beheizung von

Industrie-Öfen  
Luft- und Zentralheizungen  
Dampfkesseln  
Trockenanlagen

Referenzen und Prospekte durch

**SAG**

LAUSANNE 4, Rue du Lion d'or

## SRD PENDELROLLENLAGER-ACHSBÜCHSEN

FÜR SCHIENENFAHRZEUGE

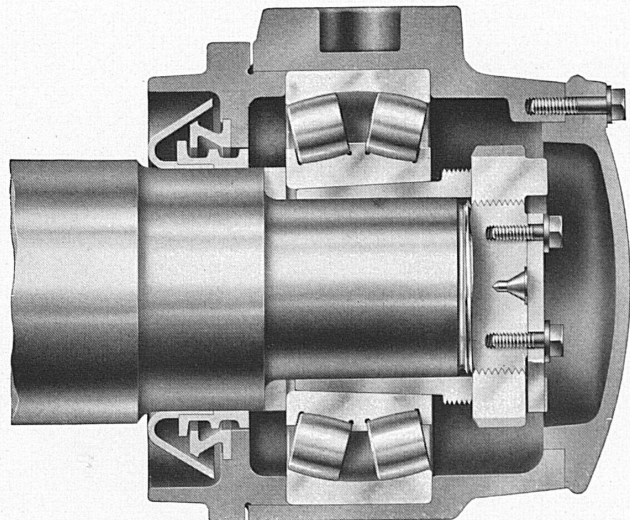

## SRD KUGELLAGER VERKAUFSBUREAU ZÜRICH

der Kugellagerwerke J. Schmid-Roost AG., Nachf. Schmid & Co. Telephone (051) 258966, Bleicherweg 7

Bedienen Sie sich immer wieder der  
seit langen Jahren qualitativ auf höch-  
ster Stufe stehenden Lampe „AARAU“

**GLÜHLAMPENWERKE AARAU A.-G., AARAU**





## Kennen Sie das Elbeo-Gefühl...?

... dieses eigenartig herrliche Gefühl, wenn man in einen kostbaren Seidenstrumpf schlüpft — diese Gewißheit vollendeter Eleganz, die man beim Tragen eines Elbeo-Strumpfes empfindet... ? Auch heute noch sind Elbeo-Strümpfe in unveränderter Vorkriegsqualität erhältlich, wenn sie auch etwas teurer geworden sind. Aber die kleine Mehrausgabe lohnt sich reichlich; denn nur Naturseide besitzt jene unvergleichliche Elastizität, die den tadellosen Sitz und die Haltbarkeit der guten Elbeo-Strümpfe ausmacht. Achten Sie immer auf das im Doppelrand eingewirkte Elbeo-Wort — dann sind Sie sicher, einen echten Elbeo zu erhalten.

**ELBEO**  
Strümpfe

## Bern (Fortsetzung)

Kirche: Liederkonzert des Berner Männerchors. 23. Casino: Mozart-Abend G. Bagarotti, Violine. 28. Volkssymphoniekonzert des Bernischen Orchestervereins (Franz. Kirche). Leitung: Walter Kägi. Mitwirkend: Armin Leibundgut, Flöte, Willy Tautenhahn, Klarinette, Berner Stadtorchester. Juni: 1. — 30. Casino (Bugerratsaal): Berner Sommerspiele, veranstaltet vom Berner Theaterverein und dem Schauspielensemble des Berner Stadttheaters. 2./3. Münster: Aufführung der Matthäus-Passion.

**Biberist.** Juni: 10. Solothurnisches kantonales Jubiläums-Schwingfest (evtl. 17. Juni).

**Biel.** Mai: Bis 6. Galerie des Maréchaux: Ausstellung Dr. E. Geiger, Gemälde, und Geiger-Woerner, Handweberei. Bis 14. Hotel Elite: Ausstellung Temperabilder von Karl Ad. Laubscher. 9. Konzert der Liedertafel Biel. 12. Mai bis 3. Juni: Galerie des Maréchaux: Ausstellung der Nachlaß-Werke von William Röhlisberger. Mai: 17. Stadtkirche: Konzert der Harmonie Biel. 18. Orgelkonzert Engel. 29. Stadtkirche: Lehrerkonzert. Ende Mai: Eröffnung des Strandbades Biel.

**Blatten (Lötschental).** Mai: 27. Bezirksmusikfest.

**Chur.** Mai: 6. Springkonkurrenz (Pferdesport).

**Colombier.** Mai: 27. Concours hippique.

**Crans s. Sierre.** Juin: 3. Concours de golf: Prix d'ouverture.

**Davos.** Mai: 21. Golf: Stroke Competition.

**Dornach.** Mai: 6. und 27. Goetheanum: Eurythmie. 19. — 21. Pfingstveranstaltungen.

**Engelberg.** Mai: 21. Pfingstrennen am Jochpaß (Ski).

**Frauenfeld.** Mai: 21. Traditionelles Pfingst-Pferderennen und Springkonkurrenz.

**Fribourg.** Toute l'année: Concerts d'orgues à la Cathédrale les dimanches et jours de fêtes à 16 h. — Exposition permanente « La Maison paysanne suisse » (Aula de l'Université). — Les jeudis et vendredis: Concerts publics par les Sociétés de musique instrumentale (le soir). Mai: 2. Université: Conférence professeur Böckmann (Heidelberg) « Goethes Bild des Dichters » (sauf empêchement). 6. Match de football Ligue nationale B Fribourg I/International I (Stade St-Léonard). 10. Les Charmettes: Concert de l'Union instrumentale. 16. Université: Conférence M. le directeur H. Wahl (Weimar): « Goethe als Zeichner » (sauf empêchement). 27. Match de football Ligue nationale B, Fribourg I/Derendingen I. Juin: 10. Match de football ligue nationale B, Fribourg I/Berne I (Stade St-Léonard).

**Fürigen.** Mai: 19. Eröffnung des Strandbades mit Sommerlift. — Eröffnungskonzert des Hausorchesters und Beginn der täglichen Unterhaltungsabende.

**Gadmen.** Juni: 1. Susten-Skirennen.

**Genève.** Mai: Jusqu'au 2. Musée d'Art et d'Histoire: Exposition Rembrandt (eaux-fortes). Jusqu'au 10. Athénée: Exposition de peinture Maurice Blanchet et Bridget Borsinger. Jusqu'au 31: Bibliothèque publique: Exposition Voltaire. 1er mai au 10 juin: Palais du Conseil Général: Exposition permanente du Comité international de la Croix-Rouge. Mai: 2 et 5. Représentations de « Mireille », opéra-comique de Gounod (Saison officielle de musique lyrique française), Grand Théâtre. 3, 10, 17. Temple de St-Gervais: Concerts. 6. Ouverture de la Saison du Kursaal. 8. Salle de la Réformation: Concert Wilhelm Backhaus, pianiste, et Stefi Geyer, violoniste. 11. Conservatoire de Musique: Récital de piano M<sup>lle</sup> Schmitzen. 12 et 15. Grand Théâtre: Représentations de « Lakmé », opéra-comique de Léo Delibes (Saison officielle de musique lyrique française). 12 — 31. Athénée: Exposition de peinture Varlin. 13. Fête cantonale de lutte. 13 et 16. Grand Théâtre: Représentations de « Werther », drame lyrique de Massenet (Saison officielle de musique lyrique française). 16. Conservatoire de Musique: Récital Jacqueline Blancard, pianiste. 18. Conservatoire de Musique: 80<sup>me</sup> anniversaire d'Emile Jaques-Dalcroze. 22. Conservatoire de Musique: Concert Suzanne Bornand, violoniste. 25. Conservatoire de Musique: Récital Charles Panzéra, baryton. 24, 26, 31 mai, 7/8 juin: Salle de la Sté des Amis de l'Instruction: Représentations de « Grand Alexandre », pièce comique de Rodo Mahert (création). Mai: 26/27. Onex: Championnat national de golf (seniors). 26 mai — 3 juin: Exposition de peinture sur émail et porcelaine (Rue Jacques-Balmat 2). Mai: 27. Fête cantonale de gymnastique des pupilles et pupillettes. — Promenade des Bastions: Exposition canine. 29. Conservatoire de Musique: Récital Yvonne Schmidt, claveciniste. Juin: 2. Onex: Concours de golf. Coupe S. A. le duc de Segovie. 2 — 17. Plaine de Plainpalais: Foire de Genève 2 — 21. Athénée: Exposition M<sup>me</sup> Picot-Gautier, sculpteur, et Werner Reuz, peintre. 2, 3, 6, 9. Grand Théâtre: Représentations de « Le Petit Roi qui pleure » d'Emile Jaques-Dalcroze.



**Hilterfingen.** Mai: 19./20. Pfingstregatta der Schweiz. Segelschule Thunersee Station Hilterfingen.

**Kippel/Blatten/Kandersteg.** Juni: 3. Segensonntag im Lötschental, mit Umzug der Herrgottsgrenadiere.

**Klosters.** Mai: 1. Beginn der Forellenfischerei im Stausee Klosters und in den Bergseen des Prätigaus. 12. Eröffnung der Tennisplätze. 21. Pfingstspiele des Tennis-Clubs. Juni: 1. Beginn der Forellenfischerei in der Landquart. 3. Beginn der wöchentlichen Bergtouren unter Führung. 10. Sommer-Skirennen auf Silvretta.

**Lachen.** Mai: 21. Schwyzer Kantonal-Schwinger-tag.

**Lausanne.** Mai: 1er. Maison du Peuple: Concert par le Quatuor de Lausanne. 1er-30. Concours de golf (les 6, 10, 12, 21 et 27 mai: Concours de coupes diverses). 3. Théâtre municipal: Concert sous la direction d'Edwin Fischer, avec le concours de Giovanni Bagarotti. (Concerto de Bach-Vivaldi pour quatre pianos.) 4/5. Aula du Palais de Rumine: XV<sup>me</sup> journée d'éducation, org. par l'Alliance de Sociétés féminines suisses. 4. Splendid: Meeting de boxe. 6. Athlétisme: 4<sup>me</sup> tour de Lausanne relais. 9. Maison du Peuple: Récital Jacques Thibaud. 12 ou 15. Ouverture de la Piscine de Montchoisi et des plages du Lac. 13. Parc des Sports de la Pontaise: Match de football championnat Lausanne/Young Boys. 14. Maison du Peuple: Concert de la Guilde du Chant. Direction: Hans Haug. 15. Maison du Peuple: Concert par la Musica da Camera. 15-21. Tennis: Tournois interclubs à Montchoisi. 17, 24 et 31 mai, 7 et 17 juin: Cathédrale: Concerts d'orgues par Charles Fallier. Mai: 20. Golf: Rencontre inter-villes Lausanne/Genève (Marin). 20. Yachting: Régates d'ouverture du C. V. L. 23. Maison du Peuple: Concert Nikita Magaloff. 24. Maison du Peuple: Concert donné par l'Harmonie lausannoise. 26/27. Cathédrale: Concert sous la direction de Hans Haug, « Missa Solemnis » de Beethoven par le Chœur de Lausanne et l'Orchestre de la Suisse romande (le 25 mai, répétition générale). 29. Maison du Peuple: Récital Charles Panzéra. Juin: 1er-4. Exposition itinérante du Comité international de la Croix-Rouge. 9. Golf: Coupe de S. A. R. le comte de Barcelone (Marin). 10. Parc des Sports à la Pontaise: Football: Championnat Lausanne/Grasshoppers. **Toute l'année:** Exposition permanente de la construction (Melrose).

**Lugano.** Mai: 19.-21. Tennisturnier « Coppa Svizzera ».

**Luzern.** Mai: Bis 12. Bahnhofplatz: Luzerner Frühjahrsmesse. 5. Eröffnung des Kursaals: Täglich Unterhaltungskonzerte, Dancing-Abende, Sonderveranstaltungen. 6., 10., 13., 20. Kurplatz-Konzerte. 7./8. Kurs mit Referaten « Die Stellung des Krankenhauses zur Sozialpolitik in Gegenwart und Zukunft ». 15. Vortrag Frau Kägi-Fuchsmann « Not und Hilfe », zugunsten der Schweizer Spende. 19. Eröffnung des Strandbades Lido. 19./20. Pfingsttagung des Touristenvereins « Die Naturfreunde » (Kunst- und Kongresshaus). 27. Liederkonzert auf dem Kurplatz der Vereinigung städt. Volksgesangsvereine. 27. Fußball: Meisterschaftsspiel FC Luzern I/FC Urania I. Juni: 2. Galerie Fischer: Auktion von Handzeichnungen alter und neuer Meister. 3. Fußball: Meisterschaftsspiel FC Luzern I/FC Zug I. - Kurplatz-Konzert. 6.-9. Galerie Fischer: Große Kunstauktion.

**Montreux.** Mai: 1er. Ouverture de Montreux-Plage. 6. Jardins de la Rouvenaz: Concert public par les « Accordéonistes du Léman ». Directeur M. Morino. - Chernex s. Montreux: Journée cantonale vaudoise de lutte libre. 12. Kursaal: Concert donné par le « Röseligartechor » de Berne. Direction Hugo Keller, et la « Chanson de Montreux ». Direction Carlo Boller. 13. Jardins de la Rouvenaz: Concert public par « L'Echo des Alpes ». Direction M. Mamin. 14. Perroquet: Cabaret Edith et Gilles. 20. Jardins de la Rouvenaz: Concert public par « L'Instrumentale ». Direction E. Moynard. Juni: 10. Jardins de la Rouvenaz: Fête cantonale vaudoise de l'Association cantonale des gymnastes aux nationaux.

**Morges.** Juin: 2/3. Courses de chevaux et concours hippique.

**Mürren.** Mai: 20. Ski: Pfingstrennen am Schilthorn für Damen und Herren.

**Neuchâtel.** Jusqu'au 11 juin. Musée des Beaux-Arts: Exposition des Anciens Maîtres hollandais, Galerie Lucien Baszanger. Mai: 1er. Théâtre: Représentation de la Compagnie du Manteau d'Arlequin « Au sous-sol », d'Alfred Gehri. 4. Concert Bach, par Edwin Fischer, pianiste, et Bagarotti, violoniste. 6. Musée des Beaux-Arts: Automates Jaquet-Droz. - Corcelles: Tour de Corcelles pour gymnastes. Jusqu'au 28. Musée des Beaux-Arts: Exposition des meilleures œuvres léguées au Musée par M<sup>lle</sup> de Meuron. - Exposition des dessins de Ch. L'Eplattenier, illustrant le Tell de Schiller. 12/13. Temple du

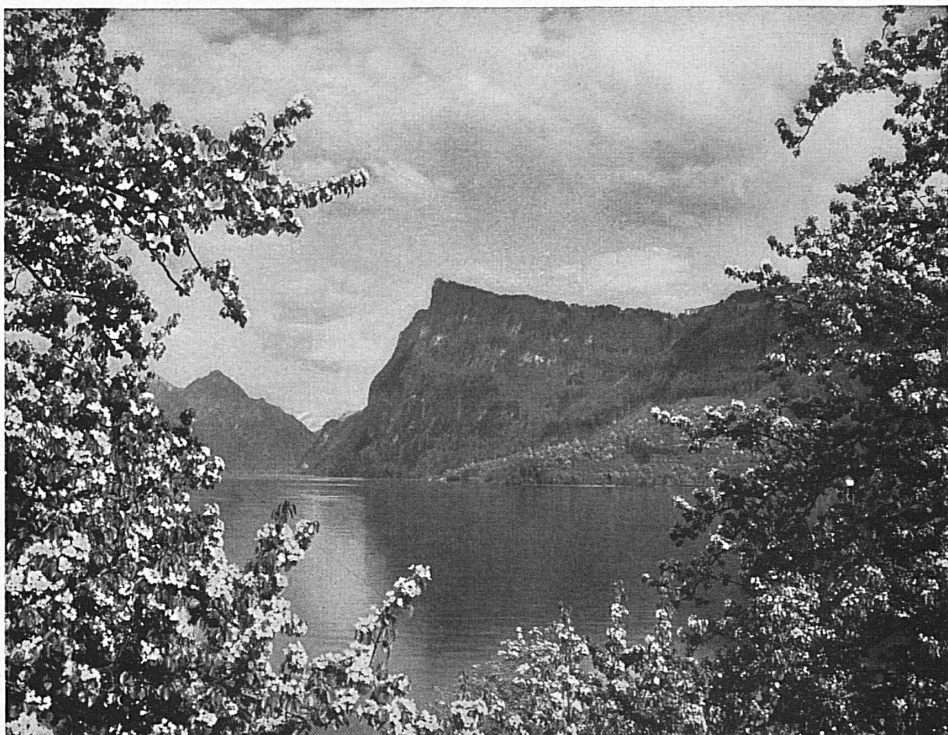

Nr. 6030 BRB 3. 10. 59

## Der **Bürgenstock** bei Luzern 900 m ü. M.

stellt heute nach erfolgter durchgehenden Renovation aller Hotels mit seinem eigenen Golf, seinem Privatstrandbad, drei Tennisplätzen, Spiel- und Sporthallen, den schönsten und modernsten Kurort der Zentralschweiz dar. Ständig fließendes Warmwasser. Elektrische Heizung in allen Hotels. Pensionspreis mit liebedem Wasser ab Fr. 12.50.

Verkehrsbureau Bürgenstock

## **Burgenstock** près de Lucerne 903 m. s. M.

La plus belle et la plus moderne station climatique de la Suisse centrale. Séjour d'été idéal. Véritable Eldorado pour les enfants. Hôtels de premier ordre. Eau chaude courante en permanence. Chauffage électrique dans tous les hôtels. Prix de pension avec eau courante à partir de fr. 12.50.

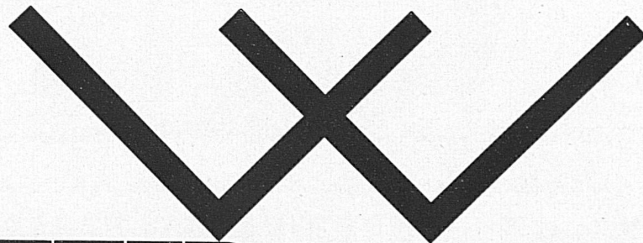

# WETTER CLICHES

*ein Qualitätsbegriff*

HOTZESTRASSE 23 / ZÜRICH 6



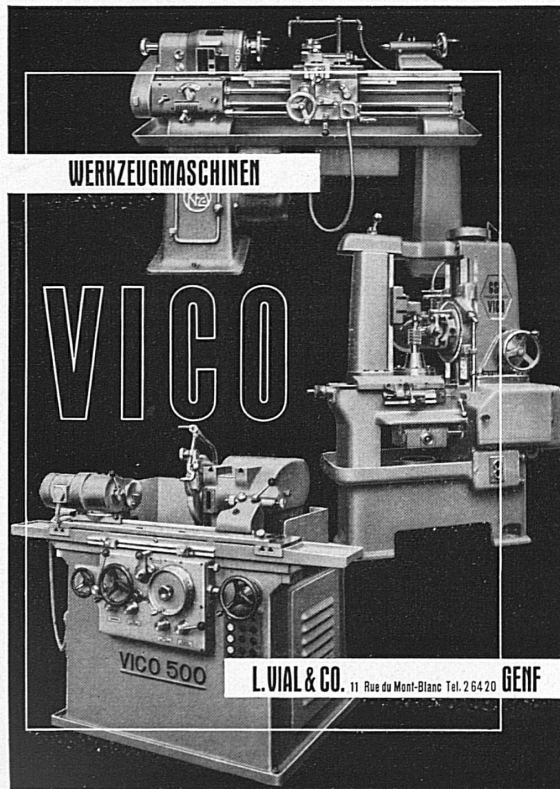

Nr. 0647 BRB 3.10.29

## Emmental *Das bekannte, urwüchsige, heimelige Hügelland*

Günstige Zugverbindungen mit der **Emmental-Burgdorf-Thun-Bahn**

Kürzeste und billigste Durchgangslinie von der Nord-, Ost- und Zentralschweiz nach dem Berner Oberland.

Modernes Wagenmaterial.

### Neuchâtel (Suite)

Bas : Festival romantique, musique et poésie, sous les auspices de la Ville de Neuchâtel. Direction : Hermann Scherchen. Avec la collaboration de l'Orchestre radiophonique de la Tonhalle de Zurich (ancien orchestre de Beromunster), M<sup>lle</sup> Eftiniabès, soprano (Zurich), et M. Léopold Biberti, récitant. 16. Temple du Bas : Concert Madrigal. Direction : Marc Junod. 19. Tennis : Tournoi de Pentecôte. 26/27. Manifestation d'amitié Hollande-Suisse, concert donné par le Conservatoire. 27. Tour de Neuchâtel par équipes pour gymnastes (3 catégories). - Cor-tailod : Journée cantonale de gymnastique artistique. **Mi-juin** : Théâtre : Représentations « La Danse des Morts » par Nicolas Manuel Deutsch, et « Le Testa-ment » par François Villon.

**Nyon.** Mai: 13. Concours hippique.

**Rapperswil.** Mai: 19. Segel-Wettfahrt Zürich-Rapperswil. 20. Pfingst-Segelregatta vor Rapperswil.

**Saas-Fee.** Mai: 5. Ski : Abfahrtsrennen vom Egginerjoch. 26. Ski : Frühlingsrennen.

**Samedan.** Mai: 13.-27. Segelfluglager der Segelfluggruppe Zürich.

**St. Gallen.** Mai-Juli: Institut auf dem Rosen-berg : Kantonal-Städt. Deutschkurse (Jahreskurse), veranstaltet von der Handelshochschule, Kanton und Stadt St. Gallen. **Mai: Bis 27.** Kunstmuseum: Wechsel-ausstellung « 10 Maler aus dem Kreis des Goethe-anums ». 5.-12. Frühlingsjahrmarkt.

**St. Moritz.** Mai: 21. Beginn der Fischerei in den Seen und Flüssen.

**Sarnen.** Mai: 6. Ob- und Nidwaldner Kantonal-Schwingertag (evtl. 13. Mai).

**Schaffhausen.** Mai: Bis 27. Museum Aller-heiligen: Ausstellung Albin Schwenk, Glasgemälde, Bilder und Zeichnungen.

**Schuls-Tarasp-Vulpera.** Juni: 7. Eröff-nung des Strandbades Vulpera.

**Sierre.** Mai: 27. Championnat suisse de marche. **Juin: 3.** Fête cantonale de lutte.

**Sion.** Mai: 6. Concert du Chœur Mixte de Vouvry. 11. Conférence Privat. 18. Inauguration du Théâtre de Sion rénové, par la représentation de « La Ser-vante d'Evolène », avec les artistes créateurs et « La Chanson Valaisanne » (Première officielle). 19/20. Représentations de « La Servante d'Evolène » au Théâtre rénové. 29. Conférence H. Guillemin.

**Spiez.** Mai: Ausstellung « Das Berner Oberland im Bilde der Kleinmeister 1750-1850 ». **Pfingsten: 20.** Eröffnung der Segelschule Station Spiez. 20. Eröff-nung der Ausstellung « Heimatwerk des Berner Ober-landes » im Schloß.

**Thun.** Mai: 5./6. Aufführung von Händels « Mes-sias » durch den Cäcilienverein Thun, die Lehrerge-angvereine Burgdorf, Frutigen, Niedersimmental und Interlaken, Solisten, Berner Stadtorchester verstärkt. 19.-21. Segel-Pfingstfahrt ins Neuhaus.

**Vevey.** Mai. Aux Pléiades et Mi-Pèlerin: Cueil-lette des narcisses. **Jusqu'au 12.** Galeries du Lion d'Or : Exposition de peintures et gravures M<sup>me</sup> Frey-Surbek. 5. Casino du Rivage : Concert Union Chorale. 7. Théâtre : Concert W. Backhaus, pianiste. 11-21. Galeries du Rivage : 10<sup>me</sup> Foire aux Vins vaudois. 12. Galeries du Rivage : Ballets et chansons. 13. Galeries du Rivage : Grande soirée de variétés. - Jardin du Rivage : Championnat de chiens d'armée et de police. 16. Casino du Rivage : Championnat de boxe. 17. Galeries du Rivage: 1<sup>re</sup> audition « L'Année vigneronne », par la Guilde du Chant. 19. Galeries du Rivage: Exhibition de 6 champions-gym-nastes à l'artistique (dont Michel Reusch, champion du monde). - Concert par le Chœur mixte « La Vau-doise ». 20. Grande journée romande des Costumes suisses. Cortège, productions de chansons et de danses populaires au Jardin du Rivage. 26. Ouver-ture de Vevey - Corseaux - Plage. **Juin: 2/3.** Cham-pionnat d'été d'un corps d'armée.

**Weggis.** Juni: 1. Eröffnung des Strandbades und der neuen Tennisplätze. Täglich 3 Kurkonzerte.

**Wengen.** Juni: 1. Eröffnung der Berg- und Kletterschule Wengen.

**Winterthur.** Juni: Bis 3. Kunstmuseum: Aus-stellung Rudolf Zender, Albert Schnyder, Ernst Suter. **Mai: Bis 19.** Gewerbemuseum: Ausstellung « Lob der Arbeit » Schilderungen schweiz. graphischer Künst-ler der Gegenwart. 9. Stadthaus: Orchesterkonzert. Leitung: Dr. Hermann Scherchen. Solist: Giuseppe Piraccini, Violine. 16. Stadthaus: Kammerkonzert. Leitung: Karl Matthaei und Paul Müller. Solisten: Hedwig Müller-Welti, Sopran, Karl Matthaei, Cem-balo. 23. Stadthaus: Kammermusikabend des « Win-terthurer Bläserquintetts ».

**Zermatt.** Mai: Bis 12. Hochalpine Skitouren-wochen.



**Zürich.** Mai: Spielzeit des Stadttheaters und des Schauspielhauses, des Rudolf-Bernhard-Theaters im Esplanade und im Theater am Neumarkt. **Mai/Juni:** Kunstgewerbemuseum: Ausstellung von Spitzen und Stickereien aus vier Jahrhunderten (Wiener Privatsammlung). **Mai/Juni:** Kunsthaus: Gesamtausstellung Ernst Georg Rüegg. **Mai - 30. Juni.** Graphische Sammlung der Eidg. Techn. Hochschule: Ausstellung «Italienische Meisterzeichnungen des 15.-18. Jahrhunderts». **Mai: Bis 12.** Wolfsberg: Ausstellung Alois Carigiet. **Mai: Bis 13.** Kunsthau: Ausstellung Hans Beat Wieland, Alfred Marxer, Rudolf Mülli, Ad. Thomann, Gedächtnisausstellung Wilh. Hummel, Otto Schilt, Gustav Schneeli. **Mai: Bis 27.** Kunstgewerbemuseum: Ausstellung «Bau- und Kunstdenkmäler der Schweiz, ihre Erfassung und Pflege». **Mai: Bis 24.** Großmünster: Aufführung des gesamten Orgelwerkes von J. S. Bach durch Schweizer Organisten (Fortsetzung). **Mai: 1., 8.** Tonhalle: Konzerte des Frühjahrszyklus: Symphonien von Beethoven. **3.** Tonhalle: Konzert des Madrigal-Chores. Leitung Robert Blum. **4., 11., 16.** Tonhalle: Aufführung sämtlicher Beethoven-Streichquartette durch das Quatuor de Lausanne (Ribaupierre-Quartett). **5. Mai - Ende August:** Pestalozzianum: Ausstellung «Musikerziehung in Schule und Haus». **6.** Männedorf: Zürcher kantonalen Schwingtag (evtl. 10. oder 13. Mai). - Staffellauf «Quer durch Zürich». - Straßen-Radrennen (Großer Frühlingspreis). - Fußballspiel Nationalliga FC Zürich/Young Fellows. **10.** Rennbahn Oerlikon: Schweiz. Radbahnmeisterschaften. **10./13.** Albsriederhaus: Kant. Einzel-Boccia-Meisterschaft, Serie B. **13.** Großmünster: Konzert des Zürcher Motetchors. Leitung: Bernhard Seidmann. - Fußballspiele Nationalliga Graßhoppers/Biel, Young Fellows/St. Gallen. **14.** Tonhalle: Konzert des Collegium Musicum. Solistin: Elsa Cavelti, Alt. **15.** Tonhalle: Konzert Hans Volkmar Andreae, Renata Borgatti. - Jugendkonzert (Debussy). **16. Mai - 30. Juni.** Wolfsberg: Ausstellung «Das Engadin in der Malerei». **Mai: 18.** Tonhalle: Liederabend Hedwig Pfiffer. **21.** Oerlikon: Bahn-Radrennen. - Albsriederhaus: Zürcher Cup. Ausscheidungs-Bocciamesterschaft des Kantons Zürich. **24.** Tonhalle: Konzert «Pro Musica». **27.** Fußballspiel Nationalliga FC Zürich/Chaux-de-Fonds. **Juni:** Zürcher Theater-Festwochen. **Juni: 3.** Sihlhölzli: Jubiläumsturntag 125 Jahre Alte Sektion Zürich. - Sportplatz Bankverein: Kant. Boccia-Meisterschaft Serie A. - Straßen-Radrennen (Meisterschaft von Zürich). - Fußballspiele Nationalliga Graßhoppers/Young Boys, Young Fellows/Cantonal. **Juni: 3.-9.** Zürcher Hochschul-Sportwoche.

### Sonntagsbilette nach Jungfraujoch

Zur Durchführung von Hochgebirgs-Skitouren ab Jungfraujoch bleibt das Sonntagsbilet Interlaken-Ost-Jungfraujoch einfach zu Fr. 21.30 bis und mit Pfingstsonntag, 20. Mai 1945, gültig.



### Frauenfelder Pfingstrennen

Das diesjährige Frauenfelder Pfingstrennen gehört, nachdem alle Springkonkurrenzen und Rennen der letztjährigen Jubiläums-Veranstaltung zur Durchführung gelangen, wieder in die vorderste Reihe der pferdesportlichen Anlässe der Schweiz. Den zahlreichen Pferdefreunden steht deshalb am Pfingstmontag auf der idealen Frauenfelder Allmend ein hoher Genuß bevor. Beginn vormittags 7 Uhr.

### Wettbewerb für «findige Köpfe»

Da die Preisträger des von den Bundesbahnen veranstalteten Wettbewerbs unter den über 6000 Teilnehmern noch nicht alle erkoren sind, können ihre Namen erst in der Juni-Ausgabe der «Schweiz» bekanntgegeben werden.



WASCHTISCHE  
SCHÜTTSTEINE  
WANDPLATTEN  
STEINZEUG - BODENPLATTEN  
ZIEGEL UND BACKSTEINE

A. G. für Keramische Industrie Laufen  
& Tonwarenfabrik Laufen A. G.

## PIERCE

CHRONOGRAPHE

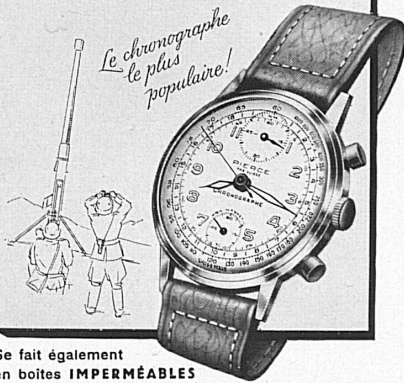

Se fait également  
en boîtes IMPERMÉABLES

En vente dans tous les bons magasins d'horlogerie

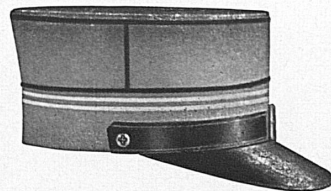

Militärmützen sowie  
Uniformmützen jeder Art

(Bahn-, Tram-, Chauffeur-, Portier-,  
Studenten- und Schülmützen)  
liefert erstklassig und preiswert

KRESSCO AG. vormals Kressmann & Co.  
Mützen- und Helmfabrik **BERN**  
Telephon 5 57 97

Universität Grands Remparts

### Hôtel Bubenberg Berne



Dancing  
Cinéma  
Piscine

Gare principale  
Banques  
Palais fédéral

Restaurant et Murtenstube

W. A. GLASER  
Tél. 2 90 11

Vue sur les Alpes

## Die Zürcher Mittelschule Athenaeum

(im In- und Ausland anerkannt)

führt im modernen Neubau eine  
Handels-, Gymnasial- und Oberrealabteilung  
bis zur Matur.

Kunstseminar mit allgemeiner und fach-  
künstlerischer Ausbildung als Vorstufe zur  
Kunstakademie.

Die beiden Internate für Knaben und  
Mädchen bieten häusliche Pflege und  
sorgfältige Erziehung.

Dr. ED. KLEINERT · ZÜRICH 8  
Neumünsterallee 1 Tel. 320881, 247588