

Zeitschrift: Die Schweiz = Suisse = Svizzera = Switzerland : offizielle Reisezeitschrift der Schweiz. Verkehrszentrale, der Schweizerischen Bundesbahnen, Privatbahnen ... [et al.]

Band: - (1945)

Heft: 4

Werbung

Nutzungsbedingungen

Die ETH-Bibliothek ist die Anbieterin der digitalisierten Zeitschriften. Sie besitzt keine Urheberrechte an den Zeitschriften und ist nicht verantwortlich für deren Inhalte. Die Rechte liegen in der Regel bei den Herausgebern beziehungsweise den externen Rechteinhabern. [Siehe Rechtliche Hinweise.](#)

Conditions d'utilisation

L'ETH Library est le fournisseur des revues numérisées. Elle ne détient aucun droit d'auteur sur les revues et n'est pas responsable de leur contenu. En règle générale, les droits sont détenus par les éditeurs ou les détenteurs de droits externes. [Voir Informations légales.](#)

Terms of use

The ETH Library is the provider of the digitised journals. It does not own any copyrights to the journals and is not responsible for their content. The rights usually lie with the publishers or the external rights holders. [See Legal notice.](#)

Download PDF: 31.10.2024

ETH-Bibliothek Zürich, E-Periodica, <https://www.e-periodica.ch>

SÉCHERON



Le premier trolleybus à haute tension du monde a été construit par Sécheron et livré aux Rheintalische Straßenbahnen, Alistätten

Tension à la ligne 1000 V.

Vitesse maximale 60 km/h.

Traction électrique

Alternateurs et moteurs

Transformateurs

Régulateurs automatiques

Redresseurs à vapeur de mercure sans pompe à vide

Soudure électrique

S. A. des Ateliers de Sécheron, Genève

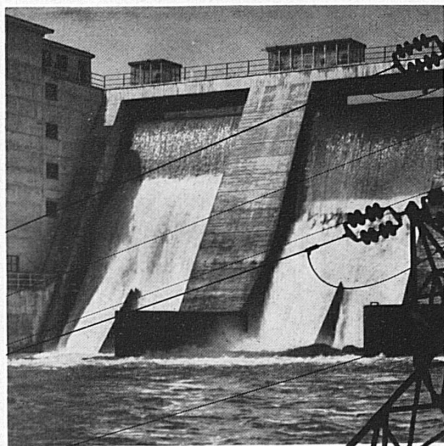

Wasserstand ferngemeldet!

Rasche Nachrichtenübertragung und rationelle Lenkung des Betriebes bei einem Minimum an Arbeits- und Zeitaufwand sind für Elektrizitätswerke infolge der ständig wachsenden Anforderungen zu einem dringenden Bedürfnis geworden. Unsere Fernmeß-, Steuer- und Reguliereinrichtungen erleichtern diese verantwortungsvollen Aufgaben.

A. G. Brown, Boveri & Cie.
Baden (Schweiz)

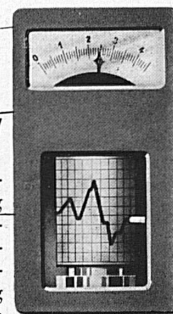

Hochfrequenz

BROWN BOVERI

60517-1

MUSTERMESSE BASEL HALLE V STAND 1342 HALLE VI STAND 1597

HEINRICH WAGNER & CO

Verkauf: Dufourstraße 48
Telephon 246796

ZÜRICH

Fabrik: Vulkanstraße 108
Telephon 255669

Unsere **5** Abteilungen

1. Lacke und Farben

Eigenfabrikation

für Baugewerbe, Metall- und Möbelindustrie. Nitro-, Kunstharz- Chlorkautschuk-Lacke und Grundierungen zum Tauchen, Spritzen, Streichen, luft- u. ofentrocknend.

2. Import

der berühmten DUPONT-Lacke

DUCO und DULUX für Auto, Eisenbahnen, Tram und Trolleybuswagen und Industrien. Referenzen SBB, viele Privatbahnen usw.

3. Oberflächentechnik

Entfettungs-, Entrostungs- mittel im Kaltverfahren:

DEOXIDINE. ACP-RODINE-Beizzusatz
ELEKTRO-GRANODINE 30: Phosphatschichtbildung auf elektrochem. Wege.
LITHOFORM: Vorbehandlung von Zink und Zinklegierungen sowie galvanisiertem und verzinktem Eisen.

Referenzen aus Grossindustrie und staatlichem Betrieb

4. Textilhilfsmittel

* **PERGASITE 146** Alkalifreies
Wasch-, Netz- u. Dispergierungsmittel

* **PERGASITE 142** für Weich-
Avivage und Weich-Appretur von
Seide, Kunstseide, Wolle, Baumwolle,
Leinen usw.

IMPERMEX RPC

Imprägnier-Emulsion

* Lieferungen zur Zeit wegen Rohstoffmangel eingestellt

5. Hygiene

Desinfex-Spezial-Email

für Bedürfnisanstalten. Desinfizierende
Wirkung und kein Vergilben. Referenzen:
Stadtverwaltung Zürich

Protek-Crème, der unsichtbare
Handschuh. Abwehr von Hautschäden
und Hautinfektionen (Von der SUVAL
empfohlen)

Halle IV



Stand 1228

Tradition verpflichtet

Unsere große Erfahrung
im Bau von Akkumulatoren
bürgt für gute Qualität und
zweckentsprechende Vorschläge



Accumulatoren-Fabrik Oerlikon
Zürich-Oerlikon

Lausanne

Genève

GUSSGEHÄUSE

für starre und Pendel-Lager

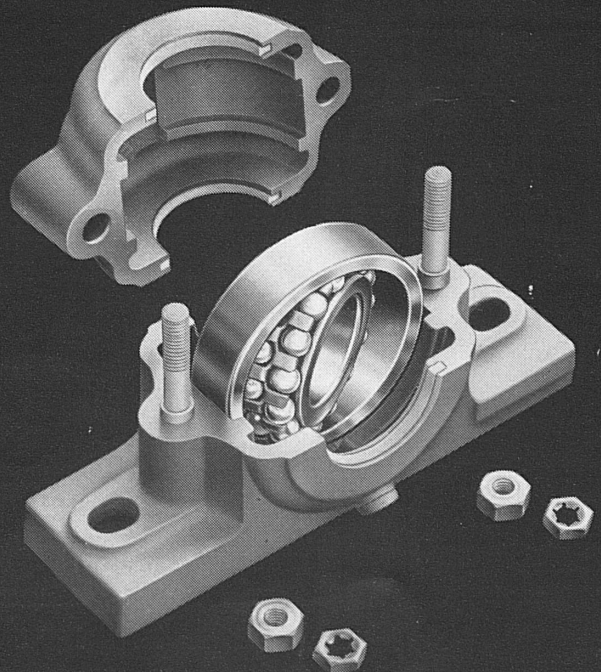

KUGELLAGER-FABRIK ARBON A.G.

PRÄZISIONSWERKZEUGE

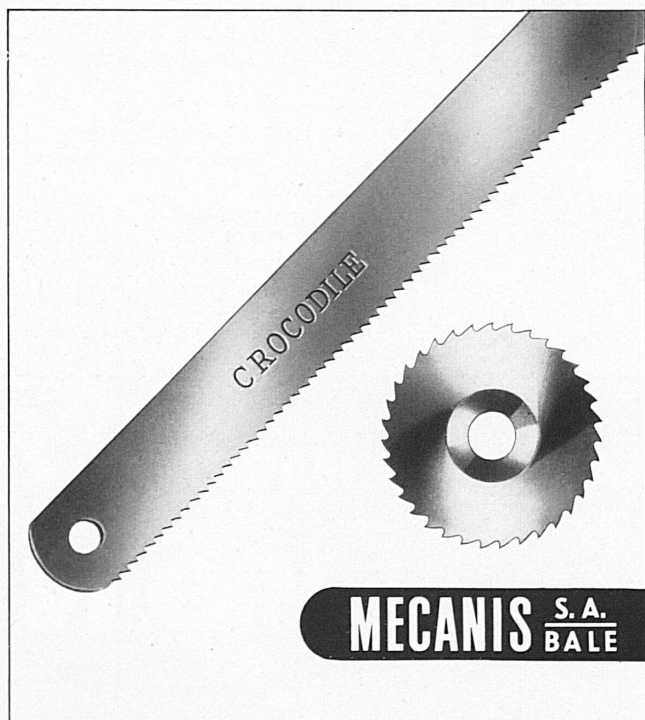

Kataloge auf Anfrage

MUBA 1945, Halle VI, Stand 1692

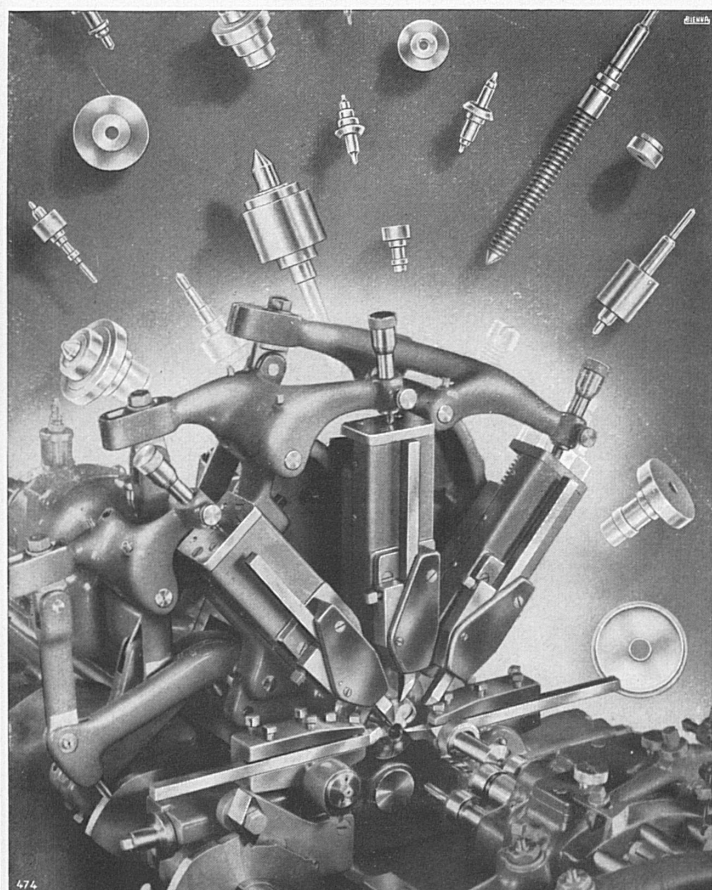

474
TOURS AUTOMATIQUES
À DÉCOLLETER DE TRÈS HAUTE PRÉCISION
USINES TORNOS S.A. MOUTIER (SUISSE)
FONDÉES EN 1880



IN- UND AUSLAND-PATENTE



Altöl-Regeneratoren

von der kleinsten bis zur größten Leistung, insbesondere zur einwandfreien Regenerierung von gebrauchten, sauren Isolierölen, Schneidölen, Härteölen, Motorenölen usw. Spezialanlagen für Elektrizitätswerke, Abwasserfette, animalische Öle und Fette, für Ölmühlen usw.

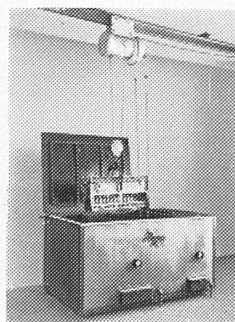

Entfettungs- und Reinigungsanlagen

Für große und kleine Reparaturwerkstätten • Autogaragen • Metallverarbeitende Industrie • Galvanotechnik • Buchdruckereien etc. • Kombinierte «Regor» Entfettungsanlagen mit Reinigungs-, Spül- und Heißlufttrocknungseinrichtung. Große Betriebssicherheit Rationelle Arbeitsweise • Schnelle Amortisation • Auch für Leichtmetall-Legierungen bestens geeignet.

Ferner liefern wir:

Hochleistungs-Staubseparatoren • Entlüftungsanlagen
Klimaanlagen • Großraumheizung • Trocknungsanlagen
nach dem «Infrarot»-Prinzip • Dörranlagen • Entfeuchtungsanlagen • Flüssigkeits- und Luftfilter • FERRO-MAGNET-FILTER • Raffinieranlagen für Rapsöle etc.

Unsere Ingenieure und Techniker beraten Sie gerne unverbindlich und fachmännisch.

Verlangen Sie bitte Prospekte!

REGOR G.m.b.H. BASEL 5

Apparate und Maschinen für Industrie und Gewerbe
Tel. 3 61 42
Telegramme „REGOR“

Schweizer. Mustermesse Basel 1945
Stand 1571, Halle VI, Standtelefon Nummer 27261

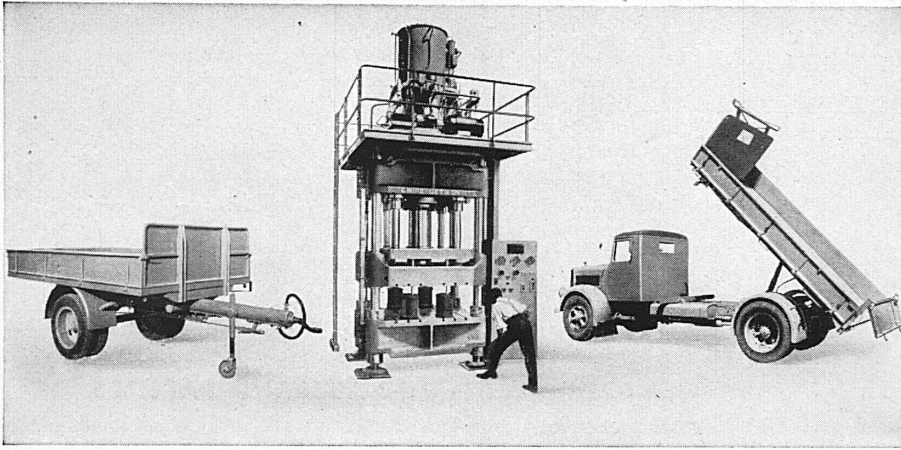

Kipper

für Lastwagen, Anhänger, Eisenbahnwagen.
Ortsfeste Kippanlagen f. Eisenbahnwagen.

Anhänger

für Lastwagen, Traktoren und Personenwagen.
Langholz-Anhänger und -Verlade-
winden.

Hydraulische Pressen

aller Art bis zu höchsten Leistungen.

E. WIRZ

KIPPER- UND MASCHINENFABRIK

UETIKON

am Zürichsee · Telefon 92 93 31

SOCIÉTÉ INDUSTRIELLE DES MÉTAUX MANUFACTURÉS S.A.

ADM. DÉLÉGUÉ: M. LOUIS WILLEMIN

NYON

ADRESSE
TÉLÉGRAPHIQUE:

MÉTAUX-NYON

TÉLÉPHONE 95656

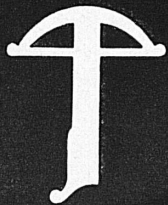

SUPER VOLTSON SIX

SIX POLES · SIX VOLTS · 0,3 AMPÈRE

VENTE EN GROS

RÉFÉRENCES BANCAIRES: BANQUE CANTONALE VAUDOISE · UNION DE BANQUES SUISSES

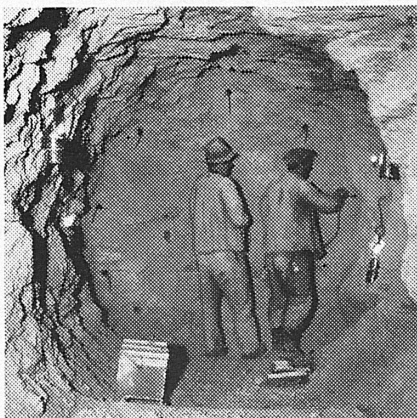

Stuag

Schweiz. Straßenbau- und
Tiefbau-Unternehmung A.G.

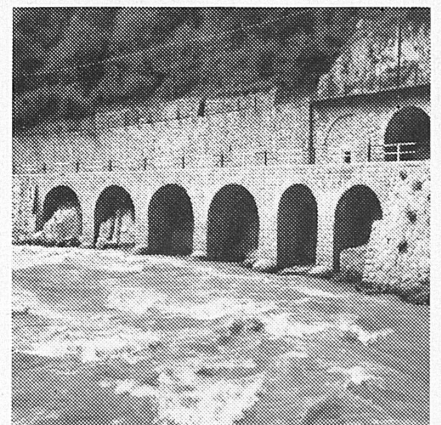



SWISS-BALLA die besten Zeichenmaschinen

Gross-Firmen schreiben uns:
für rationelles Arbeiten
nur die SWISS-BALLA
Schweizerfabrikat
sofort lieferbar

GRAB & WILDI AG
ZÜRICH

6 Standard-Modelle, sowie Klein-Zeichenmaschinen

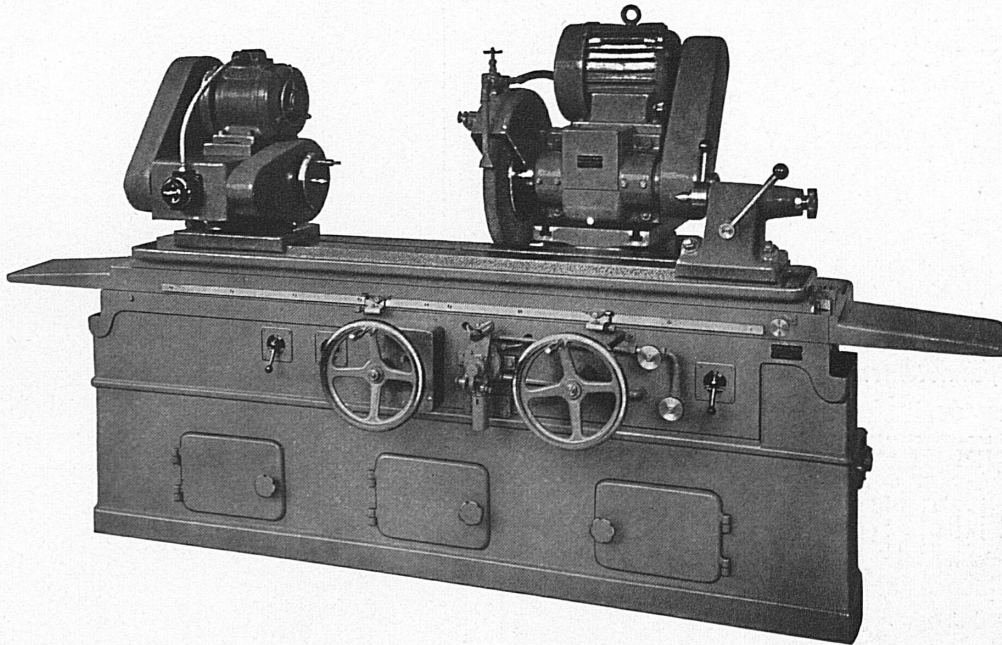

Construction de machines à rectifier de précision, universelles, simples, à planer, horizontales et verticales, les intérieurs, les arbres vilebrequins, les cylindres de laminaires, etc.

Rund-Schleifmaschinen / Flächen-Schleifmaschinen, horizontal und vertikal, Schleifmaschinen, Innen-Schleifmaschinen, Kurbelwellen-Schleifmaschinen, Walzen-Schleifmaschinen usw.

HENRI KAESER Chemin de Malley, Tél. 2 42 41 **LAUSANNE**

Präzisions-Schleifmaschinen

Universal-Rundschleifmaschinen
Rachenlehren-Schleif- und Läppmaschinen
Profil-Schleifmaschinen
Flächen-Schleifmaschinen

AKTIENGESELLSCHAFT
FRITZ STUDER
GLOCKENTHAL-THUN

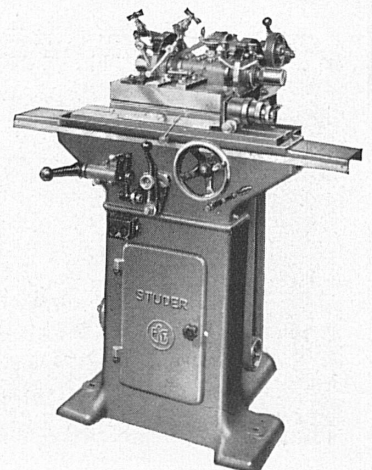
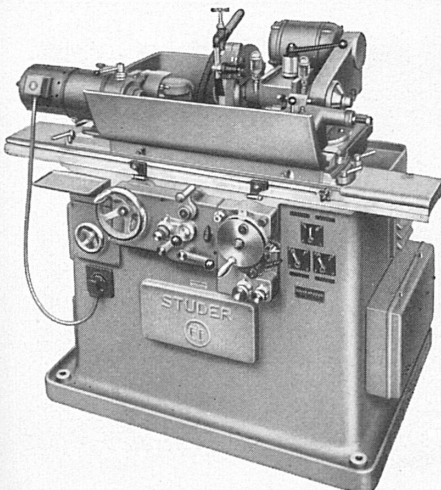

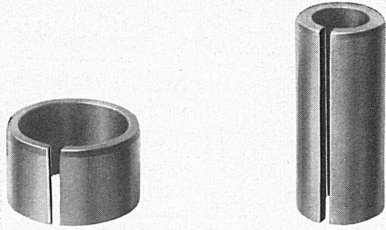

Spannbuchsen Spannbolzen

aus hochwertigem Sonderstahl, für den

Bahnbau als auswechselbare Einzelteile im Lokomotiv u. Waggonbau, für Bremsgestänge, Federaufhängung, Gelenke Hebel, etc. sowie im Weichen u. Signalbau.

Verschleissfest, Auswechselbar, Betriebsicher.

Jng. O. Schmuziger Rüschtikon

Fabrik für Spannelemente.

CHRISTEN

UNIVERSAL-FRÄSMASCHINE
für Präzision und Leistung

ACIERA

TYPE F 4

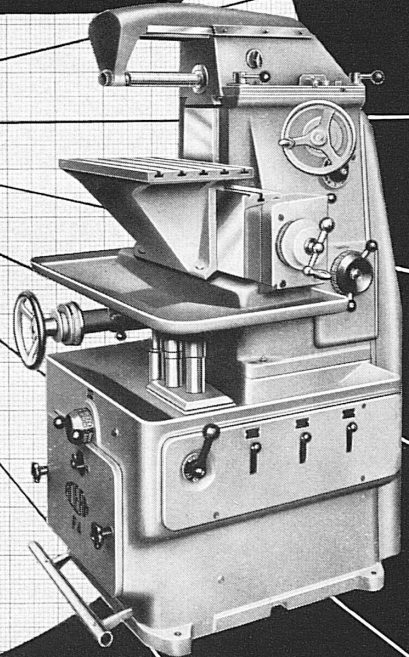

CHRISTEN & CO. A.-G. BERN

GENAUIGKEITS-WERKZEUGMASCHINEN

J-5



OTTO FISCHER AG
ZÜRICH 5
TEL. (051) 23 76 62 SIHQVAL 125

ENGROSHAUS ELEKTROTECHNISCHER ARTIKEL

Ⓟ



*Clichés
in jeder Technik*

★ **SCHWITTER AG** ★

*Basel / Zürich
Lausanne*

LECLANCHÉ S. A. YVERDON



Batteries pour lampes de poche, pour la radio et pour tous autres usages.

Piles sèches et piles à sac.

Éléments «Oxair» au charbon actif, pour téléphones, sonneries et autres usages.

Accumulateurs au plomb et au cadmium-nickel.

Condensateurs électriques.

Batterien für Taschenlampen, für Radio- und alle andern Zwecke.

Naß- und Trocken-Elemente.

Aktivkohle-Elemente «Oxair» für Telephonanlagen, Läutwerke und andere Zwecke.

Blei- und Cadmium-Nickel-Akkumulatoren.

Elektrische Kondensatoren.

KOHLN & BRIKETWERKE AG. BASEL

Nauenstraße 63a

Telephon 22675

Generalansicht der
Brikettfabrik im Rheinhafen
Basel-St. Johann

Jahresleistung:
90 000 Tonnen

Nr. 0294 BRB 3.10.1939

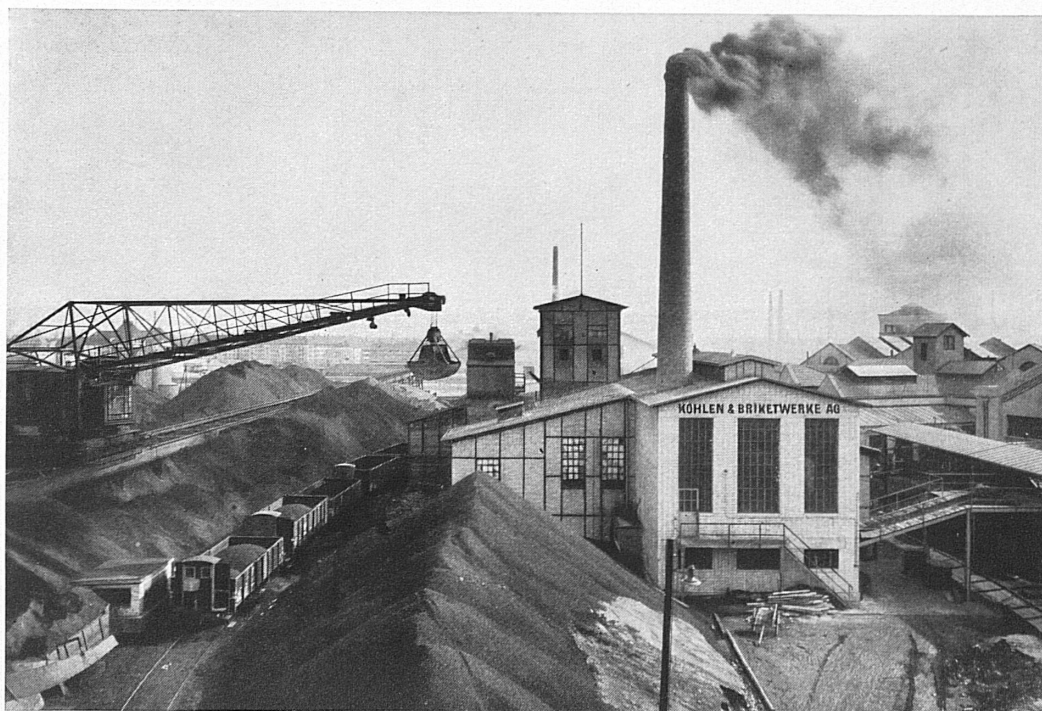

Seit 1920 bestehende, älteste Brikettfabrik in der Schweiz. Fabrikation von anerkannt erstklassigen Steinkohlenbriketts für Industrie, Hausbrand u. Gewerbe. Einheits-Eiformbriketts Marke «Kobag», ca. 60 g, hergestellt nach den Vorschriften der Sektion für Kraft u. Wärme.

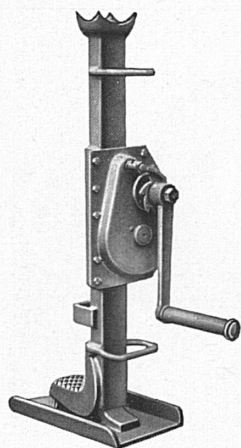

Stahlwinden

2—20 To (+ ges. gesch.)

für Industrie
Geleisebau
Lokomotiven
Forstwirtschaft usw.

Reparaturen aller Fabrikate

Hans Weiss, Bern-Bümpliz

Lastwindenfabrik

Telephon 4 61 34

Für Ihren Garten

Um hohe Erträge an gesundem Gemüse und schmackhaften Beeren zu erzielen, verwendet man die beiden raschwirkenden Dünger:

Ammonsalpeter Lonza
Volldünger Lonza

Stallmist ist rar und teuer. Wir sammeln daher alle Gartenabfälle, Laub, Torf etc. und wandeln sie mit

Composto Lonza

rasch und billig in besten Gartenmist um.

LONZA A. G. BASEL

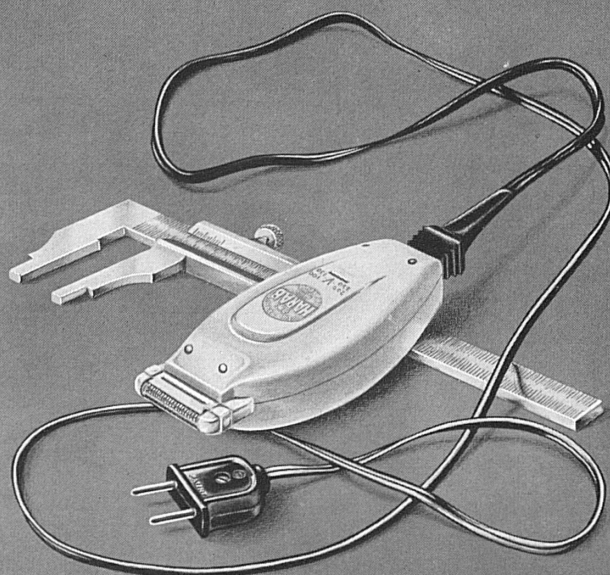

HARAB

Ein Meisterwerk der Uhrenarbeiter von Biel