

Objektyp: **Advertising**

Zeitschrift: **Schweizerische Bauzeitung**

Band (Jahr): **87 (1969)**

Heft 42

PDF erstellt am: **21.09.2024**

Nutzungsbedingungen

Die ETH-Bibliothek ist Anbieterin der digitalisierten Zeitschriften. Sie besitzt keine Urheberrechte an den Inhalten der Zeitschriften. Die Rechte liegen in der Regel bei den Herausgebern.

Die auf der Plattform e-periodica veröffentlichten Dokumente stehen für nicht-kommerzielle Zwecke in Lehre und Forschung sowie für die private Nutzung frei zur Verfügung. Einzelne Dateien oder Ausdrucke aus diesem Angebot können zusammen mit diesen Nutzungsbedingungen und den korrekten Herkunftsbezeichnungen weitergegeben werden.

Das Veröffentlichen von Bildern in Print- und Online-Publikationen ist nur mit vorheriger Genehmigung der Rechteinhaber erlaubt. Die systematische Speicherung von Teilen des elektronischen Angebots auf anderen Servern bedarf ebenfalls des schriftlichen Einverständnisses der Rechteinhaber.

Haftungsausschluss

Alle Angaben erfolgen ohne Gewähr für Vollständigkeit oder Richtigkeit. Es wird keine Haftung übernommen für Schäden durch die Verwendung von Informationen aus diesem Online-Angebot oder durch das Fehlen von Informationen. Dies gilt auch für Inhalte Dritter, die über dieses Angebot zugänglich sind.

MV - PFÄHLE

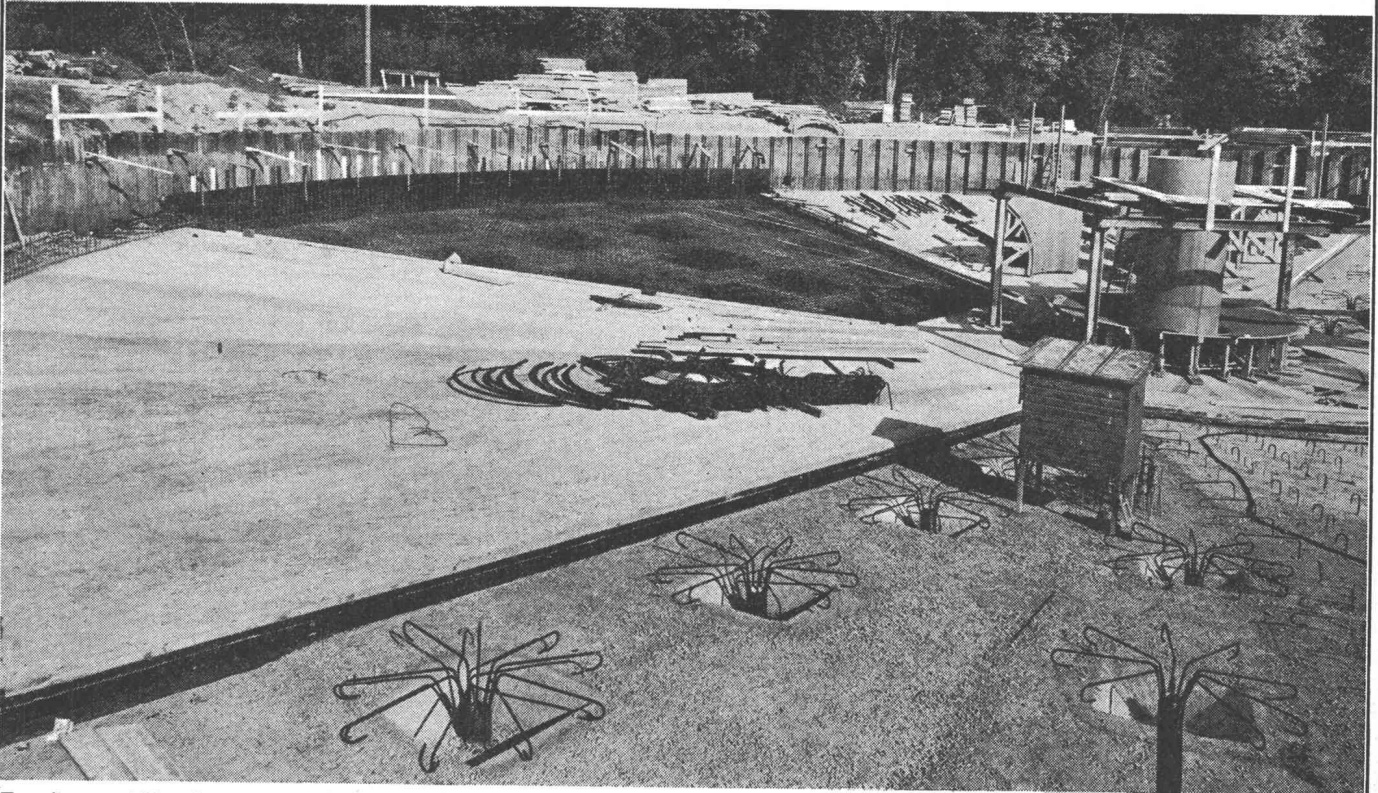

Erweiterung Kläranlage Werdhölzli der Stadt Zürich

FÜR ZUG UND DRUCK BIS 200 TO PRO PFAHL

AUFTRIEBSSICHERUNGEN VON KLÄRBECKEN
SCHWIMMENDE PFAHLGRÜNDUNGEN
VERANKERUNG VON BAUGRUBENUMSCHLIESSUNGEN
GRÜNDUNG VON LEITUNGSMASTEN
SCHRÄGPFÄHLE BIS 1:1

AKTIENGESELLSCHAFT

CONRAD ZSCHOKKE

Räffelstrasse 11 Zürich 3 Telefon 35 52 35

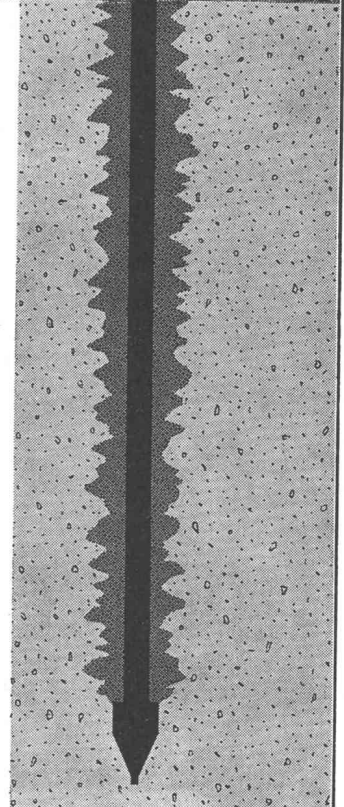

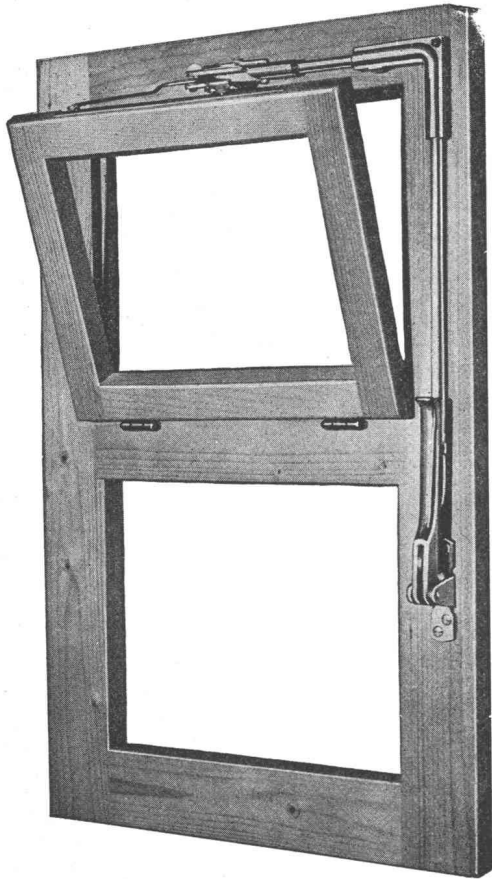

VENTUS E

Schweizer Fabrikat

der Oberlichtverschluss

funktionssicher, den höchsten Ansprüchen der modernen Bautechnik entsprechend.

Eignet sich für Einzelverschluss und Gruppenanlagen, für Auf- und Unterputz-Montage, Holz- oder Metallkonstruktionen.

Dieser Verschluss hat sich tausendfach bewährt in Schulhäusern, Turnhallen, Bahn-, Post-, Bank- und Bürogebäuden, Fabriken, Hochhäusern usw.

Lieferung durch den Fachhandel.



Unser technischer Dienst steht Ihnen zur Beratung gerne zur Verfügung.
Schloss- und Beschlägefabrik AG
Kleinlützel SO
 Tel. 061 / 89 86 77 / 78

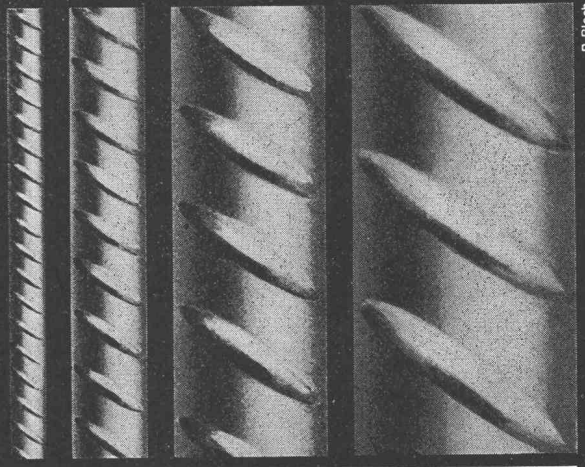

P. Bloch

BOX \emptyset ULTRA

Seit Jahren sind die bautechnischen Vorteile von BOX \emptyset ULTRA bestens bekannt und unbestritten: Optimaler Verbund, Schweissbarkeit ohne Festigkeitseinbusse, höchste Brandsicherheit, grosse Materialzähigkeit und höchste Festigkeit.

Monteforno-Ingenieure entwickeln weiter: BOX \emptyset ULTRA erfüllt heute nicht nur alle Erfordernisse der SIA-Normen, sondern erlaubt bei gleichem Preis dank höchster Festigkeit wirtschaftlichere Konstruktionen bei grösserer Sicherheit.

MONTEFORNO

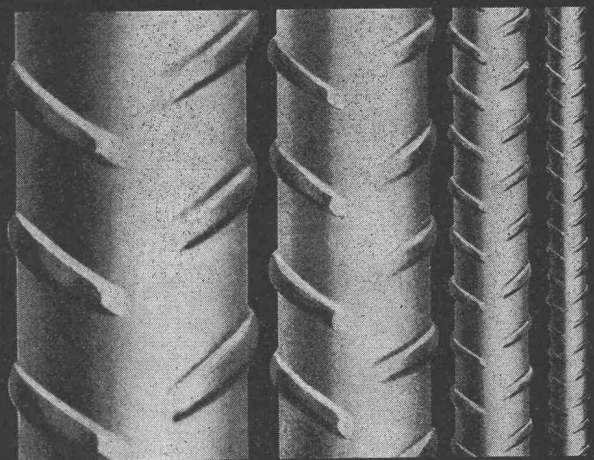

Monteforno, Stahl- und Walzwerke AG Bodio/TI

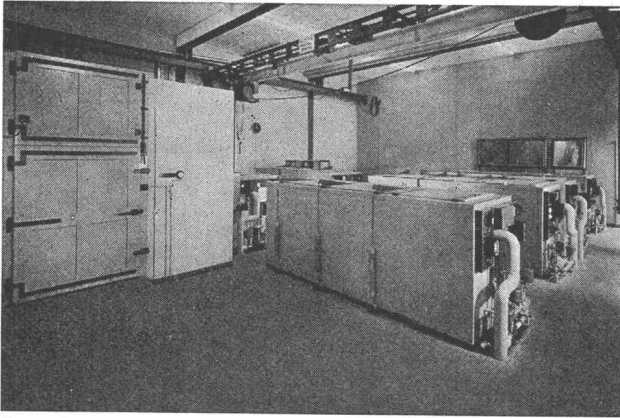

Beton-Frostanlage in der Empa

OLMA St. Gallen, Halle F / Stand 1354



20 Jahre Sicherheit

bieten unsere Kühlanlagen. Sie dienen aber auch während 30, 40 und mehr Jahren, denn wir können Anlagen nachweisen, die seit über 40 Jahren in Betrieb stehen. Unsere Servicestellen, die zu den allerbesten in der Schweiz zählen, bieten jede Gewähr, dass eine Autofrigo-Kühlanlage auch nach jahrelangem Gebrauch stets zur vollen Zufriedenheit des Besitzers funktioniert. Für alle jene, denen diese Sicherheit aber nicht genügt, haben wir unsere Garantieverlängerung geschaffen, die den Besitzern unserer Kühlanlagen eine immerwährende Fabrikgarantie einräumt. Bei einer Anlage mit Garantieverlängerung führen wir, solange die Anlage in Betrieb steht, jede Kontrolle und alle Reparaturen absolut gratis aus. Darum für jeden Kältebedarf:

AUTOFRIGOR AG, 8052 ZÜRICH

Schaffhauserstrasse 473, Tel. 051 / 48 15 55

Vertretungen und Servicestellen in: Basel, Bern, Biel, Brig, Charrat, Chur, Davos, Fribourg, Genf, Lausanne, Lugano, Luzern, St. Gallen, Sierre.

Das neue VELUX Dachflächenfenster GGL

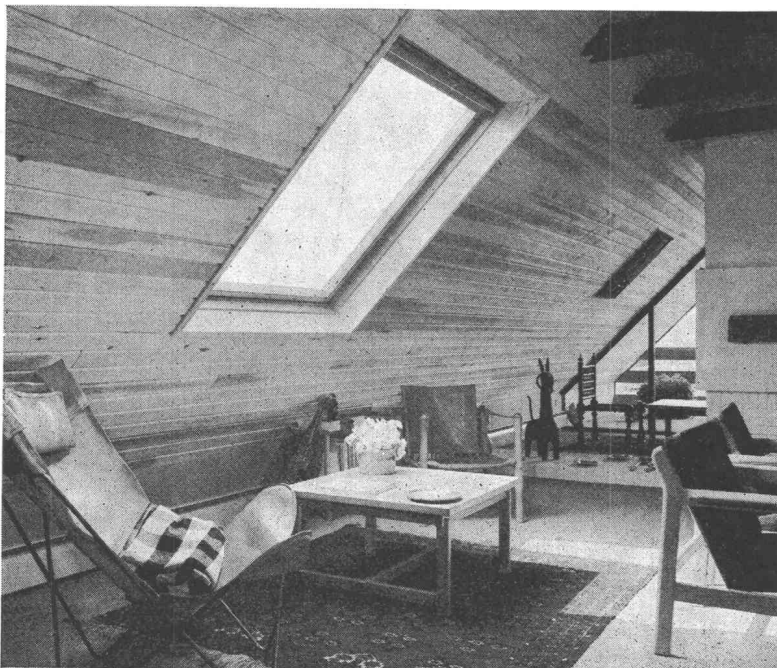

ist noch einfacher zu bedienen und bietet noch mehr Komfort.

VELUX GGL

mit Insolierglasscheibe (Verbundglas)
mit zugfreier Dauerlüftung bei geschlossenem Flügel
mit stufenloser Flügeleinstellung
mit neuer Bedienungsvorrichtung
mit neuer Arretierungsmöglichkeit für Daueröffnung und Putzstellung

VELUX GGL

montagefertig mit Eindeckrahmen

VELUX, das ideale Fenster für Wohnräume unterm Dach. Verlangen Sie unsere ausführliche Dokumentation.

A. Kully AG, Glasdachwerke,
4632 Trimbach, Telefon 062 21 39 01

Rationalisieren!

Sprechfunkgeräte

für Betriebsverkehr

Betriebsfernsehen für
Produktionsablauf

Reichweite je nach Typ
und Geländeverhältnissen

T 2
T 3
ST 5
ST 9
ST 8 für Auto-Einbau

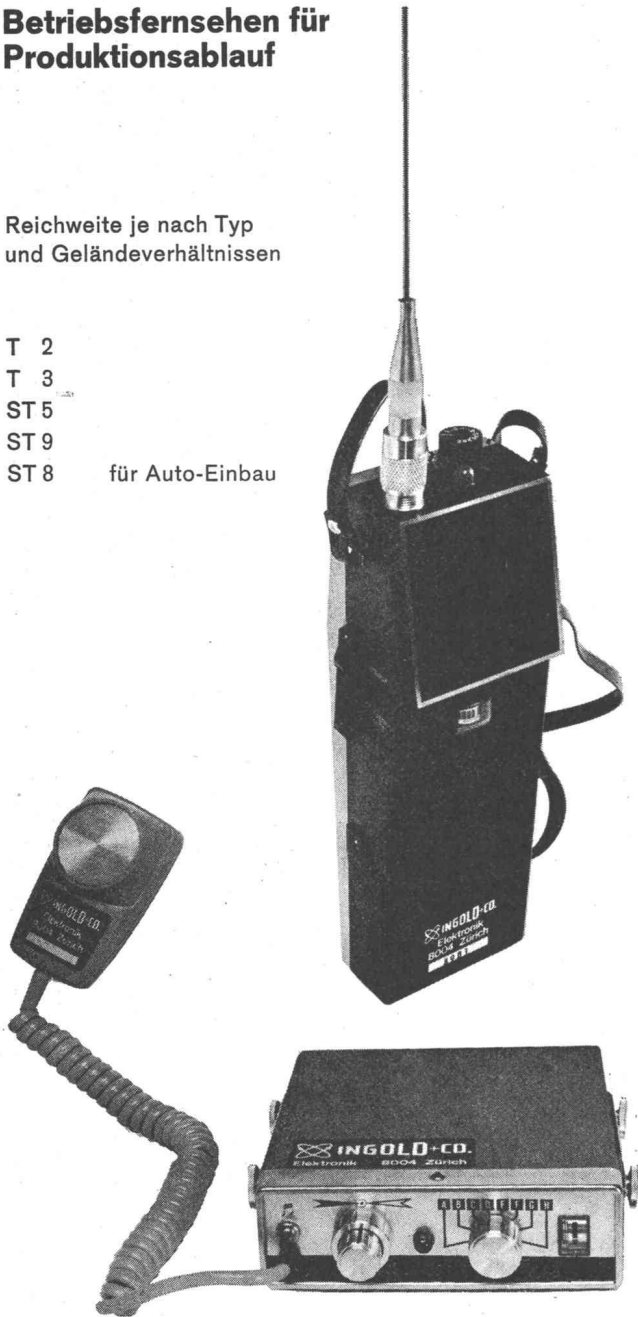

Wir verkaufen nicht nur Geräte, sondern wir beraten Sie auch und liefern die dafür notwendigen Zubehöre, Netzteile usw.

Hans Ingold & Co. Elektronik 8004 Zürich

Kernstrasse 10, Telefon 051 / 25 25 87

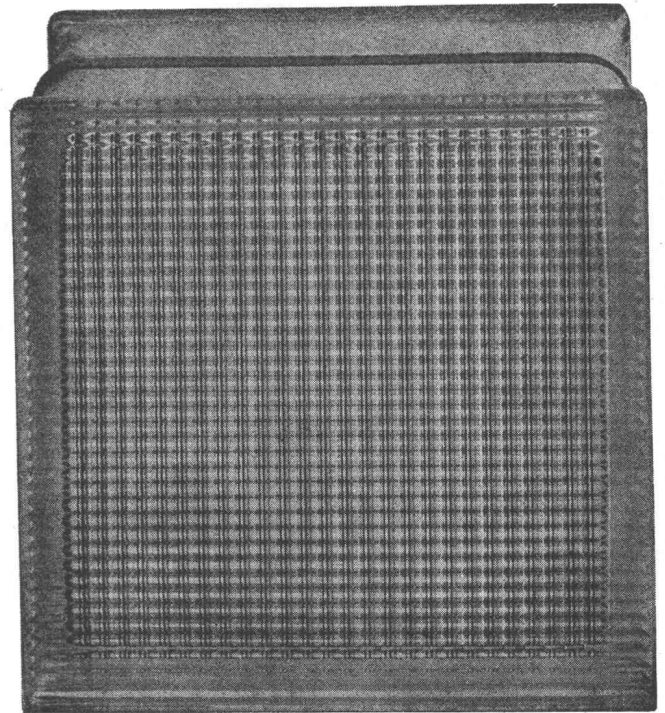

Glasbeton

Glasbausteine, hohl, verschweisst, für Aussenwände, Treppenhäuser, innere Trennwände. Vorzügliche Eigenschaften. Langjährige Erfahrung!

Ruppert, Singer+Cie AG



Glasbeton - Oberlichter, begeh- und befahrbar mit massiven Glasprismen oder schwitzwasser-freien Hohlsteinen. Grosse Referenzliste!

Zürich Vulkanstr. 116

vilin

zur Befestigung von Profilbrettern — einfache Montage — rationelle Verarbeitung — sichere Konstruktion

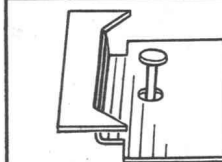
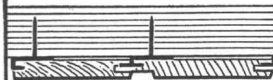

Vilin-Haken Nr. 2-7 für die unsichtbare Befestigung von Profilbrettern. Einfache Verarbeitung mit Vilin-Nagler u. arbeitung mit Vilin-Nagler und Vilin-Spezialnägeln. Eine Beschädigung der Bretter ist

Der Vilin-Nagler eignet sich auch für viele andere Arbeiten mit kleinen Nägeln. Vilin-Vertrieb, 8 München 80 Berg-am-Laim-Strasse 73

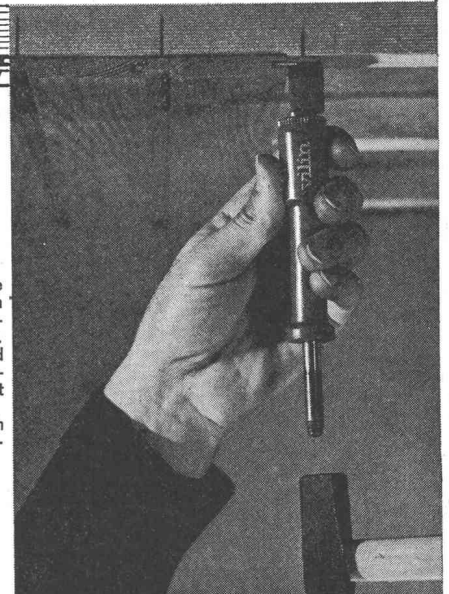

CUPO LUX

eurodome

+ eurobase

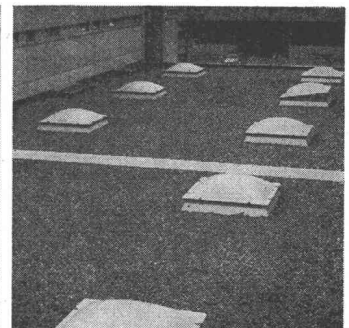
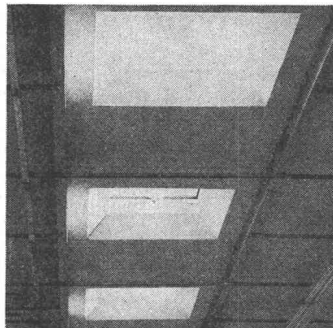
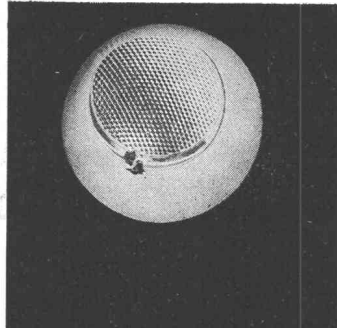

Durchschnittlich montieren wir gegen 2000 Lichtkuppeln pro Jahr. Das zeigt unsere Leistungsfähigkeit und die Qualität unserer Cupolux und eurodome (1955 montierte Kuppeln sind heute noch klar durchsichtig). Wenn Zeit Geld bedeutet, dann bietet die Scherrer-Baueinheit «Lichtkuppel + Zargenrahmen» ganz wesentliche Vorteile. Lassen Sie sich von uns beraten.

Jakob Scherrer Söhne
Allmendstrasse 7
8059 Zürich 2
Tel. 051 / 25 79 80

**die rationelle
Scherrer-
Lichtkuppel-einheit**



Lichtkuppeln Glasdachwerk
Spenglerei Bleipresswerk

Ausschalbare Kunstharzschalungen

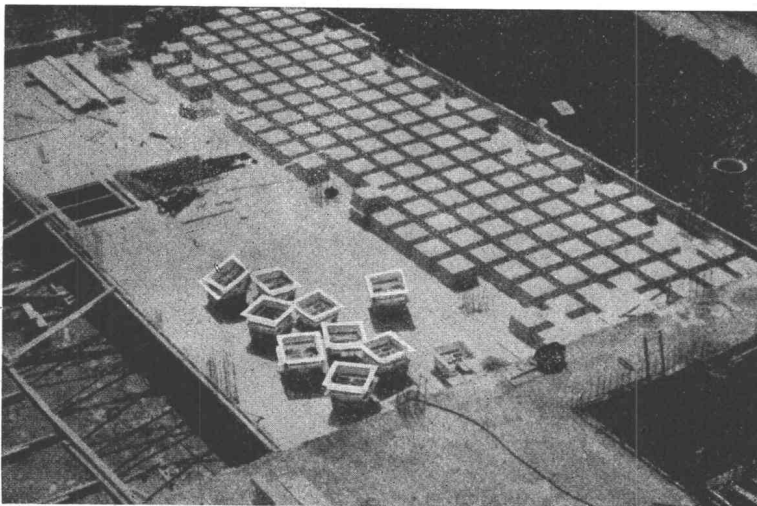

Vermietung von ausschalbaren Kunstharzschalungen für die Konstruktion von Kassettendecken mit gekreuzten Rippen, und von Relief-Verschalungselementen für Granit-Imitation von Betonmauern. Normierte Grössen. Spezialfabrikation auf Bestellung.

Zahlreiche Ausführungen
bereits in der ganzen
Schweiz
Neue Decken in Zürich,
Brunnen und Thun

Plasticoffre

Polyform-Plasticoffre SA

1099 Ropraz

Tel. 021 / 93 10 05



TUFLEX-Dübel S

Vor 10 Jahren – eine umwälzende Neuheit

heute – ein Begriff

Millionenfach bewährt

Wir führen ein reichhaltiges Sortiment von Dübeln und Elementen und lösen damit praktisch alle Befestigungsprobleme.

Senden Sie mir / uns Ihre technische Schrift «Handbuch über neuzeitliche Befestigungselemente».

Adresse: Tel.:

.....

.....

Sachbearbeiter:

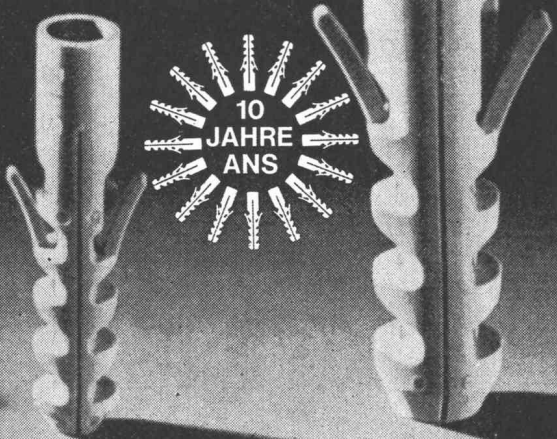

TUFLEX AG MASCHINEN WERKZEUGE DÜBEL Flughafenstrasse 35, 8152 Glattbrugg/ZH ☎ 051/83 69 66

ERFOLG DURCH INSERATE IN DER SCHWEIZ. BAUZEITUNG

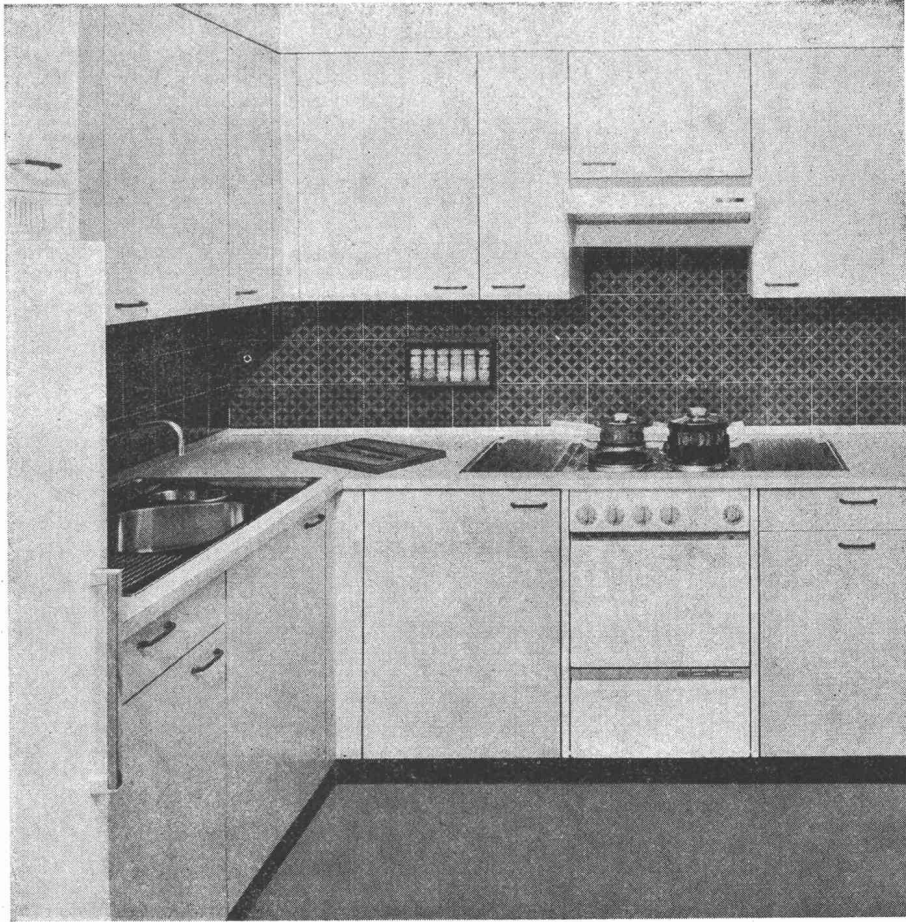

Kücheneinrichtungen
Waschautomaten
Geschirrspülmaschinen
Wand- und Bodenbeläge

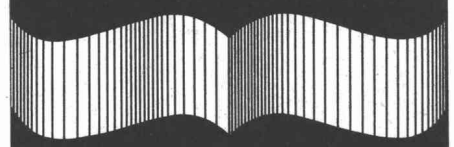

SABAG

SABAG + BAUMATERIAL AG 2500 Biel
☎ 032 3 53 53 / 3 59 51
SABAG + BAUMATERIAL AG 6000 Luzern
☎ 041 44 61 61
SABAG LAUSANNE SA 1000 Lausanne
☎ 021 26 90 31



Des Zeichner's Herz schlägt für ALPIA

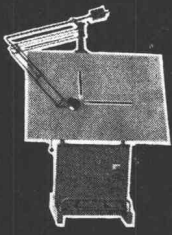

ALPIA kann ganz wunschgemäß ausgerüstet werden, so mit Gegengewicht-Zeichenmaschine PRO SIGNA STANDARD,

oder auch so:

Das ist so richtig der Zeichentisch, an dem mir meine Arbeit Freude macht!

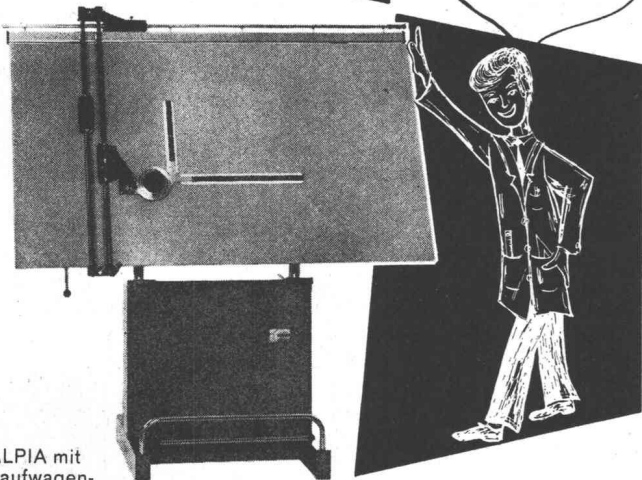

ALPIA mit Laufwagen-Zeichenmaschine PRO SIGNA

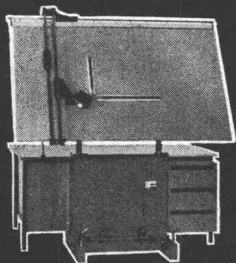

ALPIA, kombiniert mit unserem Pultzeichentisch MASTER, vollbringt beste Raumaussnutzung, was dann bei Reihenaufstellung im Zeichensaal hervorragende Möglichkeiten bietet!

Ja, es ist verständlich, dass des Zeichners Wahl auf ALPIA fällt. Denn für seine Verstellmöglichkeiten verdient ALPIA die höchste Note:

Durch einfaches Auslösen mittels Fussvorrichtung lässt sich das Brett federleicht in der Höhe verstellen und in der gewünschten Lage fixieren. Davon unabhängig kann das Brett in der Schräglage beliebig verändert werden, stufenlos von horizontal bis vertikal.

GRAB+WILDI AG

8023 ZÜRICH Seilergraben 61 Tel. 051/32 57 88-89

Verkaufslokal und Ausstellung

8902 URDORF bei Zürich Tel. 051/98 76 67-68

In unserer Ausstellung am Seilergraben 61, Zürich 1 (nur 4 Minuten vom Hauptbahnhof entfernt), stehen Zeichenständer ALPIA zu Ihrer Begutachtung. Es würde uns freuen, Sie bei uns begrüßen zu dürfen. Gespannt sind wir dabei auf Ihr Urteil über ALPIA!

Im Hallenbau

**SCHICHTEX
SPEZIAL**

mit den roten Punkten.

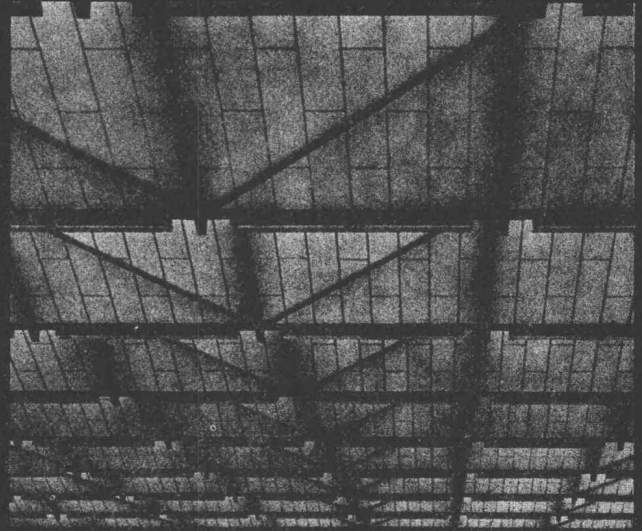

Aus schwer entflammablem Styropor
Raumgewicht 18–20 kg/m³.
Längen bis 300 cm, Breite 62,5 cm.

Mit PVC-Folie[®] als Dampfbremse
und fertiger, abwaschbarer Untersicht weiss.

Mit eingebauter Aluminium-Folie[®]
als Dampfsperre.





Fertige Untersichten mit:
Strukturanstrich, Dispersionsanstrich offen,
Dispersionsanstrich poren-schliessend,
Verputz weiss,
Zementschlämme poren-schliessend grau,
Gipsauftrag, Glattnstrich weiss.

**Selbsttragende, begehbare
SCHICHTEX-Dachplatte 100/III,
30 kg/m², Spannweite bis 250 cm.**

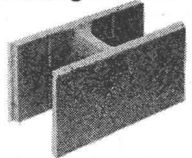
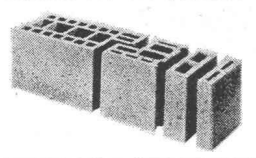
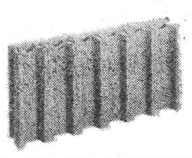

**BAU+INDUSTRIE-
BEDARF AG**

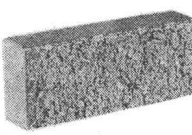
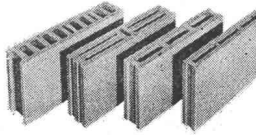
4002 Basel, Lange Gasse 13
Telefon 061 35 20 65

Schalungssteine 	Hohlblock-Kombisteine 	Sickerplatten 	
Decorit 	Zwischenwand-Platten 	Decken 	



MOZAIR

Diese Registratur vervollständigt die Arbeitsausstattung jedes technischen Büros

- 1 Rasche und zeitgemässe Registratur
- 2 Pläne sofort greifbar, jedoch vor Licht und Staub geschützt
- 3 Minimaler Platzbedarf bei grossem Registraturvermögen
- 4 Erprobte Dauerhaftigkeit dank sorgfältiger Wahl des verwendeten Materials
- 5 Aeusserst zeitsparend dank Montage auf 4 Rollen
- 6 Abwaschbare Abdeckplatte, als Tischchen verwendbar
- 7 Rohre aus unzerbrechlichem Hart-PVC

2500 Bienne 3
3, chemin du Blé Tél. (032) 4 88 55

Clichés
 Offsetfilme

AW

Anderson + Weidmann
 Traugottstrasse 6
 Postfach, 8037 Zürich
 Telefon 051/42 08 17

Tonwerk Döttingen
 Inhalt 1 Million Liter



betontanks

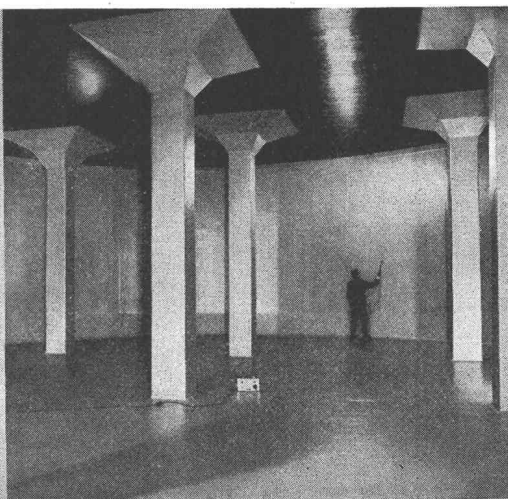

für Heiz- und Dieseloel

Spezialauskleidung mit elastischer Dauerbeschichtung. (Auch alte Tanks beschichtbar!)

tankbau otto schneider zürich

8057 zürich frohburgstr.188 tel.051 26 35 05



Tiefbau-Stahlelemente

sparen Zeit und Kosten!

KOENIG

Dr. Ing. Koenig AG 8953 Dietikon
Tel. 051/88 26 61 Abt. Tiefbau-Blech

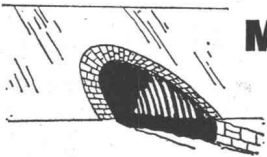

**Multiplate-Rohre
und -Bogen**

Spannweiten 1.50 bis 10,00 m



Personen- und
landwirtschaftliche
Unterführungen,
Brücken,
Durchlässe,
Kiesentnahme-
Tunnels, Silos

Halbschalen- und Fertigrohre

0.20—1.50 m Ø

Eindolungen, Entwässerungen, Kanalisationen,



Hel-Cor-Fertigrohre

0.15—2.45 m Ø

als Drainagerohre,
Kanalisationen
in Rutschgebieten

Kassetten-Stützmauern

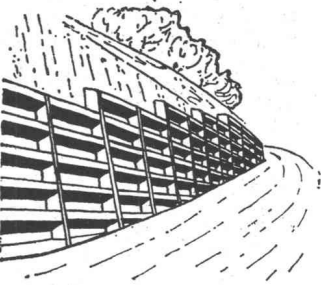

Leicht und flexibel,
auch für schlechten
Baugrund

Tunnel-Linerplate



1.20—4.20 m Ø

Untertage-Tunnelvorbau,
Durchlässe,
Unterführungen,
Versorgungs-
leitungen,
Schächte

FÜLLSTANDS-
MESSUNG

FÜLLSTANDS-
DETEKTION

DURCHFLUSS-
MESSUNG

DURCHFLUSS-
REGELUNG

DURCHFLUSS-
KONTROLLE

MAGNET-
VENTILE

SCHLAUCH-
VENTILE

ULTRASCHALL-
SCHRANKEN

ANNÄHERUNGS-
SCHALTER

STEUER-
GERÄTE



**MESS- + REGELTECHNIK
FÜR DIE AUTOMATION**

BERATUNG

SERVICE

G. H. ENDRESS + CO. 4153 REINACH

Tel. 061/76 15 00
Telex 62878

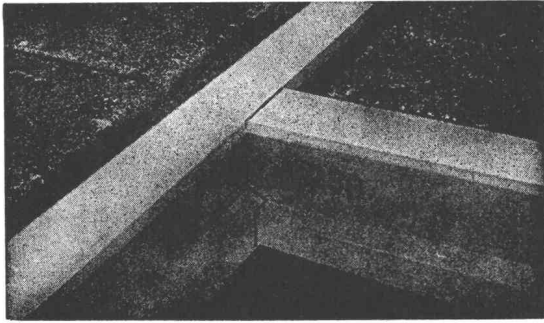

hebag

Helvetia-Baustoff AG

4852 Rothrist AG
Telefon 062 / 41 37 25

Bauen zu günstigen Preisen möglich mit

Vorspannbetondecken Helvetia

mit verschiedenen Anwendungsmöglichkeiten. Rasche und trockene Bauweise und Einsparung der Schalungsarbeiten.

Unsere Fabrikation umfasst ferner:

- Schalungssteine
- Isolierbausteine aus Leca (Hohlblock- und Lomasteine)
- Fertigelemente

Hochdruck-Zentrifugal-Pumpen

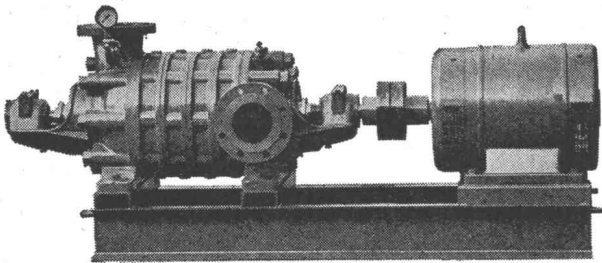

für:

- Wasserversorgungen**
- Druckkesselanlagen**
- Industrie, Kesselhäuser**
- Sand- und Kieswerke**
- Bewässerungen**
- Wagenwaschanlagen**

Maschinenfabrik ^{a.} ^{d.} ^A ^G **Sihl**
8023 Zürich 4

Gegründet 1871 Telefon (051) 23 35 14



Es ist nicht übertrieben, wenn wir sagen:
«Auch Sie profitieren von den Weltraumexperimenten!»

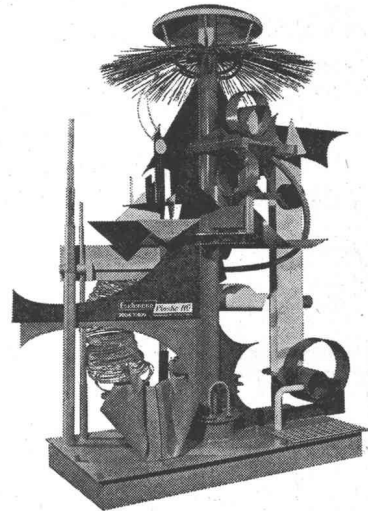

Plastic-Plastik

Mondflug-Plastik

ESCHMANN-PLASTIC

In der Weltraumforschung werden viele Erkenntnisse gewonnen, die für Industrie und Technik wegweisende Bedeutung besitzen. Viele Forschungsergebnisse finden ihren Niederschlag in unseren Produkten (wir können sie laufend dem neuesten Stand der Technik anpassen, verbessern, widerstandsfähiger machen) — und das kommt letzten Endes unseren Kunden zugute. Ihnen!
Wir planen und bauen für Sie:

Labor- und Galvanoeinrichtungen, Ventilatoren und Abluftanlagen, Neutralisationen und Wannen, Behälter und Bodenroste in PVC, Polypropylen, Polyäthylen u. a. m.

Eschmann Plastic AG

3604 Thun, Gwattstrasse 54, Tel. 033 / 2 88 37

Z+ Fachmessen im Zürich-Tor

Fachmessen AG
Zürich-Tor
8957 Spreitenbach
Tel. 056 3 60 61

**ALTBAU-
MODERNISIERUNG**

21.—26. Oktober
täglich 09.00—18.00 h
Busverbindung ab
HB Zürich

69

Pfiffner

Beratung, Vorprojektion und
Ausführung von modernen
Heizungs-, Lüftungs- und
Klimaanlagen.
Eigenes Ingenieurbüro.

Anton Pfiffner AG, Heizung-Lüftung

8048 Zürich
Farbhofstrasse 4
051 62 06 33

6300 Zug
Grienbachstrasse 37
042 31 24 97

DWL
**Dach- und
Wandlüfter**

sind nach den neuesten Erkenntnissen konstruiert; der Antrieb durch Scheibenanker-motor erlaubt die stufenlose Anpassung an sämtliche erforderliche Betriebspunkte. DWL-Dach- & Wandventilatoren sind wartungsfrei, witterungsbeständig, wirtschaftlich und preisgünstig.

TRION AG
8032 ZÜRICH



TRION
airtechnic

Keine Aussparungen

Isolierkörper in
Schalung legen
Keine Kältebrücken
Sofortiges Ableiten,
des Dachwassers!



**Passavant-
Dachabläufe
aus
Gusseisen**

- rosten nicht
- lösen die Probleme der Flachdachentwässerung endgültig

FOAMGLAS-Isolierkörper wird mitgeliefert

Verlangen Sie Unterlagen bei Werner Maag, Zeltweg 44, 8032 Zürich, Telefon 32 75 80

Name _____

Adresse _____

RIX

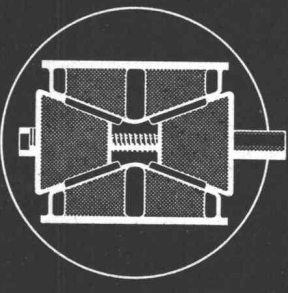

Absenk-Keile

für Lehrgerüste und Fertigelemente

20 t und 40 t Tragkraft

verkauft und vermietet

R
RIGLING

R. Rigling & Co., 8050 Zürich-Oerlikon
Spezial-Baugeräte
Tel. 051 / 46 82 25, Leutschenbachstr. 44

Sarnafil®

Modernes Material für
moderne Flachdächer.
Sichere Isolation.
Sauber und einfach zu
verlegen. Preisgünstig.

Herstellung, Beratung, Verkauf: **KUNSTSTOFF AG SARNEN**, 6060 Sarnen, ☎ 041 85 23 33
Beratung und Verkauf Bern, Solothurn und Westschweiz: **Tecta AG**, Bern, ☎ 031 41 47 41

Kläranlagen

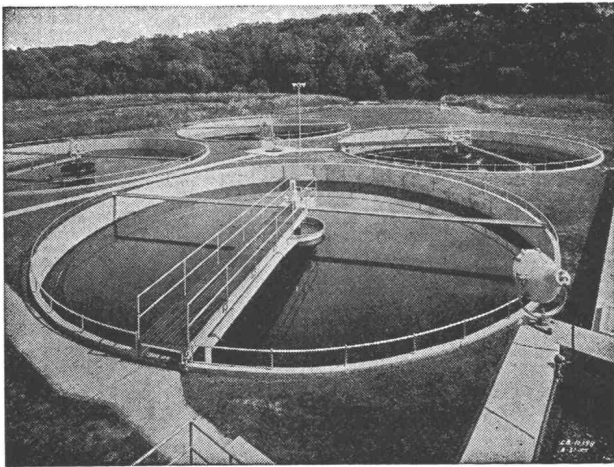

Automatische Rechen, Rechengut- und Kehr-
Zerkleinerungs-Maschinen
Absetzbecken (Rund- und Rechteckbecken)
Biologische Abwasserreinigung
Faulkammerausrüstungen
Kombinierte Abwasserreinigungsanlagen für
kleine Gemeinden und Institutionen
Industrielle Abwasserreinigung
Flotationssysteme

Alpha AG. Nidau

Tel. (032) 2 46 92

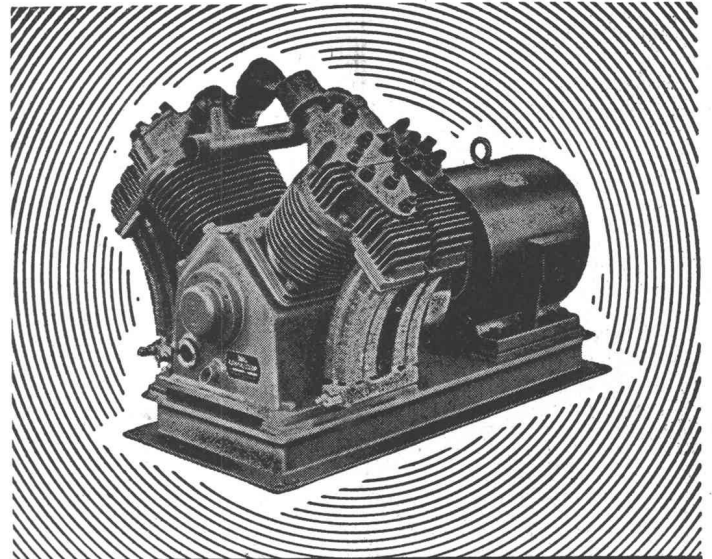

HAUG KOMPRESSOREN

VAKUUMPUMPEN LUFTFILTER FÜR JEDEN ZWECK

FRITZ HAUG AG., MASCHINENFABRIK, ST. GALLEN

AUSSTELLUNG UND VORFÜHRUNG BEI

ERNST HAUSAMANN & CO. ZÜRICH 3/45

UETLIBERGSTRASSE 15

ARETOR

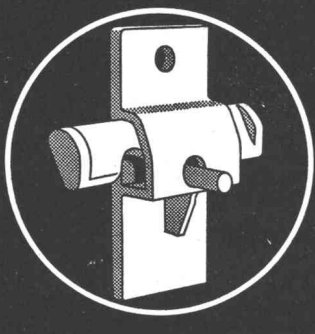

Die solide und
praktische Schalungsklemme
+ Pat. (aus Stahl, nicht Guss)

Mit -ARETOR- Verwendung von
gewöhnlichen Rundeisen als Zugstab
Mit -ARETOR- absolute Sicherheit, je grösser
der Betondruck, desto grösser die Klemmwirkung.

R. RIGLING & CO.
Zürich 50 - Oerlikon
Leutschenbachstr. 44
Tel. 051/468225

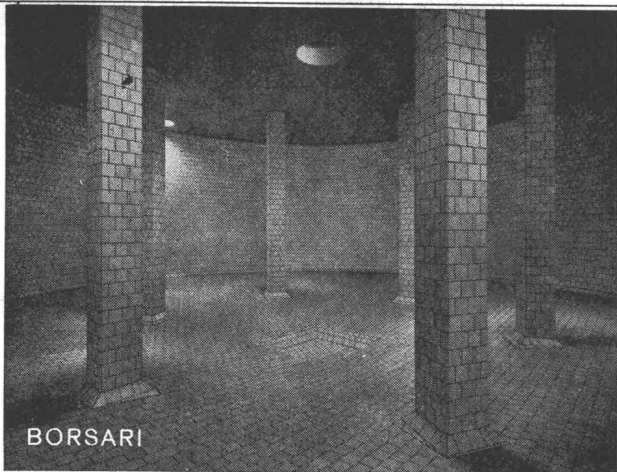

Flugplatz-Immobilien-gesellschaft, Kloten
7 Tanks total 5 600 000 Liter Heizöl

Borsari Heizöltanks

aus Stahlbeton mit Spezialauskleidungen

Bewährt seit 1900
Keine Korrosion

Erstklassige Referenzen
Kein Unterhalt

BORSARI & CO.,
Telefon 051 / 65 86 55

8702 Zollikon-Zürich
Gegründet 1873

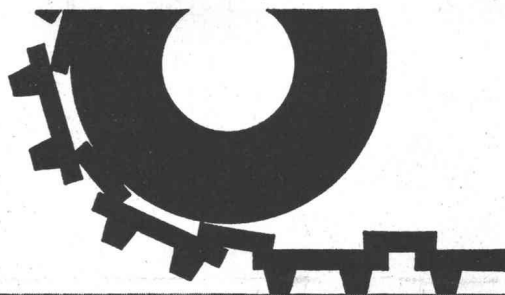

LONZICAR[®]

Der vielseitige Betonhartstoff
für starke Beanspruchung

Bezugsquellennachweis
und Beratung
durch die Hersteller

LONZA AG BASEL

Die richtigen Dampfsperren

Für das Flachdach:

Vaporex bituminiert
Vaporex besandet
Vaporex Super besandet

Für Innenräume:

Vaporex normal
Vaporex Super roh

Alle Vaporex-Dampfsperren schützen Wärmeisolierung und Konstruktion vor Durchfeuchtung. Vaporex-Dampfsperren garantieren den gleichbleibenden Isolierwert der Wärmedämmung.

Vaporex Super, die einzige *fünfschichtige* Dampf- und Feuchtigkeitssperre.



Beratung und Verkauf:
Tecta AG, 3000 Bern, Pulverweg 58 c
Telefon 031 41 47 41

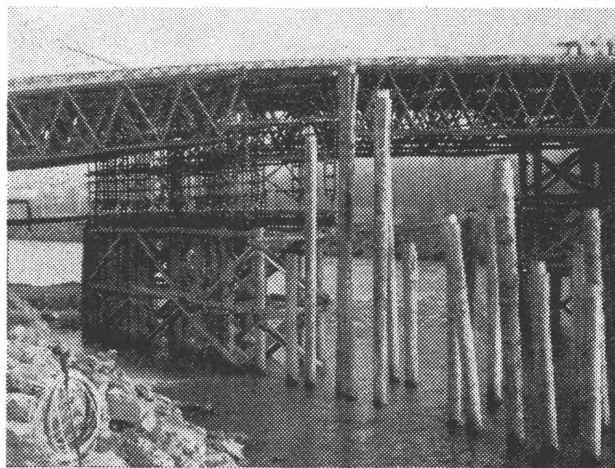

Rammarbeiten

Vorfabrizierte
Betonpfähle
Ortsbetonpfähle
System DELTA

Spundwände

Ufermauerfundamente
Lehrgerüst-Pfählungen

Eggstein AG

Tribtschenstr. 57

Luzern

Tel. 041 / 44 66 04 / 44 37 80

Schweizer-Fabrikat

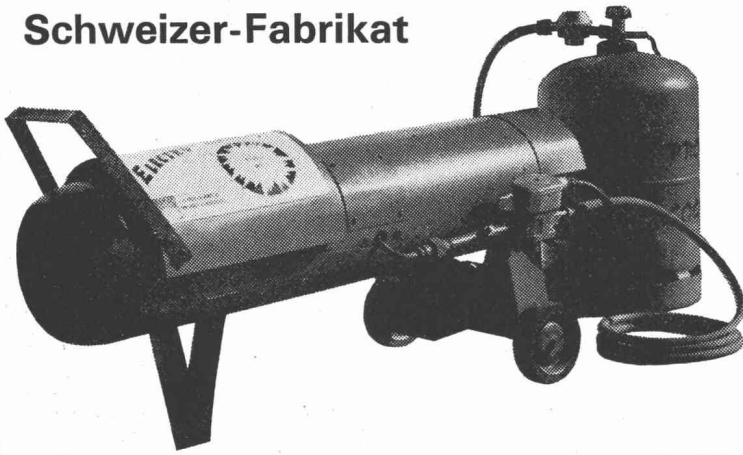

Propangas-Heizgerät ELECTRO-BAMAG 800

Einmaliger Aktionspreis:

Fr. 980.-

Sofortige Lieferung ab Lager

Verlangen Sie unverbindlich Unterlagen

BAMAG AG 1844 Villeneuve
Tel. 021 60 22 22
Telex 24 273

Vorfabrizierte Schutzraum-Lichtschächte

genehmigt vom Bundesamt für Zivilschutz
2 Modelle: Für 1 Atü oder 3 Atü Schutz-
räume. Lichtmass: 80x60 cm

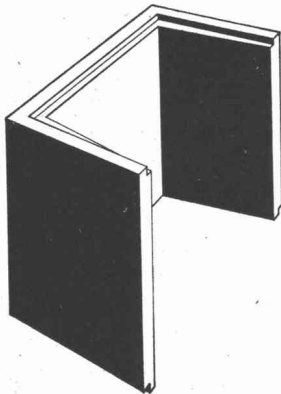

Lichtschacht für 1 Atü Schutzräume für normalen Wohnungsbau		Lichtschacht für 3 Atü Schutzräume für Sammel-Schutzräume	
Bauhöhe cm	Gewicht kg	Bauhöhe cm	Gewicht kg
130	507	130	725
50	195	50	275

Verlangen Sie bitte den **Spezial-Pro-
spekt** oder wenden Sie sich an Ihren
Baumaterial-Lieferanten.

comolli

Comolli's Erben AG. 5620 Bremgarten

Telefon 057/71414

Alleiniger Vertriebs für die Schweiz:
BAUSKI 1, 1211 Genève 11-1, rue de la Cité - ☎ 022/24 42 16

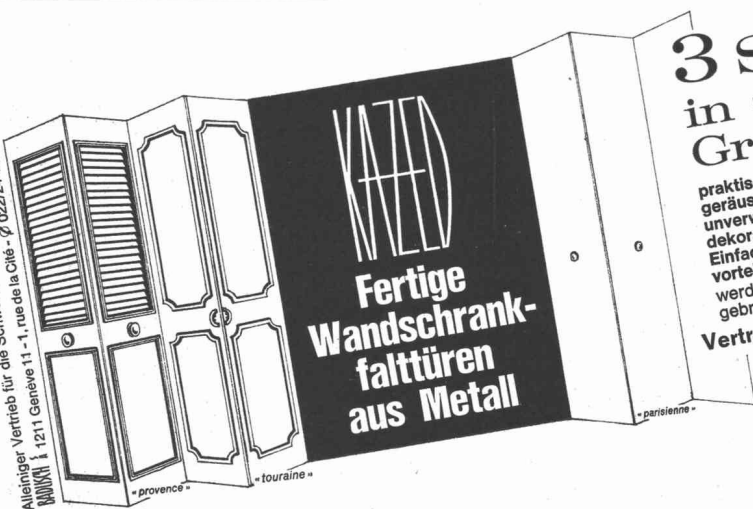

3 Stilarten... in zahlreichen Grössen lieferbar

praktisch, raumsparend und anpassungsfähig
geräuscharme Funktion, gleitet auf Nylonschienen
unverwundlich, da aus Stahl und für langen Gebrauch bestimmt
dekorativ, passt zu jeder Innenausstattung
Einfache Handhabung... mit leichtem Fingerdruck
vorteilhaft, nicht teurer als eine Holztür
werden fertig geliefert mit einer definitiven, erstklassigen im Ofen
gebrannten Farbe

Vertretung:

Baubedarf
Baubedarf, 8105 Regensdorf ZH, Postfach
Telefon 051 / 712 722

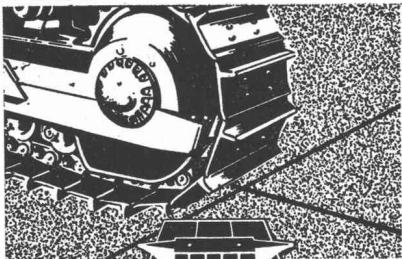

KORODUR

Industrie-Bodenbelag
aus
Hartbeton



... wir sollten **KORODUR** wählen!

Beratung und Ausführung:

A. G. Hejnr. Hatt-Haller, Zürich, Bäregasse 25
Ed. Cuénod S. A., Genève, 8, Rue des Plantaporêts
Spalu S. A., Lugano-Cassarate/Ticino, Via Concordia 12
Frutiger Söhne A. G., Thun,
J. Vallaster A. G., Luzern, Maihofstraße 1
Ed. Züblin & Cie. A. G., Basel, Aeschenplatz 2
A. Scheuermann-Frey, Goldach/SG.
Spezialbeton A. G., Staad/SG.

Tel. (051) 23 86 30
Tel. (022) 24 93 24
Tel. (091) 3 23 21
Tel. (033) 2 66 66
Tel. (041) 6 23 23
Tel. (061) 34 80 40
Tel. (071) 41 46 44
Tel. (071) 41 59 34

KORODUR-Platten durch:

für jedes Bauvorhaben
am besten...

Firal



Sickerplatten

Firal-Baustoffe
8037 Zürich, Nordstrasse 140
Tel. 051/26 6015



Patentanwälte **E. Blum & Co.**

8008 Zürich

Anmeldung
von Erfindungen, Fabrik- und
Handelsmarken, Gutachten
Prozessberatung

Gegründet 1878
«Wartegg», Mühlebachstrasse / Kirchenweg 5
Telephon 051/47 54 54



Aufzugtreppe
Grösste Vorteile
auf kleinstem Raum

FELDMANN & CO. AG, Holzbau
3250 Lyss Telefon 032 / 84 11 84



GRANIT
QUARZIT
PORPHYR

P. DE ZANET
& CO.

Natursteine
Uznach SG
Tel. 055 81844



BARRACUDA-SPANNDECKEN aus PVC

für Neubauten und Renovationen

Anstelle von Gips- oder Plattendecken, schnelle und saubere Montage, keine Maler und Gipser mehr notwendig, wird ohne Unterkonstruktion unter die rohe oder alte Decke mit Verankerungsleiste abgehängt resp. hohl gespannt, abwaschbar, wärme- und schallisierend, äusserst preisgünstig. Referenzen in der ganzen Schweiz.

Anfragen sind zu richten an:

A. Grunder & Co., 4002 Basel
Postfach 555, Telefon 061 / 43 25 50

Rolladen

Raffstoren
aus
Aluminiumlamellen

Aus thermolackiertem Aluminium: Staviacolor-Luxe. Lichtregulierbare Rolladen aus superstabilen, hohlprofilierten Stäben ■ Staviacolor-Miluxe. Rolladen aus einwandigen Stäben ■ Aus Montecatini-Edison Kunstharzen: Lamelcolor-Plastic. Lichtregulierbare, steckprofilerte Rolladen.

Tous-Temps 80 mm gebördelte Breitlamellenstoren ■ Normal. 50 mm Raffstoren ■ Doppelverglasungsstoren für Kipp- und Wendeflügel Fenster ■ Reiche Farbauswahl.

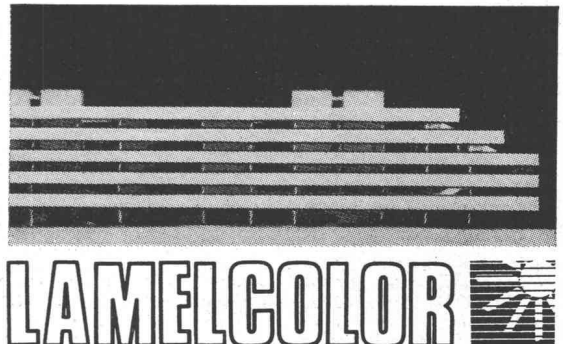

LAMELCOLOR



Beratung, Fabrikation, Verkauf durch Lamelcolor SA
1470 Estavayer-le-Lac - Tel. (037) 63 17 92/93

Neuzeitliche, einwandfreie und preiswerte Massenproduktion von Raffstoren und Rolladen. Termingerechte Lieferung.

Stellen- und Gelegenheits-Anzeigen

Tarif

1/1 Seite 185 x 259 mm Fr. 510.—	1/4 Seite 185 x 60 mm 90 x 128 mm Fr. 127.50	1/12 Seite 90 x 40 mm Fr. 42.50
1/2 Seite 185 x 128 mm 90 x 259 mm Fr. 255.—	1/6 Seite 185 x 40 mm 90 x 84 mm Fr. 85.—	1/16 Seite 90 x 28 mm Fr. 32.—
1/3 Seite 185 x 84 mm Fr. 170.—	1/8 Seite 185 x 28 mm 90 x 60 mm Fr. 63.80	1/24 Seite 90 x 18 mm Fr. 21.30

IVA AG für internationale Werbung, 8035 Zürich
Beckenhofstrasse 16, Tel. 051/26 97 40, PC 80-32735

Ermässigte Preise
ohne Rabatt
für
Wiederholungen

Chiffregebühr Fr. 2.—
Stellengesuche werden nur noch schriftlich ent-
gegengenommen.
Anzeigenschluss: Donnerstag 10 Uhr der Vorwoche.

Filialen:
1004 Lausanne, 19, av. de Beaulieu, Tel. 021 / 34 72 65
1204 Genève, 8, rue du Marché, Tel. 022 / 26 03 45

STS POOL

Was ist STS-Pool?

Dies ist der Titel unserer neuen Druckschrift, die wir Arbeitnehmern und Arbeitgebern gern kostenlos zusenden. Sie erklärt Ihnen die vielen Vorteile unseres neuen Vermittlungssystems «mit Mitspracherecht». Sie erhalten die Schrift auf telefonische Anfrage oder gegen Einsendung des untenstehenden Talons. Eine Postkarte genügt auch.

Falls Sie eine Stelle suchen ...

... dann verlangen Sie gleichzeitig unverbindlich unsere neueste, komplette Liste «Offene Stellen» Ihrer Fachrichtung mit ausführlicher Wegleitung und einem Anmelde-Bewerbungsformular (Dokumentation für Stellensuchende).

Falls Sie einen Mitarbeiter benötigen ...

... wir senden Ihnen gern eine Gratis-Probenummer unserer neuesten, kompletten Liste «Stellenbewerbungen» Ihrer Branche mit ausführlicher Wegleitung und mit einem Anmeldeformular für offene Stellen (Dokumentation für Personalsuchende).

Offene Stellen

Wir veröffentlichen an dieser Stelle jede Woche einen kleinen Auszug aus unseren neuesten Listen «OFFENE STELLEN» aller Fachrichtungen. Nach Ihrer Anmeldung bei STS-Pool als Stellensuchender sind Sie automatisch auf eine Liste Ihrer Fachrichtung abonniert. Unsere Listen sind jede Woche à jour.

9147 A* Absolvent HTL/AT-Hochbau, evtl. qual. Zeichner, mit Praxis für Projekt- und Ausführungspläne, bei Eignung Bauleitung. Eintritt sofort oder nach Vereinbarung. Kleineres Architekturbüro in Zürich.

9148 A* Architekt-Bauführer, mit mehrjähriger Bauleiter-/Bauführerpraxis, für örtliche Bauleitung eines grossen Objektes in Bern (Hotel/Konferenzzentrum) inkl. Bauführung, Ausmass und Abrechnung. Eintritt Frühjahr 70, evtl. früher. Architekturbüro in Aarau für Baustelle Bern.

9149 A* 2 Absolv. HTL/AT-Hochbau mit Praxis für selbständige techn. Planbearbeitung. Bei Eignung Mitarbeit bei Projektierung. Eintritte sofort oder nach Vereinbarung. Architekturbüro in Zürich.

9150 A* 2 Hochbauzeichner, mit oder ohne Praxis, für vielseitige Tätigkeit, je nach Eignung und Neigung. Eintritte sofort oder nach Vereinbarung. Architekturbüro in Zürich.

9064 B* 2 Absolv. HTL-Eisenbeton/Statiker, mit oder ohne Praxis, für statische Berechnung von Stahlbauten, Eisenbetonbau u. Vorspannbeton für verschiedene Objekte. Sprachen: D-F oder It. Eintritt so bald als möglich. Ingenieurbüro in Lugano.

9065 B Eisenbetonzeichner, mit oder ohne Praxis, für Detailpläne vorfabrizierter Wohnbauten inkl. Ausführung sowie allgemeine Eisenbetonpläne für Hochbauten. Eintritt nach Vereinbarung. Bauunternehmung in Bern.

9066 B* Absolvent HTL/AT-Eisenbeton, mit oder ohne Praxis, für Projektierung und Berechnung von Hochbauten in Stahl, Stahlbeton und Holz. It.- u. Engl.-Kenntnisse von Vorteil, aber nicht Bedingung. Eintritt 1. 12. 69 / 1. 1. 70. Arch.- und Ing.-Büro in Aarau.

9152 A* Absolvent HTL/AT-Hochbau, mit oder ohne Praxis, als Gruppenchef für die Bearbeitung von Ausführungsplänen, Ausschreibungen und Vergabung, bei Eignung inkl. Bauführung. Eintritt nach Vereinbarung. Kleines Architekturbüro in Aarau.

9153 A Architectes (universitaires et ETS) ayant pratique et ayant des bonnes connaissances du français pour activité universelle dans l'architecture et dans l'urbanisme. Entrées à convenir. Bureau d'architecte-urbaniste à Constantine, Algérie.

9154 A* Dessinateur en bâtiment ayant plusieurs années de pratique pour planification, submission et liaison avec les bureaux des chantiers en Suisse Romande. Langue maternelle française, connaissances de l'allemand. Lieu de travail: Zurich. Entrée immédiatement. Bureau d'architecte à Zurich.

Der neue Stellendienst für die technischen Berufe, auf Gegenseitigkeit

9155 A* Absolvent HTL/AT-Hochbau, evtl. qual. H'zeichner-Bauführer, m. Praxis für selbständige Bearbeitung kleinerer u. grösserer Projekte. Eintritt sofort oder nach Vereinbarung. Architekturbüro in Zürich.

9067 B 2-3 Eisenbetonzeichner, mit oder ohne Praxis, für zeichnerische Bearbeitung von Stahl- u. Eisenbetonkonstruktionen, Kanalisationen, Kläranlagen u. Strassen, inkl. Baukontrollen u. Überwachung. Eintritt n. Vereinb. Nidau.

9006 C Absolvent HTL-Chemie mit Praxis in chemischer Analyse, evtl. Anfänger, für Entwicklung pharmazeut.-chemischer Analysemethoden u. Fabrikationsüberwachung. Eintritt nach Vereinbarung. Unternehmung pharmaz.-chem. Richtung in Bern.

9007 C Absolvent HTL-Chemie, mit oder ohne Praxis, für Entwicklung chromatographischer Methoden, Kontrolle von Reaktionsabläufen u. analytischen Methoden. Eintritt nach Vereinbarung. Unternehmung pharmazeut.-chemischer Richtung in Bern.

9049 E Technischer Angestellter mit vielseitiger administrativ-technischer Praxis für interne Organisation, Kalkulation, Überwachung der Montageequipe und Stellvertretung des Chefs. Eintritt nach Vereinbarung. Führende Firma der Beleuchtungsbranche in Zürich.

9050 E* Elektrozeichner, mit oder ohne Praxis, für das Erstellen von Schemata, Dispositionsplänen, Installationsplänen, Submissionsunterlagen, Revisionsplänen, Abrechnungen und Kontrollen. Eintritt sofort. Ing.-Büro für elektrische Anlagen in Zürich.

9157 A* Absolv. HTL/AT-Hochbau, mit mehrjähriger Praxis, als Gruppenleiter: Projekt- u. Ausführ.-Pläne f. Hallenbäder u. Sportbauten. Bei Eignung Beförderung zum Chef-Stellvertreter. Eintritt 1. 11. 1969 oder n. Vereinbarung. Arch.-Büro/Generalunternehmung am linken Zürichseeufer, in Stadtnähe.

9158 A Diplômé ETS/TS-architecture ayant au moins 5 ann. de pratique pour plans d'exécution et plans de détails et relations avec les entreprises. Langues: Français-Allemand. Entrée: immédiatement. Bureau d'architecte à Lausanne.

9156 A* Hochbauzeichner, möglichst mit Praxis, für die Bearbeitung von Projekt- und Ausführungsplänen für Hallenbäder und Sportanlagen. Eintritt 1. 11. 69 oder nach Vereinbarung. Architekturbüro/Generalunternehmung am linken Zürichseeufer, in Stadtnähe Zürich.

*Aus Kontingentsgründen nur für Schweizer und Niederlasser

(Ausschneiden)

Adressieren an:
STS-Pool, Schweiz. Technische Stellenvermittlung, Kanzleistrasse 17, 8004 Zürich
Tel. 051 / 23 54 26. Sprechstunden von Montag bis Donnerstag von 14.00 bis 18.00
oder auf spezielle Vereinbarung.

Bestell-Zettel (Zutreffendes bitte ankreuzen)

Senden Sie mir unverbindlich und kostenlos:

- 1 Druckschrift «WAS IST STS-POOL?»
- 1 komplette Dokumentation für STELLENSUCHENDE
- 1 komplette Dokumentation für PERSONALSUCHENDE

Nur für Firmen: Senden Sie mir zusätzliche Anmeldeformulare für offene Stellen, da ich mehrere Stellen zu besetzen habe.
In Blockschrift oder mit Schreibmaschine:

Name, Vorname bzw. Firma: _____

Berufsbezeichnung bzw. Branche: _____

Genauere Adresse mit Postleitzahl: _____

1.

Redland-Betonziegel
sind frostbeständig

Redland®

Zürcher Ziegeleien
J. Schmidheiny & Co. AG
(Verkaufsbüro: St. Gallen)
Baustoffe AG Chur

Stahlton-Prebeton AG
Keller & Cie. AG
Backstein AG Basel

Verkaufsstellen
der Schweizer
Ziegelindustrie in Aarau,
Luzern, Biel, Bern

Holzbau

Ingenieur-Arbeiten für Dachbinder, Fachwerkbinder usw.
Berechnung mit Plänen sachgemäss ausgeführt zu günstigen Bedingungen.

Anfragen unter Chiffre 5866 an Mosse-Annoncen AG, 8023 Zürich.

Zu verkaufen

Heliomaschine

in gutem, revidiertem Zustand, Marke OCE, mit Unterbau und Zuschneidemaschine.

Auskunft erteilt Tel. 032 / 2 83 43

Bauführer-Architekt

Schweizer, 38, Zürich, übernimmt Devisierung, Submission, Bauführung und Abrechnung, evtl. Planbearbeitung. Gesamthaft oder Teilleistungen aushilfsweise.

Offerten unter Chiffre 5881 an Mosse-Annoncen AG, 8023 Zürich.

Wir suchen zur Erweiterung unseres techn. Büros

Stahlbaukonstrukteure Stahlbauzeichner

für die Bearbeitung von interessanten Stahlhochbau-Aufträgen.

Aufgabenkreis:

Selbständiges Erstellen von Uebersichts- und Werkstattplänen mittlerer und grösserer Stahlbauobjekte in Europa und Uebersee.

Anforderungen:

Berufskennntnisse und Praxis als Stahlbaukonstrukteur, Gewandtheit und Initiative bei Auftragsabwicklung, Mitarbeit in einem Team.

Wir bieten ein leistungsgerechtes, überdurchschnittliches Gehalt und evtl. verbilligte Werkswohnung.

Kurze schriftliche Bewerbungen mit den üblichen Unterlagen sind zu richten an:

SCHWEISSWERK BÜLACH AG.

8180 Bülach ZH

Allg. Stahlbeton

Termine?

Ing.-Techn. HTL übernimmt zu günstigen Bedingungen
— Projekt, Devis, Statik
— Ausführungspläne

Erledigung diskret, rasch, zuverlässig.

Kontakte unter Chiffre 5884 an Mosse-Annoncen AG, 8023 Zürich.

Gesucht aufgeschlossener Chef, bei dem initiativer 40jähriger

Architekt und Bauführer

seine grossen Kenntnisse und Erfahrungen im Entwurf, in Ausführung und Bauleitung selbständig und verantwortlich bei anspruchsvollen Bauten als Teamleiter oder Sachbearbeiter sinnvoll einsetzen kann. Eintritt nach Vereinbarung. Nehmen Sie bitte Kontakt auf unter Chiffre 5880 an Mosse-Annoncen AG, 8023 Zürich.

Wir suchen für die örtliche Bauleitung von Grossbaustellen in der Region Zürich einen qualifizierten

Bautechniker/Bauführer

Für diesen Vertrauensposten werden solide Berufsausbildung sowie Baupraxis, mehrjährige Erfahrungen in Devisierung, Submission, Ausmass und Abrechnungswesen vorausgesetzt.

Interessante Dauerstelle mit fortschrittlichen Anstellungsbedingungen, Pensionskasse, Fünftagewoche. Eintritt nach Uebereinkunft.

Offerten sind zu richten an den Personalchef der

ERNST GÖHNER AG

Neubauten, Generalunternehmung, Elementbau

Hegibachstrasse 47, Postfach, 8032 Zürich
Telefon 051 / 53 58 00

Zu mieten gesucht:

Fabrikationshalle

etwa 1000 m² Grundfläche, Idealabmessung 15,00 m x 70,00 m. Nutzbare Hallenhöhe mindestens 6,00 m, ideale Höhe 10,00 m. Nach Möglichkeit mit Kranbahn für Lauf- oder Hängekran, Tragkraft 3 t. Hallenboden Betonplatte mit staubfreiem Belag. Halle isoliert und geheizt. Nebenräume wie WC, Werkmeisterbüro, Garderoben erwünscht.

Im Umgelände neben Zufahrten und Parkplätzen mindestens 500 m² Lagerplatz.

Standort: Raum Baden/Zürich/Schaffhausen/St. Gallen.

Bezugstermin: baldmöglichst, spätestens jedoch 1. 4. 1970.

Mietdauer: mindestens 5 Jahre.

Offerten mit Planbeilagen, Baubeschrieb und Mietzinsangaben sind erwünscht unter Chiffre 5894 an Mosse-Annoncen AG, 8023 Zürich.

Gesucht tüchtiger, an selbständiges Arbeiten gewöhnter

Bautechniker/Bauführer

zur Bearbeitung und Leitung interessanter Bauaufgaben.

Der Bewerber soll über mehrere Jahre Praxis verfügen und, wenn möglich, Kenntnisse der Netzplantechnik haben.

Eintritt nach Uebereinkunft, baldmöglichst. Ich biete gute, den Leistungen entsprechende Entlohnung, gutes Arbeitsklima.

Heinz A. Schellenberg
dipl. Architekt ETH/SIA
8280 Kreuzlingen, Tel. 072 / 8 44 55/56

Ingenieurbüro Rob. Schmid, Nidau
sucht

Tiefbauzeichner

für Projektierung und Mithilfe in der Bauleitung von Kanalisations- und Strassenbauten. Melden Sie sich bitte schriftlich oder telefonisch bei

Ingenieur- und Vermessungsbüro
Rob. Schmid, Hauptstrasse 66, 2560 Nidau
Telefon 032 / 2 30 52

Zur Ergänzung unseres Mitarbeiterstabes suchen wir ab sofort oder nach Uebereinkunft

1 Architekt-Techniker HTL 1 bis 2 Hochbauzeichner

Für gut ausgewiesene Fachleute bieten wir interessante Arbeiten und gute Entlohnung. Bitte setzen Sie sich in Verbindung mit

Etter + Rindlisbacher, Architekten
Römerstrasse 20, Solothurn
Telefon 065 / 2 63 44

ELEKTRO-WATT INGENIEURUNTERNEHMUNG AG

für die verantwortliche Mitarbeit an europäischen und überseeischen Grossprojekten auf dem Gebiete von Bewässerungs- und Stauanlagen suchen wir

dipl. Bauingenieur

mit einigen Jahren Erfahrung im Tiefbau, wenn möglich in Erdbaumechanik. Da sich die zu projektierenden Talsperren und Bewässerungsanlagen vornehmlich in englisch und spanisch sprechenden Ländern befinden, sind entsprechende Sprachkenntnisse von Nutzen.

Im weiteren können wir im Rahmen dieser Aufgaben einen

Ingenieur-Techniker HTL

einsetzen, welcher über einige Erfahrungen im Tiefbau, Wasserbau und in der Fundationstechnik verfügt oder sich in dieses Gebiet einarbeiten möchte.

Interessenten stehen wir gerne für eine unverbindliche Besprechung zur Verfügung. Telefonieren oder schreiben Sie unter Kennzeichen Gg an

ELEKTRO-WATT
Ingenieurunternehmung AG
Personalbüro
Postfach, **8022 Zürich**, Tel. 051 / 23 76 41

2.

Redland-Betonziegel
sind durchgefärbt

Redland®

Zürcher Ziegeleien
J. Schmidheiny & Co. AG
(Verkaufsbüro: St. Gallen)
Baustoffe AG Chur

Stahlton-Prebeton AG
Keller & Cie. AG
Backstein AG Basel

Verkaufsstellen
der Schweizer
Ziegelindustrie in Aarau,
Luzern, Biel, Bern

Alteingesessenes, mittelgrosses Ingenieurbüro für Hoch- und Tiefbau sucht zur Ergänzung und Erweiterung seines Mitarbeiterstabes:

erfahrenen

dipl. Bauingenieur evtl. Ingenieur-Techniker HTL

als Vertreter der Chefs, mit Aussicht auf spätere Mitbeteiligung (Idealalter 30 bis 35 Jahre);

ferner

Tiefbau- oder Eisenbetonzeichner

Wir bieten ansprechende und abwechslungsreiche Tätigkeit mit hohem Leistungslohn bei fortschrittlichen Arbeitsbedingungen.

Offerten unter Chiffre SBZ 918, IVA AG, Postfach, 8035 Zürich.

Bauingenieur-Techniker HTL

übernimmt Statik, Projektierung und Bauleitungen von Industrie- und Brückenbauten. Pauschal.
Offerten unter Chiffre D 37-24. 227 an Publicitas AG, 4500 Solothurn.

Zu verkaufen: etwa 150 m³ Pflastersteine 8/11

Granit und Alpnacher.
Papierfabrik Biberist, 4562 Biberist, Tel. 065 / 4 76 14

Eisenbetonzeichner

mit 3 Jahren Praxis, sucht sich gelegentlich zu verändern.
Offerten unter Chiffre 5888 an Mosse-Annoncen AG, 8023 Zürich.

Bauleiter

Arch., dipl. Baumeister sucht neue grössere Bauaufgabe oder Dauerposition. Vielseitige erfolgreiche Bau-Erfahrung steht zur Verfügung.
Offerten erbeten unter Chiffre 5886 an Mosse-Annoncen AG, 8023 Zürich.

Eisenbetonzeichnerin

sucht Stelle auf Januar 1970.
Offerten erbeten unter Chiffre 5895 an Mosse-Annoncen AG, 8023 Zürich.



Die eidg. Bauinspektion IV in Zürich sucht zu möglichst baldigem Eintritt

dipl. Architekten ETH und Architekten-Techniker HTL (Schweizer Bürger)

Einem guten Entwerfer mit Organisations-talent und Verhandlungsgeschick bietet sich eine sehr vielseitige und interessante Tätigkeit; Projektierung von Neu- und Umbauten sowie Oberbauleitungen.

Dauerstelle mit Pensionsberechtigung, zeitgemässe Besoldung, angenehme Arbeitsbedingungen, Fünftagewoche, gute Aufstiegsmöglichkeiten.

Handschriftliche Bewerbungen mit Bildungsgang, Foto sowie Angaben über die bisherige Tätigkeit, Gehaltsanspruch und Referenzen sind erbeten an die

Eidg. Bauinspektion IV
Postfach, 8023 Zürich

Gesucht in Ingenieurbüro

Bauingenieur-Techniker HTL

für vielseitige Projektierung und Bauleitung auf dem Gebiete des Strassenbaues, Kanalisationswesens und Wasserbaues.

Bauingenieur-Techniker HTL

für Projektierung und Bauleitungen von Abwasserreinigungsanlagen. Mehrjährige Erfahrung erwünscht.

Eisenbetonzeichner und Tiefbauzeichner

für die Bearbeitung von Hoch- und Tiefbauarbeiten.

Offerten sind zu richten an das
Ingenieurbüro J. MOGGI
dipl. Bauingenieur ETH/SIA
Grünastrasse 1, 8590 Romanshorn

ELEKTRO-WATT INGENIEURUNTERNEHMUNG AG

Wir suchen für die Projektierung von **unterirdischen Mehrzweckanlagen** einen initiativen, an selbständiges Arbeiten gewöhnten

Ingenieur-Techniker HTL

(Richtung Tiefbau)

Unser neuer Mitarbeiter sollte neben einigen Jahren Erfahrung im allgemeinen Tiefbau Verständnis und Interesse haben für

- funktionelle und organisatorische Betriebsprobleme
- elektromechanische und klimatechnische Fragen
- die Führung eines Zeichnerenteams

Interessenten, die Freude an einer vielseitigen und verantwortungsvollen Tätigkeit haben, bitten wir, sich mit uns in Verbindung zu setzen.

Telefonieren Sie uns oder schreiben Sie unter Kennzeichen By an

**ELEKTRO-WATT
Ingenieurunternehmung AG**
Personalbüro
Postfach, **8022 Zürich**, Tel. 051 / 23 76 41

In grosses Ingenieurbüro wird in leitende Stellung gesucht

dipl. Bauingenieur ETH/EPUL

in Dauerstellung bei sehr guten Anstellungsbedingungen.

Verlangt wird Praxis im Entwurf und in der Ausführung von grossen Industriebauten, Brücken, Verkehrsanlagen oder gegebenenfalls im Tunnel-, Fundations- oder Wasserbau. Eignung in Personalführung und Verhandlungsgeschick mit Behörden und Bauherren wird vorausgesetzt.

Stellenantritt baldmöglichst. Diskrete Behandlung der Bewerbungen wird zugesichert. Bewerbungsunterlagen unter Chiffre S 03-984'156 an Publicitas AG, 4001 Basel.

Ingenieur-Techniker HTL

(29), Praxis in Projektierung, Submissionen und Bauleitung von Industrie- und Brückenbauten
sucht verantwortungsvolle Bauaufgaben
im Ausland.
Sprachkenntnisse: Englisch, Französisch.

Offerten unter Chiffre L 24226 an Publicitas AG, 4500 Solothurn.

Dipl. Bauingenieur

guter Statiker, mit 8 1/2-jähriger Praxis in Hoch- und Industriebauten in Stahl, Beton und Vorspannbeton, sucht neuen Wirkungskreis.

Offerten sind erbeten unter Chiffre 2500 an Mosse-Annoncen AG, Postfach, 4001 Basel 1.

Für die Projektierung und Ausführung von interessanten Bauvorhaben suchen wir sofort oder auf Januar 1970 je einen jüngeren, initiativen

Bauzeichner und Bauzeichner/Bauführer

Sie finden bei uns eine abwechslungsreiche und entwicklungsfähige Tätigkeit in kleinerem, aufgeschlossenem Team.

Hanns A. Brüttsch, Architekt BSA/SIA
Edwin A. Bernet, Architekt

Bahnhofstrasse 29, 6300 Zug, Telefon 042 / 21 17 27

Gesucht

Bautechniker/qual. Bauzeichner

für die Weiterbearbeitung und Ausführung von Schulhausprojekten.

Sind Sie an selbständiges Arbeiten gewöhnt und haben Sie Erfahrung im Schulhausbau, so finden Sie bei uns ein interessantes und breites Arbeitsfeld, ein angenehmes Arbeitsklima, Fünftagewoche und ein gutes, Ihren Leistungen entsprechendes Salär.

J. Naef + E. Studer + G. Studer, Architekten
Hegarstrasse 9, 8032 Zürich

Wir suchen in unser modern eingerichtetes Ingenieurbüro im Raume Bern eine(n)

Eisenbetonzeichner(in)

Wir wünschen
saubere und exakte Planbearbeitung, möglichst selbständiges Arbeiten, zuverlässigen und ehrlichen Charakter.

Wir bieten
angenehmes Arbeitsklima in jüngerem Team, Fünftagewoche und drei Wochen Ferien pro Jahr, guten Lohn für gute Arbeit.

Interessenten, welche eine ausbaufähige Dauerstelle suchen, sind gebeten, ihre Kurzofferte mit Gehaltsanspruch zu richten unter Chiffre G 26488 an Publicitas AG, 3001 Bern.

3.

Redland-Betonziegel
sind widerstandsfähig

Redland®

Zürcher Ziegeleien
J. Schmidheiny & Co. AG
(Verkaufsbüro: St. Gallen)
Baustoffe AG Chur

Stahlton-Prebeton AG
Keller & Cie. AG
Backstein AG Basel

Verkaufsstellen
der Schweizer
Ziegelindustrie in Aarau,
Luzern, Biel, Bern

Unser Baugebiet dehnt sich aus. Zur Erweiterung unseres Bauführerteams suchen wir einen qualifizierten, selbständigen

Bauführer

Wir verlangen abgeschlossene Berufsausbildung, Praxis als Bauführer, Kontaktfreudigkeit, gute Allgemeinbildung, Führerausweis Kat. A (ein Geschäftswagen steht für Privatfahrten unentgeltlich zur Verfügung).

Einem initiativen Bauführer bieten wir ein selbständiges Arbeitsgebiet (Norm- und individuelle Bauten) bei neuzeitlichen Anstellungsbedingungen.

BAUGENOSSENSCHAFT
«HAUS + HERD»

3360 Herzogenbuchsee Telefon 068 5.27.31

Gesucht auf Januar bis März 1970 in Büro im Kanton Zug

Tiefbautechniker

Gewünscht wird Selbständigkeit sowie Erfahrung in Projektierung und Bauleitung von Strassen und Kanalisationen.

Junger Tiefbauzeichner Technische Zeichnerin

für die Bearbeitung von Baulinienplänen, Leitungskatastern, Strassenprojekten und Meliorationen.

Die Honorierung richtet sich nach Leistung und beruflicher Erfahrung. Personalfürsorgestiftung.

Offerten mit den üblichen Unterlagen an
E. Knecht, Ingenieur- und Vermessungsbüro
Zugerstrasse 8, 6340 Baar, Telefon 042 / 31 41 51

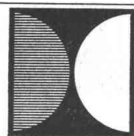

**PAPIERFABRIK
CHAM AG**

Wir suchen jungen, tüchtigen

Bauzeichner

für vielseitige Aufgaben auf unserem Baubüro. Seine Tätigkeit umfasst in erster Linie die Ausarbeitung von Plänen für unseren umfangreichen Werksausbau.

Die Papierfabrik Cham AG, eine der bedeutendsten Papierfabriken unseres Landes, ist ein aufgeschlossenes, fortschrittliches Industrieunternehmen. Sie bietet:

- angenehmes Arbeitsklima
- zeitgemässe Salarierung
- neuzeitliche Sozialleistungen mit Pensions- und Betriebskrankenkasse
- Fünftagewoche
- mindestens 3 Wochen bezahlte Ferien
- gute Unterkunftsmöglichkeiten in betriebseigenen Liegenschaften
- kostenloser Personalbus auf der Strecke Kriens—Luzern—Ebikon—Sins—Cham.

Eintritt sofort oder nach Uebereinkunft.

Interessenten sind gebeten, ihre handschriftliche Offerte mit Lebenslauf, Zeugniskopien, Foto, Gehaltsanspruch und Referenzen einzureichen an die

Direktion der Papierfabrik Cham AG
6330 Cham
Telefon 042 / 36 11 22, intern 253

ELEKTRO-WATT INGENIEURUNTERNEHMUNG AG

Nachwuchs-Schulung für Zeichner-Konstrukteure

Um unseren Lehrlingen (Tiefbau-, Hochbau-, Elektro-, Heizungs- und Sanitärzeichner) eine noch bessere Ausbildung zu gewährleisten sowie unseren Zeichnern und Konstrukteuren firmeninterne Weiterbildungsmöglichkeiten zu bieten, suchen wir einen

Ingenieur-Techniker HTL

für die Durchführung und Organisation von

- Lehrgängen für Lehrlinge
- Weiterbildungskursen
- Besichtigungen und Kolloquien

Sofern Sie Freude an der Lehrtätigkeit haben und über eine genügende Berufserfahrung verfügen, erwartet Sie ein entwicklungsfähiges, dankbares Tätigkeitsfeld. Ihrer persönlichen Weiterbildung und Ihrem Kontakt mit der Praxis schenken wir selbstverständlich grösste Beachtung.

Interessenten stehen wir für nähere Auskünfte gerne zur Verfügung. Telefonieren Sie uns bitte oder schreiben Sie uns unter Kennzeichen By an

ELEKTRO-WATT Ingenieurunternehmung AG
Personalbüro
Postfach
8022 Zürich, Telefon 051 / 23 76 41

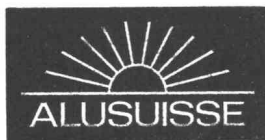

Die Tätigkeit unserer **Bauabteilung** in Zürich-Altstetten hat sich im Laufe der letzten Jahre erheblich ausgedehnt. Wir bearbeiten zahlreiche industrielle Grossprojekte in Europa und Uebersee. In unserem Projektierungs- und Bauleitungsteam sind folgende Posten zu besetzen:

Mehrere Hochbauzeichner

für die Mitwirkung bei der Erstellung von Projekten, Detailzeichnungen und Ausschreibungsunterlagen.

Mehrere Tiefbauzeichner

zur Projektbearbeitung für Industrieanlagen, Strassen- und Geleisebau, Kanalisation, allgemeiner Tiefbau usw.

Mehrere Eisenbetonzeichner

für die Erstellung von Schalungs- und Armierungsplänen von Industriebauten in Vorfabrikation und Ortbeton sowie von Silo- und Hafenanlagen.

Mehrere Stahlbauzeichner

für die Erstellung von Projekt- und Konstruktionsplänen, für die Kontrolle von Werkstattplänen und die selbständige Bearbeitung einzelner abgeschlossener Objekte.

Es handelt sich um Dauerstellen mit gut ausgebauten Sozialeinrichtungen.

Bewerber sind gebeten, ihre Angebote mit Lebenslauf, Zeugniskopien, Photo etc. zu richten an die Personalabteilung.

Schweizerische Aluminium AG
Buckhauserstrasse 11
8048 Zürich

Infolge Militärdienstes suche ich — als Stellvertreter des Chefs — für die Zeit vom 1. Januar 1970 bis 31. Mai 1970 (evtl. länger) einen

Bauingenieur-Techniker HTL/AT

Ich wünsche gute Kenntnisse in der Statik des Eisenbetonbaues, Fähigkeit zur Führung von Verhandlungen mit Architekten und zur Leitung eines kleinen Mitarbeiterstabes.

Ich biete vielseitige, interessante Arbeit, angenehmes Arbeitsklima und gute Entlohnung.

Gerne erwarte ich Ihre Kurzofferte unter Chiffre SBZ 921 an IVA AG, Postfach, 8035 Zürich.

Grössere Projekte moderner und anspruchsvoller Konzeption zu bearbeiten, wäre die Aufgabe unseres neuen Mitarbeiters.

Interessiert es Sie, als

Architekt

Ihre schöpferischen Ideen zu verwirklichen? Entspricht ein abwechslungsreicher Aufgabenkreis in einem lebhaften Betrieb Ihrem Temperament?

Wir suchen einen aktiven Mitarbeiter, welcher dem Entwurf seine Prägung aufdrückt und die Realisierung vom Projekt bis zur Ausführung selbständig leitet.

Als unser Vertreter pflegen Sie den Kontakt mit Bauherrschaft, Behörden und Unternehmern.

Die Aufgaben erwarten von Ihnen entsprechende berufliche Voraussetzungen. Verfügen Sie über solche, so erwarten wir gerne Ihre Bewerbung mit den üblichen Unterlagen samt Foto sowie einer für Ihre Arbeitsweise charakteristischen Arbeitsprobe. Evtl. kann Wohnung zur Verfügung gestellt werden.

Offerten unter Chiffre OFA 3993 Zt an Orell Füssli-Annoncen AG, Postfach, 8022 Zürich.

Aquarex

Fugenbänder
Beton- und Mörtelzusätze



Polyrex AG

Grünhaldenstrasse 6 8050 Zürich
Tel. 051 48 79 03 Chemische Baustoffe

2 Eisenbetonzeichner

mehrfährige Erfahrung im Hoch- und Tiefbau, übernehmen Schalungs- und Armierungspläne in **Heimarbeit**, Raum Zürich und Umgebung.

Offerten unter Chiffre SBZ 838 an IVA AG, Postfach, 8035 Zürich.

Bauingenieur ETH

mit mehrjähriger Erfahrung in Ingenieurbüro und Bauunternehmung sucht von Ende Oktober 1969 bis Ende Januar 1970 Tätigkeit auf obigen Gebieten im Raum Zürich, evtl. in freier Mitarbeit.

Offerten sind erbeten unter Chiffre 5910 an Mosse-Annoncen AG, 8023 Zürich.

Architekt

Gesucht auf bekanntes Architekturbüro SIA im Aargau: jüngerer dipl. Architekt mit 2 bis 3 Jahren Praxis für Projektierungsarbeiten, Wettbewerbe und Oberaufsicht von Baustellen, vorwiegend öffentliche Bauten, Schulhaus-, Spital- und Verwaltungsbauten.

Bei Eignung selbständige Leitung eines Zweigbüros mit Partnerschaft. Entwicklungsfähige Dauerstelle mit Altersfürsorge und Krankenversicherung.

Diskretion zugesichert.

Bewerbungen mit Angaben über bisherige Tätigkeit und Referenzen unter Chiffre SBZ 915 an IVA AG, Postfach, 8035 Zürich.

ELEKTRO-WATT INGENIEURUNTERNEHMUNG AG

Wir suchen

Techniker-Konstrukteure

(Fachrichtung Tiefbau, evtl. Hochbau)

für die Projektierung, Devisierung und Detailbearbeitung von interessanten Aufgaben im Tiefbau, wie Kraftwerk-, Tunnel- und Wasserbau.

Etwas Praxis im Tief- oder Hochbau ist wünschenswert, jedoch nicht Bedingung. Erforderlich ist die Fähigkeit zur Führung einer Zeichnergruppe sowie zur Zusammenarbeit mit Mitarbeitern anderer Spezialgebiete. Von Vorteil sind ferner Fremdsprachenkenntnisse, da bei Eignung gelegentlicher Einsatz im Ausland vorgesehen ist.

Wir bieten interessante und vielseitige Tätigkeit bei fortschrittlichen Arbeitsbedingungen.

Bewerbungen mit den üblichen Unterlagen sind erbeten unter Kennzeichen Pf an das

Personalbüro der ELEKTRO-WATT
Postfach, 8022 Zürich, Tel. 051 / 23 76 41

Auf Wunsch wird ein Bewerbungsformular abgegeben.

EIDG. TECHN. HOCHSCHULE

Fernheizkraftwerk

Wegen Altersrücktritt des bisherigen Stelleninhabers suchen wir

Dipl. Masch.-Ingenieur als Betriebsleiter

des Fernheizkraftwerkes mit guten theoretischen Kenntnissen und praktischer Erfahrung auf dem Gebiet der Heizungs- und Klimatechnik und des Betriebes von Kessel- und Turbinenanlagen.

Eintritt: 1. Januar 1970 oder nach Uebereinkunft.

Interessenten sind eingeladen, ihre Bewerbungen bis 31. Oktober 1969 an die **Direktion des Fernheizkraftwerkes der ETH, Sonneggstrasse 3, 8006 Zürich**, einzureichen.

Ich suche einen initiativen

Bautechniker/Bauzeichner

zur Ergänzung meines Mitarbeiterteams für möglichst selbständige Bearbeitung von Projekt- und Ausführungsplänen sowie für Bauführung.

Eintritt nach Uebereinkunft.

Offerten sind zu richten an:

Erik Lanter, Arch. SIA, Schindlerstrasse 16, Zürich 6
Tel. 051 / 28 81 55

Für unser Ingenieurbüro in Winterthur suchen wir einen

Tiefbautechniker

für selbständige Projektierungs- und Bauleitungsaufgaben im allgemeinen Tiefbau und Wasserbau.

Wir bieten Ihnen im Rahmen einer entwicklungsfähigen Dauerstelle ein abwechslungsreiches Arbeitsgebiet bei guter Honorierung, angenehmer Arbeitsatmosphäre und neuzeitlich ausgebauten Sozialeinrichtungen.

Ihre Bewerbung, die wir vertraulich behandeln werden, erbitten wir unter Chiffre 5832 an Mosse-Annoncen AG, 8023 Zürich.

Für die planerische Bearbeitung von anspruchsvollen Bauprojekten suche ich in die Planungsabteilung meiner Generalunternehmung erfahrenen, qualifizierten

Bautechniker/Bauzeichner

Ich erwarte von meinem neuen Mitarbeiter weitgehende Selbständigkeit in der Arbeit sowie absolute Sicherheit in der Planbearbeitung.

Ich werde gute Leistungen entsprechend salarieren und biete Ihnen neben einem angenehmen Arbeitsklima Beteiligung an den gut ausgebauten Sozialversicherungen meiner Firma.

Bitte telefonieren oder schreiben Sie mir zwecks Vereinbarung einer unverbindlichen Besprechung.



dipl. Baumeister
Bederstrasse 49, 8027 Zürich
Telefon 051 / 25 58 10

Uebernehme laufend zu günstigem Tarif

Schreibarbeiten, Büroarbeiten

Telefon von 8 bis 12 Uhr 051 / 56 41 97 sowie abends ab 19 Uhr.

Generalunternehmung im Raume Brugg sucht in seine technische Abteilung

tüchtigen Bauzeichner

Eintritt per sofort oder nach Übereinkunft. Kontaktnahme erbeten unter
Telefon 056 / 41 18 04

Für die Planung von Industrie-, Schulhaus-, Friedhofbauten und Wohnüberbauungen suchen wir tüchtige

Hochbauzeichner

Interessenten, die gerne mitarbeiten, sind ersucht, sich bei

Ph. Bridel, Architekt BSA/SIA
Sillerwies 7, 8053 Zürich, Tel. 53 22 60
zu melden.

Gesucht per sofort oder nach Vereinbarung junger, initiativer

Hochbauzeichner

(Schweizer)

mit mindestens 2 bis 3 Jahren Praxis für vielseitige und interessante Bauvorhaben.

Schriftliche Offerte mit Zeugnisabschriften erbeten an
Dr. E. R. Knupfer, dipl. Arch. ETH/SIA
Bergstrasse 18, 8044 Zürich

Für eine grosse Wohnüberbauung, Personalhaus und Zivilschutzbauten suche ich:

Für Submission und anschliessende Bauführung selbständigen, qualifizierten

Bauführer

für Werkplanbearbeitung selbständigen

Zeichner/Techniker

Eintritt nach Uebereinkunft.

Erwin Müller, Architekt
8032 Zürich, Neptunstrasse 20, Telefon 051 / 47 92 44

Renommiertes Ingenieurbüro für Hoch- und Tiefbau auf dem Platze Bern sucht qualifizierten und verantwortungsbewussten

dipl. Bauingenieur ETH

Der Bewerber sollte den bisherigen Geschäftsleiter vorerst entlasten und später ersetzen können.

Eine der Funktion entsprechende finanzielle Beteiligung ist möglich.

Offerten mit den üblichen Unterlagen sind zu richten an
TREUWALT, Treuhand- und Verwaltungs-AG
Spitalgasse 26, 3000 Bern

Architekt ETH/SIA

mit Erfahrung im Inland und Ausland
sucht
verantwortungsvolle Stellung im Raume Zürich.
Offerten unter Chiffre 5861 an Mosse-Annoncen AG,
8023 Zürich.

Zur Ergänzung meines Mitarbeiterstabes suche ich einen
jüngeren

Hochbauzeichner

für interessante Bauaufgaben. Ich kann Ihnen die Mög-
lichkeit bieten, sich in die Bauführer-Praxis einzuarbeiten.
Wir sind ein junges Team. Die Büros liegen im Zentrum
von Schlieren. Fünftagewoche. Personalfürsorge. Eintritt
baldmöglichst oder nach Vereinbarung.

Ich erwarte Ihren Anruf.

Th. Landis, Arch. FSAI
Zürcherstrasse 4, 8952 Schlieren
Telefon 051 / 98 30 70

Architekturbüro sucht

Hochbauzeichner/Bauführer

Wir erwarten:
selbständige Bearbeitung von anspruchsvollen Bauauf-
gaben, vom Projekt bis zur Abrechnung.

Wir bieten:
angenehmes Arbeitsklima, nach Einarbeitung selbstän-
digen Posten, gute Besoldung.

Architekturbüro Fritz Berger
Brunnenstrasse 2, 9470 Buchs, Tel. 085 / 6 30 13

Viertelsgemeinde Ostermündigen
Beim Bauinspektorat Ostermündigen ist die Stelle eines

Hochbautechnikers oder Hochbauzeichners

zu besetzen.

Wir erwarten
abgeschlossene Berufsausbildung, Befähigung für Projektbearbeitung,
Baukontrollen, Nachführungsarbeiten und Unterhalt der öffentlichen
Gebäude.

Geboten wird
interessantes Arbeitsgebiet (weitgehend selbständig) in kleinem Mit-
arbeiterstab. Fünftagewoche, zeitgemässe Besoldung nach geltender
Besoldungsordnung, Pensionskasse.

Stellenantritt nach Vereinbarung.

Der Gewählte ist verpflichtet, während der Dauer der Anstellung in
Ostermündigen Wohnsitz zu nehmen.

Handschriftliche Anmeldungen mit Ausweisen über die bisherige Tätig-
keit sind bis zum 24. Oktober 1969 zu richten an: Bauinspektorat
Ostermündigen, Bernstrasse 65 d, 3072 Ostermündigen, wo auch die
nötigen Auskünfte erteilt werden (Tel. 031 / 51 10 44).

Ostermündigen, 2. Oktober 1969

Der Gemeinderat

Gesucht

Tiefbautechniker

für die Bearbeitung von Projekten für Abwasserreini-
gungsanlagen, Kanalisationen, Wasserversorgungen,
Eisenbeton

Zeichner(in)

für die Bearbeitung von Projekt-, Detail- und Ausfüh-
rungsplänen

Offerten sind erbeten an
M. Augustin, Ingenieurbüro
Thunstrasse 13, 3074 Muri BE
Telefon 031 / 52 18 03

Gesucht auf Ingenieurbüro

Abwasserfachmann

für Projektierung und Bauleitung vielseitiger Bauauf-
gaben im Kanalisationswesen und in der Abwasserreini-
gung. Einige Erfahrung erwünscht.
Sowie

Eisenbeton- und Tiefbauzeichner

Bewerbern mit guten Berufskennntnissen biete ich eine
abwechslungsreiche und interessante Tätigkeit, der Lei-
stung entsprechende Entlohnung, Fünftagewoche und
Personalfürsorge.

Offerten mit den üblichen Angaben sind zu richten unter
Chiffre 5869 an Mosse-Annoncen AG, 8023 Zürich.

DAVOS

Für unser Architekturbüro suchen wir zu baldigem Eintritt

Architekt-Bautechniker HTL

sowie

Bauzeichner/Bauführer

mit praktischer Erfahrung für die weitgehend selbstän-
dige Bearbeitung interessanter Bauaufgaben.

Wir bieten: zeitgemässe Entlohnung, angenehmes Ar-
beitsklima, Fünftagewoche.

Interessenten ersuchen wir, sich schriftlich oder telefo-
nisch mit uns in Verbindung zu setzen.

H. Krähenbühl & H. Bühler, Architekten
Haus Bankverein, 7270 Davos-Platz
Telefon 083 / 3 57 12

Architekturmodelle
in Gips, Holz, Plexiglas
termingerecht und in
tadelloser Ausführung

Architekturmodelle

Zaborowsky & Schalk
Neumarkt 10, Zürich 1
Tel. 34 22 16

Stellenausschreibung
Das **Stadtplanungsamt Bern** sucht:
tüchtigen

Vermessungstechniker
oder
Tiefbautechniker

zur Bearbeitung von Baulinienplänen.
Wir bieten ein interessantes und verantwortungsvolles Tätigkeitsgebiet, in das wir einen geeigneten Bewerber gründlich einarbeiten werden, angenehmes Arbeitsklima in einem jungen Team, gute Entlohnung und Sozialleistungen.

Wir erwarten gute Fachkenntnisse, praktische Erfahrung.

Stellenantritt nach Vereinbarung.

Bitte richten Sie Ihre Anmeldung an das Stadtplanungsamt Bern, Schwarztorstrasse 9, 3000 Bern, Tel. 64 65 04.



In unser zentrales Planungsbüro suchen wir einen

Bauingenieur-Techniker HTL

Aufgabenbereich:

Planung und statische Berechnungen von Industriebauten. Bearbeitung von Spezialaufgaben bautechnischer Natur.

Anforderungen:

Abgeschlossene Technikumsausbildung (Fachrichtung Tiefbau). Gleichzeitig haben wir die Stelle eines

Eisenbetonzeichners
(evtl. Tiefbauzeichners)

neu zu besetzen.

Aufgabenbereich:

Bearbeitung von vielseitigen und interessanten Aufgaben im Industriebau.

Anforderungen:

Erfolgreich abgeschlossene Lehre, wenn möglich etwas praktische Berufserfahrung.

Einsatzfreudigen Persönlichkeiten bieten wir ausbaufähige Dauerstellen mit guter Entlohnung, Personalversicherung, Fünftagewoche.

Nach Ihrer telefonischen oder schriftlichen Kontaktnahme laden wir Sie gerne zu einer persönlichen Besprechung ein.

PORTLANDCEMENTWERK AG

Olten

Telefon 062 221313

SANDOZ

sucht für die
Ingenieur-Abteilung
in Basel

Bauführer

mit abgeschlossener Lehre als Hochbauzeichner, für die Vorbereitung und Durchführung der vielfältigen, in einem Industriebetrieb auftretenden Bauaufgaben. Erwünscht sind einige Jahre Erfahrung im Industriebau.

Wir bieten bei Eignung vielseitige und interessante Dauerstellung.

Interessenten richten bitte ihre Bewerbung mit tabellarischem Lebenslauf, Handschriftprobe, Zeugniskopien, Foto und ungefährem Saläranspruch an die Personalabteilung der SANDOZ AG, Postfach, 4002 Basel (Kennwort: «Ing.-Abt.»).



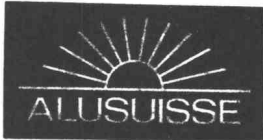

Die Tätigkeit unserer **Bauabteilung** in Zürich-Altstetten hat sich im Laufe der letzten Jahre erheblich ausgedehnt. Wir bearbeiten zahlreiche industrielle Grossprojekte in Europa und Uebersee. In unserem Projektierungs- und Bauleitungsteam sind folgende Posten zu besetzen:

Kennziffer Z 12

Ingenieur-Techniker HTL
(Eisenbeton)

mit einigen Jahren Praxis im Massivbau. Der Aufgabenkreis umfasst statische Berechnungen und Konstruktionen wie auch die Beaufsichtigung von Zeichnern.

Kennziffer Z 13

Architekt-Techniker HTL

für das Büro Zürich, als engster Mitarbeiter des Projektleiters einer grossen Aluminiumhütte im europäischen Ausland, der die Probleme und Aufgaben des Hochbausektors selbständig lösen soll.

Kennziffer Z 14

Ingenieur-Techniker HTL
(Tiefbau)

mit einigen Jahren Projektierungspraxis im Strassen-, Kanalisations- und evtl. Geleisebau.

Kennziffer Z 15

Ingenieur-Techniker HTL
(Stahlbau)

mit einigen Jahren Praxis in Statik und Konstruktion. Neben der Projektierung gehören zu seinem Aufgabenkreis auch die Prüfung von Stahlbauplänen von Drittfirmen sowie Koordinationsprobleme mit Lieferfirmen.

Es handelt sich um Dauerstellen mit gut ausgebauten Sozialeinrichtungen.

Bewerber sind gebeten, ihre Angebote mit Angabe der Kennziffer, mit Lebenslauf, Zeugniskopien, Photo usw. zu richten an die Personalabteilung

Schweizerische Aluminium AG
Buckhauserstrasse 11
8048 Zürich

Dipl. Tiefbautechniker

(Schweizer) mit mehrjähriger Praxis in der selbständigen Projektierung, Bauleitung und Abrechnung von Strassen- und Kanalisationsbauten sucht auf Frühjahr 1970 verantwortungsvolle Stelle als

Bauleiter

in Ingenieurbüro oder Bauführer in Strassen- und Tiefbauunternehmung. Anfragen unter Chiffre SBZ 913 an IVA AG, Postfach, 8035 Zürich.

Zur Ergänzung meines Mitarbeiterstabes suche ich an selbständiges Arbeiten gewöhnten, gut ausgewiesenen

Hochbauzeichner

mit einigen Jahren Praxis, gewandt in Konstruktion, Planbearbeitung und Devisierung, für sofort oder nach Ueber-einkunft.

Fünftagewoche, angenehme Arbeitsatmosphäre.

Bitte nehmen Sie Kontakt auf mit mir unter Telefon 052 / 22 19 61.

Robert Rothen, Architekt
Rundstrasse 36, 8400 Winterthur



Zur Ablösung des jetzigen Stelleninhabers, der infolge Pensionierung von seinem Amt zurücktreten wird, sucht die **Gemeinde Köniz** (über 30 000 Einwohner) einen

dipl. Hochbautechniker oder Architekt
als
Chef der Bauabteilung (Bauinspektor)

Das Aufgabengebiet umfasst neben der Leitung der Abteilung in organisatorischer und personeller Hinsicht vor allem die Behandlung sämtlicher Fragen und Probleme in Zusammenhang mit städtebaulichen Aufgaben, Ortsplanung, öffentl. Neu- und Umbauten, Baugesuchen, Baukontrollen, Submission, die Verfolgung der allgem. Entwicklungstendenzen im Bausektor sowie die Erledigung von anspruchsvollen administrativen Arbeiten.

Gewünscht wird aufgeschlossene, gefestigte Persönlichkeit mit Sinn für Organisation und Planung, Verhandlungsgeschick, Befähigung zur Führung eines grösseren Mitarbeiterstabes sowie Gewandtheit im schriftlichen Ausdruck.

Interessenten, die Wert auf einen verantwortungsvollen und äusserst vielfältigen Wirkungskreis legen, sind gebeten, ihre ausführliche Offerte an den **Gemeindepräsidenten von Köniz** zu richten (3098 Köniz).

Der Gemeinderat

Wehntalerstr. 17 Zürich 57 Tel. 051 261614

Pavillons Mobilwände Hallendächer Saaldecken Holzbau

Müller Sohn + Co

Gesucht

dipl. Bauingenieur oder Ingenieur-Techniker HTL

als Stellvertreter des Chefs auf mittelgrosses Ingenieurbüro in der Zentralschweiz für die Bearbeitung von interessanten Bauobjekten im Hoch- und Tiefbau.

Wir erwarten:

- mindestens 5 Jahre Praxis
- gute statische Kenntnisse
- gründliche und zuverlässige Arbeitsweise
- Fähigkeit in der Führung des Mitarbeiterstabes

Wir bieten:

- praktische und theoretisch anspruchsvolle Tätigkeit in Zusammenarbeit mit Architekturbüros und Gemeinden
- der verantwortungsvollen Aufgabe entsprechende Besoldung
- Fünftageweche
- Personalfürsorgestiftung

Handgeschriebene Bewerbungsunterlagen mit Bildungsgang, Referenzen und Gehaltsanspruch sind zu richten unter Chiffre SBZ 886, IVA AG, Postfach, 8035 Zürich.

Bauamt II der Stadt Zürich

Das **Hochbauinspektorat** sucht mit Dienstantritt so bald als möglich einen

Baubegleiter (Hochbautechniker)

für die selbständige und verantwortliche Bearbeitung und Ueberwachung grösserer öffentlicher Bauaufgaben inner- und ausserhalb des Stadtgebietes.

Anforderungen:

Abgeschlossene Fachausbildung als Hochbautechniker, mehrjährige Praxis.

Geboten werden:

vielseitiges und weitgehend selbständiges Arbeitsgebiet, zeitgemässe Besoldung, Aufstiegsmöglichkeiten, Pensionsversicherung, Fünftageweche, Wahl zwischen zwei Arbeitszeiten und vorteilhafte Verpflegungsmöglichkeiten in der kurzen Mittagspause.

Angebote

mit Angabe der Personalien, des Bildungsganges, der bisherigen Tätigkeit und des Gehaltsanspruches sind unter Beilage von Zeugnisabschriften und Foto an das Hochbauinspektorat der Stadt Zürich, Postfach, 8021 Zürich, zu richten.

Der Vorstand des Bauamtes II
der Stadt Zürich

Dipl. Bauingenieur ETH

Gelegenheit für Mitbeteiligung

an alteingesessenem, gutgehendem, mittelgrossen Ingenieurbüro.

Gesucht wird:

Jüngerer dipl. Ing. mit einigen Jahren Praxis im Eisenbetonbau für Tief- und Hochbau.

Guter Statiker mit Fähigkeit, konstruktiv zu planen. Kenntnisse in Abwasserklärung.

Für initiative, angriffige und integre Persönlichkeit findet sich hier Gelegenheit zur Schaffung einer guten und unabhängigen Lebensposition. Der jetzige Inhaber möchte sich altershalber entlasten und später zurückziehen.

Offerten mit detaillierten Bewerbungsunterlagen, mit handschriftlichem Begleitschreiben, Zeugnissen, Referenzen, Angaben über Familienverhältnisse und mit Foto unter Chiffre SBZ 869, IVA AG, Postfach, 8035 Zürich

ELEKTRO-WATT INGENIEURUNTERNEHMUNG AG

Wir planen Strassentunnels und Untergrundbahnen im In- und Ausland und suchen zur Verstärkung unserer Lüftungsgruppe in diesen Tätigkeitsgebieten

dipl. Maschineningenieur

wenn möglich mit Erfahrung in Lüftungstechnik oder Ventilatorbau.

Einem initiativen und einsatzfreudigen Bewerber bieten wir eine interessante, abwechslungsreiche Tätigkeit bei entsprechenden Arbeitsbedingungen. Interessenten bitten wir, sich telefonisch mit unseren Herren Heller oder Berner in Verbindung zu setzen oder zu schreiben an das

Personalbüro der Elektro-Watt

Postfach, 8022 Zürich, Tel. 051 / 23 76 41
Auf Wunsch wird ein Bewerbungsformular abgegeben.

Zur Ergänzung unseres Mitarbeiterstabes suchen wir für sofort oder nach Vereinbarung

Ingenieur-Techniker

zur Bearbeitung allgemeiner Tiefbau- und Brückenprojekte. Verantwortungsvolle, ausbaufähige Stellung.

Sowie

Eisenbetonzeichner

für Projektbearbeitungen und allgemeinen Tief- und Eisenbetonbau.

Wir bieten:

Dauerstellen, grosszügige Arbeitsbedingungen entsprechend bisheriger Praxis und Leistung, Fünftageweche, vollen 13. Monatslohn.

Wollen Sie sich telefonisch (Tel. 094 / 9 23 50) oder schriftlich mit uns in Verbindung setzen zwecks persönlicher Vorstellung.

Ingenieurbüro MUELLER-CERESA
6780 Airolo
Tel. 094 / 9 23 50

Gesucht auf Architekturbüro in Männedorf, beim Bahnhof, qualifizierter Architekt (-Techniker HTL)

Guter Darsteller mit Praxis, für die Entwurfsarbeit anspruchsvoller Bauaufgaben.

Dauerstelle mit Pensionskasse, 5-Tage-Woche.

Offerten mit den üblichen Unterlagen an:

W. Fontana, Arch., 8708 Männedorf
Kugelgasse 22, Tel. 74 17 17

Junger Architekt

in ungekündigter Stellung tätig, sucht auf Januar 1970 in Zürich Mitarbeit in kleinem, aufgeschlossenem Team für Projektierungs- und Ausführungsüberwachung von Wohnüberbauungen, Schulen und Geschäftsbauten (kein Industriebau). Mehrjährige Projektierungspraxis im Wohnungs- und Kirchenbau. Offerten unter Chiffre SBZ 883, IVA AG, Postfach, 8035 Zürich.

Wir suchen

Ingenieur-Techniker HTL

eventuell

Stud. Abendtechnikum mit Praxis

für selbständige Projektierungen und Bauleitung auf dem Gebiete des Strassenbaues, im Kanalisationswesen und im Wasserbau.

Wir bieten fortschrittliche Arbeitsbedingungen, zeitgemässe Besoldung, Fünftageweche, Anschlussmöglichkeit an Pensionskasse.

Eintritt sofort oder nach Uebereinkunft.

Gebr. Gossweiler, Ingenieurbüro
8600 Dübendorf, Tel. 051 / 85 00 11

Für einen grösseren, interessanten Geschäftshausneubau in Zürich suche ich per sofort oder nach Vereinbarung einen verantwortungsvollen

Bautechniker/Bauzeichner

als Projektleiter
und einen versierten

Bauzeichner

Angenehmes Arbeitsklima, Fünftageweche, zeitgemässe Entlohnung.

Jos. Wassermann, Architekt, Hedwigstrasse 12
8032 Zürich, Tel. 53 67 57



**STADTPLANBÜRO
DES KANTONS BASEL-STADT**

Sind Sie ein junger

Verkehringenieur

oder

Tiefbautechniker

so erwarten wir gerne

Ihren Telefonanruf: 23 98 40, int. 387, oder Ihre schriftliche Bewerbung an das Sekretariat des Baudepartementes, Münsterplatz 11, 4001 Basel, bis 31. Oktober 1969.

Wir bieten

interessante Aufgaben in kleinem, aufgeschlossenem Team, vorbildliche Sozialleistungen und Entlohnung.

Aufgabenbereich:

Vorbereitung und Durchführung von Verkehrserhebungen, Mitarbeit bei der Bearbeitung allgemeiner städtischer Verkehrsprobleme.

Basel, 20. September 1969

Baudepartement Basel-Stadt

Ingenieurbüro in Lugano sucht zu baldigem Eintritt

1 jüngeren dipl. Bauingenieur ETH oder EPUL

1 Ingenieur-Techniker HTL

1 Stahlbauzeichner

für die Bearbeitung von grösseren Industriebauten und Brückenbauten.

Italienischkenntnisse nicht unbedingt erforderlich, Fünftageweche, Fürsorgefonds.

Detaillierte Offerten mit Curriculum vitae und Gehaltsanspruch an

Ervino Kessel, dipl. Ing. ETH/SIA, Postfach
6901 Lugano

Zur technischen Bearbeitung und Ausführung des ersten schweizerischen Autobahn-Brückenrestaurants suchen wir auf Anfang 1970 einen tüchtigen

Bautechniker/Bauführer

Initiative Bewerber mit Freude an Mitarbeit in fortschrittlichem Team melden sich bitte bei

Marti + Kast, dipl. Arch. SIA, Sophienstr. 2, 8032 Zürich
Tel. 051 / 34 85 11

Mittelgrosses Ingenieurbüro im Zentrum der Stadt Bern sucht

dipl. Bauingenieur

zur selbständigen Bearbeitung von bedeutenden Bauwerken des Hoch-, Industrie- und Brückenbaus und von Kanalisationen. Erwünscht, aber nicht Bedingung, ist: Guter Statiker, geübt im elektronischen Rechnen (leistungsfähiger Tischcomputer vorhanden), mit konstruktiver Erfahrung im Stahlbau oder in der Vorfabrikation.

Setzen Sie sich bitte in Verbindung mit:

Kurt Messerli, dipl. Bauing. ETH/SIA
Effingerstrasse 6a, 3000 Bern
Tel. 031 / 25 36 77

Il campo di attività della nostra impresa è vasto e comprende diversi procedimenti speciali di costruzione, in particolare quello della precompressione. Siamo quindi in grado di offrire ad un giovane

ingegnere civile dipl. evtl. ing. tecnico dipl.

oltre ad uno stipendio adeguato alle responsabilità ed ottime prestazioni sociali, una attività veramente variata ed interessante.

Questo impiego richiede una personalità dinamica ed in grado di operare indipendentemente.

Offerte sono da indirizzare a Beton Precompresso S.A., Piazza Collegiata 5, tel. 5 90 37, Bellinzona.

Gesucht

Bautechniker/Bauführer

mit mehrjähriger Praxis in mittleres Architekturbüro für interessante Bauaufgaben wie Wohnungs- und Schulhausbau.

Eintritt: sofort oder nach Uebereinkunft.

Architekturbüro
A. Dindo + J. Angst
Thalwil, Telefon 92 08 15

Zur Bearbeitung schöner Bauaufgaben, wie Schulhäuser, Alterssiedlungen, suche ich einen strebsamen, gut ausgewiesenen

Architekt-Techniker HTL sowie einen tüchtigen Bauzeichner

mit Praxis.

Gutes Salär, Fürsorgekasse, Dauerstelle.

Romeo Favero, Architekt SIA
Endlikerstrasse 32, 8400 Winterthur, Tel. 052 / 29 28 08

ZÜBLIN

Unser Ingenieurbüro in Basel sucht einen

Eisenbetonzeichner

zur Bearbeitung interessanter Aufgaben aus allen Gebieten des Massivbaues (Brücken, Tunnels, Hallen, Silos usw.).

Wir bieten zeitgemässe Bedingungen, ein sehr gutes Arbeitsklima und die Vorteile einer grossen Bauunternehmung.

Qualifizierte Interessenten mit einigen Jahren Praxis und Initiative bitten wir um handschriftliche Bewerbung mit den üblichen Unterlagen.



Ed. Züblin & Cie. AG, Bauunternehmung
4000 Basel, Aeschenplatz 2

Bekannte Bauunternehmung sucht jüngeren

dipl. Bauingenieur

für grosse Tunnelbaustelle.

1- bis 2jährige Baustellenerfahrung erwünscht.

Einsatz im Mittelland.

Es handelt sich um interessante, ausbaufähige Stelle.

Interessierte Herren sind höflich eingeladen, ihre Bewerbung, die streng vertraulich behandelt wird, unter Chiffre 5912 zuzustellen an Mosse-Annoncen AG, 8023 Zürich.

Entreprise vaudoise de travaux publics confierait, pour début 1970 ou date à convenir, la

direction

d'une succursale à

ingénieur ou technicien

porteur de la maîtrise fédérale d'entrepreneur.

Ce poste exige, notamment, un tempérament de chef, le sens de l'organisation et de l'esprit de décision.

Les candidats possédant de sérieuses références voudront bien faire parvenir leur dossier d'offre sous chiffre AS 38525 L aux Annonces Suisses S.A. «ASSA», 1002 Lausanne.

Gemeinde Spreitenbach

Auf unserer Bauverwaltung sind die Stellen eines

Tiefbau- oder Vermessungszeichners und eines Hochbauzeichners

neu zu besetzen.

Wir bieten:

- interessante, selbständige Tätigkeit
- drei Wochen Ferien
- neuzeitliche Sozialleistungen
- Aufstiegsmöglichkeiten

Aufgabenkreis Tiefbau:

- Projekt und Bauleitung kleinerer Kanalisations- und Strassenbauten
- Nachführung des Leitungskatasters
- Allgemeine administrative Verwaltungsarbeiten

Aufgabenkreis Hochbau:

- Behandlung der Baugesuche sowie die dazugehörigen Kontrollen am Bau
- Unterhalt der gemeindeeigenen Liegenschaften
- Leitung kleinerer Umbauten
- Allgemeine administrative Verwaltungsarbeiten

Nähere Auskunft erteilt der Bauverwalter (Telefon 056 / 3 68 17, intern 40).

Handschriftliche Bewerbungen sind unter Beilage von Lebenslauf, Fachausweisen und Zeugnisabschriften sowie unter Angabe des Gehaltsanspruches und von Referenzen bis 31. Oktober 1969 an den Gemeinderat zu richten.

Gemeinderat Spreitenbach

Hardwasser AG

Gesucht jüngerer

Ingenieur

(ETH, Ing.-Techn. HTL oder gleichwertige Ausbildung)

für Projektierung, Bau und Betrieb von Wassergewinnungs- und Aufbereitungsanlagen.

Wir bieten zeitgemässe Entlohnung, Aufstiegsmöglichkeit, Pensionskasse, Fünftagewoche.

Offerten mit Gehaltsanspruch sind erbeten an **Hardwasser AG, Pratteln**, Telefon 061 / 81 60 31.



Rüegger sucht

in sein Architekturbüro einen versierten

Bauzeichner

zur Bearbeitung verschiedener interessanter Objekte.

Selbständigkeit, Einsatzwille und eine positive Einstellung zur Mitarbeit in unserem kleinen Team sind die Voraussetzungen für diesen Posten.

Wir bieten gute, den Leistungen entsprechende Entlohnung sowie alle üblichen Sozialleistungen. Fünftagewoche.

Setzen Sie sich bitte unter Telefonnummer 062 / 41 45 32 mit uns in Verbindung, wir geben Ihnen gerne jede weitere Auskunft.

Bruno Rüegger
Architekturbüro
4665 Oftringen



**Staatsdienst sei langweilig ...
Wir behaupten das Gegenteil!**

Architekten Hochbautechniker Bauführer Bauzeichner

Lassen Sie sich orientieren
über die abwechslungsreiche, interessante Mitarbeit an

- grossen und grössten Bauten
- anspruchsvollen Planungen
- kniffligen Umbauten usw.

Sie finden bei uns die Ihnen zusagende Arbeit und ein entsprechendes Salär — aber ob Chefstelle oder Mitarbeit in kleinem Team, wir suchen Leute, die Verantwortung übernehmen wollen!

Jungen teilen wir unsere Erfahrungen mit, die Erfahrungen der Junggebliebenen nehmen wir gerne an.

Ihr Arbeitsplatz: helle Räume, 300 Schritte vom Hauptbahnhof, Baustellen im ganzen Kanton.

Bitte fragen Sie uns an.
Hochbauamt des Kantons Zürich
Walcheter, 8090 Zürich
Telefon 051 / 32 96 11, intern 3232

Betriebsleiter/Hochbau-Spezialist für bedeutendes Bauunternehmen Raum Basel

gesucht!

Als Mitglied der Direktion wird Ihnen die Führung des Baubetriebes

mit etwa 700 Mitarbeitern nach entsprechender Einarbeitung übertragen werden. Ein gutes Bauführer-, Polier- und Spezialistenteam steht Ihnen zur Seite.

Ihre Aufgabe umschliesst die Ueberwachung der Betriebsplanung mit AVOR, der Kalkulation und der Baustellen.

Die Position bietet Ihnen in einem grossen Kompetenzbereich die Möglichkeit zur Entfaltung der Initiative als Organisator, Koordinator, Planer, Verhandler und Menschenführer. Dabei werden Sie in engem Teamwork mit der vorgesetzten Stelle sowie mit den übrigen Abteilungschefs zusammenarbeiten. Die ganze Tätigkeit soll sich innerbetrieblich wie gegenüber Kundschaft in einer Atmosphäre gegenseitigen Vertrauens abwickeln.

Als Draufgänger und trotzdem überlegt werden Sie mit Ihrem praktischen Können und Ihrem technischen Wissen Ihre Mitarbeiter unterstützen. Eine solide bautechnische Ausbildung (höhere technische Lehranstalt oder ETH) gepaart mit Erfahrung gibt Ihnen die nötige Sicherheit. Ihr Einsatz und Ihre Ausdauer gelten dem Realisieren und dem Verbessern des Erreichten.

Es versteht sich von selbst, dass die Position rangmässig hoch eingestuft ist und entsprechend salarisiert wird.

Man möchte die Chance hauptsächlich einer jüngern Kraft, die sich eine grosse Lebensaufgabe wünscht, also etwa auf der Altersstufe 35, offenhalten.

Wir bitten Herren, die den grossen Anforderungen genügen können, um Kontaktnahme mit uns. Ihre Anfrage wird diskret behandelt. Rufen Sie uns an oder senden Sie uns eine summarische Darstellung Ihres Berufsweges mit den wichtigsten Daten nebst Handschreiben und Foto.

INSTITUT FÜR ARBEITS- UND BETRIEBSPSYCHOLOGIE BERN

Postfach 1701, 3001 Bern, Tel. 031/ 25 52 72

Dipl. Ing. R. WILDBOLZ

Dr. iur. E. FRÖHLICH

Unser Institut behandelt Ihre Bewerbungsunterlagen und Orientierungen absolut diskret und nimmt irgendwelche Kontakte mit seinem Auftraggeber oder Drittpersonen nur mit Ihrer ausdrücklichen Einwilligung auf.

Wir suchen jungen

Bauzeichner-Bautechniker

mit einigen Jahren Praxis zur Planbearbeitung grosser Wohn- und Geschäftshaus-Projekte.

Eintritt sofort oder nach Vereinbarung.

Telefonische oder schriftliche Anfragen an:

H. Hochuli, Architekt SIA

Nüscherstrasse 44, 8001 Zürich, Tel. 27 57 30

Sie sind

der Ingenieur

mit einigen Jahren Praxis in Statik und Konstruktion, in Projekt und Vorausmass, mit Phantasie, Vorstellungsvermögen und Wendigkeit.

Sie suchen

eine Dauerexistenz als ganzer Ingenieur, nicht als Spezialist, bereit zur Zusammenarbeit mit vielen innerhalb und ausserhalb des Büros.

Sind Sie Schweizer, dann schreiben Sie uns mit den üblichen Beilagen unter Chiffre 5798 an Mosse-Annoncen AG, 8023 Zürich.



Wir suchen einen

Ingenieur-Techniker HTL

Fachrichtung Tiefbau

Aufgaben:

Projektierung und Bauleitung von Kabelrohanlagen, Schächten, Flusskreuzungen und Seekabelanlagen
Trassierung und Bauleitung von Fern- und Bezirkskabelanlagen, teilweise im Gebirge
Betreuung des Submissionswesens
Preisberechnungen im allgemeinen Tiefbau
Verkehr mit Behörden und Unternehmern

Anforderungen:

Initiative
Diplom einer höheren techn. Lehranstalt
Bereitschaft für selbständiges Schaffen und zur Übernahme von Verantwortung
Gewandtheit im Organisieren
Schweizer Bürger

Wir bieten:

angenehmen Arbeitsplatz
zeitgemässe Besoldung mit fortschrittlichen Sozialleistungen
gute Aufstiegsmöglichkeiten
Fünftagewoche
gründliche Einführung in das Arbeitsgebiet
Unser Personaldienst erteilt Ihnen gerne weitere Auskunft (Tel. 055 / 2 24 81, intern 237)

Kreistelephondirektion, 8640 Rapperswil SG

KANTON ST. GALLEN

Stellenausschreibung

Wir suchen für den wegen Erreichung der Altersgrenze im Jahre 1970 zurücktretenden bisherigen Amtsinhaber als Leiter des kantonalen Hochbauamtes einen Diplom-Architekten als

Kantonsbaumeister

Arbeitsgebiete:

technische und administrative Oberleitung des kantonalen Hochbauamtes mit Spitalbauabteilung. Erarbeitung von Projektierungsgrundlagen für öffentliche Bauten wie Hochschulen, Mittelschulen, Berufsschulen, Kliniken, Spitäler, Anstalten, Verwaltungsbauten, Baubegleitung und Gebäudeunterhalt, wobei ein Teil der Projekte durch das Hochbauamt selbst bearbeitet und ausgeführt wird.

Anforderungen:

dipl. Architekt oder Architekt mit gleichwertiger Ausbildung. Mehrjährige Erfahrung in leitender Stellung, Erfahrung in Bau- und Verwaltungsrecht. Geschick im Verhandeln mit Behörden, Unternehmern und in der Personalführung. Grosse Selbstständigkeit sowie Verantwortungsbewusstsein und Verantwortungsfreude.

Bedingungen:

Besoldung in der Höchstklasse, zeitgemässe Sozialleistungen, Pensionskasse. Klare Abgrenzung der Kompetenz- und Verantwortungsbereiche.

Anmeldungen

mit den üblichen Unterlagen sind erbeten an den Vorsteher des Baudepartementes des Kantons St. Gallen, Lämmlisbrunnenstrasse 54, 9001 St. Gallen.

Im Auftrag des Regierungsrates:
Die Staatskanzlei

Das **Tiefbauamt des Baudepartementes Basel-Stadt** sucht zur Ergänzung seines Mitarbeiterstabes

dipl. Bauingenieur

Tätigkeitsgebiet:

- Projektierung von Brücken, Unterführungen und Verkehrsanlagen
- Bauleitung und Oberbauleitung grösserer städtischer Tiefbauten
- allenfalls spätere Mitarbeit bei der Detailprojektierung und Bauleitung der Tiefbahn

Anforderungen:

- Diplom einer technischen Hochschule
- einige Jahre Praxis, vorwiegend im städtischen Tiefbau und Verkehrswesen
- Gewandtheit im schriftlichen Ausdruck

Arbeitsbedingungen:

zeitgemässe Besoldung; vorzüglich ausgebaute Sozialleistungen; Fünftagewoche

Auskünfte:

über allfällige weitere Fragen gibt der Kantonsingenieur (Tel. 23 98 40, intern 285) gerne Auskunft

Anmeldung:

Anmeldungen mit Angaben über Personalien, Bildungsgang und bisherige Tätigkeit sind unter Beilage von Zeugnisabschriften und Referenzen bis spätestens am **25. Oktober 1969** an das Sekretariat des Baudepartementes, 4001 Basel, zu richten.

Basel, den 27. September 1969

Baudepartement Basel-Stadt

Nähe Thun an sehr schöner und sonniger Lage neuerstelltes

4-Familien-Haus

mit Garagen zu verkaufen.
Voll vermietet. Kaufpreis Fr. 280 000.—.

Offerten unter Chiffre SBZ 911 an IVA AG, Postfach, 8035 Zürich.

Junger kanadischer Architekt

sucht Arbeit in Zürich für 1 bis 3 Jahre. Deutschkenntnisse, perfekt Italienisch und Spanisch.
Gerne erwarte ich Ihre Offerte unter Chiffre SBZ 908, IVA AG, Postfach, 8035 Zürich.

Bauführer/Bauzeichner

40, mit mehrjähriger Erfahrung in Hoch- und Innenausbau, sucht neuen Wirkungskreis, speziell örtliche Bauleitung. Raum Zürich—Zürcher Oberland—Winterthur.
Gleichzeitig suche ich für meinen Sohn, 16 Jahre, mit 3 Jahren Realschulbildung, eine
Lehrstelle für Bauzeichner
Offerten unter Chiffre SBZ 910, IVA AG, Postfach, 8035 Zürich.

Architekt-Bauführer

ges. Alters, sehr aktiv und dynamisch, sucht pass. Wirkungskreis für

örtliche Bauführung

Langj. Praxis von Grossbauten und Siedlungen. Beste Referenzen.
Zuschriften erbeten unter Chiffre SBZ 923, IVA AG, Postf., 8035 Zürich.

Sekretärin

sucht neuen Wirkungskreis in Architektur- oder Ingenieurbüro. Raum Wallisellen-Rüti.
Offerten unter Chiffre SBZ 920 an IVA AG, Postfach, 8035 Zürich.

Dipl. Ing.-Architekt VUT Brunn

32 Jahre alt, sucht interessantes, selbständiges Arbeitsfeld. Hauptarbeitsgebiete: Kaufhäuser, Restaurants, Wohnungsbau.
Offerten unter Chiffre SBZ 914 an IVA AG, Postfach, 8035 Zürich.

Die führende Stellung

der Schweizerischen Bauzeitung im Bau- und Maschinensektor unserer Wirtschaft wird allgemein anerkannt. Eine repräsentative Bedeutung für das technische Schaffen der Schweiz kommt auch dem Anzeigenteil dieses Fachblattes zu.

Auf 1. Januar 1970 suchen wir als rechte Hand unseres Bauleiters auf eine grössere Baustelle in der Umgebung von Zürich einen jungen, initiativen

Tiefbauzeichner

dem neben den Zeichnerarbeiten die Möglichkeit geboten wird, an interessanten Bauleitungsaufgaben mitzuwirken.

Ueber die fortschrittlichen Anstellungsbedingungen orientieren wir Sie gerne mündlich.

Wir erwarten Ihre Offerte unter Chiffre SBZ 909, IVA AG, Postfach, 8035 Zürich, oder Ihren Telefonanruf über Nummer 53 75 17.

Tiefbauzeichner

(23 Jahre), mit Maurerpraktikum (1½ Jahre) sucht vielseitige Stelle in Unternehmung.
Bernd Riesen, Felseneggweg 4a, 8134 Adliswil

Gesucht auf kleines Architekturbüro in Zürich

Mitarbeiter für Wettbewerbe

und grössere Ueberbauungen.

Detaillierte Offerten mit einigen Plankopien unter Chiffre SBZ 917 an IVA AG, Postfach, 8035 Zürich.

Gesucht auf Architekturbüro in Biel jungen, tüchtigen

Bauzeichner

für Werk- und Detailpläne im Wohnhaus- und Geschäftshausbau.
Offerten unter Chiffre SBZ 916 an IVA AG, Postfach, 8035 Zürich.

Modernes, an sehr schöner Lage erstelltes

12-Familien-Haus

etwa 5 Autominuten von der **Stadt Thun** entfernt, zu verkaufen.
Sehr sonnige, geräumige und komfortable Wohnungen enthaltend. Voll vermietet. 6 % Bruttorendite. Anzahlung Fr. 160 000.—.

Offerten unter Chiffre SBZ 912 an IVA AG, Postfach, 8035 Zürich.

Technisches Büro sucht

Grundbuch-Geometer

mit Patent, für wichtige Vermessungsarbeiten.

Gewinnanteil oder als Teilhaber möglich.

Offerten mit Lebenslauf sind unter Chiffre AS 38.524 L an Schweizer Annoncen AG «ASSA», Postfach, 1002 Lausanne, zu richten.

Möchten Sie als

Eisenbetonzeichner-Konstrukteur

in einem modernst eingerichteten Büro in zentraler Lage in Zürich zu fortschrittlichen Bedingungen arbeiten?

Telefon 26 17 50, Herrn Hugentobler verlangen.

Gesucht

Bürobaracke oder Büropavillon

Länge etwa 35 bis 40 Meter, Breite etwa 10 bis 12 Meter. Occasionen nicht ausgeschlossen.

Kurzfristige Lieferung erwünscht.

Offerten unter Chiffre SBZ 919 an IVA AG, Postfach, 8035 Zürich.

Gesucht

Architekt-Techniker HTL sowie Bauzeichner-Bauführer

auf Architekturbüro in Bezirkshauptort des Berner Oberlandes. Arbeitsgebiet Planung und Ausführung vielseitiger und interessanter Bauaufgaben. Bewerber mit neuzeitlicher, gesunder Bauauffassung und mit der Voraussetzung, sich mit Initiative für eine zugewiesene Arbeit einzusetzen, wird ein entsprechendes Salär und ein angenehmes Arbeitsklima geboten.

Interessenten, gleich welcher Altersstufe, wollen sich melden unter Chiffre SBZ 922, IVA AG, Postfach, 8035 Zürich.

Interessiert Sie eine anspruchsvolle und zeitlich limitierte Position?

Für die Realisierung des neuen Bezirksspitals in Zofingen suchen wir einen

Projektleiter

Sie benötigen:

- Organisationstalent
- Initiative
- Abschluss und Erfahrung als Baufachmann (Bauingenieur, Bautechniker, Architekt) ist von Vorteil, nicht aber Bedingung
- Verhandlungsgeschick
- logisches Denken.

Wir bieten:

- selbständige Aufgabe
- klare Stellenbeschreibung
- gute Salarierung.

Nehmen Sie mit uns Verbindung auf.

Bezirksspital Zofingen
Tel. 062 / 51 31 31

— Haben Sie in einem Architekturbüro bereits praktische Erfahrungen gesammelt, und

— suchen Sie sich einen neuen Wirkungskreis?

— Können Sie verhandeln, organisieren, Terminprogramme entwerfen, Normtypen ausfeilen usw.?

— Zwischen der DIREKTION und der ENTWICKLUNGSABTEILUNG eines bedeutenden, aufstrebenden BAUKONZERNES als

Chef und Verbindungsmann

selbständig technisch und personell führen? Dann finden Sie bei uns einen ausgezeichneten Rahmen:

— Eine Gruppe von 8 bis 10 Mann — Ihr Zeichnerstab,

— über sich eine aktive, sehr modern eingestellte Geschäftsleitung. Grosse Projekte mit ebenso bedeutendem Auftragsbestand in der ganzen Schweiz harren der Realisierung.

Von grosser Wichtigkeit ist die dauernde Ausfeilung der Normtypen!

Es geht aber auch um anderes! Die Aufträge werden Ihnen direkt von der Direktion zugewiesen. An allen Sitzungen (beispielsweise mit den Bauführern) nehmen Sie teil. Sie verhandeln aber auch mit Architekten, Behörden, Unternehmern. Zur Seite haben Sie laufende Kontakte mit der Forschungsabteilung.

Hauptsache: Sie befassen sich mit der Reifung der Bauprojekte, Sie holen Baubewilligungen ein, bearbeiten die Pläne, sorgen für Termineinhaltung. Man erwartet von Ihnen schnelle Schaltung und Eingriffe, Ueberblick und Durchsetzungsgabe.

Alter: Am liebsten zwischen 30 und 40.

Die Gegenleistungen können gewiss nach Ihren Wünschen ausgerichtet werden, denn man steht auf dem Leistungsprinzip und entsprechender Salarierung.

Pensionskasse, Fünftagewoche.

Bitte setzen Sie sich raschestmöglich mit uns in Verbindung, entweder telefonisch oder unter Zustellung geeigneter Unterlagen.

Institut für Arbeits- und Betriebspsychologie Bern
Laupenstr. 5, Postfach 1701, 3001 Bern, Tel. 031 / 25 52 72
Dipl. Ing. R. Wildbolz Dr. jur. E. Fröhlich

Unser Institut behandelt ihre Bewerbungsunterlagen und Orientierungen absolut diskret und nimmt irgendwelche Kontakte mit seinem Auftraggeber oder Drittpersonen nur mit Ihrer ausdrücklichen Einwilligung auf.



**DIREKTION
DER ÖFFENTLICHEN BAUTEN
DES KANTONS ZÜRICH**

Das **Tiefbauamt des Kantons Zürich** sucht für das Büro für Brückenbau einen

Diplomingenieur

der Fachrichtung
Eisenbeton/Brückenbau.

Aufgabenbereich: Einsatz als Oberbauleiter für den Bau von Brücken im Staats- und Nationalstrassenbau.

Anforderungen: Diplomierter Bauingenieur schweizerischer Nationalität mit mehrjähriger einschlägiger Baupraxis und wenn möglich Erfahrung in der öffentlichen Verwaltung. Verhandlungs- und Organisationstalent sowie Geschick im Verkehr mit Ingenieurbüros und Unternehmungen. Befähigung zu speditiver Erledigung administrativer Arbeiten.

Eintritt: Da das Bauvolumen des Büros für Brückenbau stark zugenommen hat, ist ein baldiger Eintritt wünschenswert.

Auskunft über Arbeit, Bedingungen und Besoldung kann ab 6. Oktober 1969 unter der Telefon-Nr. 32 96 11, intern 3305, eingeholt werden.

Anmeldungen mit den üblichen Unterlagen unter Angabe des möglichen Eintrittsdatums sind an das

Tiefbauamt des Kantons Zürich
(Personalbüro), Walchetor
8090 Zürich
zu richten.

Gesucht

Stahlbau-Konstrukteur

für die Bearbeitung von Stahlkonstruktionen im Industrie- und Brückenbau.

Offerten sind erbeten an:
Ingenieurbüro Max Walt
Englischiertelstrasse 24, 8032 Zürich

Für interessante Bauvorhaben suchen wir

- 1 Architekten**
- 1 Architekt-Techniker HTL**
- 1 Bauführer**
- 1 Hochbauzeichner**
- 1 Hochbauzeichner-Lehrling**

(für Frühjahr 1970)
Eintritt nach Vereinbarung.

Offerten an **R. + G. Guyer, dipl. Arch. BSA/SIA, Höhenweg 20, 8032 Zürich, Telefon 051 / 53 82 50.**

Sind Sie ein erfahrener Hochbauzeichner mit einigen Jahren Praxis?

Haben Sie die Begabung, einem Team von 8 bis 10 Mann vorzustehen?

Dann sind Sie unser neuer Mann als

Chef der Zeichnungsabteilung

Neben gut fundierten Fachkenntnissen erwarten wir von Ihnen:

- Freude am Organisieren, Vorbereiten und Zuteilen der anfallenden Arbeiten
- Ueberwachung und Kontrolle aller ausgehenden Pläne
- Sicheres und korrektes Auftreten

Wir bieten ein den Leistungen entsprechendes Gehalt und eine gut ausgebaute Personalfürsorge.

Rufen Sie uns bitte an, damit wir Ihnen in einer Besprechung weitere Auskünfte geben können.

Horta Generalunternehmung AG, Aarau
Rombachtäli 29, 5022 Rombach
Telefon 064 / 24 54 24

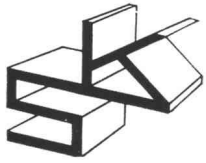

KONSOLEN G.m.b.H.

Telefon 061 / 84 86 77 — 84 88 45

4416 BUBENDORF

Kantonstrasse 2

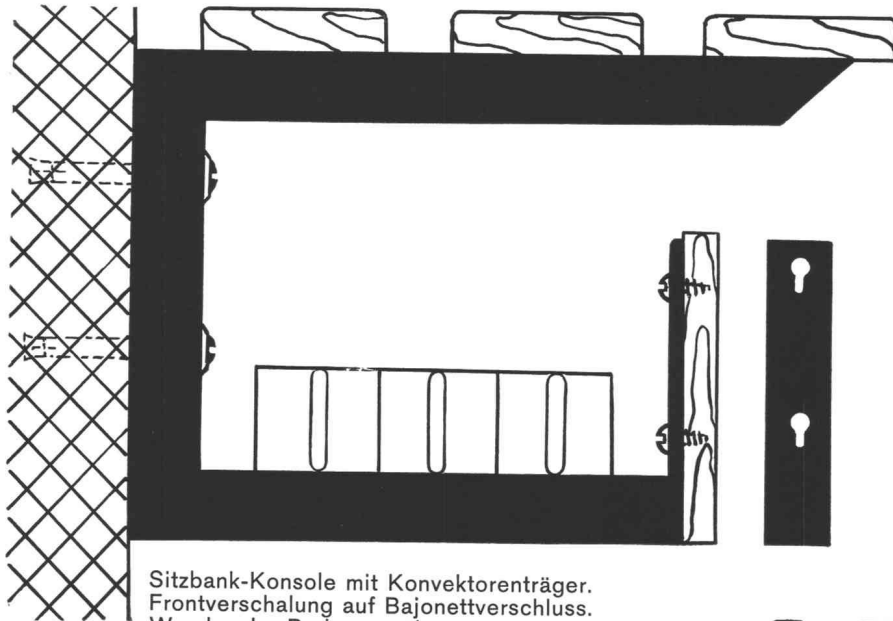

Sitzbank-Konsole mit Konvektorenträger.
Frontverschalung auf Bajonettverschluss.
Wand- oder Bodenverankerung.
Richtpreis Fr. 12.— bis 15.— einbrenngrundiert.

**Alle Konsolenprobleme
lösen wir Ihnen mit
Vergnügen!**

Einige Beispiele!

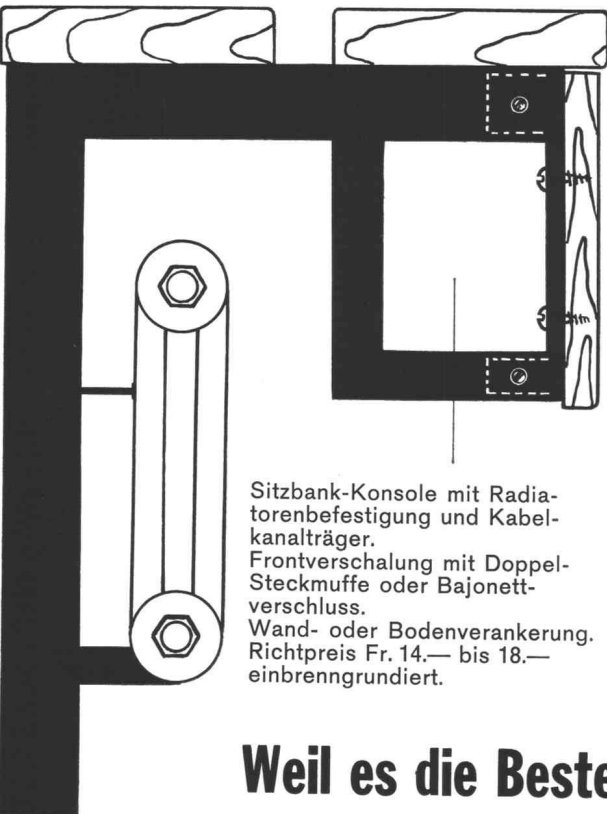

Sitzbank-Konsole mit Radiatorenbefestigung und Kabelkanalträger.
Frontverschalung mit Doppel-Steckmuffe oder Bajonettverschluss.
Wand- oder Bodenverankerung.
Richtpreis Fr. 14.— bis 18.— einbrenngrundiert.

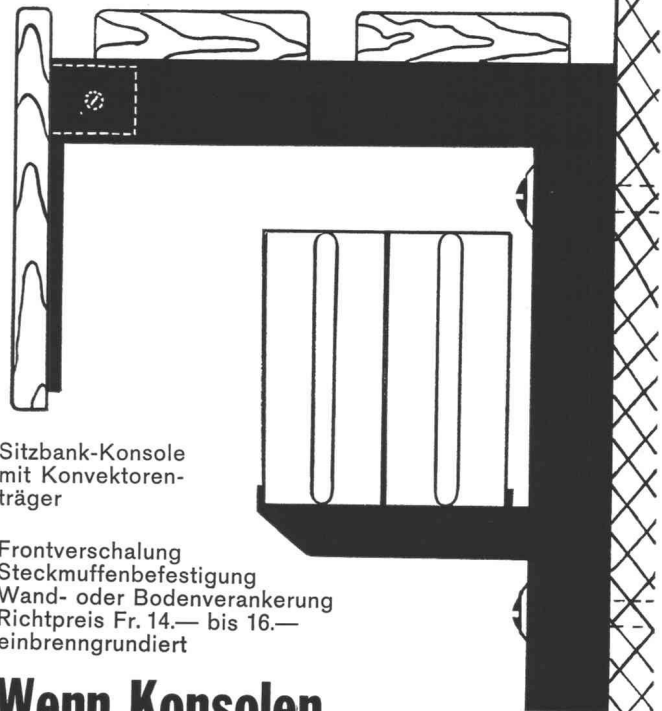

Sitzbank-Konsole mit Konvektorenträger

Frontverschalung
Steckmuffenbefestigung
Wand- oder Bodenverankerung
Richtpreis Fr. 14.— bis 16.— einbrenngrundiert

**Wenn Konsolen,
dann nur**

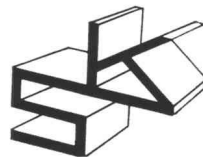

Konsolen

Weil es die Besten sind!

IB Sollten Sie noch nicht im Besitze unserer NORM-KATALOGE sein, dann fordern Sie diese sofort gratis an, es lohnt sich!
Patente in vielen Ländern.

**Lieferbereitschaft ist oft wichtiger als ein paar
Prozente Rabatt mehr.**

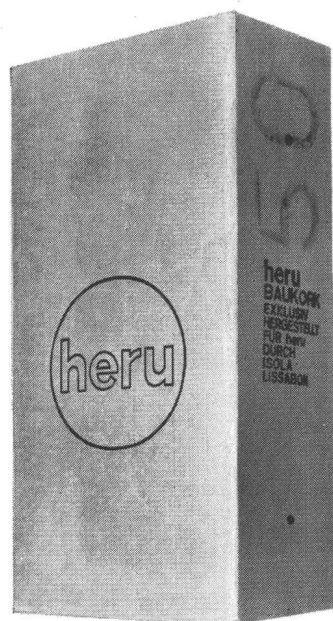

**Wir liefern von einem Tag auf den andern ab unseren
Lagern**

- *Basel*, Lagerhaus Lastag in Basel-Dreispietz
- *Zürich*, Lagerhaus Danzas, Buckhauserstrasse 28/30,
8048 Zürich
- *Roggwil*, Lagerhaus Gugelmann
- *Bern-Köniz*, Lagerhaus H.&F. Langenegger,
Autotransporte
- *Forel s/Lausanne*, Entrepôts Auto-Transports de
Lavaux S.A.
- *Genève*, Entrepôts Danzas S.A., 23, routes des Jeunes

Ganze Wagons ex ankommendem Schiff franko
Empfangstation haben vorteilhaftere Konditionen.
Weitere Lager befinden sich bei unseren Wiederverkäufern in
der ganzen Schweiz, auch in Graubünden, im Tessin und
Welschland.



heru Baukork

Hermann Herzog Korkprodukte Schneckenmannstrasse 25 8044 Zürich Tel. 051/475434